

PODEST STALOWY OCYNKOWANY

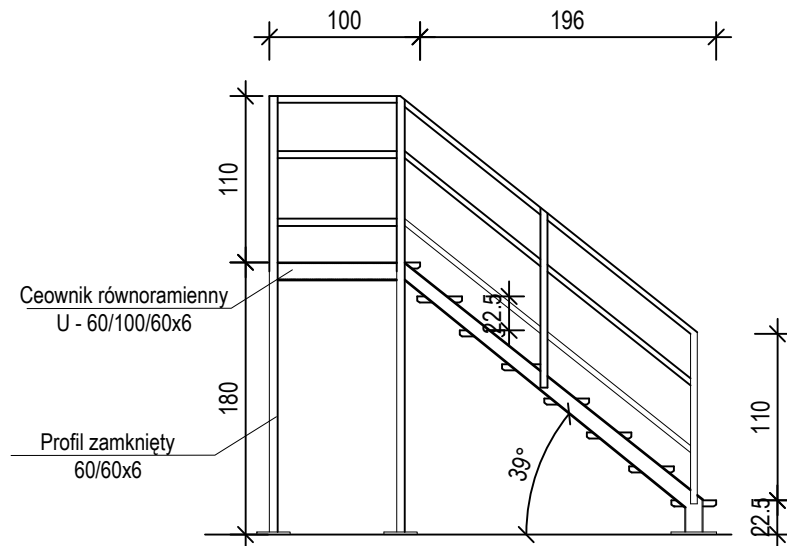
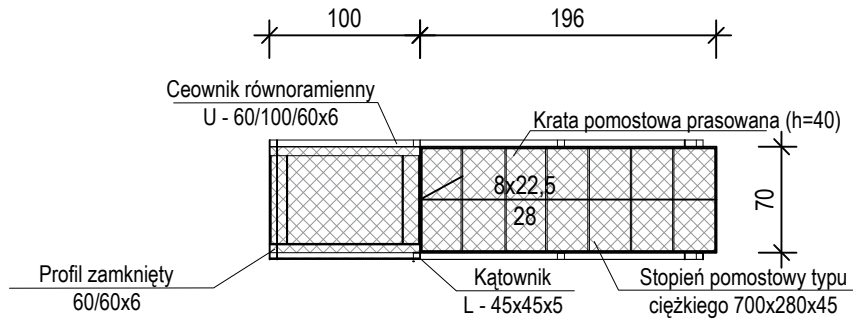

UWAGI:

1. Montaż podestu należy przeprowadzić po zamontowaniu urządzeń myjni.
2. Słupy, belki nośne i obramowanie główne podestu należy wykonać wg wytycznych projektowych i wymiarów przedstawionych na rysunkach. Pozostałe elementy należy dopasować na etapie montażu.
3. Należy stosować kraty pomostowe seratowane.
4. Słupy nośne podestu należy przymocować do posadzki stalowymi kołkami rozporowymi $\varnothing 24$.
5. Spoiny pachwinowe poszczególnych elementów podestu wykonać na grubości 0,7 cieńszego z łączonych elementów.
6. Wszystkie spoiny należy wykonać jako ciągle na całej długości łączonych elementów podestu obsługowego.
7. Konstrukcję podestu należy oczyścić do uzyskania metalicznego połysku - stopień czystości St3 wg PN-ISO 8501-1.
8. Konstrukcję stalową podestu należy zabezpieczyć przed korozją poprzez dwukrotne malowanie farbą podkładową i następnie dwukrotne malowanie farbą nawierzchniową poliuretanową w kolorze szarym RAL 7042 lub 7037.