

Międzygminny Kompleks Unieszkodliwiania Odpadów ProNatura Sp. z o.o.
ul. Ernsta Petersona 22, 85-862 Bydgoszcz
POLSKA
Tel. + 48 (52) 522 20 58
Adres mailowy: biuro@pronatura.bydgoszcz.pl

Nr referencyjny nadany sprawie
przez Zamawiającego

MKUO ProNatura ZP/TP/24/24

SPECYFIKACJA WARUNKÓW ZAMÓWIENIA (SWZ)

w postępowaniu o udzielenie zamówienia publicznego – zamówienia klasycznego prowadzonym
w trybie podstawowym bez przeprowadzenia negocjacji pn.

Przeгляд i naprawa części ciśnieniowej kotłów

Wartość zamówienia jest mniejsza niżeli wartość progów unijnych, o których mowa w art. 3 ust. 1
pkt 1 ustawy z dnia 11 września 2019 r. Prawo Zamówień Publicznych
(t. jedn. Dz.U. 2023 r., poz. 1605 ze zm., dalej określanej w niniejszej SWZ jako PZP)
a większej niżeli 130 000 złotych.

Specyfikacja niniejsza zawiera 50 stron.

Zatwierdzono:
Konrad Mikołajski – Prezes Zarządu
Jarosław Bańkowski – Wiceprezes Zarządu

Bydgoszcz, dnia 21 czerwca 2024 r.

CZĘŚĆ I
POSTANOWIENIA OGÓLNE

1. Nazwa i adres Zamawiającego

Międzygminny Kompleks Unieszkodliwiania Odpadów ProNatura Sp. z o.o.

Adres: 85-862 Bydgoszcz ul. E. Petersona 22

POLSKA

NIP 953-255-97-41, Regon 340378577, BDO 000010322

tel.: + 48 (52) 522 20 58

e-mail: biuro@pronatura.bydgoszcz.pl

www.pronatura.bydgoszcz.pl

Niniejsze zamówienie dotyczy wyboru Wykonawcy dla zadania pn. Przegląd i naprawa części ciśnieniowej kotłów

Zamówienie niniejsze stanowi zamówienie o wartości mniejszej aniżeli progi unijne, o których mowa w art. 3 ust. 1 pkt 1 PZP ustawy z dnia 11 września 2019 r. Prawo zamówień publicznych (t. jedn. Dz. U. z 2023 r., poz. 1605 ze zm., dalej PZP) a większej aniżeli 130 000 złotych.

2. Tryb udzielania zamówienia. Możliwość prowadzenia negocjacji

- 2.1. Postępowanie o udzielenie zamówienia publicznego prowadzone jest w trybie podstawowym bez przeprowadzenia negocjacji, na podstawie art. 275 pkt 1 PZP.
- 2.2. Postępowanie dostępne jest na stronie internetowej prowadzonego postępowania <https://platformazakupowa.pl/transakcja/934068>, od dnia publikacji ogłoszenia w Biuletynie Zamówień Publicznych do zakończenia postępowania (nie krócej niż do dnia udzielenia zamówienia).
- 2.3. Językiem postępowania o udzielenie zamówienia jest język polski. Cała korespondencja wymieniana pomiędzy Wykonawcami a Zamawiającym prowadzona będzie w języku polskim.
- 2.4. Zamawiający zaleca, by wszelka korespondencja związana z niniejszym postępowaniem opatrzona była numerem postępowania, tj. MKUO ProNatura ZP/TP/24/24.
- 2.5. Zamawiający nie przewiduje wyboru najkorzystniejszej oferty z możliwością prowadzenia negocjacji.

3. Zamówienia o których mowa w art. 214 ust. 1 pkt 7 i 8 PZP

Zamawiający nie przewiduje możliwości udzielenia zamówień, o których mowa w art. 214 ust. 1 pkt 7 PZP w zw. z art. 305 pkt 1 PZP.

4. Umowy ramowe i aukcje elektroniczne

Zamawiający nie przewiduje zawarcia umowy ramowej ani przeprowadzenia aukcji elektronicznej.

5. Oferty wariantowe i częściowe

- 5.1. Zamawiający nie dopuszcza możliwości złożenia oferty wariantowej.
- 5.2. Zamawiający nie dopuszcza możliwości złożenia oferty częściowej.

6. Termin wykonania zamówienia

Termin wykonania zamówienia: do 144 godzin (6 dni) od podanej przez Zamawiającego daty i godziny rozpoczęcia prac każdego etapu (dla każdego kotła). Planowany termin realizacji prac wrzesień 2024 r. Realizacja prac na obu kotłach jest planowana w dwóch etapach, oddzielnie dla każdego kotła. O dokładnym terminie realizacji Wykonawca zostanie powiadomiony z co najmniej dwutygodniowym wyprzedzeniem.

7. Projektowane postanowienia umowy w sprawie zamówienia publicznego, które zostaną wprowadzone do treści tej umowy.

Projektowane postanowienia umowy w sprawie zamówienia publicznego, które zostaną wprowadzone do treści tej umowy, określone zostały w załączniku nr 6 do SWZ.

8. Użyte skróty:

- 1) **PZP**- Ustawa z dnia 11 września 2019 r. Prawo Zamówień Publicznych (t. jedn. Dz.U. z 2023 r., poz. 1605 ze zm.)
- 2) **Rozporządzenie** - Rozporządzenie Ministra Rozwoju, Pracy i Technologii z dnia 23 grudnia 2020r. w sprawie podmiotowych środków dowodowych oraz innych dokumentów lub oświadczeń, jakich może żądać Zamawiający od Wykonawcy (t. jedn. Dz. U. z 2020r., poz. 2415 ze zm.).
- 3) **Platforma** - platforma zakupowa prowadzona przez Open Nexus Sp. z o. o., za pośrednictwem której Zamawiający prowadzi postępowanie o udzielenie zamówienia.

https://platformazakupowa.pl/mkuo_pronatura/aukcje

9. Dopuszczalność rozwiązań równoważnych do wskazywanych przez Zamawiającego

Wszelkie użyte w niniejszej SWZ i załącznikach do niej nazwy własne, normy, aprobaty, specyfikacje techniczne, systemy referencji technicznych, wymagane certyfikaty itp., w tym nazwy handlowe, oznaczenia lub znaki towarowe, patenty, określenia pochodzenia, źródła lub szczególnego procesu charakteryzujące produkt lub usługę dostarczane przez konkretnego Wykonawcę, a które mogły pojawić się w SWZ i załącznikach do niej, stanowią jedynie przykłady zastosowań lub wymagań i należy rozumieć je każdorazowo jak opatrzone dopiskiem „lub równoważne”.

Wykonawca, który powołuje się na rozwiązania równoważne opisywanym przez Zamawiającego jest obowiązany wykazać, że oferowane przez niego dostawy lub usługi spełniają wymagania określone przez Zamawiającego.

10. Wymogi związane z zatrudnianiem na podstawie Umowy o pracę (art. 95 PZP)

1. Zamawiający wymaga zatrudnienia przez wykonawcę lub podwykonawcę na podstawie umowy o pracę osób wykonujących wskazane przez zamawiającego czynności w zakresie realizacji zamówienia, jeżeli wykonanie tych czynności polega na wykonywaniu pracy w sposób określony w art. 22 § 1 ustawy z dnia 26 czerwca 1974 r. - Kodeks pracy (t. jedn. Dz. U. z 2023 r., poz. 1465, ze zm.). Przedmiotowy obowiązek dotyczy wszystkich osób skierowanych do realizacji zamówienia z wyjątkiem kadry kierowniczej pełniącej samodzielne funkcje przy realizacji prac.
2. Wykonawca jest zobowiązany zawrzeć w każdej umowie o podwykonawstwo stosowne zapisy zobowiązujące Podwykonawców do zatrudnienia na umowę o pracę wszystkich osób, które wykonują prace w sposób określony w art. 22 §1 KP.
3. Dokumentowanie zatrudnienia osób wykonujących wskazane czynności na etapie składania ofert polegać będzie na złożeniu oświadczenia w formularzu ofertowym.

4. Zamawiający - w załączniku nr 6 do SWZ Projektowane postanowienia umowy określił sposób potwierdzenia zatrudnienia osób oraz uprawnienia w zakresie kontroli spełniania przez Wykonawcę wymagań, o których mowa w art. 95 ust. 2 PZP.

CZĘŚĆ II **PRZEDMIOT ZAMÓWIENIA**

1. Przedmiotem zamówienia jest Przegląd i naprawa części ciśnieniowej kotłów, w zakresie i na warunkach określonych w załączniku nr 1 do SWZ.
2. Wykonawca może złożyć jedną ofertę.
3. W przypadku, gdy nie zostanie złożona co najmniej jedna oferta nie podlegająca odrzuceniu, postępowanie zostanie unieważnione.
4. Nazwa i kod określony we Wspólnym Słowniku Zamówień

| KOD CPV | Nazwa |
|------------|--|
| 50531100-7 | Usługi w zakresie napraw i konserwacji kotłów grzewczych |

5. WIZJA LOKALNA

Zamawiający przewiduje odbycie fakultatywnej wizji lokalnej w dniu 26 czerwca 2024 r. o godz. 10.00.
Miejsce spotkania ul. Ernsta Petersona 22, 85-862 Bydgoszcz.

CZĘŚĆ III **KWALIFIKACJA PODMIOTOWA WYKONAWCÓW** **INFORMACJA O PRZEDMIOTOWYCH ŚRODKACH DOWODOWYCH**

1. Warunki udziału w postępowaniu. Udostępnienie zasobów

1. O udzielenie zamówienia mogą ubiegać się Wykonawcy, którzy spełniają warunki udziału w postępowaniu, określone w ogłoszeniu o zamówieniu i niniejszej SWZ na poziomie wymaganym przez Zamawiającego zgodnie z opisem zamieszczonym w pkt 1.2. oraz niepodlegający wykluczeniu z powodu niespełniania warunków, o których mowa w art. 108 PZP, z przyczyn wskazanych w art. 7 ustawy z dnia 13 kwietnia 2022 r. *o szczególnych rozwiązaniach w zakresie przeciwdziałania wspieraniu agresji na Ukrainę oraz służących ochronie bezpieczeństwa narodowego* (t. jedn. Dz. U. z 2024r., poz. 507) lub z przyczyn, wskazanych w części III pkt 2.2 niniejszej SWZ w zw. z art. 109 ust. 1 PZP.
2. O udzielenie zamówienia mogą ubiegać się Wykonawcy, którzy spełniają warunki dotyczące:
 - 1) **Zdolności do występowania w obrocie gospodarczym**
Zamawiający nie stawia szczególnych wymagań w tym zakresie.
 - 2) **Uprawnień do prowadzenia określonej działalności gospodarczej lub zawodowej, o ile wynika to z odrębnych przepisów**
Zamawiający nie stawia szczególnych wymagań w tym zakresie.
 - 3) **Sytuacji ekonomicznej i finansowej**
Zamawiający nie stawia szczególnych wymagań w tym zakresie.
 - 4) **Zdolności technicznej lub zawodowej**

Na potwierdzenie spełniania ww. warunku Wykonawca ubiegający się o zamówienie musi wykazać się wykonaniem w okresie ostatnich 3 lat, a jeżeli okres prowadzenia działalności jest krótszy – w tym okresie, minimum trzech usług polegających na naprawach lub budowie części ciśnieniowej w kotłach o parametrach nie niższych niż zainstalowane w ZTPOK (produkcja pary 32 t/h o temperaturze 420 °C i ciśnieniu 42 bary) o wartości minimum 200 000,00 zł każda.

Warunek oceniony zostanie na podstawie złożonego oświadczenia i dokumentów.

3. Opis sposobu dokonywania oceny spełniania warunków.

- 1) Warunki wymagane od Wykonawców sprawdzane będą na podstawie złożonych wraz z ofertą oraz na wezwanie Zamawiającego dokumentów i oświadczeń, zgodnie z formułą „spełnia – nie spełnia”. Wykonawca musi spełniać wszystkie warunki wymagane przez Zamawiającego.
- 2) Niespełnienie lub niewykazanie spełnienia któregokolwiek warunku lub braku podstaw do wykluczenia (nieprzedłożenie w przewidzianym terminie oświadczenia, o którym mowa w art. 125 ust. 1, lub podmiotowego środka dowodowego, potwierdzającego brak podstaw wykluczenia lub spełnianie warunków udziału w postępowaniu, przedmiotowego środka dowodowego, lub innych dokumentów lub oświadczeń) będzie przyczyną odrzucenia oferty Wykonawcy.
- 3) W przypadku kwot wykazywanych w walutach obcych do obliczania przychodu, wartości wykonywanych usług, posiadanych środków finansowych lub zdolności kredytowej należy przyjąć średni kurs NBP obowiązujący w dniu opublikowania ogłoszenia o zamówieniu w Biuletynie Zamówień Publicznych. Taki sam kurs Zamawiający przyjmie przy przeliczaniu wszelkich innych danych finansowych potwierdzających spełnienie warunków SWZ.

2. Podstawy wykluczenia

2.1 Z postępowania o udzielenie zamówienia wyklucza się, z zastrzeżeniem art. 110 ust. 2 PZP, Wykonawcę:

- 1) będącego osobą fizyczną, którego prawomocnie skazano za przestępstwo:
 - a) udziału w zorganizowanej grupie przestępczej albo związku mającym na celu popełnienie przestępstwa lub przestępstwa skarbowego, o którym mowa w art. 258 Kodeksu karnego,
 - b) handlu ludźmi, o którym mowa w art. 189a Kodeksu karnego,
 - c) o którym mowa w art. 228–230a, art. 250a Kodeksu karnego, w art. 46 - 48 ustawy z dnia 25 czerwca 2010r. o sporcie (t. jedn. Dz. U. z 2023 r., poz. 2048 ze zm.) lub w art. 54 ust. 1-4 ustawy z dnia 12 maja 2011 r. o refundacji leków, środków spożywczych specjalnego przeznaczenia żywieniowego oraz wyrobów medycznych (t. jedn. Dz. U. z 2023 r., poz. 826 ze zm.),
 - d) finansowania przestępstwa o charakterze terrorystycznym, o którym mowa w art. 165a Kodeksu karnego, lub przestępstwo udaremniania lub utrudniania stwierdzenia przestępnego pochodzenia pieniędzy lub ukrywania ich pochodzenia, o którym mowa w art. 299 Kodeksu karnego,
 - e) o charakterze terrorystycznym, o którym mowa w art. 115 §20 Kodeksu karnego, lub mające na celu popełnienie tego przestępstwa,
 - f) powierzenia wykonywania pracy małoletniemu cudzoziemcowi, o którym mowa w art. 9 ust. 2 ustawy z dnia 15 czerwca 2012r. o skutkach powierzania wykonywania pracy cudzoziemcom przebywającym wbrew przepisom na terytorium Rzeczypospolitej Polskiej (t. jedn. Dz.U. z 2021r., poz.1745 ze zm.).
 - g) przeciwko obrotowi gospodarczemu, o których mowa w art. 296–307 Kodeksu karnego, przestępstwo oszustwa, o którym mowa w art. 286 Kodeksu karnego, przestępstwo przeciwko

- wiarygodności dokumentów, o których mowa w art. 270–277d Kodeksu karnego, lub przestępstwo skarbowe,
- h) o którym mowa w art. 9 ust. 1 i 3 lub art. 10 ustawy z dnia 15 czerwca 2012r. o skutkach powierzania wykonywania pracy cudzoziemcom przebywającym wbrew przepisom na terytorium Rzeczypospolitej Polskiej
–lub za odpowiedni czyn zabroniony określony w przepisach prawa obcego;
- 2) jeżeli urzędującego członka jego organu zarządzającego lub nadzorczego, wspólnika spółki w spółce jawnej lub partnerskiej albo komplementariusza spółki komandytowej lub komandytowo-akcyjnej lub prokurenta prawomocnie skazano za przestępstwo, o którym mowa w pkt 1)
- 3) wobec którego wydano prawomocny wyrok sądu lub ostateczną decyzję administracyjną o zaleganiu z uiszczeniem podatków, opłat lub składek na ubezpieczenie społeczne lub zdrowotne, chyba że wykonawca odpowiednio przed upływem terminu do składania wniosków o dopuszczenie do udziału w postępowaniu albo przed upływem terminu składania ofert dokonał płatności należnych podatków, opłat lub składek na ubezpieczenie społeczne lub zdrowotne wraz z odsetkami lub grzywnami lub zawarł wiążące porozumienie w sprawie spłaty tych należności;
- 4) wobec którego prawomocnie orzeczono zakaz ubiegania się o zamówienia publiczne;
- 5) jeżeli Zamawiający może stwierdzić, na podstawie wiarygodnych przesłanek, że Wykonawca zawarł z innymi wykonawcami porozumienie mające na celu zakłócenie konkurencji, w szczególności jeżeli należąc do tej samej grupy kapitałowej w rozumieniu ustawy z dnia 16 lutego 2007r. o ochronie konkurencji i konsumentów, złożyli odrębne oferty, oferty częściowe lub wnioski o dopuszczenie do udziału w postępowaniu, chyba że wykażą, że przygotowali te oferty lub wnioski niezależnie od siebie;
- 6) jeżeli, w przypadkach, o których mowa w art. 85 ust.1 PZP, doszło do zakłócenia konkurencji wynikającego z wcześniejszego zaangażowania tego wykonawcy lub podmiotu, który należy z wykonawcą do tej samej grupy kapitałowej w rozumieniu ustawy z dnia 16 lutego 2007r. o ochronie konkurencji i konsumentów, chyba że spowodowane tym zakłócenie konkurencji może być wyeliminowane winny sposób niż przez wykluczenie wykonawcy z udziału w postępowaniu o udzielenie zamówienia;
- 7) do którego stosuje się przepis art. 7 ustawy z dnia 13 kwietnia 2022 r. *o szczególnych rozwiązaniach w zakresie przeciwdziałania wspieraniu agresji na Ukrainę oraz służących ochronie bezpieczeństwa narodowego* (t. jedn. Dz. U. z 2024r., poz. 507), tj. wykonawcę:
- a) wymienionego w wykazach określonych w rozporządzeniu Rady (WE) nr 765/2006 z dnia 18 maja 2006 r. dotyczącym środków ograniczających w związku z sytuacją na Białorusi i udziałem Białorusi w agresji Rosji wobec Ukrainy (Dz. Urz. UE L 134 z dnia 20 maja 2006 ze zm., dalej rozporządzenie 765/2006) i rozporządzeniu Rady (UE) nr 269/2014 z dnia 17 marca 2014 r. w sprawie środków ograniczających w odniesieniu do działań podważających integralność terytorialną, suwerenność i niezależność Ukrainy lub im zagrażających (Dz. Urz. UE L 78 z dnia 17 marca 2014 ze zm., dalej rozporządzenie 269/2014) albo wpisanego na listę na podstawie decyzji w sprawie wpisu na listę rozstrzygającej o zastosowaniu środka, o którym mowa w art. 1 pkt 3 w/w ustawy;
- b) którego beneficjentem rzeczywistym w rozumieniu ustawy z dnia 1 marca 2018r. o przeciwdziałaniu praniu pieniędzy oraz finansowaniu terroryzmu (t. jedn. Dz.U. z 2022 r. poz. 593 ze zm.) jest osoba wymieniona w wykazach określonych w rozporządzeniu 765/2006 i rozporządzeniu 269/2014 albo wpisana na listę lub będąca takim beneficjentem rzeczywistym od dnia 24 lutego 2022 r., o ile została wpisana na listę na podstawie decyzji w sprawie wpisu na listę rozstrzygającej o zastosowaniu środka, o którym mowa w art. 1 pkt 3 w/w ustawy;
- c) którego jednostką dominującą w rozumieniu art. 3 ust. 1 pkt 37 ustawy z dnia 29 września 1994 r. o rachunkowości (Dz.U. z 2021 r. poz. 217, 2105 i 2106) jest podmiot wymieniony w wykazach określonych w rozporządzeniu 765/2006 i rozporządzeniu 269/2014 albo wpisany

na listę lub będący taką jednostką dominującą od dnia 24 lutego 2022 r., o ile został wpisany na listę na podstawie decyzji w sprawie wpisu na listę rozstrzygającej o zastosowaniu środka, o którym mowa w art. 1 pkt 3 w/w ustawy.

2.2 Zamawiający przewiduje wykluczenie Wykonawcy w następujących spośród przypadków, o których mowa w art. 109 ust. 1 PZP:

a) w stosunku do którego otwarto likwidację, ogłoszono upadłość, którego aktywami zarządza likwidator lub sąd, zawarł układ z wierzycielami, którego działalność gospodarcza jest zawieszona albo znajduje się on w innej tego rodzaju sytuacji wynikającej z podobnej procedury przewidzianej w przepisach miejsca wszczęcia tej procedury.

2.3 Wykonawca może zostać wykluczony przez Zamawiającego na każdym etapie postępowania o udzielenie zamówienia.

2.4 Zamawiający przewiduje wykluczenie podmiotów udostępniających zasoby w trybie art. 118 PZP z tych samych przyczyn, co Wykonawcy.

3. Wykonawcy występujący wspólnie

Wykonawcy mogą ubiegać się wspólnie o udzielenie zamówienia

- 1) W przypadku złożenia wspólnej oferty przez oddzielne podmioty, współubiegający się o udzielenie zamówienia winni ustanowić pełnomocnika do reprezentowania ich w postępowaniu o udzielenie zamówienia albo do reprezentowania w postępowaniu i zawarcia umowy w sprawie zamówienia.
- 2) Wszelka korespondencja prowadzona będzie wyłącznie z pełnomocnikiem.
- 3) Warunki z art. 117 ust. 1 PZP określone przez Zamawiającego w Cz. III ust. 1 pkt 1.2. SWZ mogą spełniać łącznie z tym zastrzeżeniem, że w odniesieniu do warunku zdolności technicznej i zawodowej w części obejmującej doświadczenie, wykonawcy wspólnie ubiegający się o udzielenie zamówienia mogą polegać na zdolnościach tych wykonawców, którzy wykonują usługi, do realizacji których te zdolności są wymagane z zastrzeżeniem, iż co najmniej jeden z Wykonawców wspólnie ubiegających się o udzielenie zamówienia powinien samodzielnie legitymować się wymaganym doświadczeniem¹.
- 4) Żaden z Wykonawców ubiegających się wspólnie o udzielenie zamówienia nie może podlegać wykluczeniu z przyczyn wskazanych w części III pkt 2 niniejszej SWZ.
- 5) Wykonawcy wspólnie ubiegający się o niniejsze zamówienie, których oferta zostanie wybrana, przed podpisaniem umowy o realizację zamówienia, są zobowiązani przedstawić Zamawiającemu kopię umowy, zawierające w swojej treści uregulowanie współpracy tych Wykonawców na potrzeby niniejszego postępowania.

4. Udostępnienie zasobów

1) Wykonawca polegający na zdolnościach technicznych lub zawodowych lub sytuacji finansowej lub ekonomicznej innych podmiotów w celu potwierdzenia spełniania warunków udziału w postępowaniu (w odniesieniu do zamówienia lub jego części) zobowiązany jest udowodnić, że realizując zamówienie będzie dysponował niezbędnymi zasobami tych podmiotów, w szczególności przedstawiając w tym celu wraz z ofertą zobowiązanie tych podmiotów do oddania mu do dyspozycji niezbędnych zasobów na potrzeby realizacji zamówienia lub inny podmiotowy środek dowodowy, określające w szczególności:

- a) zakres dostępnych Wykonawcy zasobów podmiotu udostępniającego zasoby;

¹ Dotyczy zamówień na usługi lub roboty budowlane

- b) sposób i okres udostępnienia wykonawcy i wykorzystania przez niego zasobów podmiotu udostępniającego te zasoby przy wykonywaniu zamówienia publicznego;
- c) czy i w jakim zakresie podmiot udostępniający zasoby, na zdolnościach którego Wykonawca polega w odniesieniu do warunków udziału w postępowaniu dotyczących wykształcenia, kwalifikacji zawodowych lub doświadczenia, zrealizuje usługi, których wskazane zdolności dotyczą.
- 2) Jeżeli zdolności techniczne lub zawodowe lub sytuacja ekonomiczna lub finansowa, podmiotu, o którym mowa powyżej, nie potwierdzają spełnienia przez Wykonawcę warunków udziału w postępowaniu lub zachodzą wobec tych podmiotów podstawy wykluczenia, Zamawiający żąda, aby Wykonawca w terminie określonym przez Zamawiającego:
- a) zastąpił ten podmiot innym podmiotem lub podmiotami lub
 - b) zobowiązał się do osobistego wykonania odpowiedniej części zamówienia, jeżeli wykáže zdolności techniczne lub zawodowe lub sytuację finansową lub ekonomiczną, o których mowa w niniejszej SWZ.
- 3) W odniesieniu do warunków dotyczących wykształcenia, kwalifikacji zawodowych lub doświadczenia, Wykonawcy mogą polegać na zdolnościach innych podmiotów, jeśli podmioty te zrealizują usługi/roboty budowlane, do realizacji których te zdolności są wymagane². Zamawiający zastrzega, że w przypadku, w którym Wykonawca polega na zdolnościach podmiotu trzeciego w odniesieniu do warunku zdolności technicznej i zawodowej w części obejmującej doświadczenie Wykonawcy, wymaganym doświadczeniem powinien legitymować się samodzielnie Wykonawca lub podmiot trzeci.
- 4) Podmiot, który zobowiązał się do udostępnienia zasobów, odpowiada solidarnie z Wykonawcą, który polega na jego sytuacji finansowej lub ekonomicznej za szkodę poniesioną przez zamawiającego powstałą wskutek nieudostępnienia tych zasobów, chyba że za nieudostępnienie zasobów podmiot ten nie ponosi winy.
- 5) Jeżeli zdolności techniczne lub zawodowe, sytuacja ekonomiczna lub finansowa podmiotu udostępniającego zasoby nie potwierdzają spełnienia przez Wykonawcę warunków udziału w postępowaniu lub zachodzą wobec tego podmiotu podstawy wykluczenia, Zamawiający żąda, aby wykonawca w terminie określonym przez zamawiającego zastąpił ten podmiot innym podmiotem lub podmiotami albo wykazał, że samodzielnie spełnia warunki udziału w postępowaniu.
- 6) Zamawiający zastrzega do osobistego wykonania przez Wykonawcę następujących kluczowych zadań (art. 121 PZP):
- Zamawiający nie wprowadza zastrzeżenia dotyczącego osobistego wykonania zadań przez Wykonawcę

5. Wykaz podmiotowych środków dowodowych, innych dokumentów i oświadczeń.

- 1) Do oferty każdy Wykonawca musi dołączyć aktualne na dzień składania ofert oświadczenie, o którym mowa w art. 125 ust. 1 PZP o niepodleganiu wykluczeniu i spełnianiu warunków udziału w postępowaniu w zakresie wskazanym w części III pkt 1 niniejszej SWZ, którego wzór stanowi załącznik nr 3 do SWZ. Oświadczenie stanowić będzie dowód potwierdzający, że Wykonawca nie podlega wykluczeniu oraz spełnia warunki udziału w postępowaniu na dzień składania ofert, tymczasowo zastępujący wymagane przez Zamawiającego podmiotowe środki dowodowe.
- 2) W przypadku wspólnego ubiegania się o zamówienie przez wykonawców oświadczenie, o którym mowa w pkt 1, składa każdy z Wykonawców wspólnie ubiegających się o zamówienie. Oświadczenie to ma potwierdzać brak podstaw wykluczenia oraz spełnianie

² Dotyczy zamówień na usługi lub roboty budowlane

warunków udziału w postępowaniu w zakresie, w którym każdy z wykonawców wykazuje spełnianie warunków udziału w postępowaniu. Wykonawcy wspólnie ubiegający się o udzielenie zamówienia dołączają do oferty oświadczenie w zakresie wymaganym zgodnie z art. 117 ust. 2-4 PZP, z którego wynika, które usługi wykonają poszczególni wykonawcy³.

- 3) Wykonawca, który zamierza powierzyć wykonanie części zamówienia podwykonawcom znanym na moment składania oferty, w celu wykazania braku istnienia wobec nich podstaw wykluczenia z udziału w postępowaniu składa oświadczenia, o których mowa w pkt 1, dotyczące podwykonawców. Jeżeli podwykonawca nie jest znany na moment składania ofert - dotyczące ich oświadczenia Wykonawca przedkłada najpóźniej z chwilą wskazania Zamawiającemu podwykonawcy.
- 4) Wykonawca, który polega na zdolnościach lub sytuacji podmiotów udostępniających zasoby na zasadach określonych w art. 118 PZP, w celu wykazania braku istnienia wobec nich podstaw wykluczenia oraz spełnienia – w zakresie, w jakim powołuje się na ich zasoby – warunków udziału w postępowaniu składa oświadczenie, dotyczące tych podmiotów⁴ (podpisane przez podmiot udostępniający zasoby) stanowiące załącznik nr 3a.
- 5) Zamawiający przed wyborem najkorzystniejszej oferty wezwie Wykonawcę, którego oferta została najwyżej oceniona, do złożenia w wyznaczonym, nie krótszym niż 5 dni, terminie aktualnych na dzień złożenia następujących podmiotowych środków dowodowych:
 - a) W celu wykazania spełniania warunków udziału w postępowaniu:
 - a. **Zdolności do występowania w obrocie gospodarczym**
Zamawiający nie stawia szczególnych wymagań w tym zakresie.
 - b. **Uprawnień do prowadzenia określonej działalności gospodarczej lub zawodowej, o ile wynika to z odrębnych przepisów**
Zamawiający nie stawia szczególnych wymagań w tym zakresie.
 - c. **Sytuacji ekonomicznej i finansowej**
Zamawiający nie stawia szczególnych wymagań w tym zakresie.
 - d. **Zdolności technicznej lub zawodowej**
Na potwierdzenie spełniania warunków udziału w postępowaniu w tym zakresie Zamawiający wezwie do przedłożenia:
 - wykazu usług wykonanych, a w przypadku świadczeń powtarzających się lub ciągłych również wykonywanych, w okresie ostatnich 3 lat, a jeżeli okres prowadzenia działalności jest krótszy – w tym okresie, wraz z podaniem ich wartości, przedmiotu, dat wykonania i podmiotów, na rzecz których usługi zostały wykonane lub są wykonywane, oraz załączeniem dowodów określających, czy te usługi zostały wykonane lub są wykonywane należycie, przy czym dowodami, o których mowa, są referencje bądź inne dokumenty sporządzone przez podmiot, na rzecz którego usługi zostały wykonane, a w przypadku świadczeń powtarzających się lub ciągłych są wykonywane, a jeżeli wykonawca z przyczyn niezależnych od niego nie jest w stanie uzyskać tych dokumentów – oświadczenie wykonawcy; w przypadku świadczeń powtarzających się lub ciągłych nadal wykonywanych referencje bądź inne dokumenty potwierdzające ich należyte wykonywanie powinny być wystawione w okresie ostatnich 3 miesięcy.

³ Dotyczy postępowań, w których postawiono warunek udziału w postępowaniu dotyczący uprawnień do prowadzenia określonej działalności gospodarczej lub zawodowej lub dotyczący wykształcenia, kwalifikacji zawodowych lub doświadczenia

⁴ Dotyczy postępowań w których postawiono warunek udziału w postępowaniu

- b) W celu wykazania braku podstaw do wykluczenia z postępowania z przyczyn, o których mowa w art. 108 ust. 1 PZP w zw. z częścią III pkt 2.1. niniejszej SWZ lub 109 ust. 1 pkt 4 PZP w zw. z częścią III pkt 2.2. oraz z przyczyn o których mowa w ustawie z dnia 13 kwietnia 2022 r. o szczególnych rozwiązaniach w zakresie przeciwdziałania wspieraniu agresji na Ukrainę oraz służących ochronie bezpieczeństwa narodowego w zw. z częścią III pkt 2.1 ppkt 7 Zamawiający wezwie do przedłożenia dotyczących odpowiednio Wykonawcy, Wykonawców ubiegających się o wspólne udzielenie zamówienia, podmiotu, o którym mowa w art. 118 PZP, na zdolnościach lub sytuacji którego polega Wykonawca:
- a. oświadczenia wykonawcy, w zakresie art. 108 ust. 1 pkt 5 PZP w zw. z częścią III pkt 2.1 ppkt 5) niniejszej SWZ, o braku przynależności do tej samej grupy kapitałowej w rozumieniu ustawy z dnia 16 lutego 2007 r. o ochronie konkurencji i konsumentów (t. jedn. Dz.U. z 2023 r., poz. 1689 ze zm.), z innym wykonawcą, który złożył odrębną ofertę, ofertę częściową lub wniosek o dopuszczenie do udziału w postępowaniu, albo oświadczenia o przynależności do tej samej grupy kapitałowej wraz z dokumentami lub informacjami potwierdzającymi przygotowanie oferty, oferty częściowej lub wniosku o dopuszczenie do udziału w postępowaniu niezależnie od innego wykonawcy należącego do tej samej grupy kapitałowej. Nie dotyczy podmiotu, o którym mowa w art. 118 PZP, na zdolnościach lub sytuacji którego polega Wykonawca;
 - b. oświadczenia wykonawcy o aktualności informacji zawartych w oświadczeniu, o którym mowa w art. 125 ust. 1 PZP, w zakresie podstaw wykluczenia z postępowania wskazanych przez Zamawiającego, o których mowa w art. 108 ust. 1 pkt 1-6 w zw. z częścią III pkt 2.1 ppkt 1-6) niniejszej SWZ oraz z przyczyn o których mowa w ustawie z dnia 13 kwietnia 2022 r. o szczególnych rozwiązaniach w zakresie przeciwdziałania wspieraniu agresji na Ukrainę oraz służących ochronie bezpieczeństwa narodowego w zw. z częścią III pkt. 2.1 ppkt 7;
 - c. odpisu lub informacji z Krajowego Rejestru Sądowego lub z Centralnej Ewidencji i Informacji o Działalności Gospodarczej, w zakresie art. 109 ust. 1 pkt 4 PZP w zw. z częścią III pkt 2.2 ppkt 1 niniejszej SWZ, sporządzonych nie wcześniej niż 3 miesiące przed jej złożeniem, jeżeli odrębne przepisy wymagają wpisu do rejestru lub ewidencji.
- 6) W celu potwierdzenia, że osoba działająca w imieniu wykonawcy (odpowiednio - wykonawcy wspólnie ubiegającego się o udzielenie zamówienia oraz podmiotu udostępniającego zasoby lub podwykonawcy) jest umocowana do jego reprezentowania, Zamawiający żąda przedłożenia wraz z ofertą:
- a) odpisu lub informacji z Krajowego Rejestru Sądowego, Centralnej Ewidencji i Informacji o Działalności Gospodarczej lub innego właściwego rejestru, chyba że Zamawiający może je uzyskać za pomocą bezpłatnych i ogólnodostępnych baz danych, o ile wykonawca wskazał dane umożliwiające dostęp do tych dokumentów.
 - b) pełnomocnictwa lub innego dokumentu potwierdzającego umocowanie do reprezentowania wykonawcy - jeżeli umocowanie tej osoby do reprezentowania podmiotu nie wynika z dokumentów, o których mowa pod lit. a) powyżej;
pełnomocnictwo winno być sporządzone w postaci elektronicznej i opatrzone kwalifikowanym podpisem elektronicznym, podpisem zaufanym lub podpisem osobistym. Jeżeli dokument został sporządzony w postaci papierowej i opatrzony własnoręcznym podpisem, wykonawca składa cyfrowe odwzorowanie dokumentu opatrzone kwalifikowanym podpisem elektronicznym, podpisem zaufanym lub podpisem osobistym. Poświadczenia zgodności cyfrowego odwzorowania z dokumentem w postaci papierowej dokonują osoby uprawnione do reprezentowania wykonawcy lub notariusz (zgodnie § 7 Rozporządzenia Dz.U. z 2020r. poz. 2452).

Zamawiający zwraca uwagę, że pełnomocnik winien być umocowany do podejmowania czynności przed ich podjęciem (data i godzina podpisania pełnomocnictwa powinna być wcześniejsza niż data i godzina złożenia oferty lub innych dokumentów składanych przez pełnomocnika);

- c) w przypadku osoby działającej w imieniu wykonawców wspólnie ubiegających się o udzielenie zamówienia publicznego - pełnomocnictwa odpowiednio do postanowień lit. b) powyżej.

6. Wykonawcy, podmioty udostępniające zasoby lub podwykonawcy mający siedzibę zagranicą

- 1) Jeżeli Wykonawca (odpowiednio- podmiot udostępniający zasoby) ma siedzibę lub miejsce zamieszkania poza granicami Rzeczypospolitej Polskiej, zamiast dokumentów, o których mowa w części III ust. 5 pkt 5) b) lit. c składa dokument lub dokumenty wystawione w kraju, w którym wykonawca ma siedzibę lub miejsce zamieszkania, wystawione nie wcześniej niż 3 miesiące przed ich złożeniem, potwierdzające odpowiednio, że:
 - nie otwarto jego likwidacji, nie ogłoszono upadłości, jego aktywami nie zarządza likwidator lub sąd, nie zawarł układu z wierzycielami, jego działalność gospodarcza nie jest zawieszona ani nie znajduje się on w innej tego rodzaju sytuacji wynikającej z podobnej procedury przewidzianej w przepisach miejsca wszczęcia tej procedury.
- 2) Jeżeli w kraju, w którym wykonawca ma siedzibę lub miejsce zamieszkania lub miejsce zamieszkania ma osoba, której dokument dotyczy, nie wydaje się dokumentów, o których mowa w pkt 1 powyżej, lub gdy dokumenty te nie odnoszą się do wszystkich przypadków, o których mowa w art. 108 ust. 1 pkt 1, 2 i 4 PZP, zastępuje się je odpowiednio w całości lub w części dokumentem zawierającym odpowiednio oświadczenie wykonawcy, ze wskazaniem osoby albo osób uprawnionych do jego reprezentacji, lub oświadczenie osoby, której dokument miał dotyczyć, złożone pod przysięgą, lub, jeżeli w kraju, w którym wykonawca ma siedzibę lub miejsce zamieszkania lub miejsce zamieszkania ma osoba, której dokument miał dotyczyć, nie ma przepisów o oświadczeniu pod przysięgą, złożone przed organem sądowym lub administracyjnym, notariuszem, organem samorządu zawodowego lub gospodarczego, właściwym ze względu na siedzibę lub miejsce zamieszkania wykonawcy lub miejsce zamieszkania osoby, której dokument miał dotyczyć, wystawionym w terminach nie wcześniejszych, niż wskazane w pkt 1 powyżej.

7. Inne

- 1) W zakresie nie uregulowanym SWZ, zastosowanie mają przepisy Rozporządzenia.
- 2) Jeżeli Wykonawca nie złoży oświadczenia, o którym mowa w art. 125 PZP, podmiotowych środków dowodowych, innych dokumentów lub oświadczeń składanych w postępowaniu, lub są one niekompletne lub zawierają błędy Zamawiający wezwie odpowiednio do ich złożenia, uzupełnienia lub poprawienia w terminie przez siebie wskazanym, chyba że mimo ich złożenia oferta Wykonawcy podlegałaby odrzuceniu albo konieczne byłoby unieważnienie postępowania. Zamawiający może także, w wyznaczonym przez siebie terminie, żądać złożenia wyjaśnień dotyczących treści oświadczenia, o którym mowa w art. 125 PZP lub podmiotowych środków dowodowych.
- 3) Jeżeli jest to niezbędne do zapewnienia odpowiedniego przebiegu postępowania o udzielenie zamówienia, Zamawiający może na każdym etapie postępowania wezwać Wykonawców do złożenia wszystkich lub niektórych podmiotowych środków dowodowych, a jeżeli zachodzą uzasadnione podstawy do uznania, że złożone uprzednio podmiotowe środki dowodowe nie są już aktualne, do złożenia wszystkich lub niektórych podmiotowych środków dowodowych, aktualnych na dzień ich złożenia.

- 4) Podmiotowe środki dowodowe oraz inne dokumenty lub oświadczenia, o których mowa w Rozporządzeniu i niniejszej SWZ (w tym pełnomocnictwa, o których mowa w ust. 5 pkt 6) powyżej), składa się zgodnie z §15 Rozporządzenia.

1. Informacja o przedmiotowych środkach dowodowych

2. W przypadku, w którym z pkt 8.2 poniżej wynika żądanie przez Zamawiającego przedmiotowych środków dowodowych:
 - 1) przedmiotowe środki dowodowe podlegają przedłożeniu wraz z ofertą
 - 2) jeżeli Wykonawca nie złoży przedmiotowych środków dowodowych lub złożone przedmiotowe środki dowodowe są niekompletne, zgodnie z art. 107 ust. 2 PZP Zamawiający przewiduje możliwość złożenia lub uzupełnienia przedmiotowych środków dowodowych (innych, niż przedkładane na potwierdzenie zgodności z cechami lub kryteriami określonymi w opisie kryteriów oceny ofert), na wezwanie Zamawiającego w wyznaczonym przez niego terminie, chyba że pomimo złożenia przedmiotowego środka dowodowego oferta podlega odrzuceniu albo zachodzą przesłanki unieważnienia postępowania.
 - 3) Zamawiający może żądać od wykonawców wyjaśnień dotyczących treści przedmiotowych środków dowodowych.
3. Zamawiający żąda przedłożenia wraz z ofertą następujących przedmiotowych środków dowodowych na potwierdzenie, że oferowane usługi spełniają określone przez Zamawiającego wymagania, cechy lub kryteria (w tym kryteria oceny ofert):
 - 1) W zakresie etykiet, o których mowa w art. 104 PZP, na potwierdzenie spełniania wymaganych cech środowiskowych, społecznych lub innych:
 - Zamawiający nie żąda przedłożenia etykiet, o których mowa w art. 104 PZP
 - 2) w zakresie certyfikatów, o których mowa w art. 105 PZP, w celu potwierdzenia zgodności oferowanych usług z wymaganiami, cechami lub kryteriami określonymi w opisie przedmiotu zamówienia lub kryteriami oceny ofert, lub wymaganiami związanymi z realizacją zamówienia Zamawiający:
 - Zamawiający nie żąda przedłożenia certyfikatów, o których mowa w art. 105 PZP
 - 3) w zakresie pozostałych przedmiotowych środków dowodowych (art. 106 PZP)
 - Zamawiający nie żąda przedłożenia pozostałych środków dowodowych, o których mowa w art. 106 PZP.

CZĘŚĆ IV

ZASADY PRZYGOTOWANIA OFERTY I OBLICZENIA CENY

1. Opis sposobu przygotowania oferty - wymogi formalne

1.1. Oferta powinna zawierać:

- 1) Formularz oferty napisany zgodnie ze wzorem zawartym w załączniku nr 2 i 2a do SWZ wraz ze wszystkimi załącznikami, o których mowa w pkt 2.
- 2) Oświadczenie o braku podstaw do wykluczenia i spełnienia warunków udziału w postępowaniu i dokumenty zgodnie ze wzorem zawartym w załączniku nr 3 do SWZ.
- 3) Oświadczenie o wypełnieniu obowiązków informacyjnych przewidzianych w art. 13 lub art. 14 RODO zgodnie ze wzorem zawartym w załączniku nr 5 do SWZ.
- 4) Pełnomocnictwa, o których mowa w części III ust. 5 pkt 6) niniejszej SWZ - jeśli dotyczy.
- 5) Wykonawca zobowiązany jest wskazać w ofercie części zamówienia, których wykonanie zamierza powierzyć podwykonawcom. Wykonawca wskazuje w ofercie firmy podwykonawców (o ile dane podwykonawcy są znane Wykonawcy na etapie składania oferty). Jeżeli zmiana albo rezygnacja z podwykonawcy dotyczy podmiotu, na którego zasoby wykonawca powoływał się, na zasadach określonych w art. 118 PZP w celu

wykazania spełnienia warunków udziału w postępowaniu Wykonawca jest obowiązany wykazać Zamawiającemu, że proponowany inny podwykonawca lub Wykonawca samodzielnie spełnia je w stopniu nie mniejszym niż podwykonawca, na którego zasoby wykonawca powoływał się w trakcie postępowania o udzielenie zamówienia.

- 6) Zobowiązanie podmiotu udostępniającego zasoby do oddania Wykonawcy do dyspozycji niezbędnych zasobów na potrzeby realizacji zamówienia lub inny podmiotowy środek dowodowy potwierdzający, że wykonawca realizując umowę, będzie dysponował niezbędnymi zasobami tych podmiotów - jeśli dotyczy.
- 7) Oświadczenie konsorcjum z którego wynika, które usługi wykonają poszczególni wykonawcy - jeśli dotyczy.
- 8) Oświadczenie podmiotu, na którego zasoby powołuje się wykonawca zgodnie ze wzorem zawartym w załączniku nr 3a – jeżeli dotyczy.

1.2. **Postać oferty:**

- 1) Wykonawca może złożyć tylko jedną ofertę.
- 2) Oferta musi być sporządzona w języku polskim.
- 3) Ofertę oraz oświadczenie, o którym mowa w art. 125 PZP sporządza się, pod rygorem nieważności, w formie elektronicznej w rozumieniu art. 78¹ § 1 Kodeksu cywilnego (tj. w postaci elektronicznej opatrzonej kwalifikowanym podpisem elektronicznym lub postaci elektronicznej opatrzonej podpisem zaufanym lub podpisem osobistym).

Uwaga:

Złożenie oferty na nośniku danych (np. CD, pendrive) nie jest dopuszczalne, nie stanowi bowiem jej złożenia przy użyciu środków komunikacji elektronicznej w rozumieniu przepisów ustawy z dnia 18 lipca 2002 r. o świadczeniu usług drogą elektroniczną.

- 4) Treść oferty musi odpowiadać treści SWZ.
- 5) Oferta musi być podpisana zgodnie z formą reprezentacji Wykonawcy określoną w rejestrze lub innym dokumencie, właściwym dla danej formy organizacyjnej, albo przez upoważnionego przedstawiciela.
- 6) Poprawki w ofercie muszą być wprowadzone w formie elektronicznej takiej samej, jak oferta w przeciwnym razie nie będą uwzględniane.
- 7) Dokumenty lub oświadczenia sporządzone w języku obcym są składane wraz z tłumaczeniem na język polski. W przypadku, o którym mowa w § 14 Rozporządzenia, Zamawiający może żądać od Wykonawcy przedstawienia tłumaczenia na język polski wskazanych przez Wykonawcę i pobranych samodzielnie przez Zamawiającego dokumentów.
- 8) Zastrzeżenie informacji przez Wykonawcę.
Wykonawca ma prawo zastrzec, że przekazane przez niego informacje stanowią tajemnicę przedsiębiorstwa w rozumieniu przepisów ustawy z dnia 16 kwietnia 1993 r. o zwalczaniu nieuczciwej konkurencji (t. jedn. Dz.U. z 2022 r., poz. 1233 ze zm.), i nie mogą być udostępniane, o ile uczyni to wraz z ich przekazaniem i w tym terminie wykaże, że zastrzeżone informacje stanowią tajemnicę przedsiębiorstwa. Stosowne zastrzeżenie wraz z podaniem dokumentów, które nie mogą zostać ujawnione Wykonawca wydziela lub oznacza w wybrany przez siebie sposób. Nie mogą stanowić tajemnicy przedsiębiorstwa informacje podawane do wiadomości po otwarciu ofert, tj. nazwa (albo imię i nazwisko), siedziba (lub miejsce prowadzonej działalności albo miejsce zamieszkania) wykonawcy, informacje dotyczące ceny lub kosztu oferty.
- 9) Zamawiający zaleca, aby informacje zastrzeżone, jako tajemnica przedsiębiorstwa były przez Wykonawcę złożone w postaci oddzielnego pliku i opatrzone nazwą, z której wynika, że plik zawiera tajemnicę przedsiębiorstwa, a następnie wraz z plikami stanowiącymi jawną część skompresowane do jednego pliku archiwum (ZIP). Brak jednoznacznego wskazania, które informacje stanowią tajemnicę przedsiębiorstwa oznaczać będzie, że wszelkie oświadczenia

i zaświadczenia składane w trakcie niniejszego postępowania będą traktowane jako jawne bez zastrzeżeń.

2. Opis sposobu obliczenia ceny oferty

- 1) Podana w ofercie cena musi być wyrażona w złotych polskich [PLN]. Cena musi uwzględniać wszystkie wymagania niniejszej SWZ oraz obejmować wszelkie koszty (w tym należności publicznoprawne, poniesienie których konieczne będzie w związku z usługą) jakie poniesie Wykonawca z tytułu należytej oraz zgodnej z obowiązującymi przepisami realizacji przedmiotu zamówienia.
- 2) Ceną oferty jest kwota wymieniona w Formularzu Oferty. Wszystkie ceny określone przez Wykonawcę w ofercie nie będą podlegały zmianom.
- 3) Wykonawca, który ma siedzibę lub miejsce zamieszkania na terytorium Rzeczypospolitej Polskiej, poda cenę netto oraz cenę brutto (zawierającą VAT).
- 4) W przypadku Wykonawcy, który nie podlega obowiązkowi podatkowemu w zakresie VAT na terenie Rzeczypospolitej Polskiej oraz podał cenę netto (bez VAT), jeżeli wybór jego oferty prowadziłby do powstania u zamawiającego obowiązku podatkowego zgodnie z ustawą z dnia 11 marca 2004 r. o podatku od towarów i usług (t. jedn. Dz.U. z 2024 r., poz. 361 ze zm.), dla celów zastosowania kryterium ceny zamawiający dolicza do przedstawionej w tej ofercie ceny kwotę podatku od towarów i usług, którą miałby obowiązek rozliczyć. Taki Wykonawca ma obowiązek w ofercie:
 - a) poinformować Zamawiającego, że wybór jego oferty będzie prowadził do powstania u Zamawiającego obowiązku podatkowego;
 - b) wskazać nazwę (rodzaj) towaru lub usługi, których dostawa lub świadczenie będą prowadziły do powstania obowiązku podatkowego;
 - c) wskazać wartość towaru lub usługi objętego obowiązkiem podatkowym Zamawiającego, bez kwoty podatku;
 - d) wskazać stawkę podatku od towarów i usług, która zgodnie z wiedzą Wykonawcy, będzie miała zastosowanie.
- 5) Sposób zapłaty i rozliczenia za realizację niniejszego zamówienia, określone zostały w projektowanych postanowieniach umowy, stanowiących załącznik nr 6 do niniejszej SWZ.
- 6) Rozliczenia pomiędzy Wykonawcą, a Zamawiającym będą dokonywane w polskich złotych.
- 7) Zamawiający nie przewiduje zwrotu kosztów udziału w postępowaniu.

CZĘŚĆ V

WYMAGANIA DOTYCZĄCE WADIUM

Zamawiający nie wymaga wniesienia wadium.

CZĘŚĆ VI

SPOSÓB KOMUNIKOWANIA SIĘ ZAMAWIAJĄCEGO Z WYKONAWCAMI.

TRYB UDZIELANIA WYJAŚNIEŃ

1. Informacje o sposobie porozumiewania się Zamawiającego z Wykonawcami oraz przekazywania oświadczeń i dokumentów, a także wskazanie osób uprawnionych do porozumiewania się z Wykonawcami.
 - 1) Postępowanie prowadzone jest w języku polskim przy użyciu środków komunikacji elektronicznej za pośrednictwem platformy zakupowej (dalej Platforma) pod adresem: https://platformazakupowa.pl/mkuo_pronatura/aukcje pod nazwą postępowania wskazaną w tytule SWZ.

- 2) Wymagania techniczne i organizacyjne związane z wykorzystaniem Platformy:
- a) Komunikacja między Zamawiającym a Wykonawcami odbywa się przy użyciu Platformy https://platformazakupowa.pl/mkuo_pronatura/aukcje za pośrednictwem formularza „wyslij wiadomość”,
 - b) Na stronie Platformy udostępnione są: „Regulamin” korzystania z Platformy (zawierający wymagania techniczne i organizacyjne wysyłania i odbierania wszelkiego rodzaju dokumentów) oraz „Instrukcja” dla Wykonawców;
 - c) Centrum Wsparcia Klienta Platformy (pod numerem telefonu 22 101-02-02) udziela wszelkich informacji związanych z procesem składania ofert, rejestracją, aspektami technicznymi (godziny funkcjonowania Centrum Wsparcia Klienta: od poniedziałku do piątku od godziny 8 do godziny 17).
- 3) W sytuacjach awaryjnych (np. przerwy w funkcjonowaniu lub niedziałania Platformy) dopuszcza się komunikację za pomocą poczty elektronicznej, z wykorzystaniem adresu email: **przetarg@pronatura.bydgoszcz.pl** z zastrzeżeniem, że oferta może być złożona wyłącznie za pomocą Platformy.
- 4) Dokumenty elektroniczne, oferty, oświadczenia, o których mowa w art. 125 ust. 1 PZP, podmiotowe środki dowodowe, przedmiotowe środki dowodowe, oraz inne informacje, oświadczenia lub dokumenty, przekazywane w postępowaniu składane są przez Wykonawcę za pośrednictwem udostępnionego na Platformie Formularza do komunikacji jako załączniki. Sposób sporządzenia dokumentów elektronicznych, ofert, oświadczeń, o których mowa w art. 125 ust. 1 PZP, podmiotowych środków dowodowych, przedmiotowych środków dowodowych, oraz innych informacji, oświadczeń lub dokumentów, przekazywanych w postępowaniu, musi być zgodny z wymaganiami określonymi w wydanym na podstawie art. 70 PZP rozporządzeniu Prezesa Rady Ministrów z dnia 30 grudnia 2020 r. w sprawie sposobu sporządzania i przekazywania informacji oraz wymagań technicznych dla dokumentów elektronicznych oraz środków komunikacji elektronicznej w postępowaniu o udzielenie zamówienia publicznego lub konkursie oraz w Rozporządzeniu.
- 5) Wymagane zgodnie z niniejszą SWZ podmiotowe środki dowodowe, inne dokumenty lub oświadczenia, o których mowa w Rozporządzeniu, dotyczące Wykonawcy lub innych podmiotów, na których zdolnościach lub sytuacji polega wykonawca na zasadach określonych w art. 118 PZP oraz dotyczące podwykonawców, składane są w formie określonej w Rozporządzeniu.
- 6) W przypadku korespondencji przekazywanej z wykorzystaniem poczty elektronicznej każda ze stron na żądanie drugiej strony niezwłocznie potwierdza fakt otrzymania korespondencji przekazanej w formie poczty elektronicznej.
- 7) Korespondencję uważa się za złożoną w terminie, jeżeli jej treść dotarła do adresata przed upływem odpowiednich terminów.
- 8) Korespondencję uważa się za wniesioną z chwilą, gdy dotarła ona do Zamawiającego w taki sposób, że mógł się on zapoznać z jej treścią i potwierdzić jej przyjęcie.
- 9) Dla korespondencji Zamawiający podaje dni i godziny pracy: od poniedziałku do piątku (poza dniami ustawowo wolnymi od pracy) w godzinach od 7:30 do 15:30.
- 10) Zamawiający preferuje by dokumenty elektroniczne były sporządzane w formacie danych: .pdf, .doc, .docx., .rtf.
- 11) Zamawiający informuje o występującym na Platformie limicie objętości plików lub spakowanych folderów do ilości 10 plików lub spakowanych folderów przy maksymalnej

wielkości 150 MB. Pliki należy pakować zgodnie z instrukcją, o której mowa w ust. 1 pkt 2b powyżej.

2. Osoby uprawnione do kontaktowania się z Wykonawcami:

- sprawy proceduralne

Grzegorz Pieszczyński
Maria Klapczyńska

- sprawy merytoryczne (dotyczące przedmiotu zamówienia i warunków realizacji) –

Piotr Salomoński

3. Opis sposobu udzielenia wyjaśnień.

- 1) Każdy Wykonawca może zwrócić się do Zamawiającego o wyjaśnienie treści specyfikacji warunków zamówienia.
- 2) Zamawiający udzieli odpowiedzi niezwłocznie, jednak nie później niż na 2 dni przed upływem terminu składania ofert, pod warunkiem, że wniosek o wyjaśnienie treści SWZ wpłynął do Zamawiającego nie później niż na 4 dni przed upływem terminu składania ofert.
- 3) Treść zapytań wraz z udzielonymi wyjaśnieniami Zamawiający przekaze bez ujawniania źródeł zapytania wszystkim Wykonawcom za pośrednictwem Platformy z zachowaniem zasad określonych w art. 284 ust. 6 PZP.

4. Modyfikacja treści SWZ.

- 1) W uzasadnionych przypadkach Zamawiający może w każdym czasie, przed upływem terminu do składania ofert, zmodyfikować treść niniejszej SWZ. Dokonaną w ten sposób modyfikację Zamawiający udostępni na stronie internetowej prowadzonego postępowania oraz na Platformie.
- 2) Wykonawcy są związani wszelkimi zmianami i wyjaśnieniami do SWZ zamieszczonymi na Platformie od dnia publikacji.
- 3) Jeżeli zmiany treści SWZ są istotne dla sporządzenia oferty lub wymagają od wykonawców dodatkowego czasu na zapoznanie się ze zmianą SWZ i przygotowanie ofert, Zamawiający przedłuży termin składania ofert o czas niezbędny na zapoznanie się ze zmianą SWZ i przygotowanie oferty, kierując się zasadą określoną w art. 286 ust. 3 PZP.
- 4) Jeżeli zmiana treści SWZ, będzie prowadziła do zmiany treści ogłoszenia o zamówieniu Zamawiający dokona zmiany treści ogłoszenia o zamówieniu w sposób przewidziany w art. 286 ust. 9 PZP oraz, jeśli będzie to konieczne przedłuży termin składania ofert zgodnie z art. 271 ust. 3 PZP.
- 5) Zmiany i wyjaśnienia treści SWZ oraz inne dokumenty zamówienia bezpośrednio związane z postępowaniem o udzielenie zamówienia będą udostępniane na stronie internetowej prowadzonego postępowania określonej w części I pkt 2.2 niniejszej SWZ.

5. Zebranie Wykonawców

Zamawiający nie przewiduje zwołania zebrania Wykonawców w celu wyjaśnienia wątpliwości dotyczących treści niniejszej SWZ. Zamawiający odpowie na pytania dotyczące treści SWZ w sposób zgodny z art. 284 PZP.

CZĘŚĆ VII
INFORMACJA O SKŁADANIU I OTWARCIU OFERT

1. Miejsce i termin składania ofert

Oferty należy składać **do dnia 03 lipca 2024 r. godz. 10:00** za pośrednictwem Platformy na stronie profilu nabywcy https://platformazakupowa.pl/mkuo_pronatura/aukcje w zakładce dedykowanej postępowaniu <https://platformazakupowa.pl/transakcja/934068> Wykonawca może przed upływem terminu do składania ofert zmienić lub wycofać ofertę za pośrednictwem Platformy. Wykonawca po upływie terminu do składania ofert nie może skutecznie dokonać zmiany ani wycofać złożonej oferty.

2. Związanie ofertą.

- 1) Wykonawca pozostaje związany złożoną ofertą od dnia upływu terminu składania ofert (przy czym pierwszym dniem terminu związania ofertą jest dzień, w którym upływa termin składania ofert), **do dnia 01 sierpnia 2024 r.**
- 2) W przypadku gdy wybór najkorzystniejszej oferty nie nastąpi przed upływem terminu związania ofertą, Zamawiający przed upływem terminu związania ofertą zwraca się do Wykonawców jednokrotnie o wyrażenie zgody na przedłużenie tego terminu o oznaczony okres, nie dłuższy jednak niż 30 dni. Odmowa wyrażenia zgody nie powoduje utraty wadium.
- 3) Przedłużenie terminu związania ofertą jest dopuszczalne tylko z jednoczesnym przedłużeniem okresu ważności wadium albo, jeżeli nie jest to możliwe, z wniesieniem nowego wadium na przedłużony okres związania ofertą i wymaga złożenia przez wykonawcę pisemnego (w rozumieniu art. 7 pkt 16 PZP) oświadczenia o wyrażeniu zgody na przedłużenie terminu związania ofertą.

3. Termin otwarcia ofert

- 1) Otwarcie ofert następuje na Platformie poprzez kliknięcie przycisku „Odszyfruj oferty”.
- 2) Otwarcie ofert nastąpi **w dniu 03 lipca 2024 roku o godz. 10:15** (przy czym nie później niż dnia następnego po dniu, w którym upłynął termin składania ofert). W przypadku awarii systemu teleinformatycznego, przy użyciu którego następuje otwarcie ofert, która powoduje brak możliwości otwarcia ofert w terminie określonym przez Zamawiającego, otwarcie ofert następuje niezwłocznie po usunięciu awarii.
- 3) Najpóźniej przed otwarciem ofert Zamawiający udostępnia na stronie internetowej prowadzonego postępowania informację o kwocie, jaką zamierza przeznaczyć na sfinansowanie zamówienia.
- 4) Niezwłocznie po otwarciu ofert Zamawiający zamieści na stronie internetowej prowadzonego postępowania informację, o których mowa w art. 222 ust. 5 PZP, tj. o:
 - a) nazwach albo imionach i nazwiskach oraz siedzibach lub miejscach prowadzonej działalności gospodarczej albo miejscach zamieszkania wykonawców, których oferty zostały otwarte;
 - b) cenach lub kosztach zawartych w ofertach.

CZĘŚĆ VIII
KRYTERIA WYBORU OFERT. OCENA OFERT

1. Kryteria wyboru ofert.

Kryteria wyboru oferty - za najkorzystniejszą uznana zostanie oferta, która uzyska najwyższą liczbę punktów (całkowita liczba uzyskanych punktów we wszystkich wyznaczonych kryteriach).

Przy wyborze Zamawiający będzie kierował się następującymi kryteriami:

| Lp. | Kryterium | Znaczenie procentowe kryterium | Maksymalna punktacja |
|-----|---------------------|--------------------------------|----------------------|
| 1 | Cena (C) | 80% | 80,00 punktów |
| 2 | Czas realizacji (R) | 20% | 20,00 punktów |

1.1. Cena (C) – 80 %

W powyższym kryterium oceniana będzie cena brutto oferty. Maksymalną liczbę punktów otrzyma wykonawca, który zaproponuje najniższą cenę, pozostali będą oceniani wg następującego wzoru:

$$C_i(C) = \frac{C_{\min}}{C_i} \times \text{Max}(C)$$

Gdzie:

$C_i(C)$ – liczba punktów dla wykonawcy z tytułu kryterium cena oferty brutto

C_{\min} – najniższa cena brutto zadeklarowana w niniejszym postępowaniu wśród wszystkich ważnych i nieodrzuconych ofert

C_i – cena brutto zaoferowana przez Wykonawcę

$\text{Max}(C) = 80$ punktów

1.2. Czas realizacji – pracy wewnątrz kotła (R) – 20%

Ocena oferty nastąpi na podstawie wskazanego w ofercie przez Wykonawcę czasu realizacji przedmiotu zamówienia w odniesieniu do jednego etapu, liczonego w godzinach od podanej przez Zamawiającego daty i godziny rozpoczęcia prac do momentu bezusterkowego zakończenia realizacji przedmiotu zamówienia

Jeżeli wykonawca zaoferuje czas realizacji dłuższy niż 144 godziny (liczony oddzielnie dla każdego z etapów) jego oferta zostanie odrzucona jako nie odpowiadająca treści specyfikacji warunków zamówienia.

Maksymalną ilość punktów otrzyma Wykonawca, który zaproponuje najkrótszy czas realizacji usługi, pozostali będą oceniani wg następującego wzoru:

$$R_i(R) = \frac{R_{\min}}{R_i} \times \text{Max}(R)$$

Gdzie:

R_i (R) – liczba punktów dla wykonawcy z tytułu kryterium czas realizacji

R_{min} – najkrótszy czas realizacji zadeklarowana w niniejszym postępowaniu wśród wszystkich ważnych i nieodrzuconych ofert

R_i – czas realizacji zaoferowany przez Wykonawcę

Max (R) = 20 punktów

Punktacja będzie liczona według powyższych kryteriów. Łączna ocena ofert we wszystkich kryteriach stanowić będzie sumę punktów uzyskanych przez ofertę we wszystkich kryteriach, na zasadach jak w pkt 1.1 i 1.2.

Zamawiający udzieli zamówienia Wykonawcy, którego oferta odpowiada wszystkim wymaganiom określonym w niniejszej dokumentacji i zdobędzie największą liczbę punktów

UWAGA! Brak w ofercie informacji, które stanowią przedmiot oceny będzie powodem odrzucenia oferty.

Stosownie do art. 248 PZP, jeżeli Zamawiający nie może dokonać wyboru oferty najkorzystniejszej z uwagi na to, że dwie lub więcej ofert przedstawia taki sam bilans ceny i innych kryteriów oceny ofert, Zamawiający wybiera spośród tych ofert ofertę, która otrzymała najwyższą ocenę w kryterium o najwyższej wadze. Jeżeli oferty otrzymały taką samą ocenę w kryterium o najwyższej wadze, Zamawiający wybiera ofertę z najniższą ceną. Jeżeli nie można dokonać wyboru oferty w sposób, o którym mowa powyżej, Zamawiający wezwie Wykonawców, którzy złożyli te oferty, do złożenia w terminie określonym przez Zamawiającego ofert dodatkowych zawierających nową cenę.

Wykonawcy składający oferty dodatkowe, nie mogą zaoferować cen wyższych niż zaoferowane w złożonych ofertach.

2. Sposób oceny ofert.

Na posiedzeniu niejawnym Zamawiający oceni spełnianie przez Wykonawców warunków udziału w postępowaniu oraz dokona zbadania ofert pod względem przyjętych w SWZ wymagań.

Następnie dokona kwalifikacji Wykonawców do wykluczenia z ubiegania się o udzielenie zamówienia i kwalifikacji ofert do odrzucenia.

Spółród ofert nie odrzuconych Zamawiający dokona oceny ofert i wybierze ofertę najkorzystniejszą.

3. Poprawienie oczywistych omyłek w treści oferty.

- 1) Zamawiający poprawi w ofercie:
 - a) oczywiste omyłki pisarskie,
 - b) oczywiste omyłki rachunkowe z uwzględnieniem konsekwencji rachunkowych dokonanych poprawek,
 - c) inne omyłki polegające na niezgodności oferty z dokumentami zamówienia pod warunkiem, że nie powodują one istotnych zmian w treści oferty.
- 2) O poprawieniu ww. omyłek Zamawiający niezwłocznie zawiadomi Wykonawcę, którego oferta została poprawiona, a w przypadku o którym mowa w pkt 1 lit c) powyżej dodatkowo wyznaczy Wykonawcy odpowiedni termin na wyrażenie zgody na poprawienie omyłki lub zakwestionowanie jej poprawienia. Brak odpowiedzi w wyznaczonym terminie uważa się za wyrażenie zgody na poprawienie omyłki.

CZĘŚĆ IX
ZOBOWIĄZANIA WYKONAWCY ZWIĄZANE Z UMOWĄ W SPRAWIE
ZAMÓWIENIA PUBLICZNEGO, REALIZACJA ZAMÓWIENIA ORAZ ZABEZPIECZENIE NALEŻYTEGO
WYKONANIA UMOWY

Zamawiający zawrze umowę w sprawie przedmiotowego zamówienia na warunkach określonych w projektowanych postanowieniach umowy, które stanowią **Załącznik nr 6 do SWZ**. Zamawiający nie wymaga wniesienia zabezpieczenia należytego wykonania Umowy.

CZĘŚĆ X
INFORMACJE O FORMALNOŚCIACH JAKIE POWINNY ZOSTAĆ DOPEŁNIONE PO WYBORZE
OFERTY

1. Niezwłocznie po wyborze oferty najkorzystniejszej, Zamawiający zawiadomi równocześnie Wykonawców, którzy złożyli oferty o:
 - 1) wyborze najkorzystniejszej oferty, podając nazwę albo imię i nazwisko, siedzibę albo miejsce zamieszkania, jeżeli jest miejscem wykonywania działalności Wykonawcy, którego ofertę wybrano oraz nazwy albo imiona i nazwiska, siedziby albo miejsca zamieszkania jeżeli są miejscami wykonywania działalności Wykonawców, którzy złożyli oferty, a także punktację przyznaną ofertom w każdym kryterium oceny ofert i łączną punktację.
 - 2) wykonawcach, których oferty zostały odrzucone, podając uzasadnienie faktyczne i prawne.
2. Zamawiający udostępni informacje, o których mowa w ust. 1 pkt 1) na stronie internetowej (platformie zakupowej) prowadzonego postępowania.
3. Wykonawca, którego oferta zostanie wybrana powiadomiony zostanie o terminie i miejscu zawarcia umowy.
4. Jeżeli Wykonawca, którego oferta została wybrana jako najkorzystniejsza, uchyla się od zawarcia umowy Zamawiający może dokonać ponownego badania i oceny ofert spośród ofert pozostałych w postępowaniu wykonawców oraz wybrać najkorzystniejszą ofertę albo unieważnić postępowanie.

CZĘŚĆ XI
POUCZENIE O ŚRODKACH OCHRONY PRAWNEJ PRZYSŁUGUJĄCYCH W TOKU
POSTĘPOWANIA O UDZIELENIE ZAMÓWIENIA PUBLICZNEGO

1. Wykonawcom, a także innemu podmiotowi, jeżeli ma lub miał interes w uzyskaniu danego zamówienia oraz poniósł lub może ponieść szkodę w wyniku naruszenia przez Zamawiającego przepisów PZP, przysługują środki ochrony prawnej zgodnie z Działem IX PZP.
2. Odwołanie przysługuje od niezgodnej z przepisami PZP czynności Zamawiającego podjętej w postępowaniu o udzielenie zamówienia (w tym na projektowane postanowienia Umowy) lub zaniechania czynności, do której Zamawiający jest zobowiązany na podstawie PZP.
3. Odwołanie powinno wskazywać czynność lub zaniechanie czynności Zamawiającego, której zarzuca się niezgodność z przepisami PZP, zawierać zwięzłe przedstawienie zarzutów, określać żądanie oraz wskazywać okoliczności prawne i faktyczne uzasadniające wniesienie odwołania.
4. Odwołanie wnosi się do Prezesa Krajowej Izby Odwoławczej w formie pisemnej, w formie elektronicznej lub w postaci elektronicznej, opatrzonej podpisem zaufanym, przesyłając

Zamawiającemu odwołanie (wniesione w formie elektronicznej lub postaci elektronicznej) lub kopię odwołania wniesionego w formie pisemnej przed upływem terminu na jego wniesienie w taki sposób, żeby mógł się zapoznać z jego treścią przed upływem tego terminu.

5. Terminy na wniesienie odwołania określone zostały w art. 515 PZP.
6. Szczegółowe zasady postępowania po wniesieniu odwołania określają przepisy Rozdziału IX PZP.
7. Na orzeczenie KIO stronom oraz uczestnikom postępowania przysługuje skarga do sądu.
8. Skargę wnosi się za pośrednictwem Prezesa KIO do Sądu Okręgowego w Warszawie – Sądu zamówień publicznych w terminie 14 dni od dnia doręczenia orzeczenia KIO, przesyłając jednocześnie jej odpis przeciwnikowi.

CZĘŚĆ XII

ZMIANY ZAWARTEJ UMOWY

Zamawiający nie przewiduje możliwości zmian postanowień zawartej umowy w przypadkach innych niż dopuszczone przepisami powszechnie obowiązującego prawa.

CZĘŚĆ XIII

OBOWIĄZEK INFORMACYJNY W ZAKRESIE DANYCH OSOBOWYCH OBOWIĄZKI WYKONAWCY W ZAKRESIE DANYCH OSOBOWYCH

1. Zgodnie z art. 13 ust. 1 i 2 rozporządzenia Parlamentu Europejskiego i Rady (UE) 2016/679 z dnia 27 kwietnia 2016 r. w sprawie ochrony osób fizycznych w związku z przetwarzaniem danych osobowych i w sprawie swobodnego przepływu takich danych oraz uchylenia dyrektywy 95/46/WE (ogólne rozporządzenie o ochronie danych) (Dz. Urz. UE L 119 z 04.05.2016, str. 1), dalej „RODO”, Zamawiający informuje, że:

- 1) Administratorem przetwarzanych danych osobowych w związku z prowadzonym postępowaniem (w tym w treści ofert, załączników do nich, dokumentów przedłożonych na żądanie Zamawiającego, wyjaśnień i uzupełnień złożonych do ofert, uzupełnień, zawartych umów, wniesionych środków ochrony prawnej itp.) jest Międzygminny Komplex Unieszkodliwiania Odpadów ProNatura Sp. z o.o., ul. Ernsta Petersona 22, 85-862 Bydgoszcz, administrujący danymi jest Zarząd Spółki;
- 2) Do kontaktów w sprawie ochrony Twoich danych osobowych został powołany inspektor ochrony danych, z którym możesz się kontaktować wysyłając list na adres Spółki lub e-mail: iodo@pronatura.bydgoszcz.pl;
- 3) Pani/Pana dane osobowe przetwarzane będą na podstawie art. 6 ust. 1 lit. c RODO w celu związanym z postępowaniem o udzielenie niniejszego zamówienia publicznego;
- 4) odbiorcami Pani/Pana danych osobowych będą osoby lub podmioty, którym udostępniona zostanie dokumentacja postępowania w oparciu o art. 18 oraz art. 74 PZP oraz ewentualnie organy rozpatrujące środki ochrony prawnej wniesione w toku postępowania i uczestnicy postępowań wywołanych ich wniesieniem;
- 5) Pani/Pana dane osobowe będą przechowywane, zgodnie z art. 78 ust. 1 ustawy PZP, przez okres 4 lat od dnia zakończenia postępowania o udzielenie zamówienia, a jeżeli czas trwania umowy przekracza 4 lata, okres przechowywania obejmuje cały czas trwania umowy oraz w odpowiednim zakresie- okres rękojmi i gwarancji a także okres czasu do chwili przedawnienia roszczeń związanych z realizacją umowy. W przypadku, gdy realizacja zamówienia jest współfinansowana ze środków pochodzących z budżetu Unii Europejskiej okres ten wynosi 10 lat

- od dnia zawarcia umowy o dofinansowanie/wydania decyzji o dofinansowaniu projektu w ramach realizacji, którego udzielono niniejszego zamówienia;
- 6) obowiązek podania przez Panią/Pana danych osobowych bezpośrednio Pani/Pana dotyczących jest wymogiem ustawowym określonym w przepisach ustawy PZP, związanym z udziałem w postępowaniu o udzielenie zamówienia publicznego; konsekwencje niepodania określonych danych wynikają z ustawy PZP;
 - 7) w odniesieniu do Pani/Pana danych osobowych decyzje nie będą podejmowane w sposób zautomatyzowany, stosowanie do art. 22 RODO i Administrator danych nie ma zamiaru przekazywać danych osobowych do państwa trzeciego lub organizacji międzynarodowej;
 - 8) posiada Pani/Pan:
 - a) na podstawie art. 15 RODO prawo dostępu do danych osobowych Pani/Pana dotyczących;
 - b) na podstawie art. 16 RODO prawo do sprostowania Pani/Pana danych osobowych;
 - c) na podstawie art. 18 RODO prawo żądania od administratora ograniczenia przetwarzania danych osobowych z zastrzeżeniem przypadków, o których mowa w art. 18 ust. 2 RODO;
 - d) prawo do wniesienia skargi do Prezesa Urzędu Ochrony Danych Osobowych, gdy uzna Pani/Pan, że przetwarzanie danych osobowych Pani/Pana dotyczących narusza przepisy RODO.
 - 9) nie przysługuje Pani/Panu:
 - a) w związku z art. 17 ust. 3 lit. b, d lub e RODO prawo do usunięcia danych osobowych;
 - b) prawo do przenoszenia danych osobowych, o którym mowa w art. 20 RODO;
 - c) na podstawie art. 21 RODO prawo sprzeciwu, wobec przetwarzania danych osobowych, gdyż podstawą prawną przetwarzania Pani/Pana danych osobowych jest art. 6 ust. 1 lit. c RODO.
 - 10) Zgodnie z:
 - a) art. 75 PZP - w przypadku korzystania przez osobę z uprawnienia, o którym mowa w art. 15 ust. 1-3 RODO Zamawiający może żądać od osoby występującej z żądaniem nazwy lub daty zakończonego postępowania o udzielenie zamówienia publicznego.
 - b) art. 19 ust. 2 i art. 76 PZP Skorzystanie przez osobę, której dane dotyczą, z uprawnienia do sprostowania lub uzupełnienia danych osobowych, o którym mowa w art. 16 RODO nie może skutkować zmianą wyniku postępowania o udzielenie zamówienia publicznego ani zmianą postanowień umowy w sprawie zamówienia publicznego w zakresie niezgodnym z PZP, ani naruszać integralności protokołu postępowania oraz jego załączników.
 - c) art. 19 ust. 3 i art. 74 ust. 3 PZP Wystąpienie z żądaniem, o którym mowa w art. 18 ust. 1 RODO nie ogranicza przetwarzania danych osobowych do czasu zakończenia postępowania o udzielenie zamówienia publicznego lub konkursu; w przypadku gdy wniesienie takiego żądania spowoduje ograniczenie przetwarzania danych osobowych zawartych w protokole postępowania lub załącznikach do tego protokołu, od dnia zakończenia postępowania o udzielenie zamówienia Zamawiający nie udostępnia tych danych, chyba że zachodzą przesłanki, o których mowa w art. 18 ust. 2 RODO.
 - 11) w myśl art. 74 ust. 4 PZP zasada jawności, o której mowa w art. 74 PZP, ma zastosowanie do wszystkich danych osobowych, z wyjątkiem danych, o których mowa w art. 9 ust. 1 RODO zebranych w toku postępowania o udzielenie zamówienia publicznego. Ograniczenia zasady jawności, o których mowa w art. 74 ust. 3 i art. 18 ust. 3-6 PZP stosuje się odpowiednio.
2. W odniesieniu do danych osobowych przekazywanych Zamawiającemu a nie dotyczących bezpośrednio Wykonawcy (np. danych osobowych jego pracowników, reprezentantów, współpracowników, podwykonawców, osób, którymi posługuje się przy realizacji zamówienia,

osób, które udostępniają mu zasoby na potrzeby udziału w postępowaniu itp.) Wykonawca zobowiązany jest do dopełnienia obowiązków informacyjnych, o których mowa w art. 13 lub 14 RODO, w tym do przekazania im informacji odnośnie administrowania ich danymi przez Zamawiającego oraz do złożenia wraz z ofertą oświadczenia o ich dopełnieniu według wzoru określonego w załączniku do niniejszej SWZ, pod rygorem odpowiedzialności odszkodowawczej wobec Zamawiającego.

CZĘŚĆ XIV **POSTANOWIENIA KOŃCOWE**

1. Sprawy nieuregulowane SWZ

W sprawach nieuregulowanych w niniejszej SWZ zastosowanie mają przepisy PZP oraz obowiązujące przepisy wykonawcze.

2. Załącznikami do SWZ są następujące wzory i dokumenty:

| | |
|-----|--|
| 1. | Opis przedmiotu zamówienia – załącznik nr 1 |
| 2. | Formularz oferty – załącznik nr 2 |
| | Formularz cenowy – załącznik nr 2a |
| 3. | Oświadczenie, o którym mowa w art. 125 ust. 1 PZP - załącznik nr 3 |
| | Oświadczenie podmiotu, na którego zasoby powołuje się wykonawca - załącznik nr 3a |
| 4. | Wykaz usług wzór – załącznik nr 4 |
| 5. | Wzór oświadczenia Wykonawcy odnośnie wypełnienia obowiązku informacyjnego z zakresu art. 13 i 14 RODO – załącznik nr 5 |
| 6. | Projektowane Postanowienia Umowy – załącznik nr 6 |
| 7. | Rysunek „ECO.pdf” – załącznik nr 7 |
| 8. | Rysunek „EVA.pdf” – załącznik nr 8 |
| 9. | Rysunek „Konwekc-1.pdf” – załącznik nr 9 |
| 10. | Rysunek „Osłony SH.pdf” – załącznik nr 10 |
| 11. | Rysunek „SH1-1-1.pdf” – załącznik nr 11 |
| 12. | Rysunek „SH1-2.pdf” – załącznik nr 12 |
| 13. | Rysunek „SH2.pdf” – załącznik nr 13 |
| 14. | Rysunek „SH3.pdf” – załącznik nr 14 |

OPIS PRZEDMIOTU ZAMÓWIENIA

Przegląd i naprawa przegrzewaczy pary SH-3 SH-2, SH-1-1, SH-1-2 oraz Ekonomizerów i Parownika zainstalowanych w dwóch rusztowych kotłach parowych spalających odpady komunalne w ZTPOK ProNatura w Bydgoszczy.

Parametry kotłów są następujące:

Moc cieplna 27,14 MW;

Ciśnienie pary na wylocie z kotła 42 bar

Temperatura pary na wylocie z kotła 420 °C

Do zadań Wykonawcy będzie należał przegląd i wymiana uszkodzonych fragmentów przegrzewaczy pary zainstalowanych w odpowiednich kotłach w ZTPOK. W zakres wykonywanej usługi będzie wchodziło:

- 1) Przegląd prowadzony wg wskazówek Zamawiającego obejmujący pomiary grubości rur w celu wytypowania miejsc wymagających naprawy.
- 2) Demontaż izolacji termicznej, jeśli to niezbędne, w sposób umożliwiający powtórne wykorzystanie obróbek blacharskich.
- 3) Czynności naprawcze, obejmujące w szczególności:
 - a) wycięcie uszkodzonych fragmentów w przegrzewaczach SH1-1, SH1-2 i SH2,
 - b) spawanie nowych rur $\varnothing 38 \times 5$ z materiału 13CrMo4-5 (1.7335) i P265GH (1.0425) zależnie od miejsca stosowania, w miejsce wyciętych fragmentów,
 - c) uzgadnianie technologii naprawy z UDT,
 - d) dostawa materiałów pomocniczych niezbędnych do naprawy, w tym drutów spawalniczych umożliwiających wzajemne łączenie stali A/SA 213M Gr.T11, A/SA 210M Gr.A1, P265GH i 13CrMo4-5 w różnych kombinacjach i ilościach niezbędnych do prawidłowego wykonania połączenia.
- 4) Przegląd, wytworzenie i wymiana osłon przegrzewaczy zabezpieczających rury przed szkodliwym wpływem parowych zdmuchiwaczy popiołów.
- 5) Organizacja badań odbiorowych niezbędnych do dopuszczenia kotła do ruchu (badanie wizualne jakości spawu, badania penetracyjne) zgodnie z wytycznymi inspektora UDT.
- 6) Odtworzenie izolacji termicznej.

Rury do wymiany oraz ich osłony dostarczy Zamawiający.

Realizacja prac na obu kotłach jest planowana w dwóch etapach we wrześniu bieżącego roku, oddzielnie dla każdego kotła. O dokładnym terminie Wykonawca zostanie poinformowany z co najmniej dwutygodniowym wyprzedzeniem.

Prace spawalnicze muszą być wykonywane przez osoby posiadające uprawnienia do takich prac.

Po wykonaniu prac Wykonawca przekaze Zamawiającemu kompletną dokumentację (raporty, badania, poświadczenia i inne).

Ilości czynności do wykonania stanowią wyłącznie ilości prognozowane. Rozliczenie nastąpi według ilości faktycznie zrealizowanych prac (wykonanych czynności).

Zamawiający przewiduje następującą ilość czynności do wykonania:

| Lp. | Przedmiot usługi | ILOŚĆ (j.m.) |
|-----|--|-------------------|
| 1 | PRACE PRZEGLĄDOWE | 800 szt. |
| | Cena za wykonanie jednego pomiaru grubości | |
| 2 | PRACE NAPRAWCZE | 400 szt. |
| | Cena za wykonanie połączenia (spawu obwodowego) | |
| 4 | OSŁONY SH | 200 szt. |
| | Cena za fabrykację i montaż osłony | |
| 5 | BADANIA ODBIOROWE | 400 szt. |
| | Cena za wykonanie badań odbiorowych połączenia (ciągłości spawu) zgodnie z wymaganiami UDT | |
| 6 | IZOLACJA TERMICZNA | 30 m ² |
| | Demontaż i odtworzenie izolacji. | |

Minimalny gwarantowany zakres zamówienia obejmuje 40% wartości zamówienia.

Brak podziału zamówienia na części nie zakłóca konkurencyjności i nie ogranicza możliwości uzyskania zamówienia przez małe i średnie przedsiębiorstwa. Ze względów technicznych i bezpieczeństwa pracy nie ma możliwości podziału na części prac w kotle. Rozdzielenie zamówienia dla każdego kotła oddzielnie nie ma uzasadnienia ekonomicznego.

FORMULARZ OFERTOWY**Dane Wykonawcy:**

Nazwa:

Siedziba i adres:

Numer telefonu:

Numer REGON Numer NIP

Adres poczty elektronicznej

Nr rachunku bankowego

Odpowiadając na ogłoszenie pn.
Przeгляд i naprawa części ciśnieniowej kotłów
Nr referencyjny MKUO ProNatura ZP/TP/24/24

1. Oferujemy wykonanie przedmiotu zamówienia w terminie, zakresie i na warunkach określonych w SWZ wraz z załącznikami, w tym projektowanych postanowieniach umowy:

1) za cenę brutto: złotych łącznie dla dwóch kotłów

(słownie: złotych)

w tym stawka podatku VAT %

2) Oferujemy czas realizacji przedmiotu zamówienia od podanej przez Zamawiającego daty i godziny rozpoczęcia prac wynoszący godzin na pojedynczy etap.

2. Nadto:

1. Oświadczam(y), że zapoznałem/zapoznaliśmy się oraz uzyskałem/uzyskaliśmy na własną odpowiedzialność i ryzyko, wszelkie istotne informacje o warunkach, w których będzie realizowany przedmiot zamówienia i uwzględniłem/uwzględniliśmy je w kalkulacji ceny oferty.
2. Oświadczam(y), że zapoznałem/zapoznaliśmy się z SWZ wraz z załącznikami oraz wyjaśnieniami i modyfikacjami SWZ przekazanymi przez Zamawiającego i uznaję/uznajemy się za związanych określonych w niej zapisami.
3. Zapoznałem/Zapoznaliśmy się z załączonymi Projektowanymi Postanowieniami Umowy i zobowiązuję(my) się w przypadku wyboru mojej/naszej oferty, do zawarcia umowy na warunkach w nich określonych, w miejscu i terminie wyznaczonym przez Zamawiającego.
4. Oświadczamy, że czynności określone przez Zamawiającego w cz. I pkt 10 ppkt 1 SWZ, zgodnie z art. 95 PZP zostaną powierzone osobom zatrudnionym na podstawie umowy o pracę.

5. Uważamy się za związanych ofertą przez okres wskazany w SWZ.
6. * W celu wykazania spełniania warunków udziału w postępowaniu, o których mowa w art. 112 ust. 2 ustawy Prawo zamówień publicznych (dalej PZP) powołujemy się na zasoby poniższych podmiotów na zasadach określonych w art. 118 PZP:
- a. Nazwa i adres podmiotu.....
- dotyczy spełniania warunków udziału, o którym mowa w części III ust. 1 pkt 1.2 ppkt 4 SWZ w zakresie
7. Zamówienie wykonam(y) *samodzielnie/*część zamówienia (określić zakres):
..... zamierzam(y) powierzyć podwykonawcom (proszę wskazać podwykonawców, jeżeli są już Wykonawcy znani).
8. Jesteśmy mikro/małym/ średnim przedsiębiorcą *,**
9. Pochodzimy z innego państwa członkowskiego: *tak/ *nie.
- 10.Pochodzimy z innego państwa nie będącego członkiem Unii Europejskiej: *tak/ *nie.
- 11.Na podstawie art. 18 ust. 3 ustawy z dnia 11 września 2019 r. Prawo zamówień publicznych wskazane poniżej informacje zawarte w ofercie stanowią tajemnicę przedsiębiorstwa w rozumieniu przepisów o zwalczaniu nieuczciwej konkurencji i w związku z niniejszym nie mogą być one udostępniane, w szczególności innym uczestnikom postępowania:

| l.p. | Oznaczenie rodzaju (nazwy) informacji | Strony w ofercie (wyrażone cyfrą) | |
|------|---------------------------------------|-----------------------------------|----|
| | | Od | do |
| | | | |
| | | | |

*niepotrzebne skreślić

** w rozumieniu art. 7 ustawy z dnia 6 marca 2018 r. Prawo przedsiębiorców (t. jedn. Dz.U. z 2024 r. poz. 236 ze zm.)

Załączniki do oferty stanowią:

- 1) oświadczenie o którym mowa w art. 125 ust. 1 PZP - załącznik nr 3- ... szt.,
- 2) oświadczenie RODO – załącznik nr 5
- 3) odpis lub informacja z KRS,CEIDG lub innego właściwego rejestru
- 4) * pełnomocnictwo – jeżeli dotyczy
- 5) * oświadczenie, wskazujące które usługi wykonają poszczególni wykonawcy wspólnie ubiegający się o udzielenie zamówienia - jeżeli dotyczy
- 6) oświadczenie podmiotu, na którego zasoby powołuje się wykonawca - załącznik nr 3a
- 7)

Formularz cenowy

Przeгляд i naprawa części ciśnieniowej kotłów
MKUO ProNatura ZP/TP/24/24

| Lp. | Przedmiot usługi | ILOŚĆ ⁵ (j.m.) | Cena jednostkowa netto | Cena jednostkowa brutto | Wartość brutto |
|----------------|--|------------------------------|------------------------------|-------------------------------|--------------------|
| 1 | 2 | 3 | 4 | 5 | 6 (kol.3xkol.5) |
| 1 | PRACE PRZEGLĄDOWE | 800 szt. | | | |
| | Cena za wykonanie jednego pomiaru grubości | | | | |
| 2 | PRACE NAPRAWCZE | 400 szt. | | | |
| | Cena za wykonanie połączenia (spawu obwodowego) | | | | |
| 4 | OSŁONY SH | 200 szt. | | | |
| | Cena za fabrykację i montaż osłony | | | | |
| 5 | BADANIA ODBIOROWE | 400 szt. | | | |
| | Cena za wykonanie badań odbiorowych połączenia (ciągłości spawu) zgodnie z wymaganiami UDT | | | | |
| 6 | IZOLACJA TERMICZNA | 30 m ² | | | |
| | Demontaż i odtworzenie izolacji. | | | | |
| łącznie | | | | | |

⁵ Ilość szacunkowa określona na potrzeby obliczenia ceny oferty. Warunki zmniejszania rozmiarów zamówienia oraz minimalny gwarantowany poziom zamówienia określają załączniki nr 1 (Opis przedmiotu zamówienia) oraz nr 6 (Projektowane postanowienia umowy) do SWZ

**OŚWIADCZENIE O BRAKU PODSTAW DO WYKLUCZENIA / I SPEŁNIENIA WARUNKÓW
UDZIAŁU W POSTĘPOWANIU⁶**

**Przystępując do postępowania pn.
Przeład i naprawa części ciśnieniowej kotłów
MKUO ProNatura ZP/TP/24/24**

działając w imieniu Wykonawcy:

(podać nazwę i adres Wykonawcy)

OŚWIADCZENIE DOTYCZĄCE WYKONAWCY

Oświadczam, że na dzień składania ofert nie podlegam wykluczeniu z postępowania i spełniam warunki udziału w postępowaniu

Z postępowania o udzielenie zamówienia wyklucza się, z zastrzeżeniem art. 110 ust. 2 PZP, Wykonawcę:

- 1) będącego osobą fizyczną, którego prawomocnie skazano za przestępstwo:
 - a) udziału w zorganizowanej grupie przestępczej albo związku mającym na celu popełnienie przestępstwa lub przestępstwa skarbowego, o którym mowa w art. 258 Kodeksu karnego,
 - b) handlu ludźmi, o którym mowa w art. 189a Kodeksu karnego,
 - c) o którym mowa w art. 228–230a, art. 250a Kodeksu karnego, w art. 46–48 ustawy z dnia 25 czerwca 2010 r. o sporcie (t. jedn. Dz. U. z 2023 r., poz. 2048 ze zm.) lub w art. 54 ust. 1–4 ustawy z dnia 12 maja 2011 r. o refundacji leków, środków spożywczych specjalnego przeznaczenia żywieniowego oraz wyrobów medycznych (t. jedn. Dz. U. z 2023 r., poz. 826 ze zm.),
 - d) finansowania przestępstwa o charakterze terrorystycznym, o którym mowa w art. 165a Kodeksu karnego, lub przestępstwo udaremniania lub utrudniania stwierdzenia przestępnego pochodzenia pieniędzy lub ukrywania ich pochodzenia, o którym mowa w art. 299 Kodeksu karnego,
 - e) o charakterze terrorystycznym, o którym mowa w art. 115 §20 Kodeksu karnego, lub mające na celu popełnienie tego przestępstwa,
 - f) powierzenia wykonywania pracy małoletniemu cudzoziemcowi, o którym mowa w art. 9 ust. 2 ustawy z dnia 15 czerwca 2012r. o skutkach powierzania wykonywania pracy cudzoziemcom przebywającym wbrew przepisom na terytorium Rzeczypospolitej Polskiej (t. jedn. Dz.U. z 2021r., poz. 1745 ze zm.),
 - g) przeciwko obrotowi gospodarczemu, o których mowa w art. 296–307 Kodeksu karnego, przestępstwo oszustwa, o którym mowa w art. 286 Kodeksu karnego, przestępstwo przeciwko wiarygodności dokumentów, o których mowa w art. 270–277d Kodeksu karnego, lub przestępstwo skarbowe,
 - h) o którym mowa w art. 9 ust. 1 i 3 lub art. 10 ustawy z dnia 15 czerwca 2012r. o skutkach powierzania wykonywania pracy cudzoziemcom przebywającym wbrew przepisom na terytorium Rzeczypospolitej Polskiej
– lub za odpowiedni czyn zabroniony określony w przepisach prawa obcego;

⁶ Oświadczenie należy załączyć do oferty.

- 2) jeżeli urzędującego członka jego organu zarządzającego lub nadzorczego, współnika spółki w spółce jawnej lub partnerskiej albo komplementariusza spółce komandytowej lub komandytowo-akcyjnej lub prokurenta prawomocnie skazano za przestępstwo, o którym mowa w pkt 1)
- 3) wobec którego wydano prawomocny wyrok sądu lub ostateczną decyzję administracyjną o zaleganiu z uiszczeniem podatków, opłat lub składek na ubezpieczenie społeczne lub zdrowotne, chyba że wykonawca odpowiednio przed upływem terminu do składania wniosków o dopuszczenie do udziału w postępowaniu albo przed upływem terminu składania ofert dokonał płatności należnych podatków, opłat lub składek na ubezpieczenie społeczne lub zdrowotne wraz z odsetkami lub grzywnami lub zawarł wiążące porozumienie w sprawie spłaty tych należności;
- 4) wobec którego prawomocnie orzeczono zakaz ubiegania się o zamówienia publiczne;
- 5) jeżeli zamawiający może stwierdzić, na podstawie wiarygodnych przesłanek, że wykonawca zawarł z innymi wykonawcami porozumienie mające na celu zakłócenie konkurencji, w szczególności jeżeli należąc do tej samej grupy kapitałowej w rozumieniu ustawy z dnia 16 lutego 2007r. o ochronie konkurencji i konsumentów, złożyli odrębne oferty, oferty częściowe lub wnioski o dopuszczenie do udziału w postępowaniu, chyba że wykażą, że przygotowali te oferty lub wnioski niezależnie od siebie;
- 6) jeżeli, w przypadkach, o których mowa w art. 85 ust.1 PZP, doszło do zakłócenia konkurencji wynikającego z wcześniejszego zaangażowania tego wykonawcy lub podmiotu, który należy z wykonawcą do tej samej grupy kapitałowej w rozumieniu ustawy z dnia 16 lutego 2007r. o ochronie konkurencji i konsumentów, chyba że spowodowane tym zakłócenie konkurencji może być wyeliminowane winny sposób niż przez wykluczenie wykonawcy z udziału w postępowaniu o udzielenie zamówienia.
- 7) do którego stosuje się przepis art. 7 ustawy z dnia 13 kwietnia 2022 r. *o szczególnych rozwiązaniach w zakresie przeciwdziałania wspieraniu agresji na Ukrainę oraz służących ochronie bezpieczeństwa narodowego* (t. jedn. Dz. U. z 2024r., poz. 507), tj. wykonawcę:
 - a) wymienionego w wykazach określonych w rozporządzeniu Rady (WE) nr 765/2006 z dnia 18 maja 2006 r. dotyczącym środków ograniczających w związku z sytuacją na Białorusi i udziałem Białorusi w agresji Rosji wobec Ukrainy (Dz. Urz. UE L 134 z 20.05.2006 ze zm., dalej rozporządzenie 765/2006) i rozporządzeniu Rady (UE) nr 269/2014 z dnia 17 marca 2014 r. w sprawie środków ograniczających w odniesieniu do działań podważających integralność terytorialną, suwerenność i niezależność Ukrainy lub im zagrażających (Dz.Urz. UE L 78 z 17.03.2014 ze zm., dalej rozporządzenie 269/2014) albo wpisanego na listę na podstawie decyzji w sprawie wpisu na listę rozstrzygającej o zastosowaniu środka, o którym mowa w art. 1 pkt 3 w/w ustawy;
 - b) którego beneficjentem rzeczywistym w rozumieniu ustawy z dnia 1 marca 2018r. o przeciwdziałaniu praniu pieniędzy oraz finansowaniu terroryzmu (t. jedn. Dz.U. z 2022 r. poz. 593 ze zm.) jest osoba wymieniona w wykazach określonych w rozporządzeniu 765/2006 i rozporządzeniu 269/2014 albo wpisana na listę lub będąca takim beneficjentem rzeczywistym od dnia 24 lutego 2022 r., o ile została wpisana na listę na podstawie decyzji w sprawie wpisu na listę rozstrzygającej o zastosowaniu środka, o którym mowa w art. 1 pkt 3 w/w ustawy;
 - c) którego jednostką dominującą w rozumieniu art. 3 ust. 1 pkt 37 ustawy z dnia 29 września 1994 r. o rachunkowości (Dz.U. z 2021 r. poz. 217, 2105 i 2106) jest podmiot wymieniony w wykazach określonych w rozporządzeniu 765/2006 i rozporządzeniu 269/2014 albo wpisany na listę lub będący taką jednostką dominującą od dnia 24 lutego 2022 r., o ile został wpisany na listę na podstawie decyzji w sprawie wpisu na listę rozstrzygającej o zastosowaniu środka, o którym mowa w art. 1 pkt 3 w/w ustawy.

Zamawiający przewiduje wykluczenie Wykonawcy w następujących spośród przypadków, o których mowa w art. 109 ust. 1 PZP:

- w stosunku do którego otwarto likwidację, ogłoszono upadłość, którego aktywami zarządza likwidator lub sąd, zawarł układ z wierzycielami, którego działalność gospodarcza jest zawieszona albo znajduje się on w innej tego rodzaju sytuacji wynikającej z podobnej procedury przewidzianej w przepisach miejsca wszczęcia procedury.

Wykonawca ubiegający się o przedmiotowe zamówienie musi spełniać również warunki udziału w postępowaniu dotyczące:

- 1) Zdolności do występowania w obrocie gospodarczym**
Zamawiający nie stawia szczególnych wymagań w tym zakresie.
- 2) Uprawnień do prowadzenia określonej działalności gospodarczej lub zawodowej, o ile wynika to z odrębnych przepisów**
Zamawiający nie stawia szczególnych wymagań w tym zakresie.
- 3) Sytuacji ekonomicznej i finansowej**
Zamawiający nie stawia szczególnych wymagań w tym zakresie.
- 4) Zdolności technicznej lub zawodowej**
Na potwierdzenie spełniania ww. warunku Wykonawca ubiegający się o zamówienie musi wykazać się wykonaniem w okresie ostatnich 3 lat, a jeżeli okres prowadzenia działalności jest krótszy – w tym okresie, minimum trzech usług polegających na naprawach lub budowie części ciśnieniowej w kotłach parametrach nie niższych niż zainstalowane w ZTPOK (produkcja pary 32 t/h o temperaturze 420 °C i ciśnieniu 42 bary) o wartości minimum 200 000,00 zł każda.

**Zdolność techniczna i zawodowa
Wykonawcy⁸
(wykaz zrealizowanych usług)**

Dot. postępowania o udzielenie zamówienia publicznego pn.
**Przeгляд i naprawa części ciśnieniowej kotłów
MKUO ProNatura ZP/TP/24/24**

w imieniu Wykonawcy

.....
.....

przedkładam **wykaz usług** w zakresie niezbędnym do wykazania spełnienia opisanego przez Zamawiającego warunku posiadania zdolności technicznej i zawodowej

| Lp. | Nazwa i adres Zamawiającego | Opis wykonanej usługi /informacje potwierdzające spełnienie warunku opisanego w SWZ | Termin realizacji usługi | Wartość usług (brutto) |
|-----|-----------------------------|---|--------------------------|------------------------|
| | | | | |

Do wykazu załączono dokumenty potwierdzające, że wskazane usługi zostały wykonane należycie.

⁸ Wykaz składa na żądanie Zamawiającego tylko Wykonawca, którego oferta zostanie najwyżej oceniona. Nie należy załączać do oferty

O Ś W I A D C Z E N I E

do postępowania pn.

**Przeгляд i naprawa części ciśnieniowej kotłów
nr ref. sprawy: MKUO ProNatura ZP/TP/24/24**

Działając w imieniu i na rzecz Wykonawcy oświadczam, że wypełniłem obowiązki informacyjne przewidziane w art. 13 lub art. 14 RODO wobec osób fizycznych, od których dane osobowe bezpośrednio lub pośrednio pozyskałem w celu ubiegania się o udzielenie zamówienia publicznego w niniejszym postępowaniu i które przekazałem lub przekażę Zamawiającemu.

UMOWA
MKUO ProNatura ZP/TP/24/24

zawarta w dniu r. pomiędzy:

Międzygminnym Kompleksem Unieszkodliwiania Odpadów ProNatura Sp. z o.o. z siedzibą przy ul. E. Petersona 22, 85-862 Bydgoszcz, wpisaną do Rejestru Przedsiębiorców KRS przez Sąd Rejonowy w Bydgoszczy, XIII Wydział Gospodarczy KRS pod numerem 0000296965; o wysokości kapitału zakładowego 29.997.000,00 zł wniesiony w całości, NIP 953-25-59-741, REGON 340378577, BDO 000010322

reprezentowaną przez:

..... –

..... –

zwaną dalej „**Zamawiającym**”

a

.....
.....

reprezentowanym przez:

..... –

zwanym dalej „**Wykonawcą**”

zwanymi łącznie „**Stronami**”,

o następującej treści:

Reprezentanci Stron oświadczają, że są w pełni uprawnieni do zawarcia niniejszej umowy oraz, że ich umocowania nie wygasły ani nie zostały ograniczone.

Mając na uwadze fakt, że Wykonawca został wyłoniony w postępowaniu o udzielenie zamówienia publicznego przeprowadzonym w trybie podstawowym, zgodnie z przepisami ustawy z dnia 11 września 2019 r.- Prawo zamówień publicznych (t. jedn. Dz. U. z 2023 r., poz. 1605 ze zm., dalej PZP) na podstawie oferty Wykonawcy z dnia roku została zawarta umowa o następującej treści.

§ 1

1. Przedmiotem umowy jest **przeгляд i naprawa przegrzewaczy pary w kotłach rusztowych spalających odpady komunalne zainstalowanych w ZTPOK ProNatura w Bydgoszczy**, według opisu i na warunkach zawartych w Dokumentacji zamówienia, w tym SWZ i załącznikach do tejże oraz zgodnie z ofertą Wykonawcy z dniar., które stanowią integralną część niniejszej umowy i załączniki do niej.

2. Wykonawca, w zakresie niezbędnym do realizacji przedmiotu umowy zobowiązany jest zapewnić konieczny sprzęt i urządzenia oraz wyposażenie pracowników, w tym środki bhp wymagane przepisami prawa.
3. Wykonawca oświadcza, iż ma niezbędne doświadczenie i wiedzę do wykonania Prac objętych niniejszą umową.
4. Wykonawca zapewnia, że wszystkie osoby wyznaczone przez niego do realizacji niniejszej Umowy posiadają odpowiednie kwalifikacje oraz przeszkolenie i uprawnienia wymagane przepisami prawa (w tym m.in. osoby wykonujące prace spawalnicze muszą posiadać uprawnienia do ich wykonywania) a w szczególności przepisami BHP oraz że stan ten będzie utrzymywał się przez cały okres realizacji Umowy. Wykonawca zobowiązany jest przestrzegać obowiązujących przepisów w trakcie wykonywania przedmiotu umowy, w tym w szczególności przepisów dotyczących: bezpieczeństwa i higieny pracy, przepisów przeciwpożarowych, ochrony środowiska. Powyższe obejmuje obowiązek przestrzegania wewnętrznych regulacji Zamawiającego obowiązujących na jego terenie w zakresie BHP i p-poż. Wykonawca ponosi całkowitą odpowiedzialność za jakiegokolwiek naruszenie obowiązków zawartych w niniejszym ustępie.
5. Pracownik Zamawiającego odpowiedzialny za zachowanie zasad BHP przekaze Wykonawcy stosowne informacje oraz ewentualne dokumenty dotyczące zasad BHP obowiązujących w miejscu realizacji prac. Powyższe ani żadne z postanowień niniejszej Umowy nie stanowi przeniesienia na Zamawiającego w jakiegokolwiek części odpowiedzialności za bezpieczeństwo i higienę pracy pracowników oraz innych osób wykonujących czynności na polecenie, na rzecz lub w interesie Wykonawcy, za zapewnienie których wyłącznie odpowiedzialny pozostaje Wykonawca
6. Wykonawca oświadcza, że zapoznał się ze wszystkimi warunkami i okolicznościami, które są lub mogą okazać się niezbędne do wykonania niniejszej Umowy i nie składa w związku z tym żadnych zastrzeżeń
7. Za stan techniczny urządzeń i narzędzi niezbędnych do wykonania Prac odpowiada Wykonawca, który oświadcza, że posiada własny sprzęt i zasoby ludzkie niezbędne do wykonania umowy
8. Własność materiałów użytych do wykonania Prac przechodzi na Zamawiającego z chwilą ich wmontowania.
9. Jeżeli wykonywanie niniejszej Umowy przez Wykonawcę obejmować będzie czynności lub wywoływać skutki, powodujące powstanie obowiązku uiszczenia opłat z tytułu korzystania ze środowiska w szczególności z tytułu emisji, o których mowa w art. 273 ust. 1 pkt 1 oraz art. 180 pkt 1-3 ustawy z dnia 27 kwietnia 2001r. Prawo Ochrony Środowiska (t. jedn. Dz.U. z 2024r., poz. 54 ze zm., dalej POŚ), Wykonawca zobowiązuje się do ponoszenia przedmiotowych opłat i wykonywania wszelkich związanych z tym obowiązków (w tym sprawozdawczych) we własnym zakresie.
10. Jeżeli w sytuacji, określonej w ustępie poprzedzającym, obowiązek uiszczenia opłaty za korzystanie ze środowiska (w tym - opłat podwyższonych) zgodnie z przepisami powszechnie obowiązującego prawa obciążać będzie Zamawiającego (w szczególności- jako prowadzącego instalację, o którym mowa w art. 279 POŚ), Wykonawca zobowiązany jest do przekazywania Zamawiającemu bez odrębnego wezwania informacji o dokonaniu czynności powodujących powstanie takiego obowiązku oraz wszelkich danych pozwalających na ustalenie wysokości takiej opłaty. Wykonawca

zobowiązany jest do zwrotu na rzecz Zamawiającego poniesionych przez niego opłat w pełnej wysokości, w terminie 7 dni od dnia wezwania.

11. Jeżeli podczas lub w związku z wykonywaniem niniejszej Umowy Wykonawca podejmie czynności skutkujące powstaniem po stronie Zamawiającego obowiązku zapłaty administracyjnych kar pieniężnych, o których mowa w przepisach POŚ, postanowienia ust. 10 powyżej zd. ostatnie stosuje się odpowiednio.
12. W przypadku niewykonania lub nienależytego wykonania przez Wykonawcę obowiązków określonych w ust. 9-11 powyżej Wykonawca zobowiązany jest do naprawienia szkody wyrządzonej w ten sposób Zamawiającemu w pełnej wysokości.
13. Jeżeli przy realizacji niniejszej Umowy, Wykonawca będzie posługiwał się innymi podmiotami (w tym podwykonawcami lub przewoźnikami), ponosi odpowiedzialność za ich działania i zaniechania, jak za działania i zaniechania własne.
14. Wykonawca ponosi pełną odpowiedzialność za wybór właściwych materiałów, sprzętu oraz techniki wykonania Przedmiotu Umowy.
15. Wykonawca zapewni bezpieczeństwo wszystkich osób upoważnionych do przebywania na terenie wykonywania prac zgodnie z właściwymi przepisami BHP, w tym obowiązującymi u Zamawiającego
16. Usługi stanowiące przedmiot niniejszej umowy zostaną wykonane z uwzględnieniem obowiązujących w ZTPOK instrukcji i wewnętrznych aktów regulacyjnych. Wyżej wskazane instrukcje udostępni Zamawiający. Zamawiający przeprowadzi wymagane wewnętrznymi procedurami szkolenie bhp w zakresie niezbędnym ze względu na rodzaj zleconych usług. Pracownik Zamawiającego odpowiedzialny za zachowanie zasad BHP przekaze Wykonawcy stosowne informacje oraz ewentualne dokumenty dotyczące zasad BHP obowiązujących w miejscu realizacji prac. Powyższe nie zwalnia Wykonawcy z jego obowiązków w tym zakresie. Wykonawca pozostaje wyłącznie odpowiedzialny za spełnienie wymogów BHP (w tym udzielenie im niezbędnych instrukcji, wytycznych, zapewnienie środków ochrony indywidualnej, właściwego nadzoru etc.) względem osób realizujące prace w jego imieniu lub na jego polecenie, jak również za przestrzeganie przez nie przepisów BHP i ppoż.

§ 2

17. Przedmiot zamówienia realizowany będzie w dwóch etapach w Zakładzie Termicznego Przekształcania Odpadów Komunalnych (ZTPOK) ul. Ernsta Petersona 22 w Bydgoszczy przez Wykonawcę, przez okres godzin od podanej przez Zamawiającego daty i godziny rozpoczęcia prac każdego etapu.
18. W ramach niniejszej Umowy Zamawiający jest uprawniony, do podania daty i godziny rozpoczęcia prac, z dwutygodniowym wyprzedzeniem. Planowany termin realizacji prac wrzesień 2024 r. Realizacja prac na obu kotłach jest planowana w dwóch etapach, oddzielnie dla każdego kotła.

§ 3

1. Kwota brutto wynagrodzenia za wykonanie przedmiotu umowy nie może przekroczyć zł (słownie złotych:).

stanowiło sumę iloczynów faktycznie wykonanych prac określonego rodzaju oraz stałych cen jednostkowych, wynikających z oferty Wykonawcy.

2. Po zakończeniu realizacji przedmiotu umowy i uzyskaniu podpisanego protokołu odbioru prac objętego zamówieniem Wykonawca wystawi na rzecz Zamawiającego fakturę VAT z terminem płatności wynoszącym 30 dni od dnia jej doręczenia Zamawiającemu, na kwotę wskazaną w ustępie 1.
3. Wynagrodzenie będzie płatne na podstawie prawidłowo wystawionej faktury VAT przelewem na rachunek bankowy Wykonawcy wskazany na fakturze, z zastrzeżeniem możliwości zastosowania przez Zamawiającego mechanizmu tzw. split payment. Faktura VAT powinna zawierać wskazanie numeru niniejszej Umowy.
4. Za datę uiszczenia zapłaty Strony uznają dzień wydania dyspozycji dokonania przelewu bankowi prowadzącemu rachunek bankowy Zamawiającego.
5. Cesja wierzytelności wynikających z niniejszej umowy dopuszczalna jest wyłącznie za uprzednią pisemną zgodą Zamawiającego.
6. Wykonawca oświadcza, że rachunek bankowy wskazany na fakturze VAT będzie każdorazowo rachunkiem zgłoszonym właściwym organom podatkowym i ujętym w wykazie podatników VAT, o którym mowa w art. 96b ust. 1 ustawy o podatku od towarów i usług, prowadzonym przez Szefa Krajowej Administracji Skarbowej (tzw. biała lista podatników VAT). W przypadku zmiany powyższego stanu rzeczy lub nieprawdziwości oświadczenia jak w zdaniu poprzedzającym Zamawiający będzie uprawniony do dokonania zapłaty na rachunek bankowy zawarty w przedmiotowym wykazie co stanowić będzie o należyтым wykonaniu Umowy, a w przypadku, w którym przedmiotowy wykaz nie będzie zawierał numeru rachunku Wykonawcy- wstrzymania się z płatnością do czasu jego ujawnienia i nie będzie uważany za pozostającego w opóźnieniu.
7. *Wykonawca oświadcza, że z uwagi na zatrudnianie przez niego pracowników oraz zawieranie przez niego umów ze zleceniobiorcami nie jest "przyjmującym zlecenie lub świadczącym usługi" w rozumieniu przepisu art. 1 pkt 1b) ustawy z dnia 10.10.2002r. o minimalnym wynagrodzeniu za pracę (t. Dz. U. z 2020r., poz. 2207, dalej MinWynagr.Ust). Tym samym w zakresie wynagrodzenia Wykonawcy nie znajduje zastosowania MinWynagr.Ust. Wykonawca niezwłocznie powiadomi Zamawiającego o zmianach w powyższym zakresie⁹.*
8. Zamawiający oświadcza, że jest dużym przedsiębiorcą w rozumieniu przepisów art. 4 pkt 6 w zw. z art. 4 pkt 5 a contrario ustawy z dnia 8 marca 2013r. o przeciwdziałaniu nadmiernym opóźnieniom w transakcjach handlowych (t. jedn. Dz.U. z 2023 r., poz. 1790) w związku z art. 2 Rozporządzenia Komisji (UE) nr 651/2014 z dnia 17 czerwca 2014 r. uznające niektóre rodzaje pomocy za zgodne z rynkiem wewnętrznym w zastosowaniu art. 107 i 108 Traktatu (Dz. Urz. UE L Nr 187, str. 1) a contrario.
9. Poziom faktycznej realizacji zamówienia będzie zależał od potrzeb Zamawiającego, a deklarowane w formularzu ofertowym ilości stanowią ilości szacunkowe oraz wskazane w SWZ lub ewentualnych załącznikach do Umowy ma charakter tylko informacyjny. Wielkość usługi w ilości

⁹ Dotyczy wyłącznie sytuacji, gdy wykonawca jest osobą fizyczną prowadzącą działalność gospodarczą

innej niż tam wskazana nie skutkuje naliczeniem kar umownych przez Wykonawcę, obowiązkiem ponoszenia opłat z tytułu zmniejszenia ilości lub /i wartości przedmiotu zamówienia w stosunku do podanej w załączniku nr 1, ani jakkolwiek odpowiedzialnością odszkodowawczą Zamawiającego względem Wykonawcy z tym, że minimalny gwarantowany poziom zamówienia obejmuje zakres opisany w przedmiocie zamówienia oraz poniżej.

10. Minimalny gwarantowany zakres zamówienia obejmuje 40 % wartości zamówienia.
11. Wykonawca zobowiązany jest zatrudniać osoby realizujące czynności polegające na wykonywaniu pracy w sposób określony w art. 22 § 1 ustawy z dnia 26 czerwca 1974 r. – Kodeks pracy na podstawie umowy o pracę. Czynności, przy których Wykonawca zobowiązany jest zatrudniać pracowników na powyższych warunkach, zostały wskazane w części I ust. 10 SWZ.
12. Wykonawca zobowiązany jest zapewnić w każdej umowie o podwykonawstwo stosowne zapisy zobowiązujące Podwykonawców do zatrudnienia na umowę o pracę osób wykonujących czynności, o których mowa w ust. 11.
13. Wykonawca w terminie 3 dni przed rozpoczęciem realizacji prac przedłoży Zamawiającemu na piśmie wykaz osób skierowanych do realizacji zamówienia przez Wykonawcę lub Podwykonawców w zakresie opisanym w ust. 11., ze wskazaniem ich imion, nazwisk, a na żądanie Zamawiającego również rodzaju umowy o pracę, wymiaru etatu oraz okresu zatrudnienia. Wykaz ten będzie podlegał aktualizacji w razie zaistnienia takiej konieczności. Wykonawca przekazuje zaktualizowany wykaz Zamawiającemu nie później niż w terminie 7 dni roboczych od zaistnienia zmiany.
14. Zamawiający w trakcie realizacji zamówienia ma prawo do kontroli spełnienia przez Wykonawcę wymagania wskazanego w ust. 11, w szczególności poprzez zlecenie kontroli Państwowej Inspekcji Pracy lub poprzez zażądanie przedłożenia do wglądu dokumentów potwierdzających zatrudnienie ww. osób na umowę o pracę. Ponadto Wykonawca zobowiązany jest na każde żądanie Zamawiającego do przedłożenia kopii umów o pracę zawartych z osobami wymienionymi w wykazie, o którym mowa w ust. 13 (zanonimizowanych co do danych innych, aniżeli imię i nazwisko pracownika, rodzaj umowy o pracę, datę jej zawarcia i zakres obowiązków pracownika).
15. W przypadku, gdy wynik kontroli wykaże brak zatrudnienia ww. osób na umowę o pracę Zamawiający naliczy kary umowne w wysokości określonej w § 7 niniejszej Umowy.

§ 4

Wykonawca udziela 12 miesięcznej gwarancji na wykonany przedmiot umowy, licząc od daty podpisania protokołu odbioru końcowego bez zastrzeżeń.

§ 5

1. Wykonawca oświadcza, że przedmiot umowy realizowany będzie zgodnie z wymaganiami zawartymi w SWZ i pozostałej dokumentacji zamówienia, właściwych normach, aprobatach technicznych oraz przepisach powszechnie obowiązującego prawa, a także spełniać będzie warunki określone w OPZ stanowiącym załącznik do SWZ i dokumentach przedłożonych przez Wykonawcę zgodnie z częścią III SWZ.
2. Wykonawca oświadcza, iż ma niezbędne doświadczenie i wiedzę do wykonania przedmiotu umowy objętego niniejszą umową.

§ 6

1. Wykonawca oświadcza, że ponosi odpowiedzialność za jakość realizowanego przedmiotu zamówienia i w przypadku zgłoszenia przez Zamawiającego reklamacji winien rozpatrzyć ją niezwłocznie – nie później niż w ciągu trzech dni od zgłoszenia.
2. W razie stwierdzenia niewłaściwego wykonania przedmiotu zamówienia Wykonawca zobowiązany jest w terminie 3 dni do usunięcia usterek i wad zgłoszonych w reklamacji
3. W przypadku uszkodzeń urządzeń lub instalacji Zamawiającego powstałych wskutek niewłaściwej realizacji przedmiotu umowy, wszelkie koszty związane z powołaniem rzeczoznawcy i oceną techniczną oraz koszty napraw pokryje Wykonawca.
4. Zapis ust. 3 powyżej nie wyłącza odpowiedzialności Wykonawcy za utracone korzyści.
5. W przypadku pozyskania opinii rzeczoznawcy przez Zamawiającego, będącego skutkiem pojawienia się wątpliwości co do ich jakości wykonania przedmiotu zamówienia, koszty z tym związane pokryje Wykonawca, o ile stwierdzony zostanie fakt nie spełniania stawianych w SWZ wymagań.
6. Wszelkie reklamacje co do jakości przedmiotu zamówienia oraz jego ceny Zamawiający przedłoży Wykonawcy w formie pisemnej.
7. Przedstawicielem Zamawiającego upoważnionym do realizacji postanowień niniejszej umowy jest Piotr Salomoński - Zastępca Kierownika Działu Utrzymania Ruchu, tel.
8. Przedstawicielem Wykonawcy upoważnionym do realizacji postanowień niniejszej umowy jest

§ 7

1. Strony ustalają odpowiedzialność za wady, niewykonanie lub nienależyte wykonanie przedmiotu umowy w formie kar umownych.
2. Zamawiającemu przysługuje prawo żądania od Wykonawcy kar umownych z tytułu:
 - 1) odstąpienia od umowy z przyczyn zależnych od Wykonawcy w wysokości 20 % wartości brutto przedmiotu umowy wskazanej w § 3 ust. 1,
 - 2) zwłoki w wykonaniu przedmiotu umowy w wysokości 0,2 % wartości brutto przedmiotu umowy za każdą godzinę zwłoki, łącznie nie więcej jednak niż 30% wartości brutto przedmiotu umowy
 - 3) zwłoki w usuwaniu usterek w wysokości 0,2 % wartości brutto przedmiotu umowy za każdą godzinę zwłoki, łącznie nie więcej jednak niż 30% wartości brutto przedmiotu umowy.
 - 4) za skierowanie do realizacji prac, o których mowa w §3 ust. 10 niniejszej Umowy osoby/osób niezatrudnionych na podstawie umowy o pracę - 200,00 zł za każdy dzień naruszenia za jedną osobę, taka sama kara przysługuje w przypadku nieprzedłożenia wykazu pracowników i zmienionego wykazu pracowników zgodnie z postanowieniami § 3 ust. 12 za każdy przypadek naruszenia

- 5) za realizowanie prac wymagających uprawnień przez osoby, które nie posiadają takich uprawnień w wysokości 1 500 zł (jeden tysiąc pięćset zł) za każdy przypadek.
3. Za odstąpienie od umowy z przyczyn zawinionych przez Zamawiającego, Wykonawca ma prawo żądać od Zamawiającego kary umownej w wysokości 20 % wartości brutto przedmiotu umowy wskazanej w § 3 ust. 1.
 4. Zamawiający może potrącić kary umowne z należności przysługujących Wykonawcy, chyba że co innego wynika z przepisów powszechnie obowiązującego prawa.
 5. Łączna maksymalna wysokość kar, które mogą być naliczone na rzecz uprawnionego ze wszystkich tytułów, nie przekroczy 50% wartości umowy, wskazanej w § 3 ust. 1 niniejszej Umowy

§ 8

1. Strony postanawiają, że niezależnie od kar umownych o których mowa w § 7 będą mogły dochodzić odszkodowania uzupełniającego, przewyższającego wartość zastrzeżonych kar- na zasadach ogólnych.
2. Jeżeli z przyczyn leżących po stronie Wykonawcy, przedmiot zamówienia nie zostanie wykonany w umówionym terminie, a opóźnienie przekroczy 8 godzin, Zamawiający, bez odrębnego wezwania i bez uzyskiwania zgody sądu, uprawniony będzie do zlecenia wykonania lub dokończenia prac podmiotowi trzeciemu na koszt i ryzyko Wykonawcy.

§ 9

1. Zamawiającemu przysługuje prawo do odstąpienia od umowy, w tym w części niewykonanej w razie:
 - 1) wystąpienia istotnej zmiany okoliczności powodującej, że wykonanie umowy nie leży w interesie publicznym, czego nie można było przewidzieć w chwili zawarcia umowy;
 - 2) gdy nastąpi otwarcie likwidacji Wykonawcy,
 - 3) gdy dojdzie do zajęcia istotnej części majątku Wykonawcy na podstawie tytułu wykonawczego lub tytułu zabezpieczenia, chyba że Wykonawca wykaże, że nie wpłynie to na realizację niniejszej Umowy,
 - 4) w przypadku odmowy wykonywania przedmiotu umowy, braku odpowiedzi Wykonawcy na wezwanie do wykonywania przedmiotu umowy lub zwłoki w jego realizacji, w przypadku osiągnięcia limitu kar umownych, wskazanego w § 7 ust. 5.
2. Oświadczenie o odstąpieniu od umowy winno być złożone drugiej stronie na piśmie w terminie do 30 dni od daty zaistnienia zdarzenia będącego podstawą odstąpienia.
3. W przypadkach wskazanych w ust. 1 Wykonawcy przysługuje wyłącznie wynagrodzenie z tytułu należycie wykonanej części umowy.

§ 10

1. Wszelkie zmiany postanowień umowy wymagają zgody obu Stron wyrażonej w formie pisemnego aneksu pod rygorem nieważności takiej zmiany.
2. Zakazuje się istotnych zmian postanowień zawartej umowy w stosunku do treści oferty, na podstawie której dokonano wyboru Wykonawcy, chyba że Zamawiający przewidział możliwość

dokonania takiej zmiany w ogłoszeniu o zamówieniu lub w specyfikacji istotnych warunków zamówienia oraz określił warunki takiej zmiany.

§ 11

1. Sprawy nieuregulowane niniejszą umową podlegają przepisom Kodeksu cywilnego i ustawy - Prawo zamówień publicznych.
2. Wszelkie zastrzeżone w niniejszej umowie uprawnienia Zamawiającego na wypadek niewykonania lub nienależytego wykonania umowy przez Wykonawcę są względem siebie niezależne i mogą być według jego wyboru dochodzone łącznie lub każde z osobna.
3. Ilekroć w niniejszej Umowie zastrzeżono dla określonej czynności wyłącznie formę pisemną, w braku odmiennych postanowień uważa się ją za zastrzeżoną pod rygorem nieważności.

§ 12

Spory mogące wyniknąć na tle wykonania niniejszej umowy rozstrzygane będą przez właściwy rzeczowo Sąd powszechny w Bydgoszczy.

§ 13

1. Strony umowy zobowiązują się do niezwłocznego powiadomienia o każdej zmianie adresu lub numeru telefonu. Zmiana danych kontaktowych nie stanowi zmiany niniejszej umowy i może nastąpić w drodze pisemnego lub mailowego poinformowania drugiej Strony.
2. W przypadku niezrealizowania obowiązku określonego w ust. 1, pisma dostarczone pod adres wskazany w niniejszej umowie uważa się za skutecznie doręczone.

§ 14

Umowa została sporządzona w dwóch jednobrzmiących egzemplarzach, po jednym egzemplarzu dla każdej ze Stron.

ZAMAWIAJĄCY

WYKONAWCA

WIDOK Z TYLNEGO BOKU KOTŁA L1
VIEW FROM REAR BOILER L1

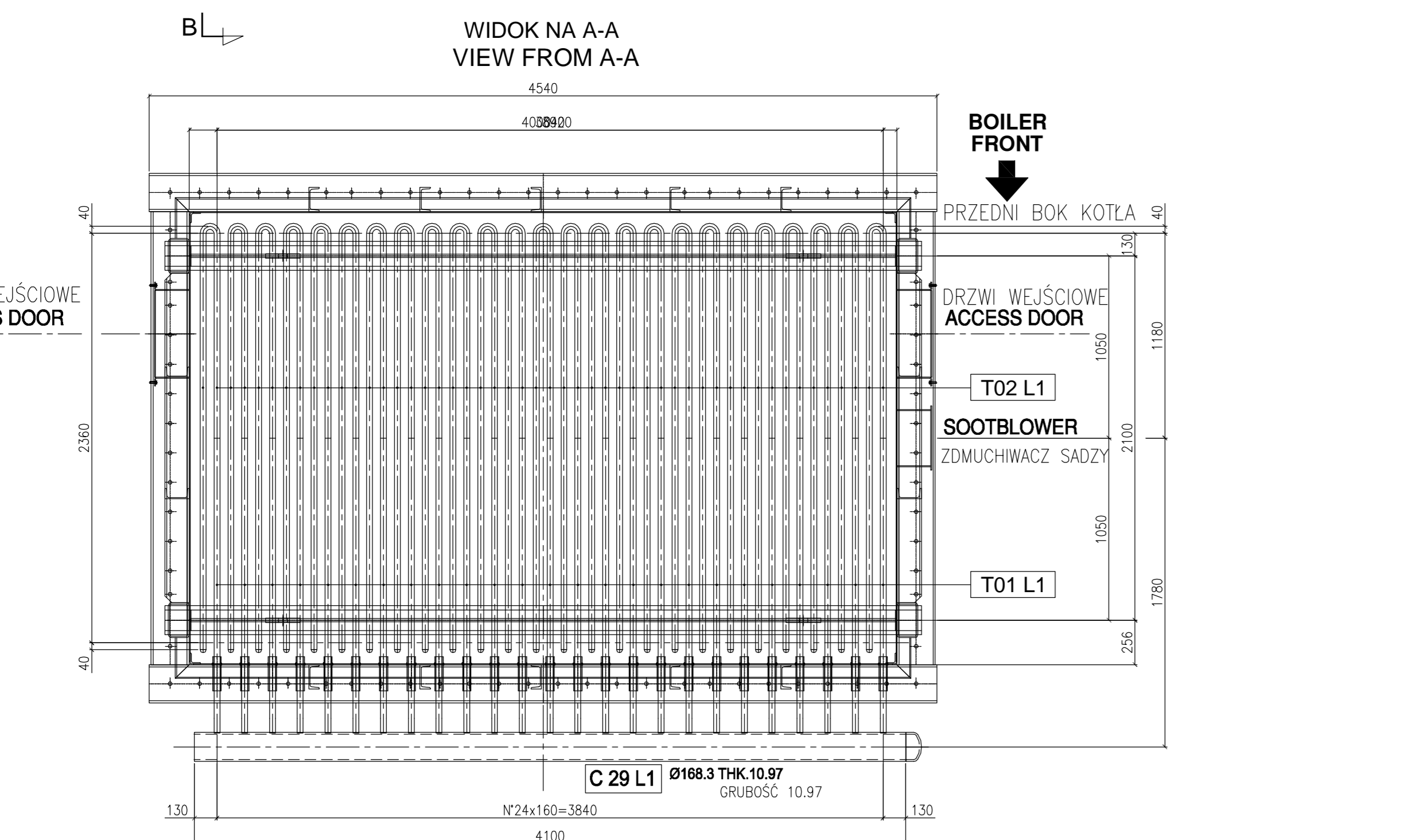
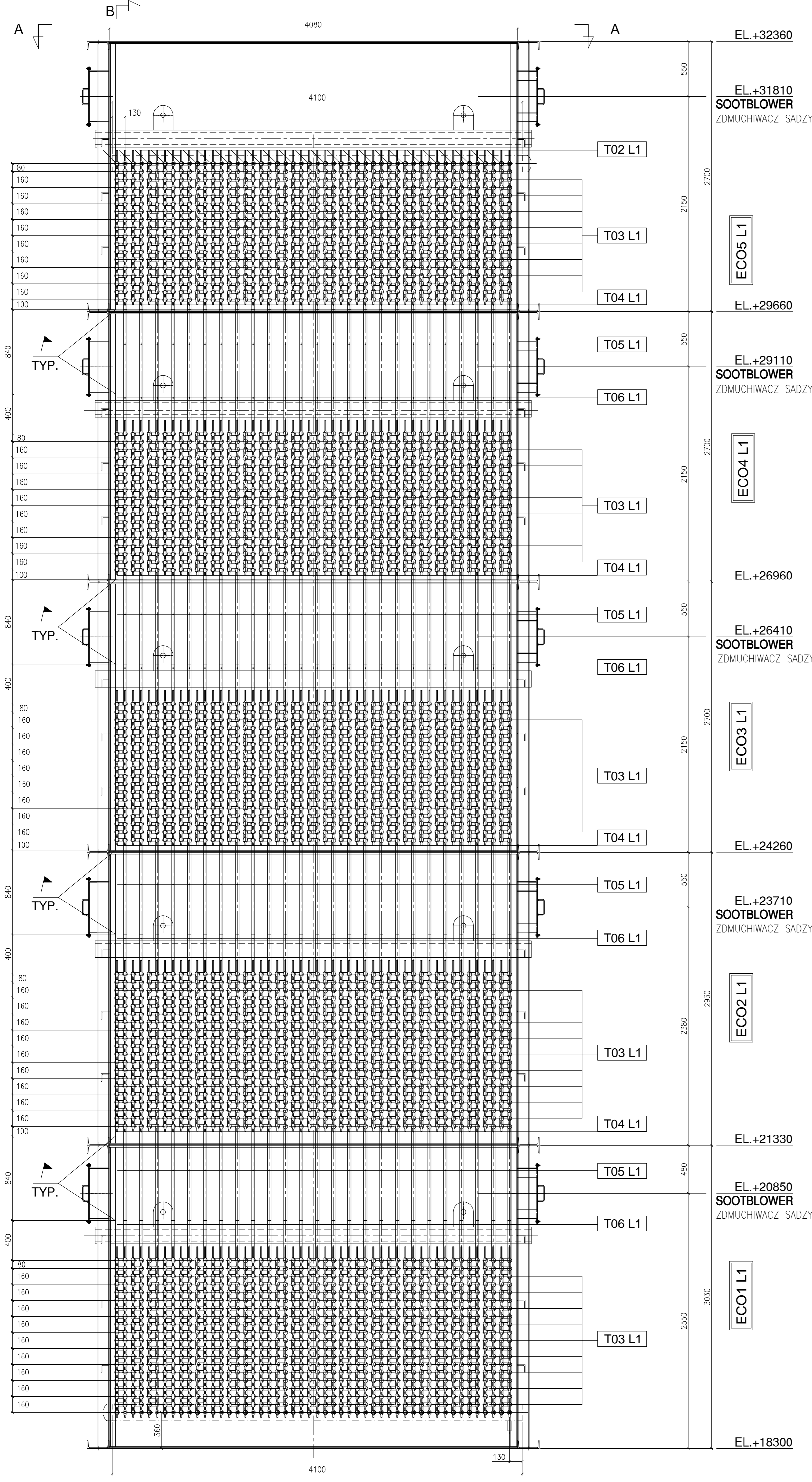

WIDOK NA B-B
VIEW FROM B-B

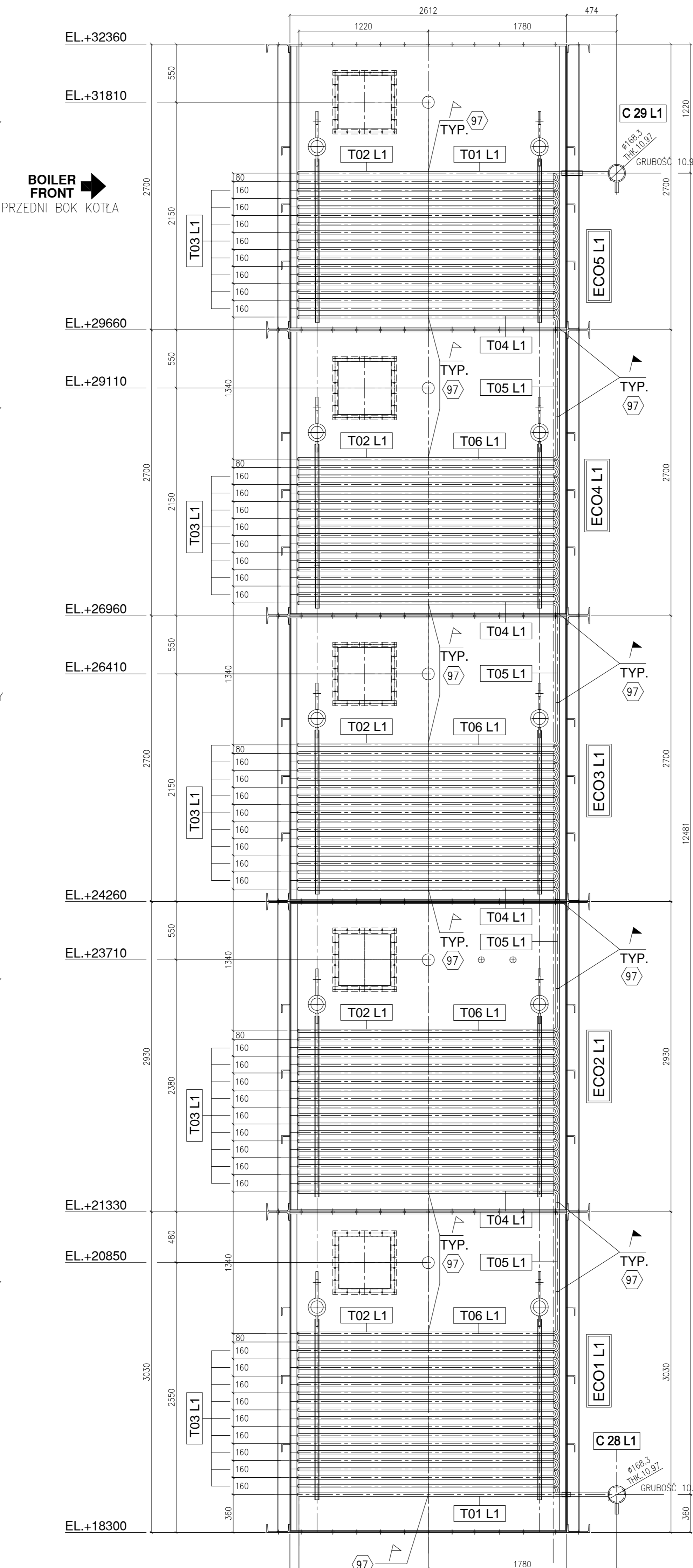

CZĘŚĆ GŁOWICA PERFOROWANA
DRILLING HEADER DETAIL C 29 L1

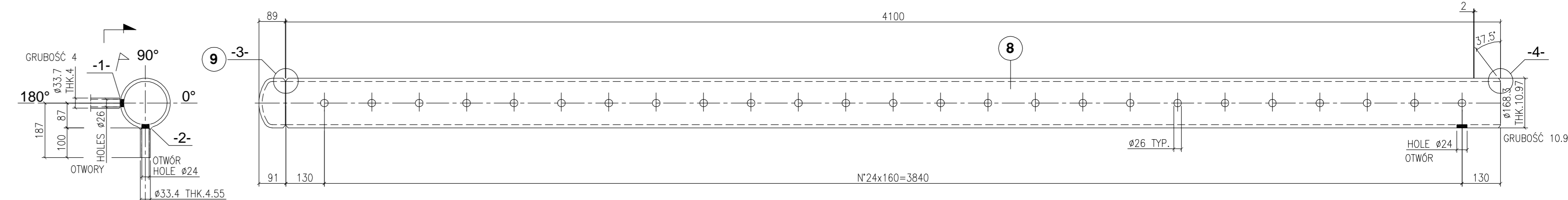

CZĘŚĆ GŁOWICA PERFOROWANA
DRILLING HEADER DETAIL C 28 L1

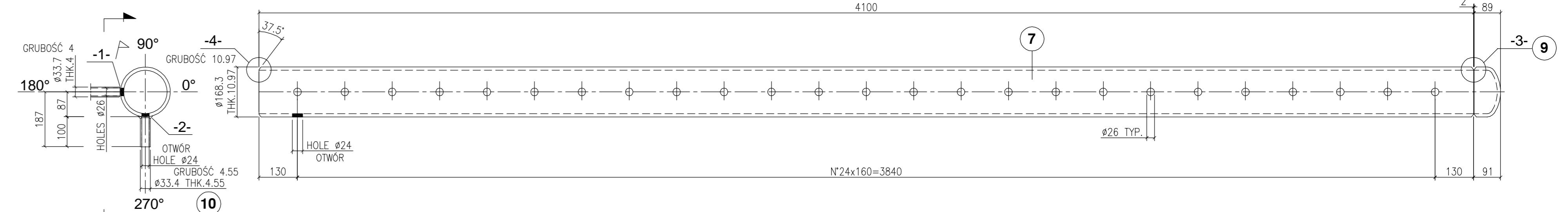

CZĘŚCI -1-
DETAIL -1-

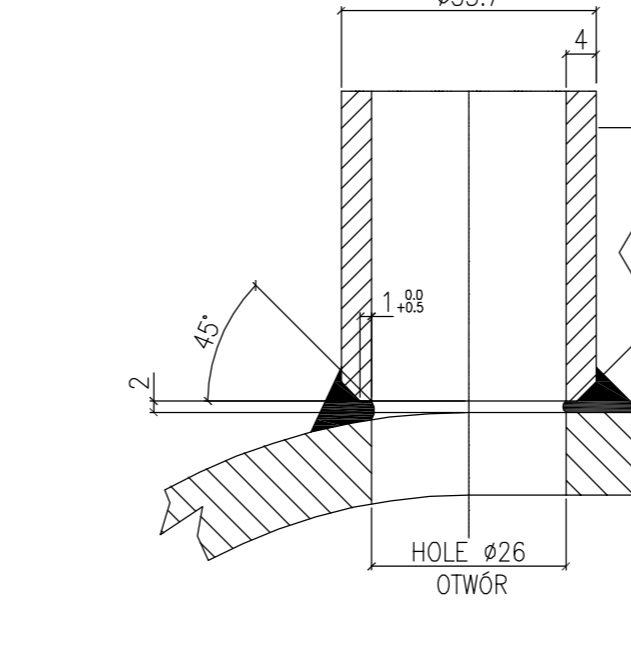

CZĘŚCI -2-
DETAIL -2-

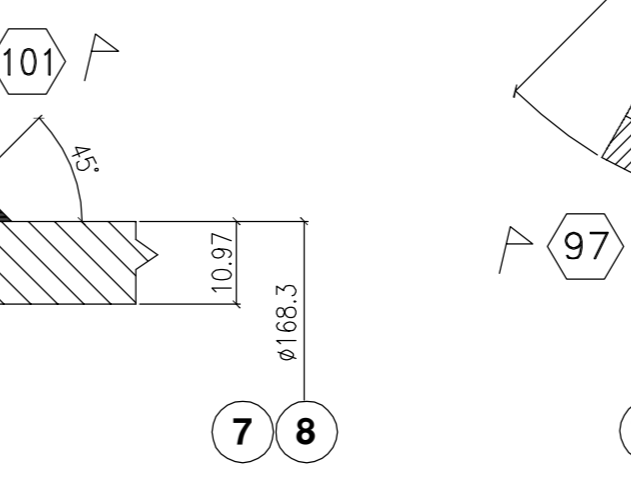

TYP SPAWANIE DOCZOŁOWE
TYP. BUTT WELD

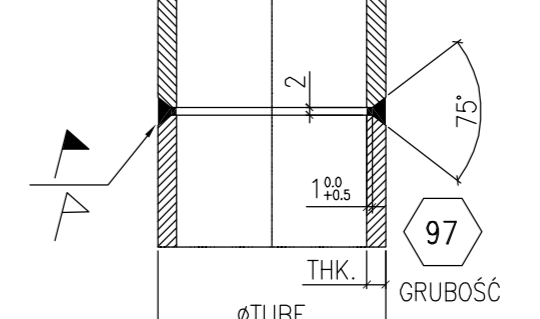

| Pos. | Qty | Description | Dim/Width | Height | Length | Thk. | Material | Test | Weight | Unit | Notes |
|------|-----|--------------|-----------|--------|--------|------|-------------------|------|-------------------|--------|-------|
| 1 | 50 | TUBE RURA | ø33.7 | 4.0 | 1700 | 4.0 | A/SA 210 M Gr. A1 | ● | 5.1 | 255 | |
| 2 | 125 | TUBE RURA | ø33.7 | 4.0 | 7456 | 4.0 | A/SA 210 M Gr. A1 | ● | 22.4 | 2800 | |
| 3 | 125 | TUBE RURA | ø33.7 | 4.0 | 9942 | 4.0 | A/SA 210 M Gr. A1 | ● | 29.9 | 3195 | |
| 4 | 120 | TUBE RURA | ø33.7 | 4.0 | 12021 | 4.0 | A/SA 210 M Gr. A1 | ● | 4 | 490 | |
| 5 | 100 | TUBE RURA | ø33.7 | 4.0 | 850 | 4.0 | A/SA 210 M Gr. A1 | ● | 2.6 | 260 | |
| 6 | 100 | TUBE RURA | ø33.7 | 4.0 | 1603 | 4.0 | A/SA 210 M Gr. A1 | ● | 4.9 | 490 | |
| 7 | 1 | TUBE RURA | ø168.3 | 4100 | 10.97 | | A/SA 106 M Gr. B | ● | 175 | 175 | |
| 8 | 1 | TUBE RURA | ø168.3 | 4100 | 10.97 | | A/SA 106 M Gr. B | ● | 175 | 175 | |
| 9 | 2 | CIĄG POKRYWA | ø168.3 | | 16.97 | | A/SA 106 M Gr. B | ● | 4.5 | 9 | |
| 10 | 2 | TUBE RURA | ø33.4 | 100 | 4.55 | | A/SA 106 M Gr. B | ● | 0.4 | 0.8 | |
| | | | | | | | | | WAG. CAŁKOWITY KG | 3599.8 | |

- UWAGI/NOTES**
- Materiały dla głównych części ciśnieniowych z certyfikatem testowym (typu 3.1 EN10204)
 - Materiały dla części ciśnieniowych z certyfikatem (typu 2.2 EN10204)
 - Materiały dla części ciśnieniowych z certyfikatem (typu 2.2 EN10204)
 - Wymiary w mm z wyjątkiem tych określonych
 - Dimensions in mm except where indicated
 - Oznaczenie pozycji w wykazie materiałów/ denote position in material list
 - Prętkowanie materiału do spawania/ denote welding preparation
 - Wykazanie marki spawnyj elementu sztuki/ denote shipping mark/ bundle parts
 - Wykazanie na spawanie w zakładzie/ denote work-shop weld
 - Wykazanie spawanie na terenie budowy/ denote yard weld
 - Wielkości drutów do spawania TS01 / TS02 / TS03 / TS04 / TS06 podane na rysunku są precyzyjnej wielkości, sprawdź i przycięć ewentualnie zakrywane extra długości przed ich spawaniem
 - the size of the coils TS01 / TS02 / TS03 / TS04 / TS06 are drawing to finished size check and cut off any extra length before to weld.

| | | | | | | | | | | | |
|--|---------------------------------|------|-------------|--------|------------|----------|---|--|--|--|--|
| 07-11-14 | AS BUILT | | | | | | | | | | |
| 14-03-14 | GENERAL REVISION/PROZRAK ODOLNY | LR | DELIA/ACQUA | CROSTA | COLUMBO | | | | | | |
| 21-02-14 | FIRST ISSUE/PRZEMISŁ WIDOK | LR | DELIA/ACQUA | CROSTA | COLUMBO | | | | | | |
| REV. | DATA | OPIS | APPROVA | CONTR. | QUAL. VIS. | APPROVED | | | | | |
| | | | | | | | COMMITTENTE - SICES CONTRATTO - 13EB0131 | | | | |
| UZYSKIENIE - USER : TIME PLAN LOCATION : BYDOSZCZ PROJECT : ASTER BYDOSZCZ (POLAND) SERVICE : WTE | | | | | | | Projekt - Project 13EB0131-M-135 A0 | | | | |
| ZESTAW I CZĘŚCI ECO 1-2-3-4-5 L1 ASSEMBLY AND DETAILS ECO 1-2-3-4-5 L1 | | | | | | | RYS. - Drg. 13EB0131-M-135 A0 | | | | |

| | | | | | | | | | | | |
|------|------------|------|------------------|--------|------------|----------|--|--|--|--|--|
| 02 | 07/11/2014 | | AS BUILT | | | | | | | | |
| 01 | 14/03/2014 | | GENERAL REVISION | | | | | | | | |
| 00 | 21/02/2014 | | REWIZJA WYKONANE | | | | | | | | |
| REV. | DATA | OPIS | APPROVA | CONTR. | QUAL. VIS. | APPROVED | | | | | |

SUPER

ZASTRZEŻENIE: NIE UŻYWAĆ W CELACH INNYCH NIŻ TE DLA KTYCHYCH DOSTAŁY DOSTARCZONE

INFORMAZJA: DOSTARCZONE - NIE UŻYWAĆ W CELACH INNYCH NIŻ TE DLA KTYCHYCH DOSTAŁY DOSTARCZONE

NUMER KONTAKTOWY: 10168EPMD045

PROJEKTANT: STEFANO CALVANI

SPECJALNOŚĆ: TECHNOLOGIA DB. ODZYSKU ENERGII

PROJEKTANT: M. UPRAWNIENI

SPECJALNOŚĆ: NIE UPRAWNIENI

INFORMAZJA: DOSTARCZONE - NIE UŻYWAĆ W CELACH INNYCH NIŻ TE DLA KTYCHYCH DOSTAŁY DOSTARCZONE

NUMER KONTAKTOWY: 10168EPMD045

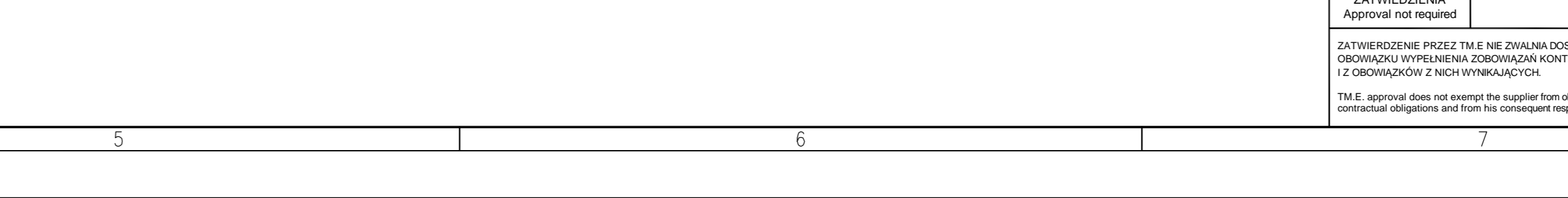
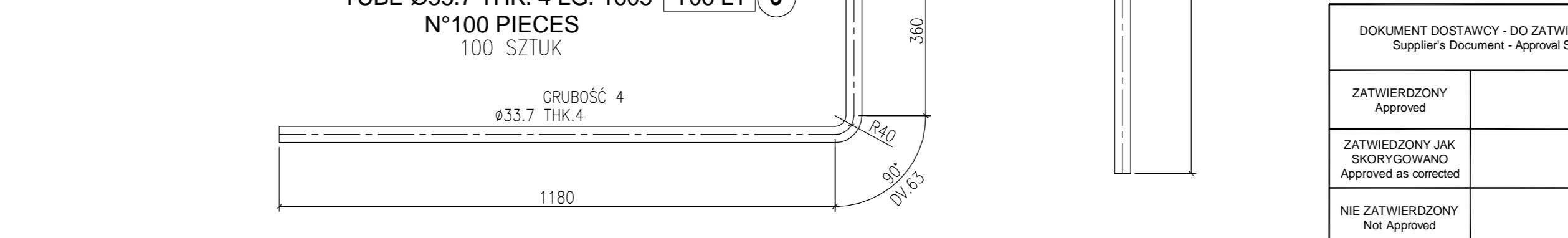
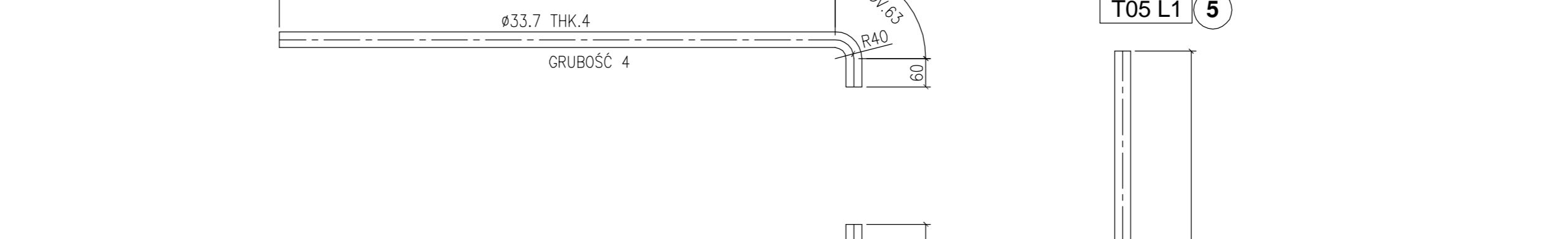
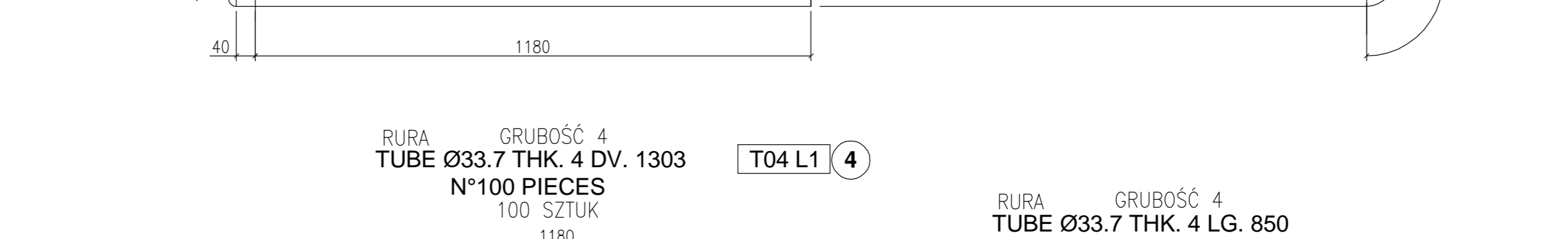
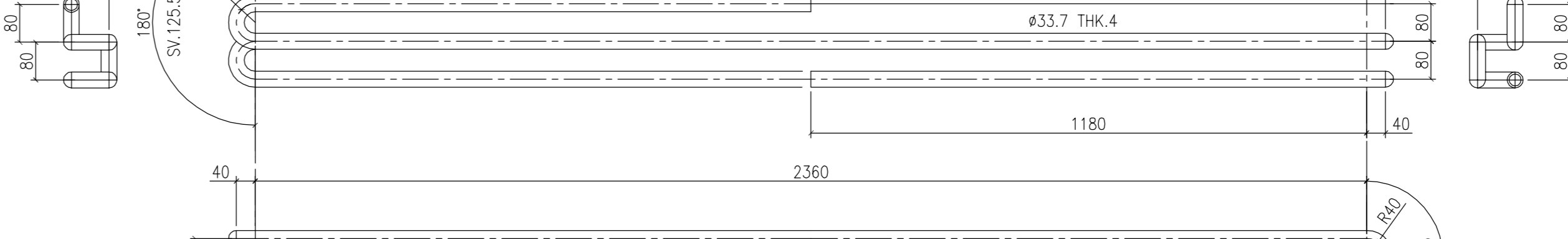
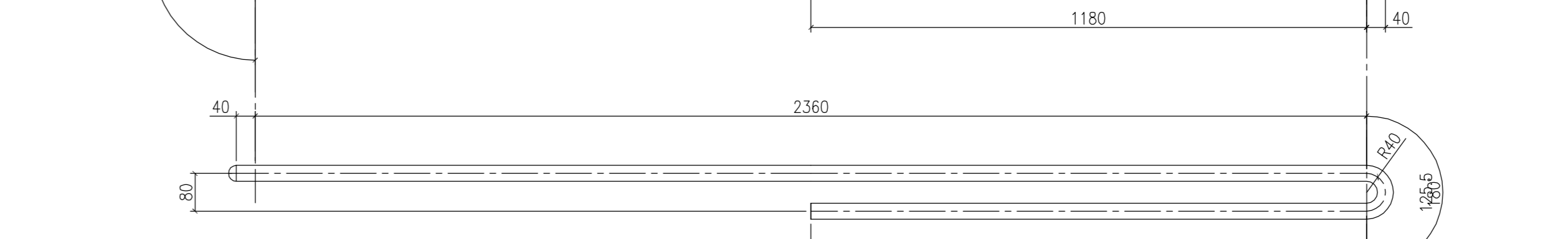
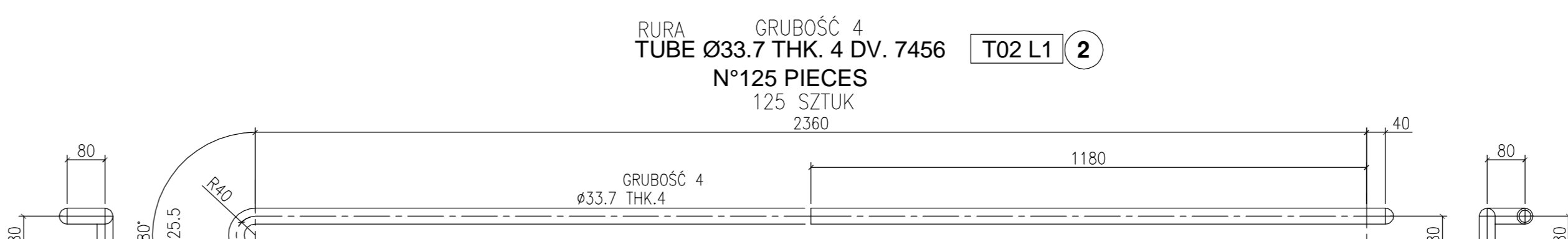
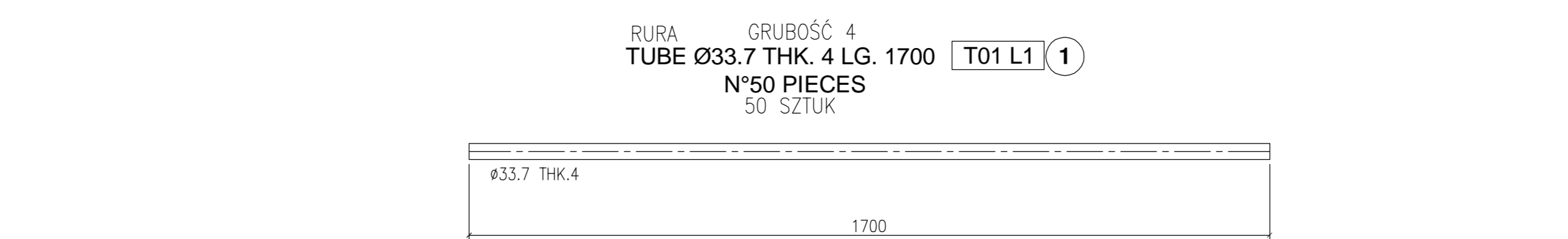

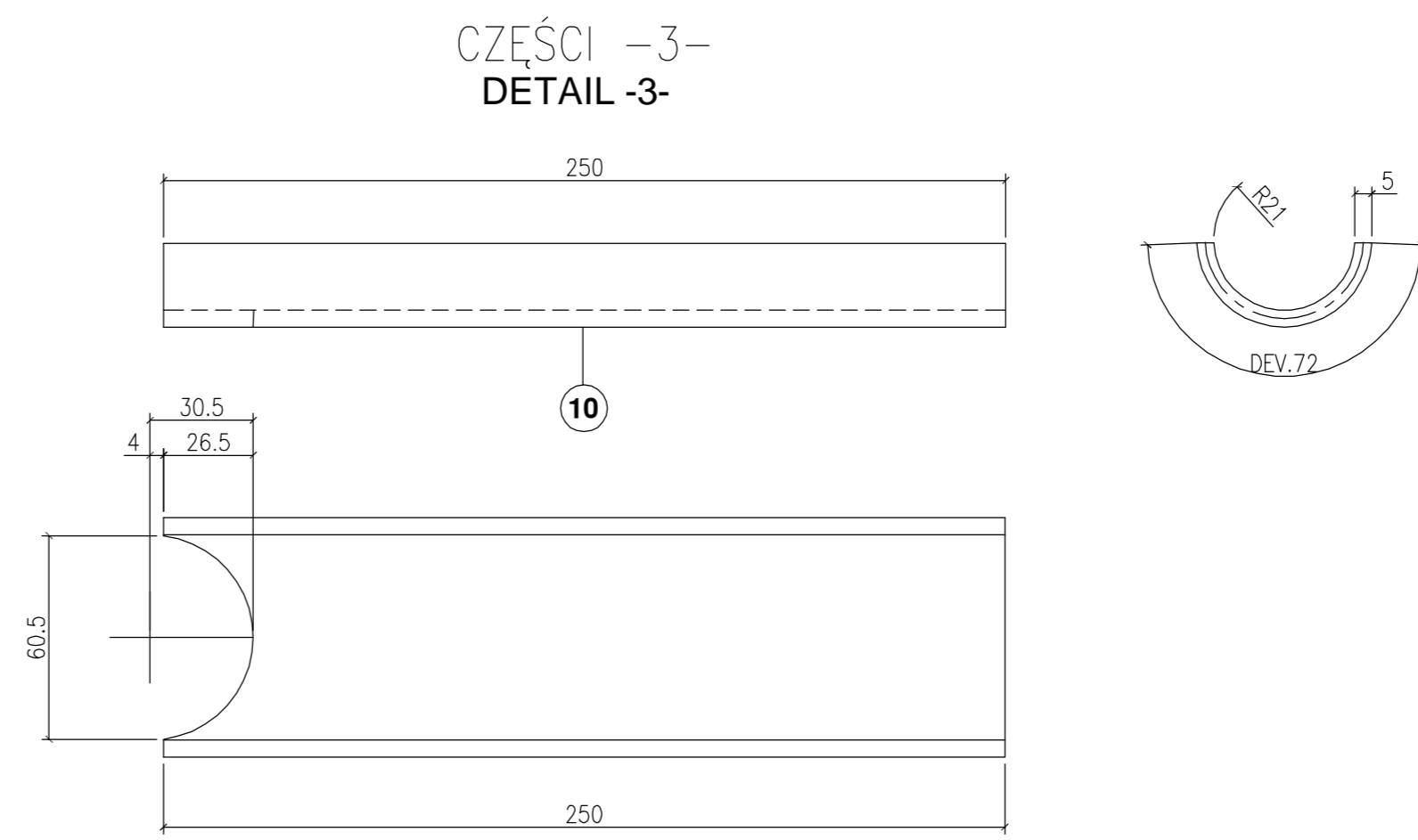
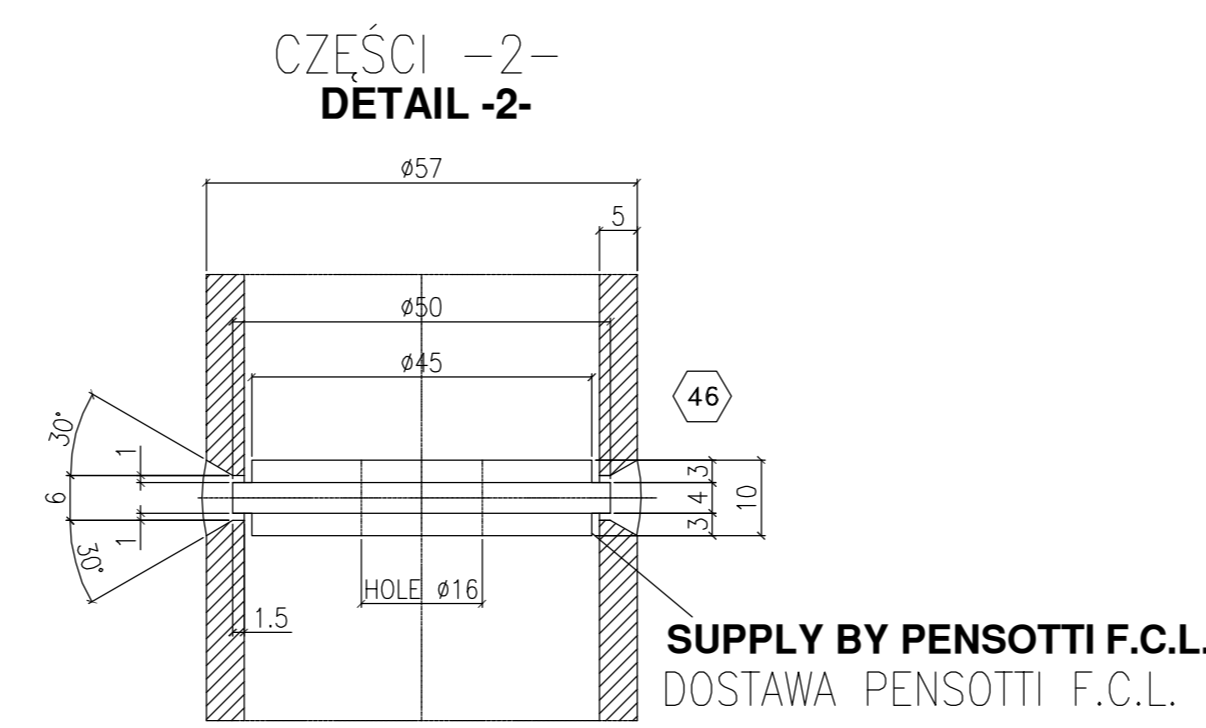
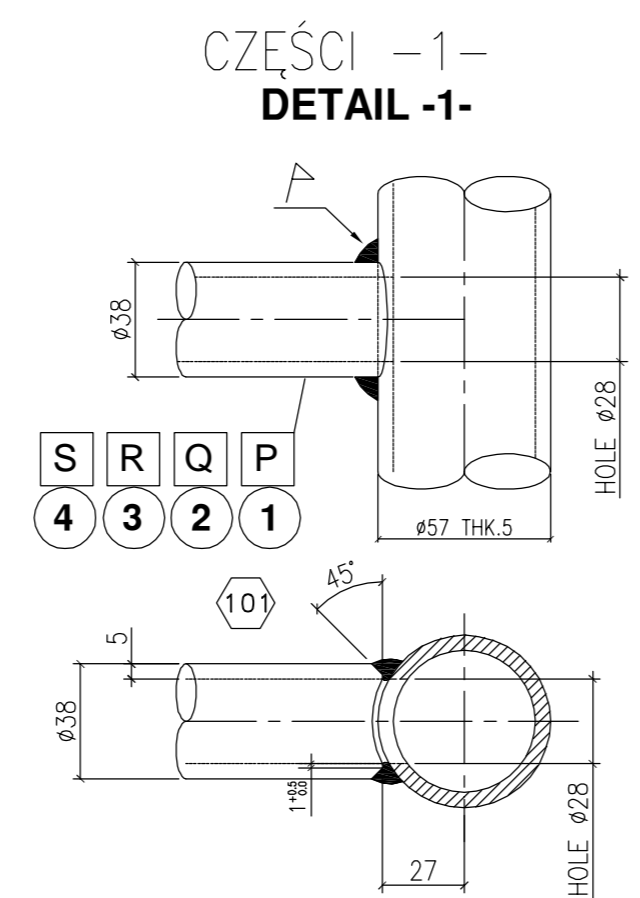
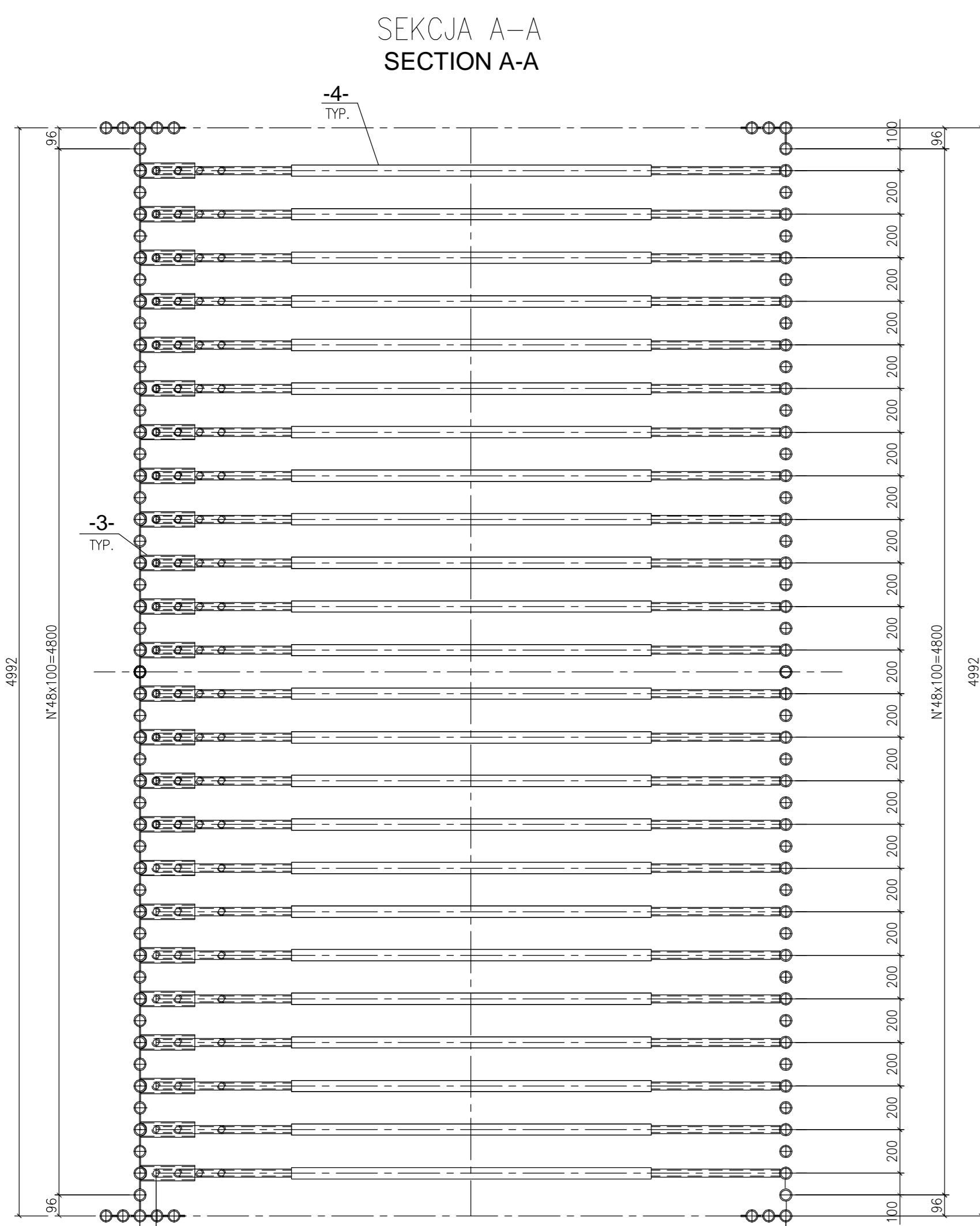
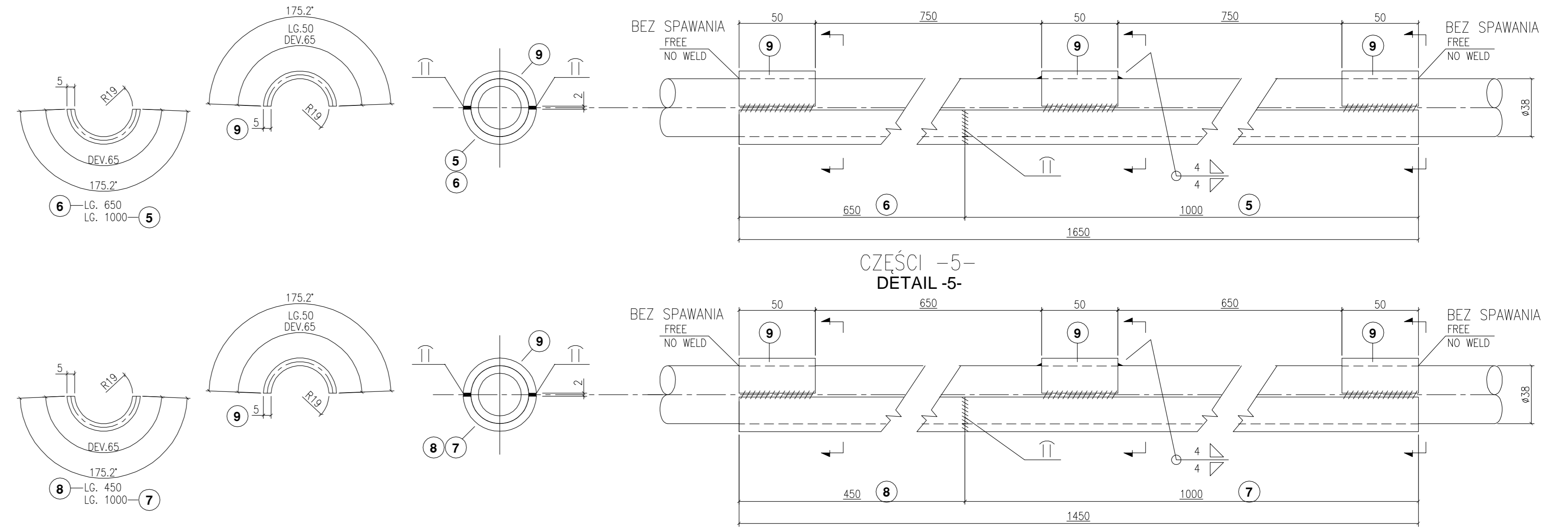
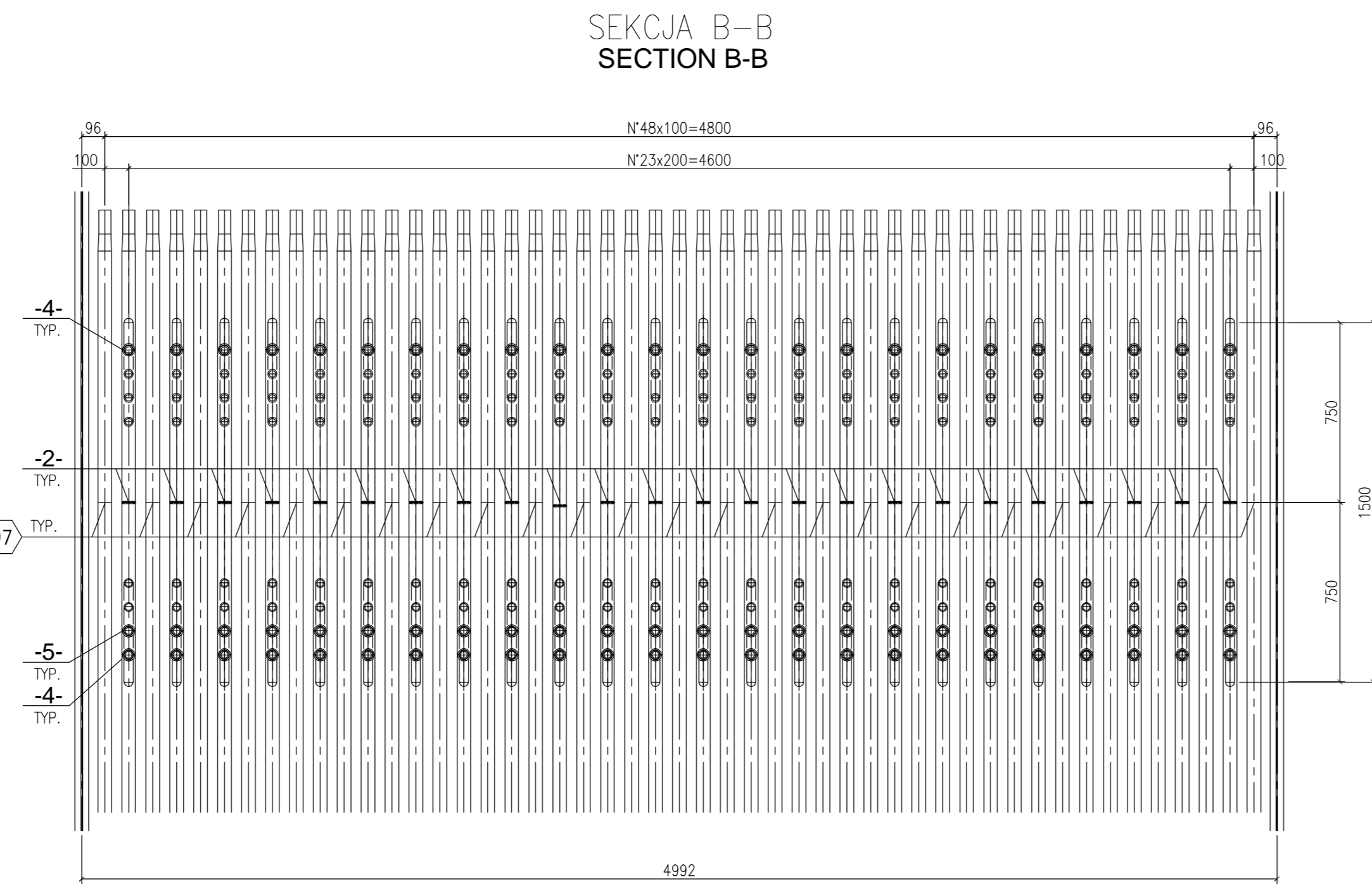
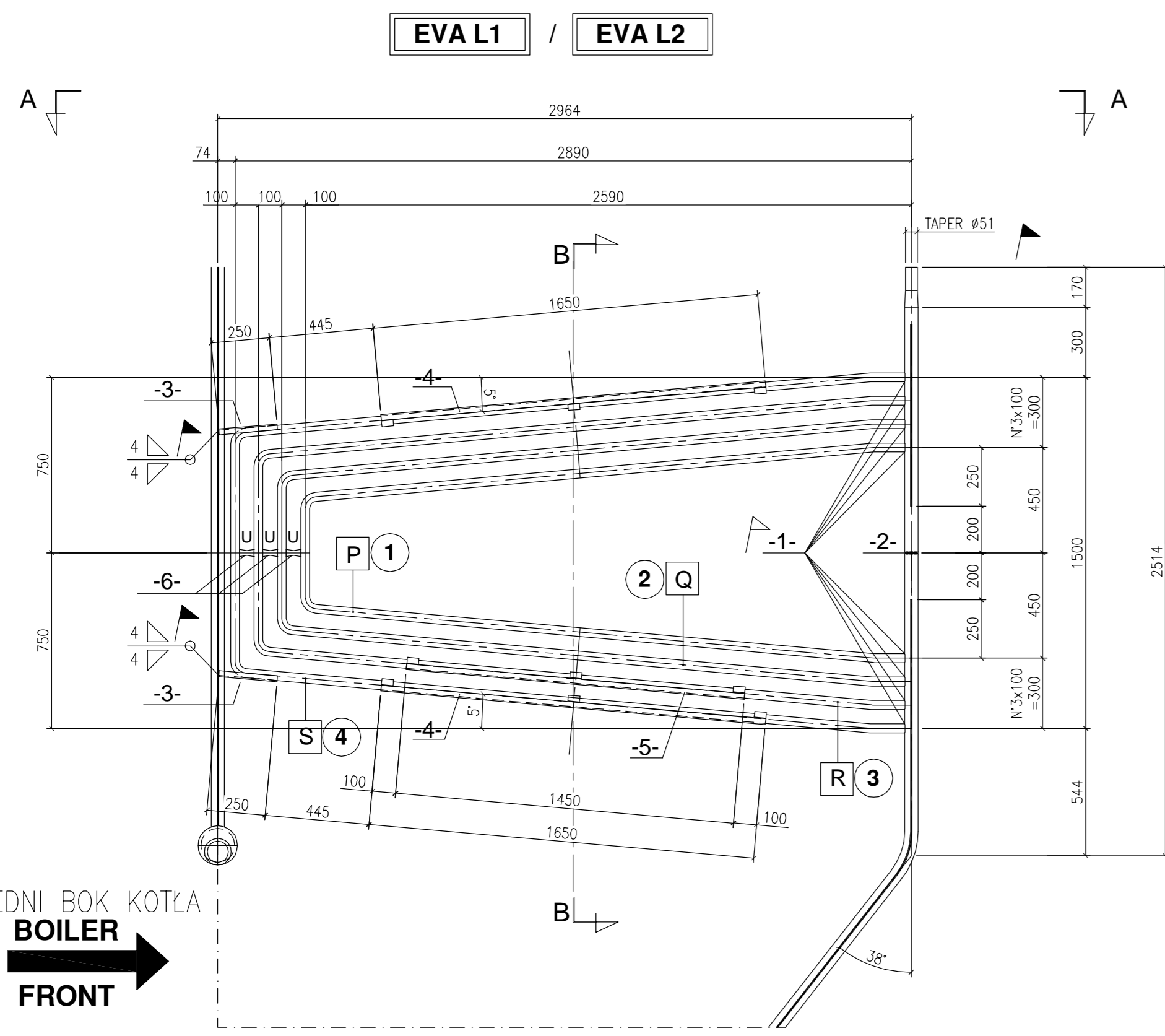

TYP SPAWANIE DOCZOŁOWE
TYP. BUTT WELD

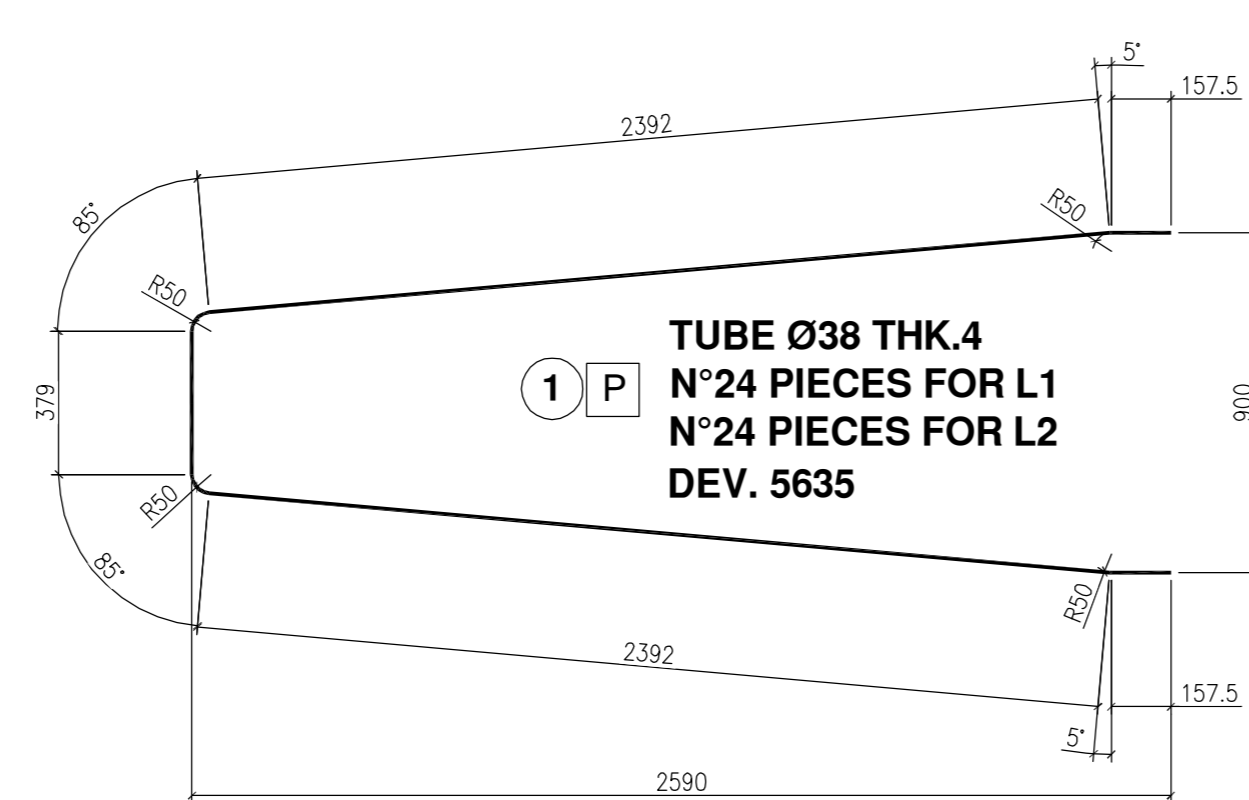
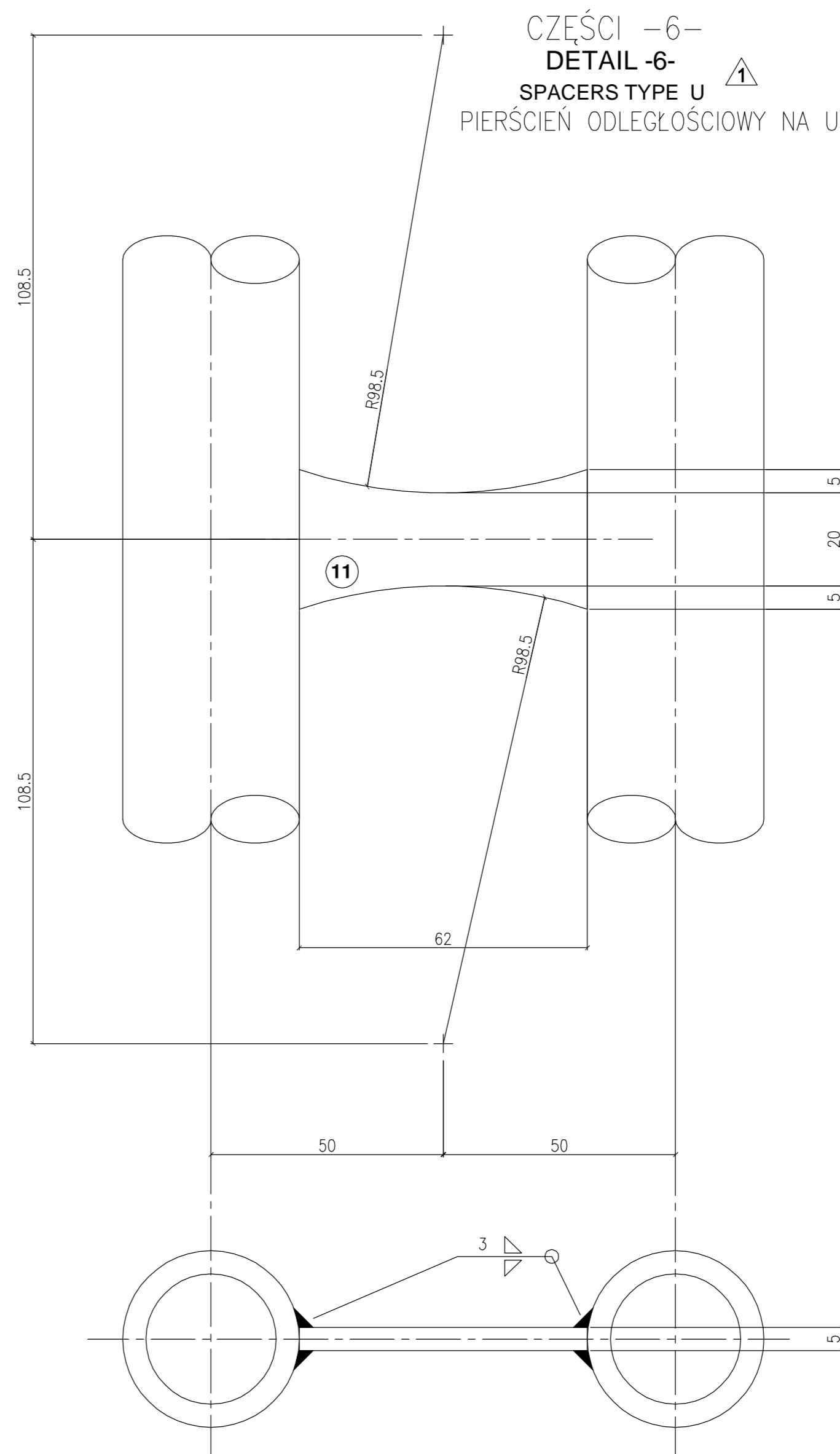
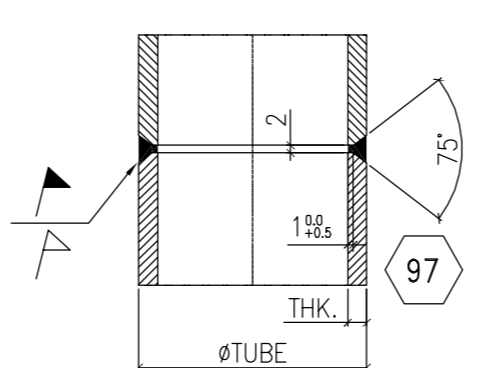

RURA ŚR. 38 GRUBOŚĆ 4
24 CZĘŚCI DLA L1
24 CZĘŚCI DLA L2
URZĄDZENIE 5635

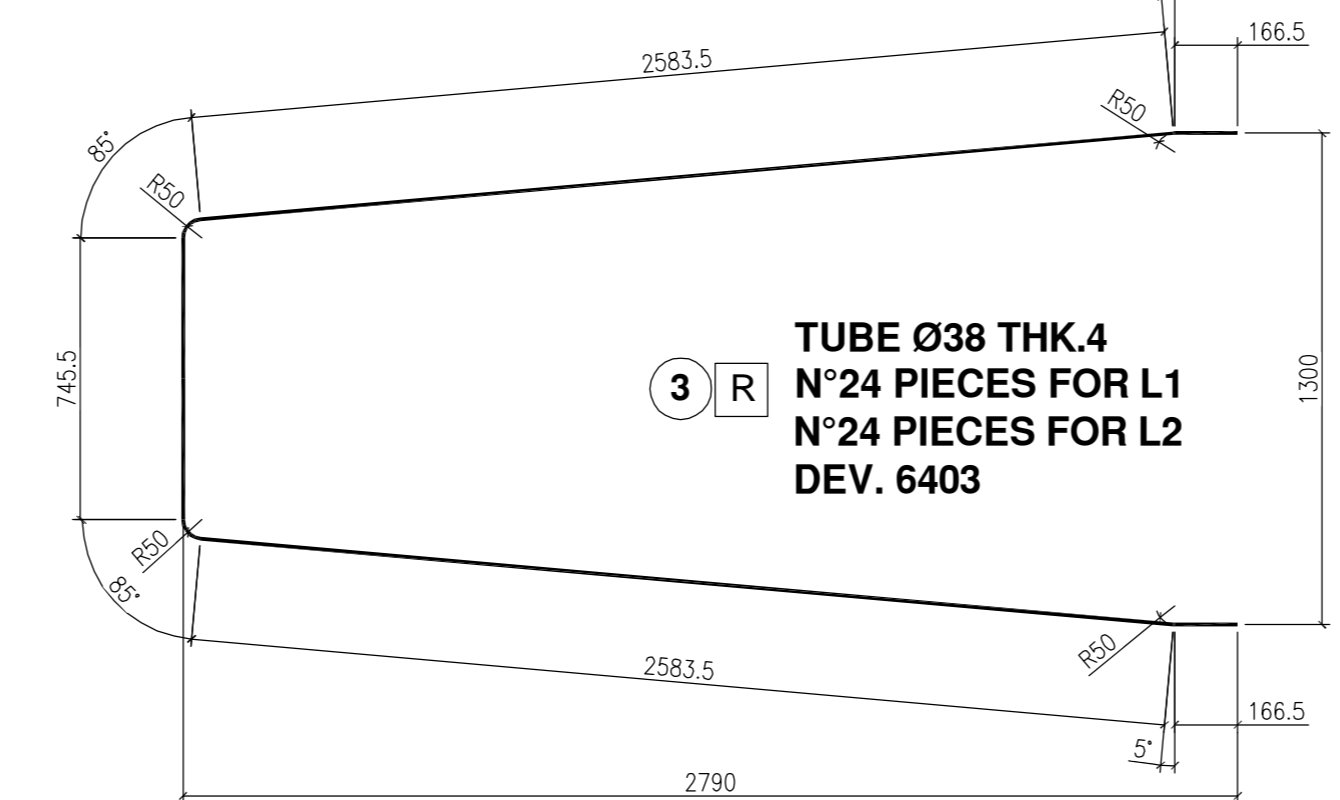

RURA ŚR. 38 GRUBOŚĆ 4
24 CZĘŚCI DLA L1
24 CZĘŚCI DLA L2
URZĄDZENIE 6403

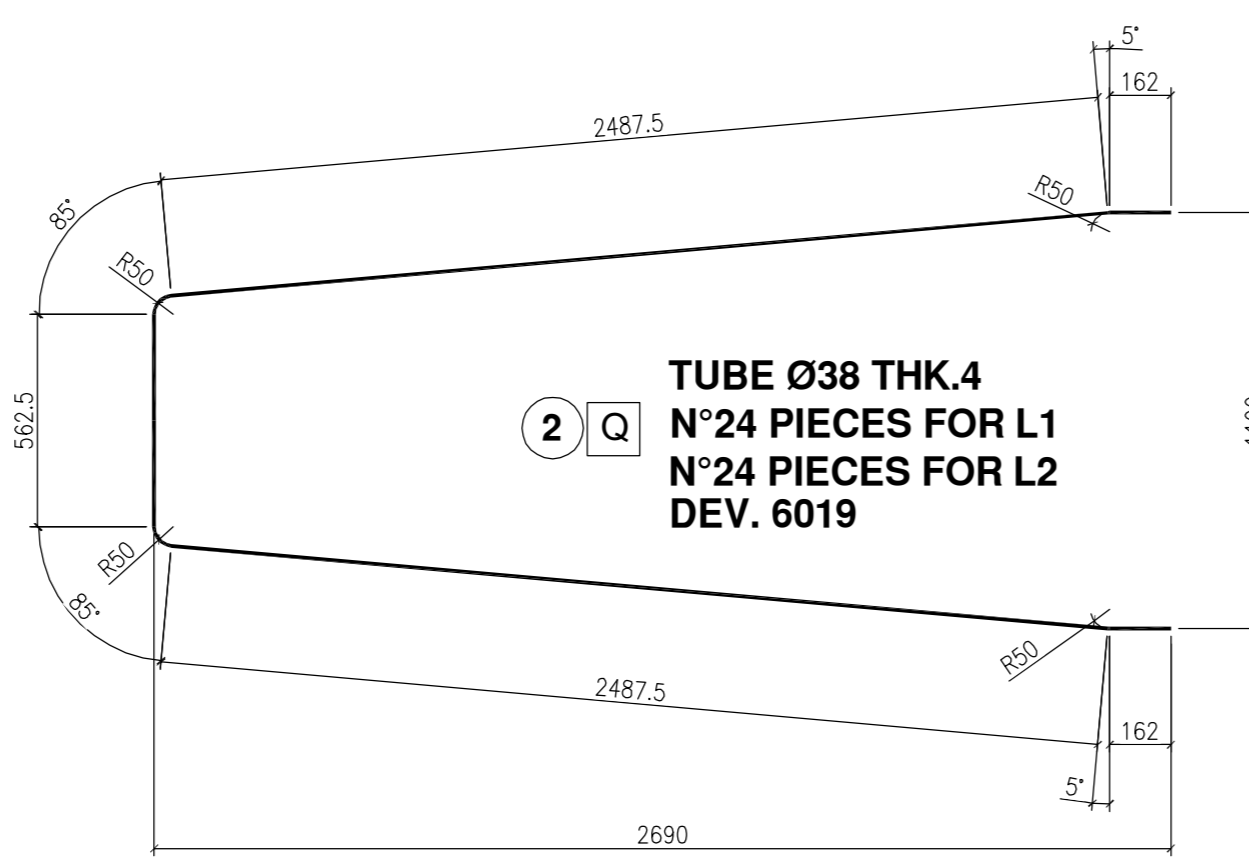

RURA ŚR. 38 GRUBOŚĆ 4
24 CZĘŚCI DLA L1
24 CZĘŚCI DLA L2
URZĄDZENIE 6019

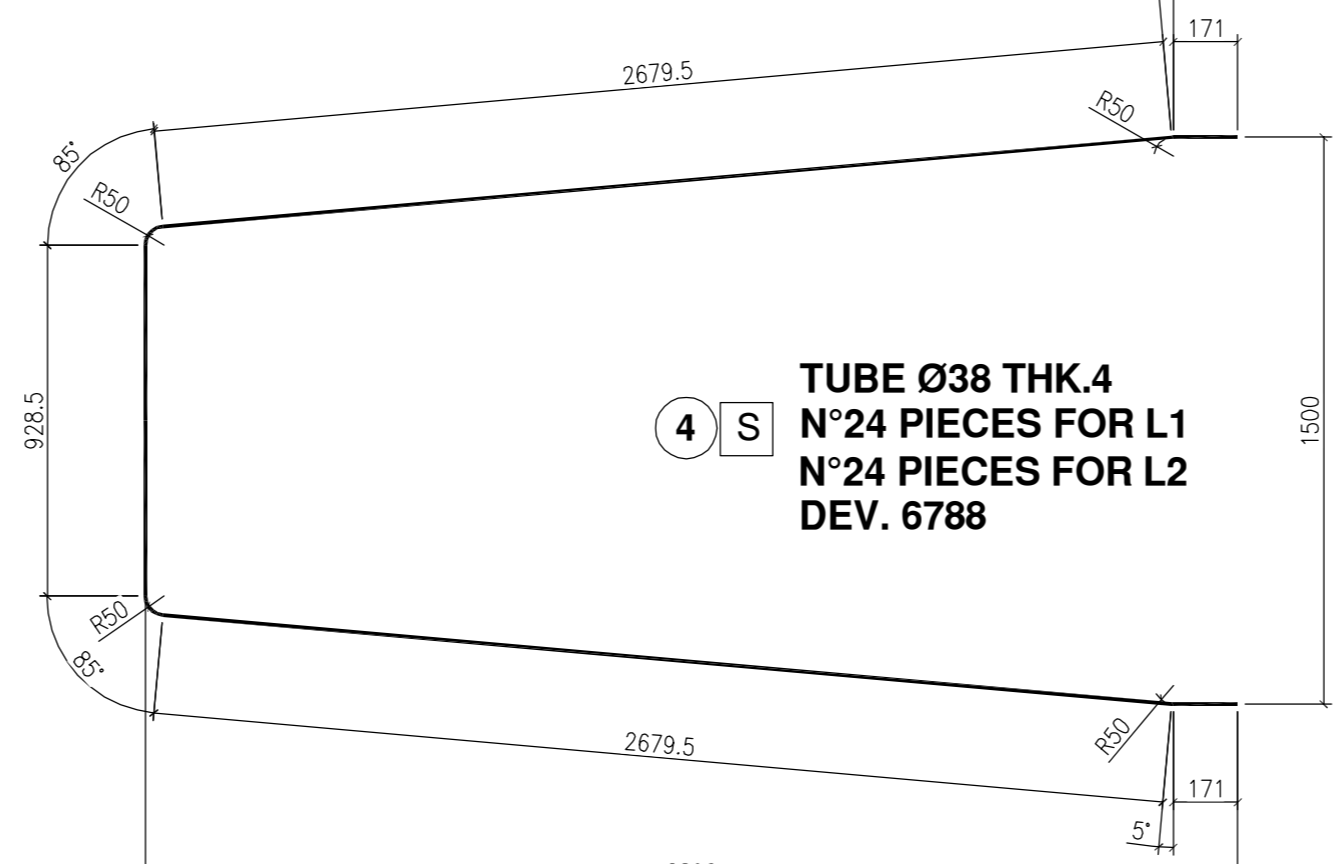

RURA ŚR. 38 GRUBOŚĆ 4
24 CZĘŚCI DLA L1
24 CZĘŚCI DLA L2
URZĄDZENIE 6788

| Item | Qty | Description | Material | Test | Weight | Notes |
|------|-----|--------------|------------------|------|-------------------|--------|
| 1 | 48 | TUBE RURA | A/SA 210M Gr A1 | ● | 23 | 1104 |
| 2 | 48 | TUBE RURA | A/SA 210M Gr A1 | ● | 24.6 | 1180.8 |
| 3 | 48 | TUBE RURA | A/SA 210M Gr A1 | ● | 26.3 | 1262.4 |
| 4 | 48 | TUBE RURA | A/SA 210M Gr A1 | ● | 28 | 1334.4 |
| 5 | 96 | PLATE PŁYTKA | A/SA 240M Gr 310 | ● | 2.8 | 209 |
| 6 | 96 | PLATE PŁYTKA | A/SA 240M Gr 310 | ● | 1.9 | 172.8 |
| 7 | 48 | PLATE PŁYTKA | A/SA 240M Gr 310 | ● | 2.8 | 134.4 |
| 8 | 48 | PLATE PŁYTKA | A/SA 240M Gr 310 | ● | 1.30 | 62.4 |
| 9 | 432 | PLATE PŁYTKA | A/SA 240M Gr 310 | ● | 0.15 | 64.8 |
| 10 | 96 | PLATE PŁYTKA | A/SA 240M Gr 310 | ● | 0.7 | 67.2 |
| 11 | 144 | PLATE PŁYTKA | A/SA 240M Gr 310 | ● | 0.08 | 11.5 |
| | | | | | PEŁNO TOTAŁNE KG. | 5863.5 |

CIEŻAR CAŁKOWITY KG

- UWAGI/NOTES**
- Materiały dla głównych części ciśnieniowych z certyfikatem testowym (typu 3.1 EN10204)
Material for main pressure parts with test certificate (type 3.1 EN10204)
 - Materiały dla części ciśnieniowych z certyfikatem (typu 2.2 EN10204)
Material for no pressure parts with certificate (type 2.2 EN10204)
 - Wymiary w mm z wyjątkiem tych określonych
Dimension in mm except where indicated
 - ... Oznaczenie pozycji w wykazie materiałów/ denote position in material list
 - ... Przygotowanie materiału do spawania/ denote welding preparation
 - ... Wskazuje markę spedycji elementu stołu/ denote shipping mark/ bundle parts
 - ... Wskazuje na spawanie w zakładzie/ denote work-shop weld
 - ... Wskazuje spawanie na terenie budowy/ denote yard weld
- Ilość podana w tabeli dla Nr 2 kotłów L1 /L2
Quantity indicated in material list is for N° 2 boilers L1 /L2

| | | | | | |
|----------|----------------------------------|----------|------------|--------|---------|
| 07-11-14 | AS BUILT | PENSOTTI | DELL'ACQUA | CROSTA | COLOMBO |
| 06-03-14 | GENERAL REVISION/PRZEGLĄD OGÓLNY | LR | DELL'ACQUA | CROSTA | COLOMBO |
| 24-02-14 | FIRST ISSUE/ZBIERZES WYDANIE | LR | DELL'ACQUA | CROSTA | COLOMBO |

Opis Description

SICES COMMITMENTE - ZLECENIOWANICA

13EB0131

Użytkownik - USER : TME

LOKALIZACJA - PLANT LOCATION : BYDGOSZCZ

PROJEKT - PROJECT : ASTER BYDGOSZCZ (POLAND)

SERWIS - SERVICE : WIE

ZESPÓŁ I CZĘŚCI EVA L1 - L2
ASSEMBLY AND DETAILS EVA L1-L2

RYŚ - Drg. 13EB0131-M-130 A0

Przygotowanie rysunku/zostawione All right of this drawing are reserved

SKALA - Scale 1 : 20

Pr. natura

02 07/11/2014 AS BUILT PENSOTTI

01 06/03/2014 GENERAL REVISION PENSOTTI

00 24/02/2014 REWIZJE WYDANIE FIRST ISSUE PENSOTTI

REK. DATA WYSTAWA WYDANIE REWIZJE WYDANIE

OPIS REWIZJI REWIZJA REWIZJE WYDANIE

PRZEGLĄD PRZEGLĄD PRZEGLĄD PRZEGLĄD

WYKONANIE WYKONANIE WYKONANIE WYKONANIE

10168

ZAKŁAD TERMICZNEGO PRZETWARZANIA ODPADÓW KOMUNALNYCH BYDGOSZCZ, UL. EMILIA PIENKOWA 25, 02-500 BYDGOSZCZ

PROJEKT WYKONAWCZY TYTUŁ/TITLE

ASSEMBLY AND DETAILS EVA L1-L2

Pr. natura

Międzygminny Komplex Unieszkodliwiania Odpadów Pro Natura Sp. z o.o.

Budowa Zakładu Termicznego Przetwarzania Odpadów Komunalnych w Bydgoszczy (Toruskowskiego) Obszaru Metropolitalnego

10168EPM044

PROJEKTANT: STEFANO CALVANI

SPECIALIŠĆ: TECHNOLOG DB: ODZYSK ENERGII

PROJEKTANT: SPECJALIŠĆ: NIE UPRAWNIENI

SPRAWDZAJĄCY: SPECJALIŠĆ: NIE UPRAWNIENI

INFORMACJA ZASTRZEŻENIE - NIE UŻYWAĆ W CELACH INNYCH NIŹ TE DLA KTYRYCH ZOSTAŁY DOSTARCZONE

NUMER KONTAKTOWY: 1006604001140140

Ośłona rury przegrzewacza SH1-1, SH1-2 i góra SH2

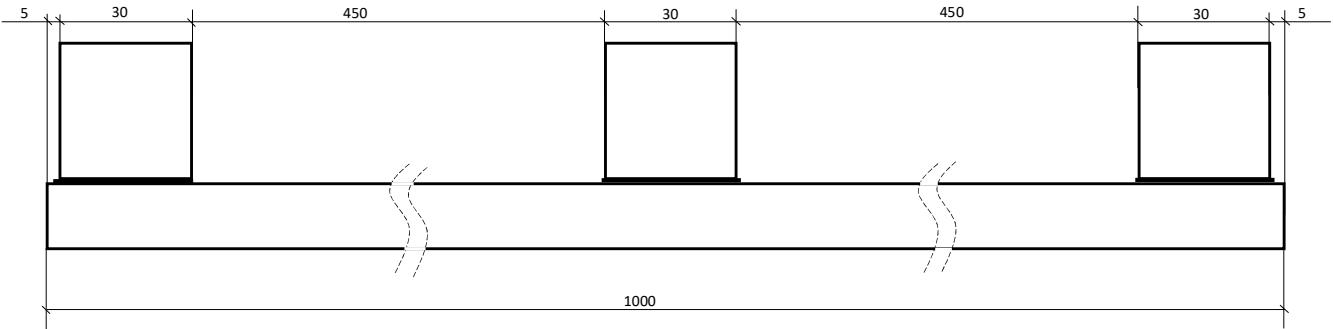
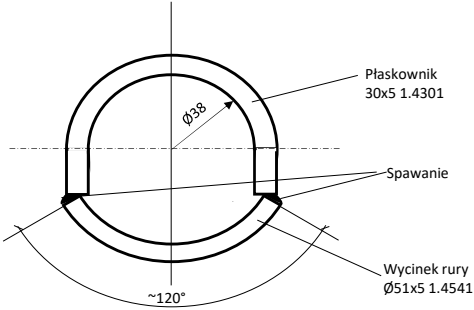

Ośłona rury przegrzewacza SH2 dół i SH3

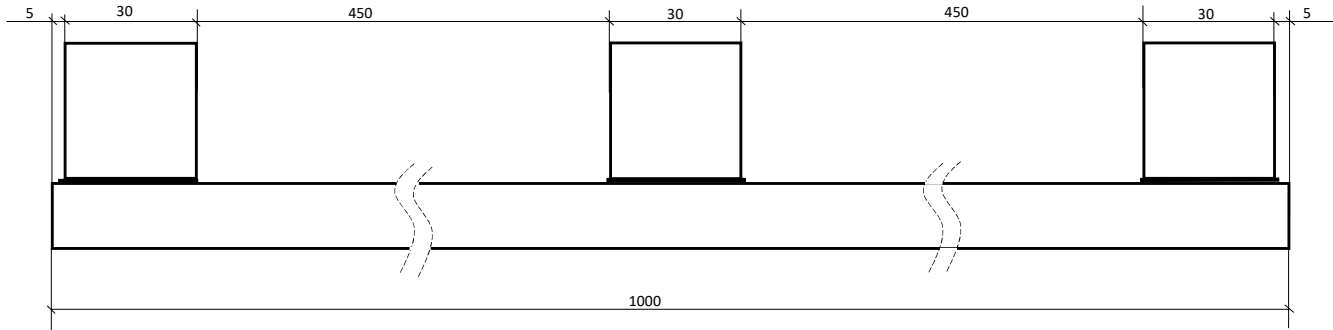
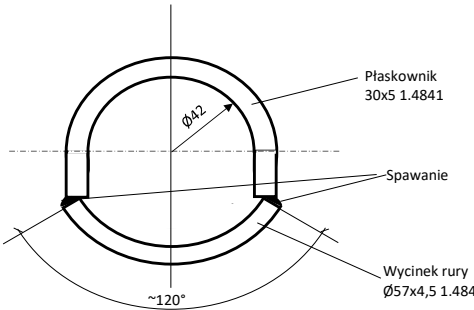

SH1-1 L1

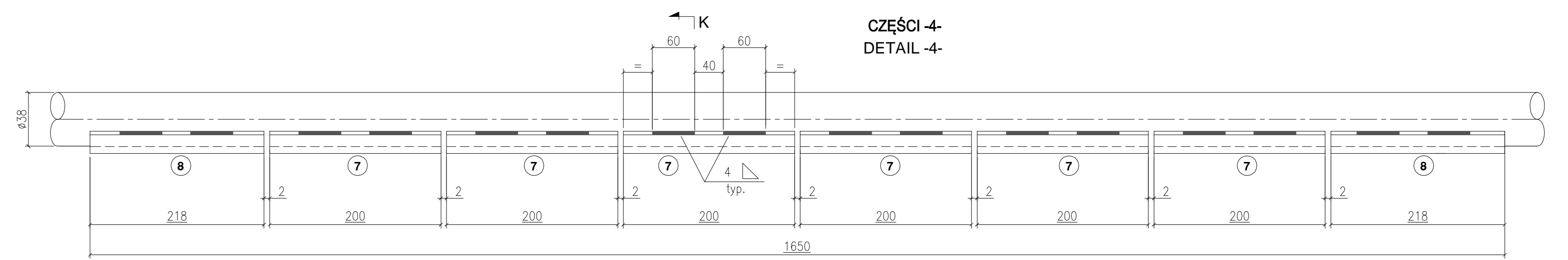
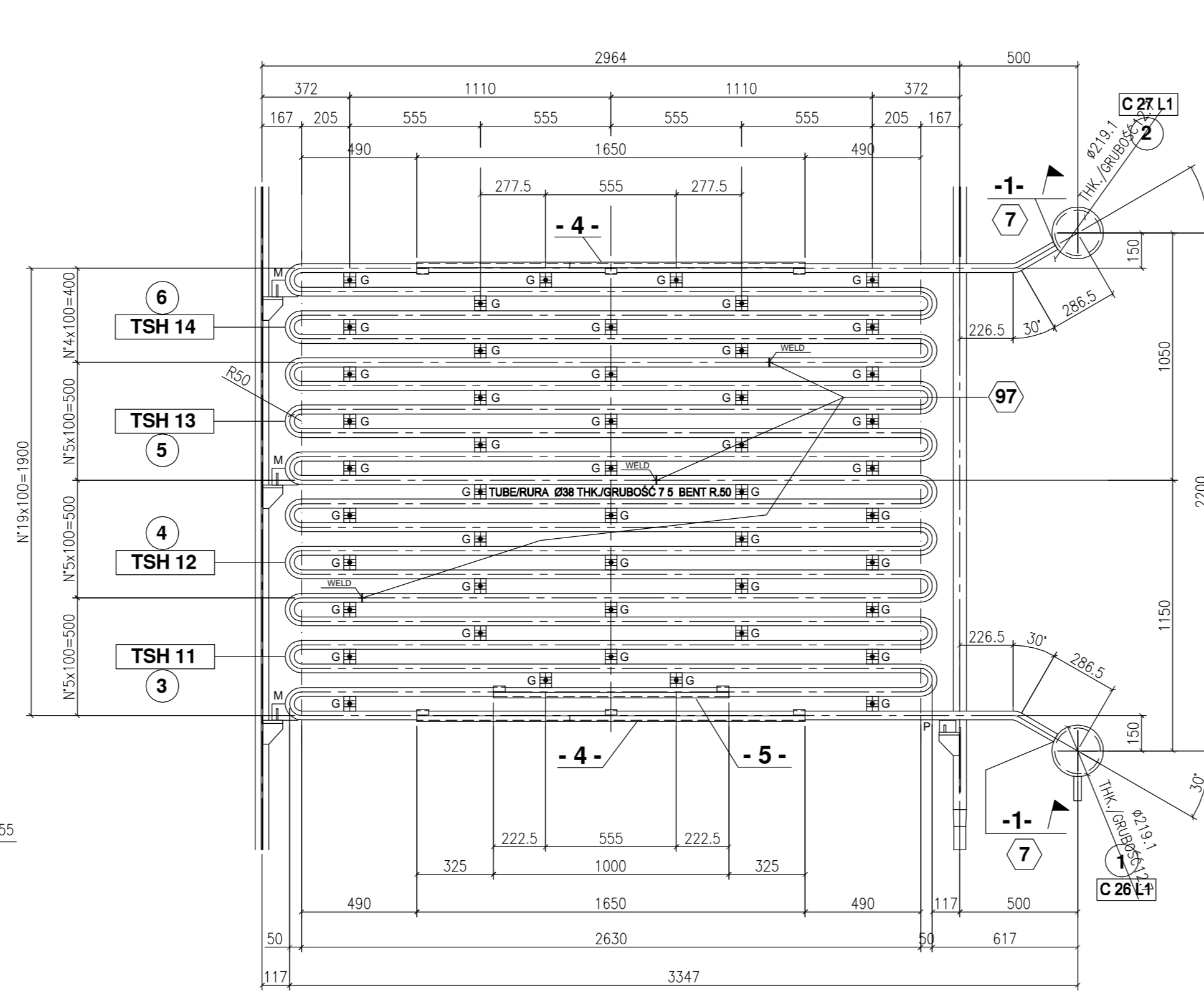
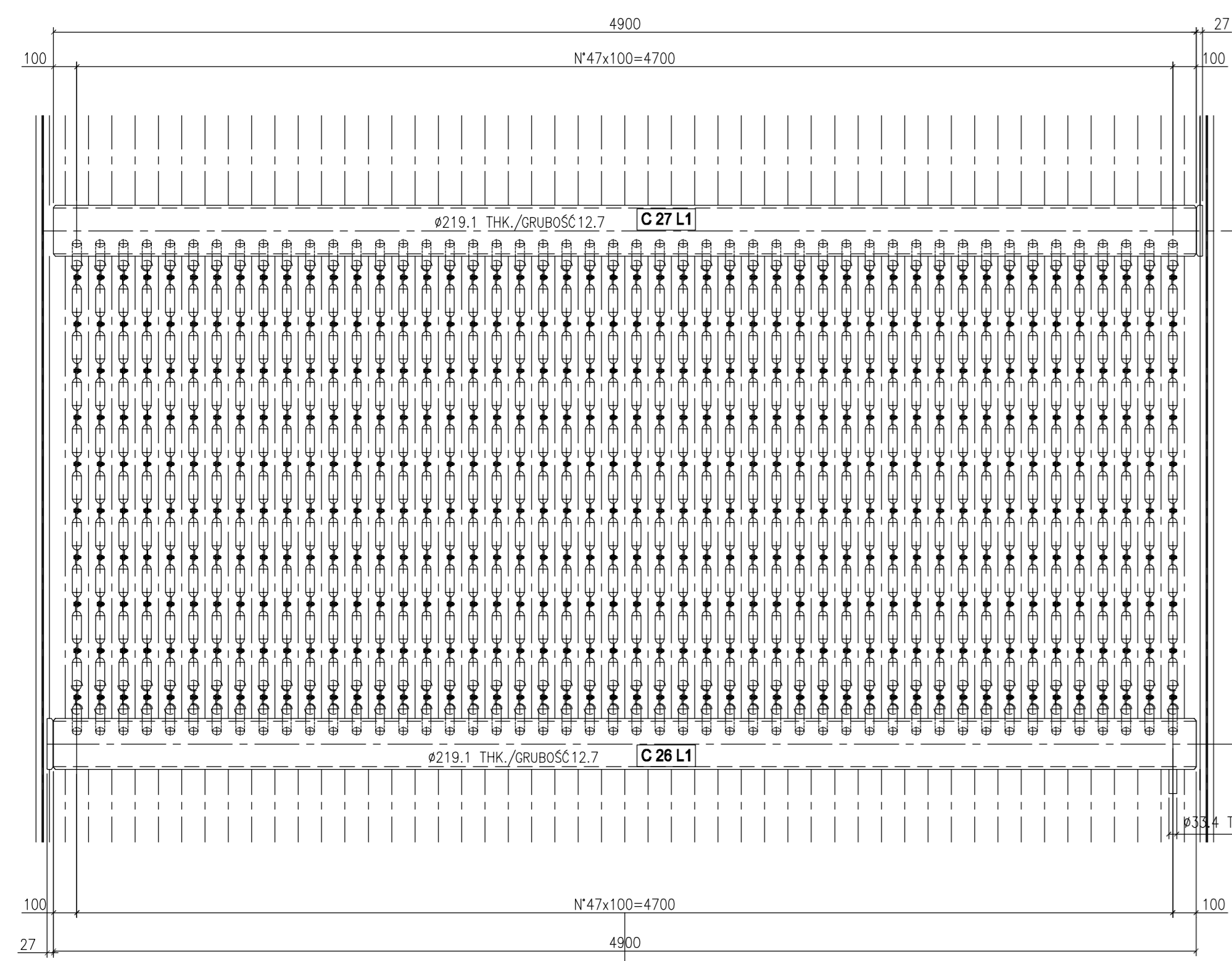

SECTION/SEKCJA K-K

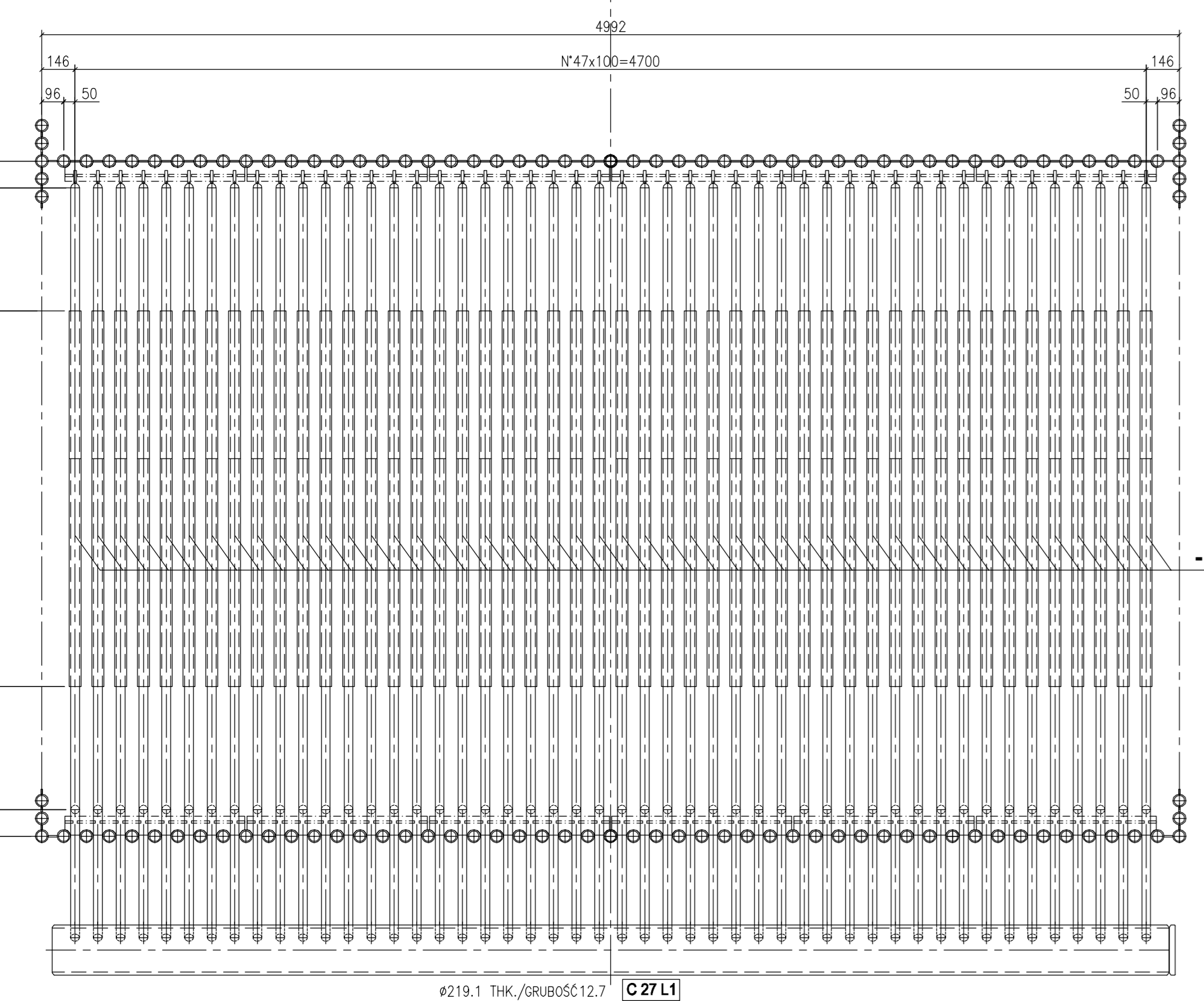
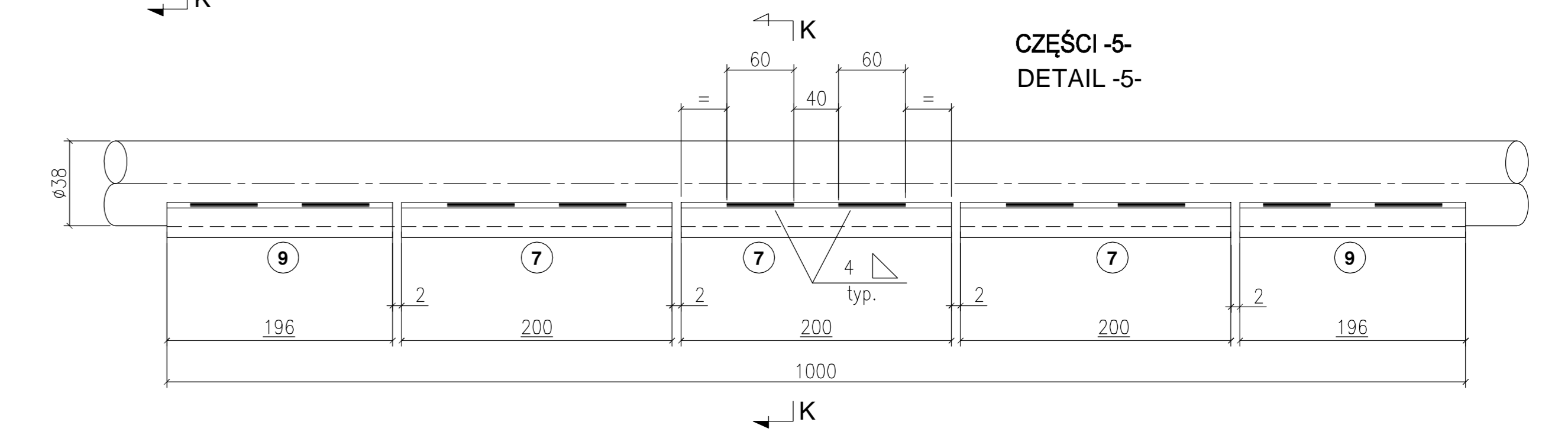
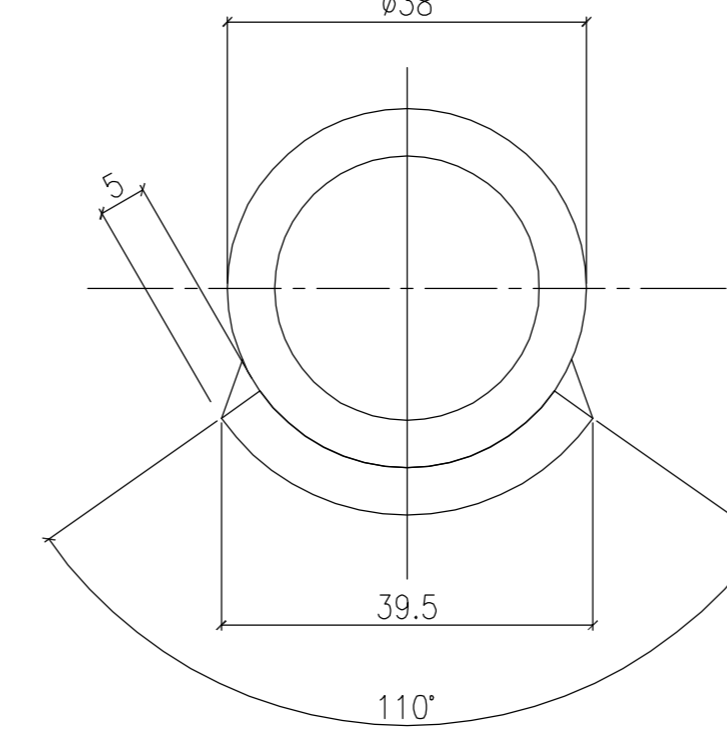

PIERŚCIEŃ ODLEGŁOŚCIOWY G SPACER TYPE G

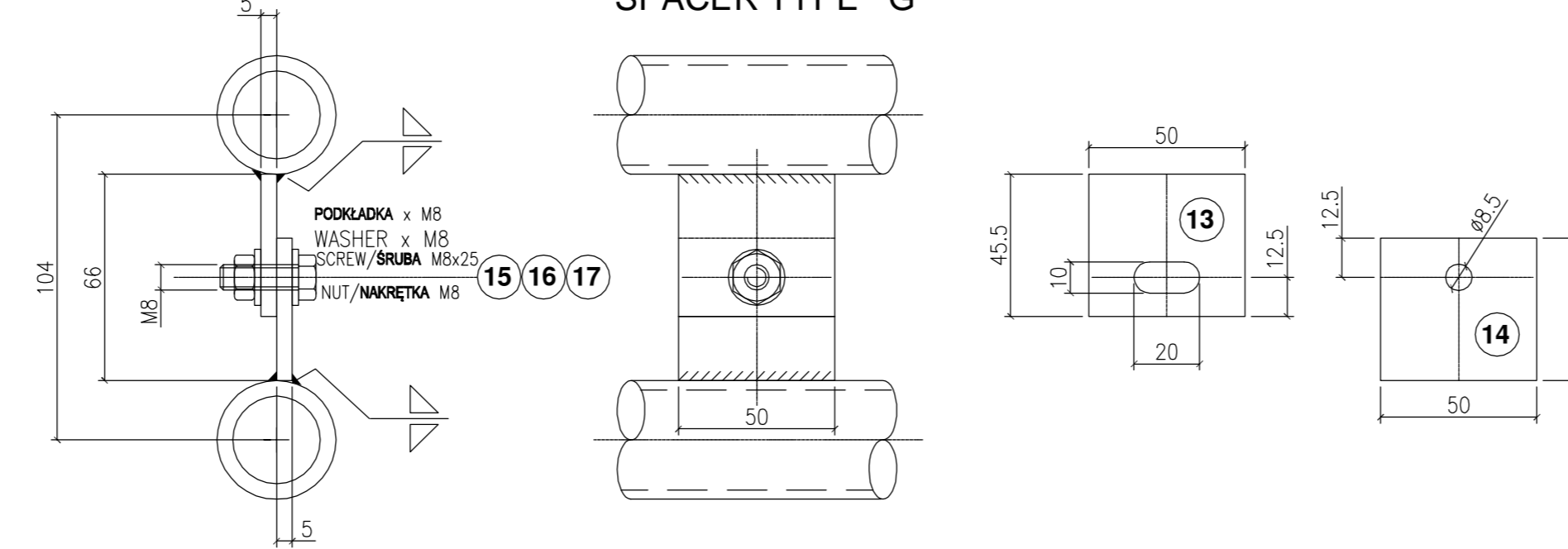

SUPPORT NA H SUPPORT TYPE H

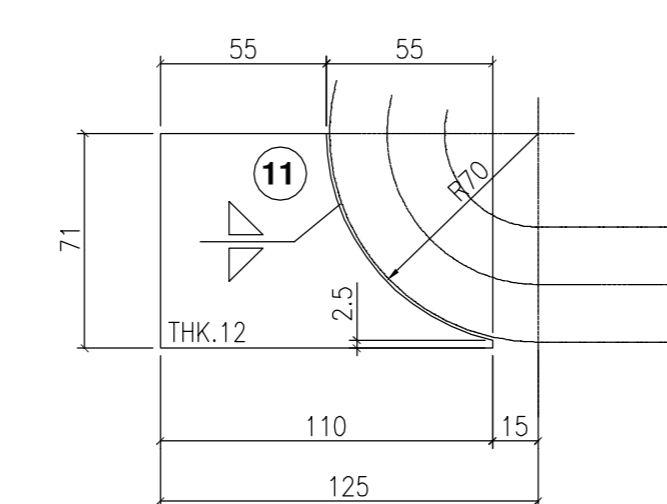

SUPPORT NA L SUPPORT TYPE L

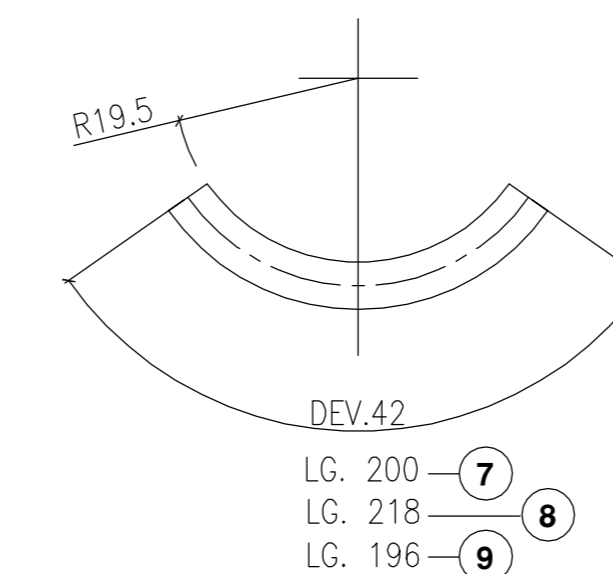
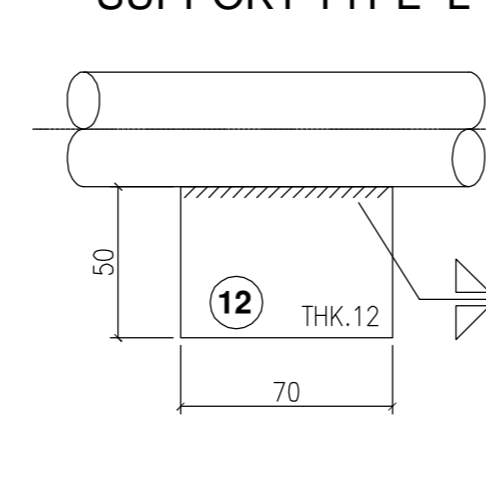

TYP SPRAWIANIE DOCZOŁOWE TYP. BUTT WELD

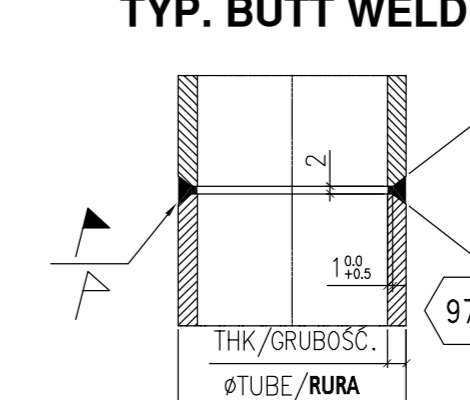

DETAIL-1 CZĘŚCI-1

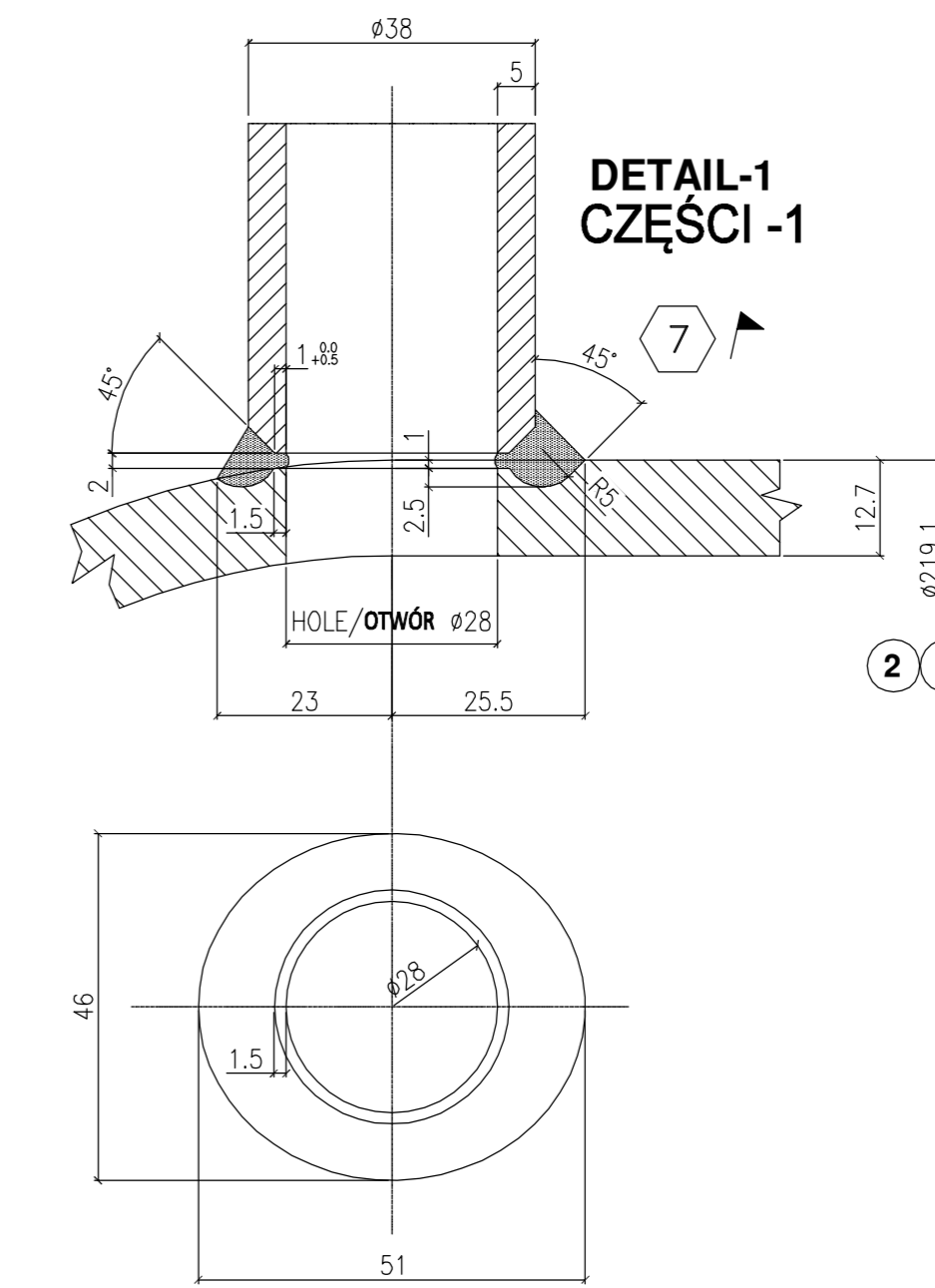

DRILLING HEADER DETAIL C 27 L1 JAK POWYŻEJ

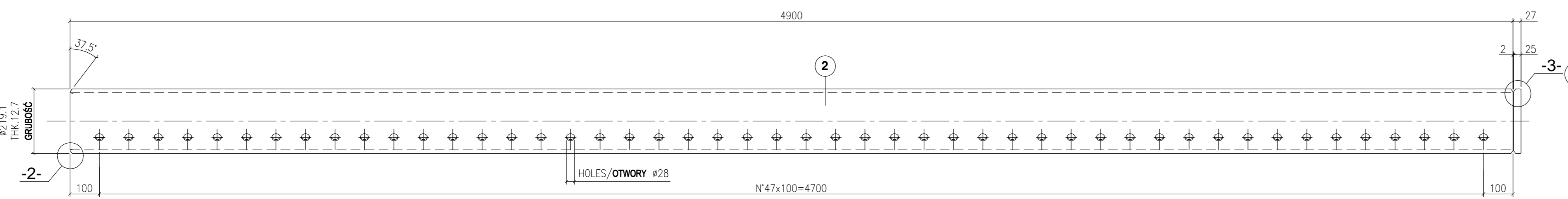

DRILLING HEADER DETAIL C 26 L1 JAK POWYŻEJ

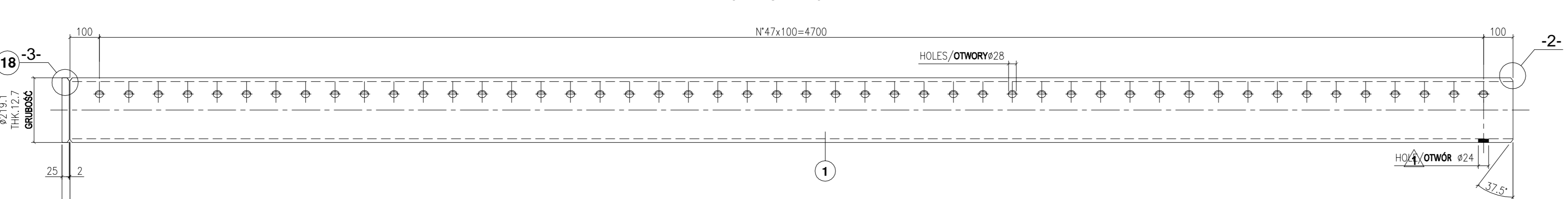

CZĘŚĆ 3 DETAIL-3

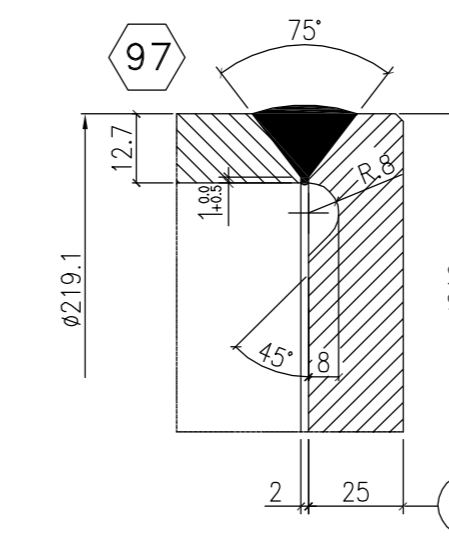

DETAIL-6 CZĘŚCI-6

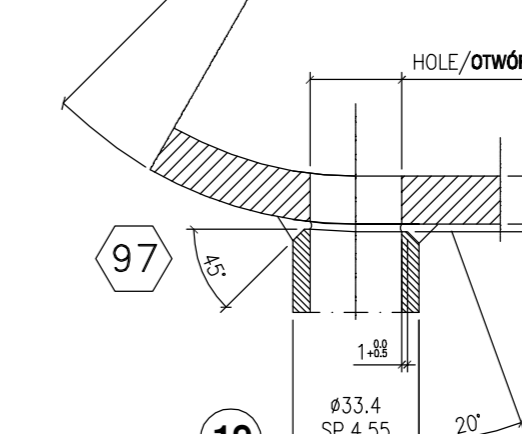

CZĘŚĆ 2 DETAIL-2

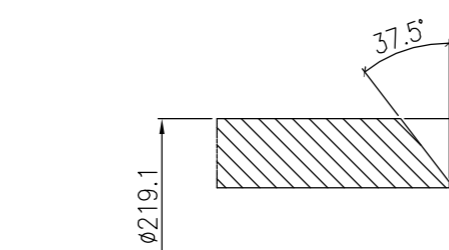

Table with columns: Item Q.ty, Description, Dia/Width, Height, Length, Thk., Material, Test, Weight, Notes. Contains material list for tubes, plates, and fasteners.

UWAGI/NOTES

- Notes regarding material certificates, dimensions, and welding preparation. Includes symbols for material list positions and welding preparation types.

Revision table with columns: Rev., Data, Opis, Description, Rysownik, Contr., Status, Zgodność, Zgodność.

Project information form including company name (SICES), project name (ZESPÓŁ I CZĘŚCI SH 1-1 L1), and drawing title (ASSEMBLY AND DETAILS SH1-1 L1).

Table with columns: Rev., Data, Opis, Description, Rysownik, Contr., Status, Zgodność, Zgodność.

Project information form including company name (SICER) and project name (ZAKŁAD TERMICZNEGO PRZETWARZANIA ODPADÓW KOMUNALNYCH).

Project information form including company name (Pr Natura) and project name (Miejski Komplex Unieszkodliwiania Odpadów).

Table with columns: ZATWIERDZONY, ZATWIERDZONY JAK SPOWYKONANO, NIE ZATWIERDZONY, NIE WYMAGA ZATWIERDZENIA.

INFORMACJE ZASTRZEŻONE - NOT TO BE USED FOR ANY PURPOSE OTHER THAN THAT FOR WHICH IT IS SUPPLIED

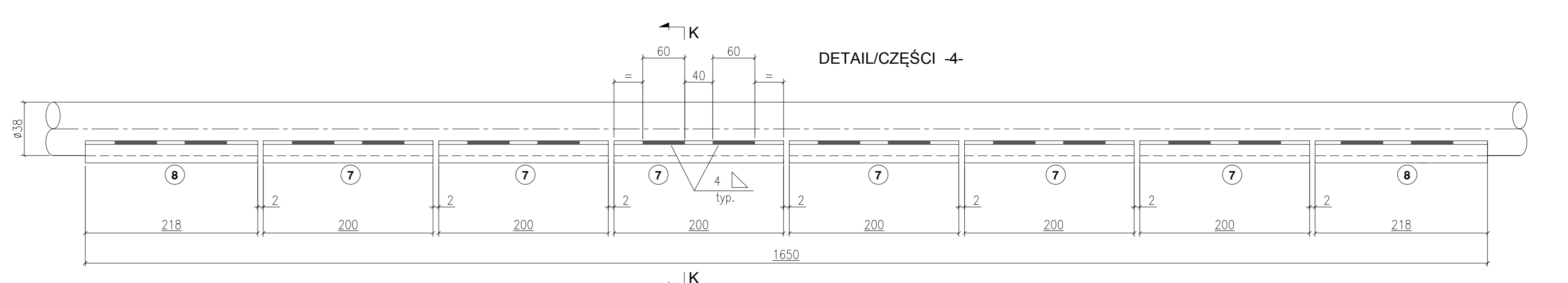
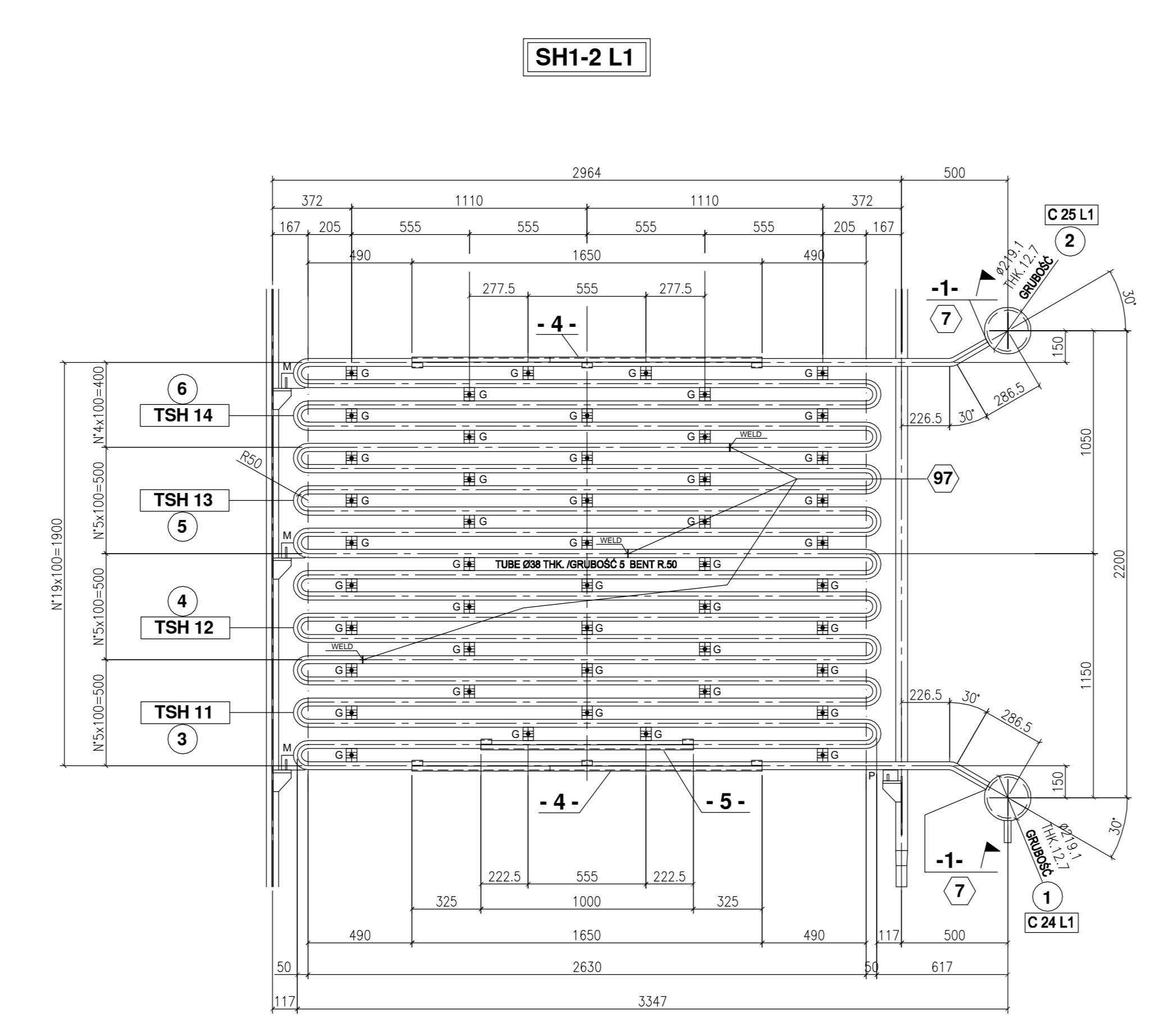
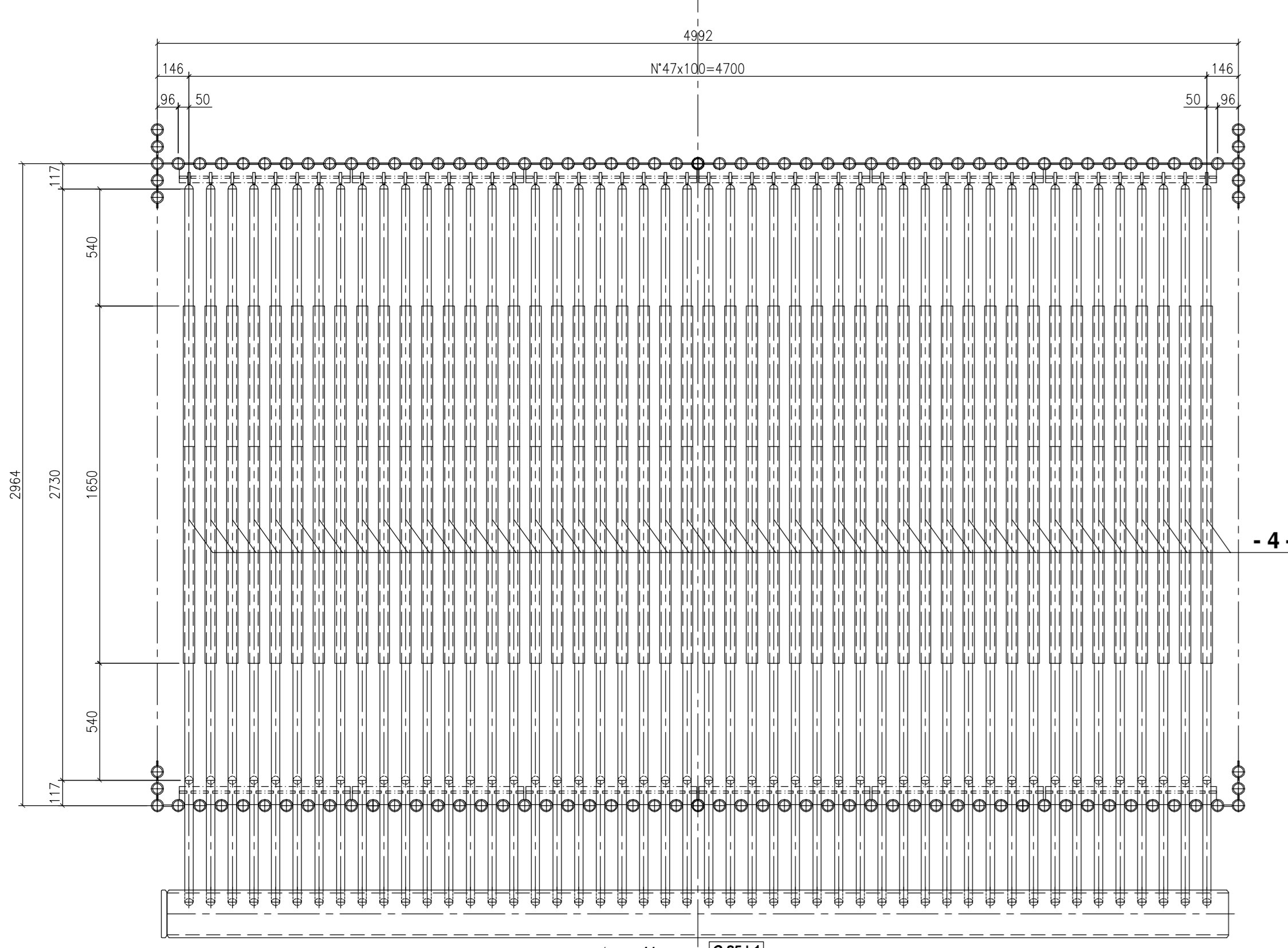
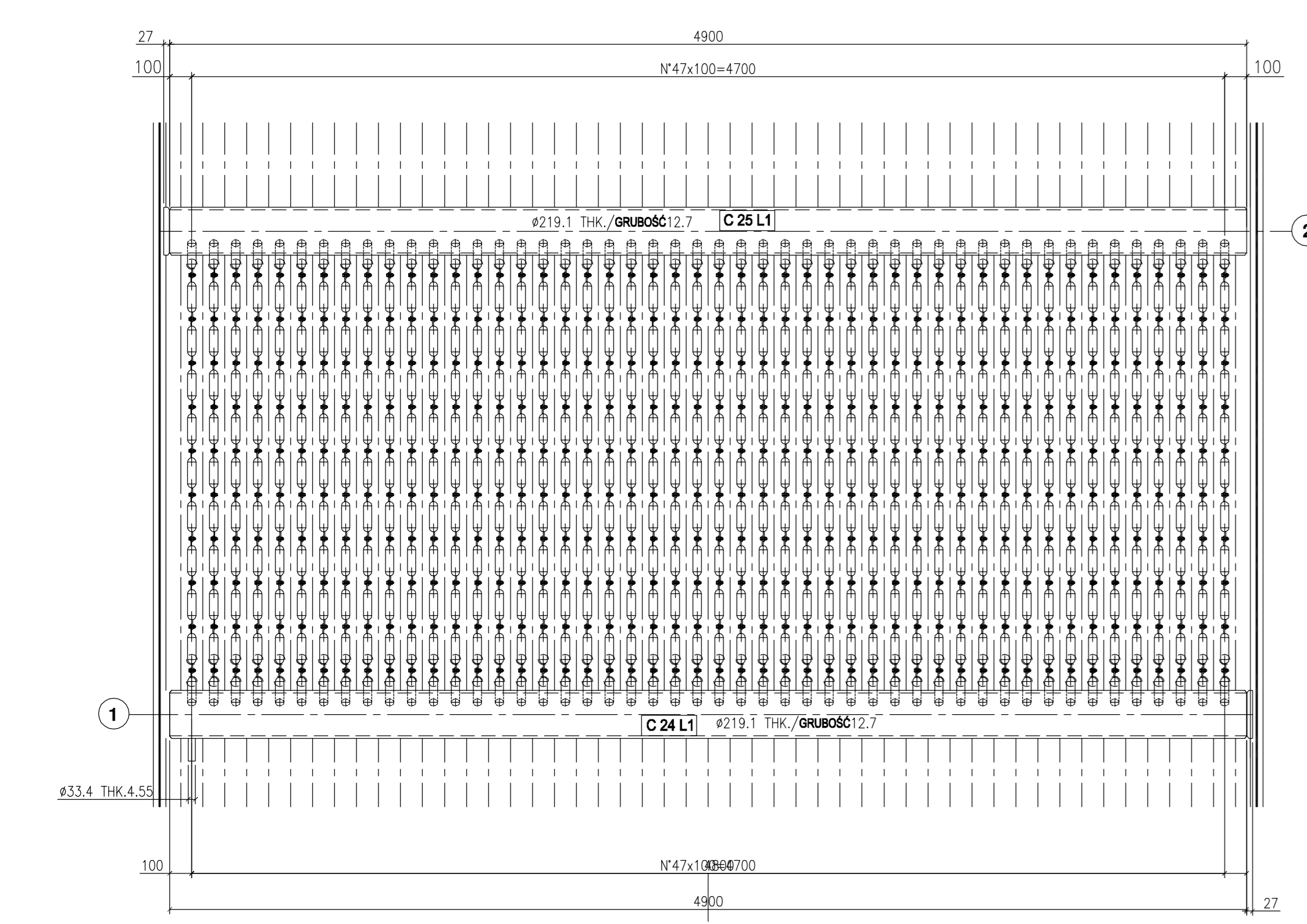

SECTION/SEKCYJA K-K

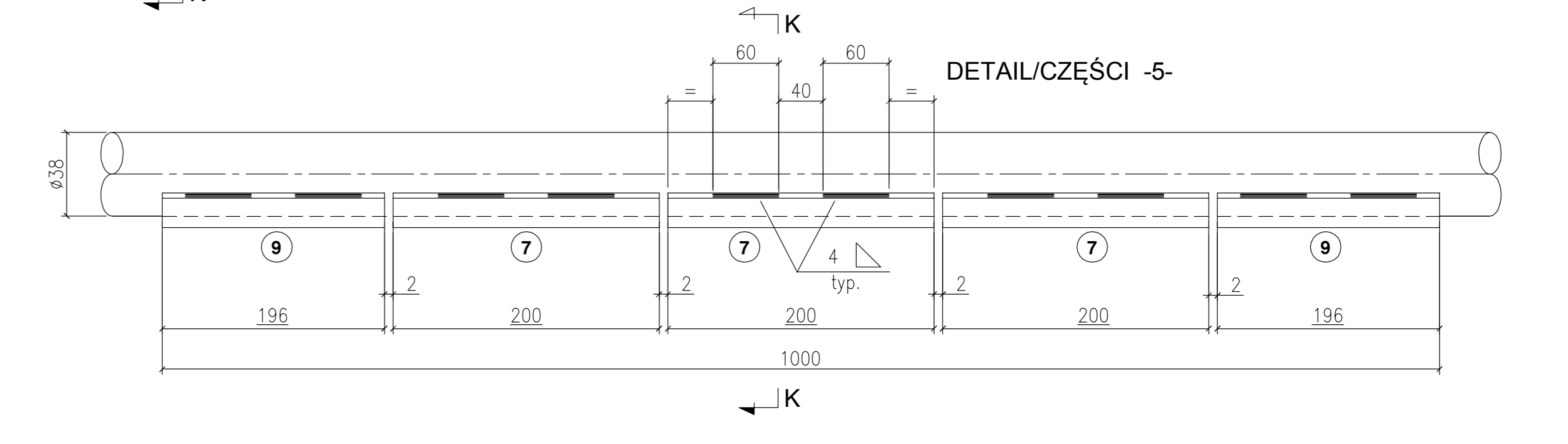
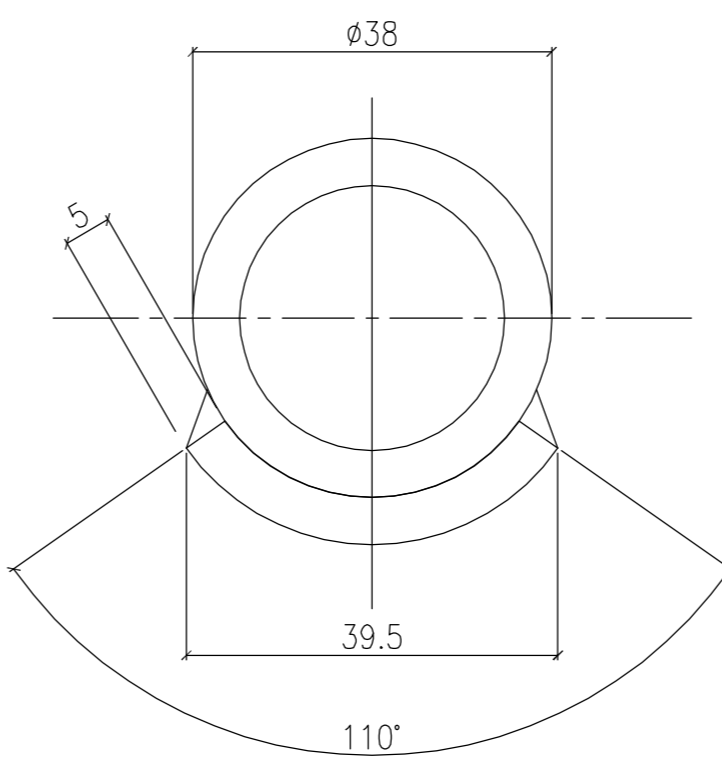

PIERŚCIEŃ ODLEŃCOWY G
SPACER TYPE G

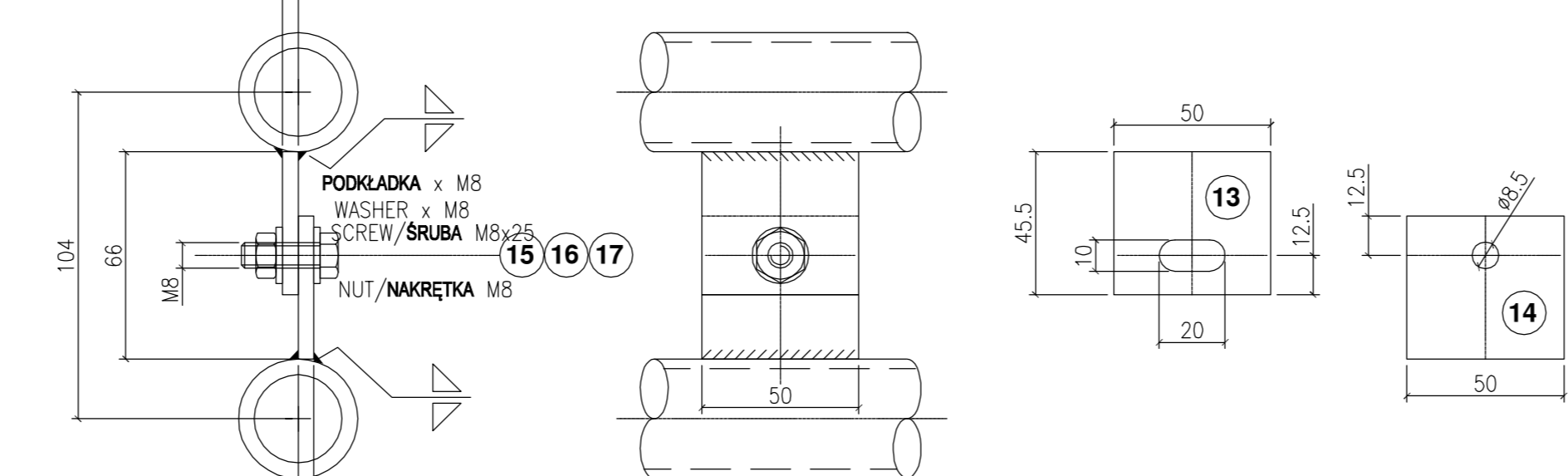

SUPPORT NA H
SUPPORT TYPE H

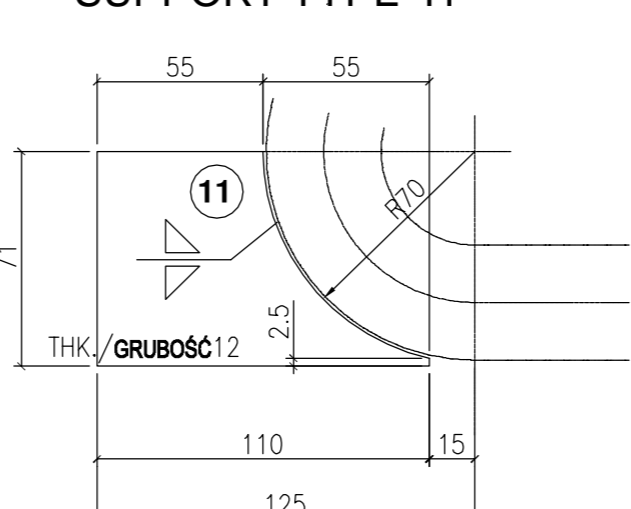

SUPPORT NA L
SUPPORT TYPE L

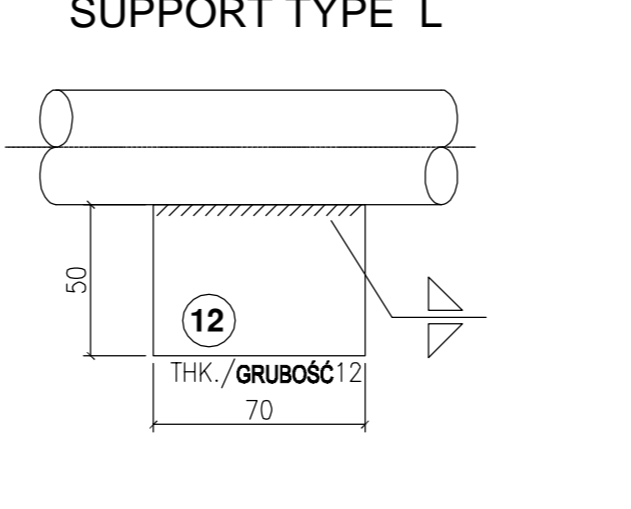

TYP SPAWANIE DOGZŁOWE
TYP. BUTT WELD

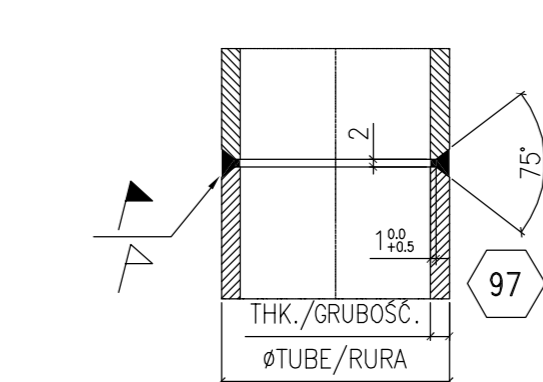

CZĘŚCI -1
DETAIL-1

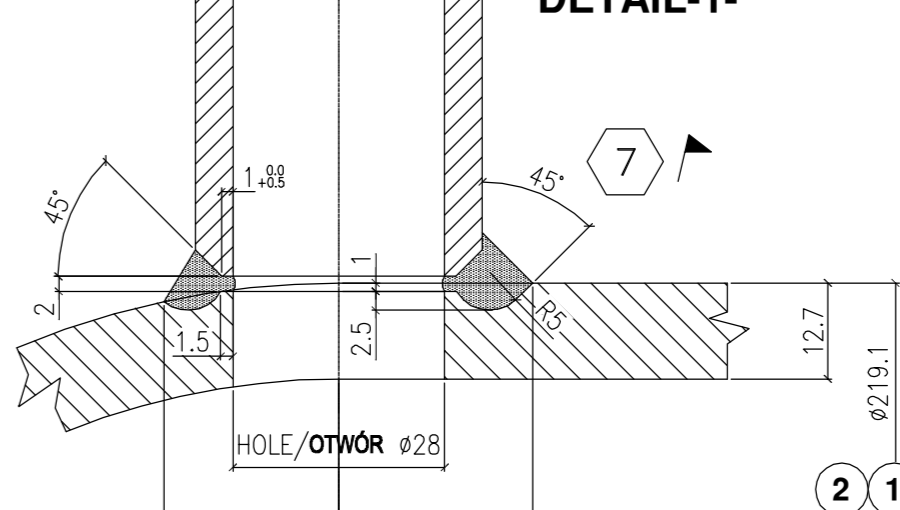

CZĘŚĆ GŁOWICA PERFOROWANA
DRILLING HEADER DETAIL C 25 L1

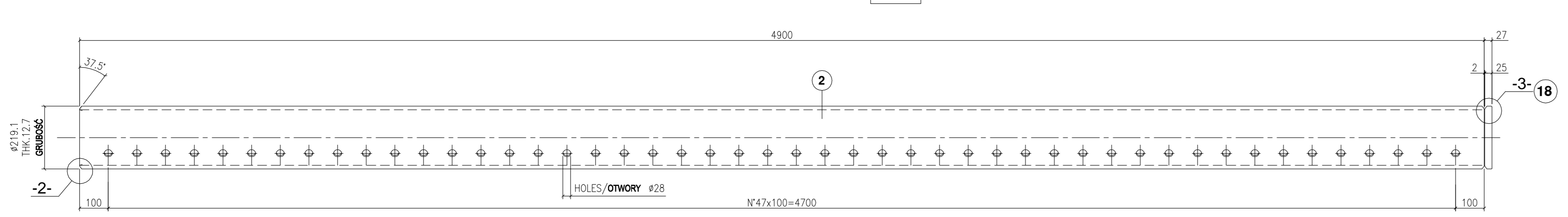

CZĘŚĆ GŁOWICA PERFOROWANA
DRILLING HEADER DETAIL C 24 L1

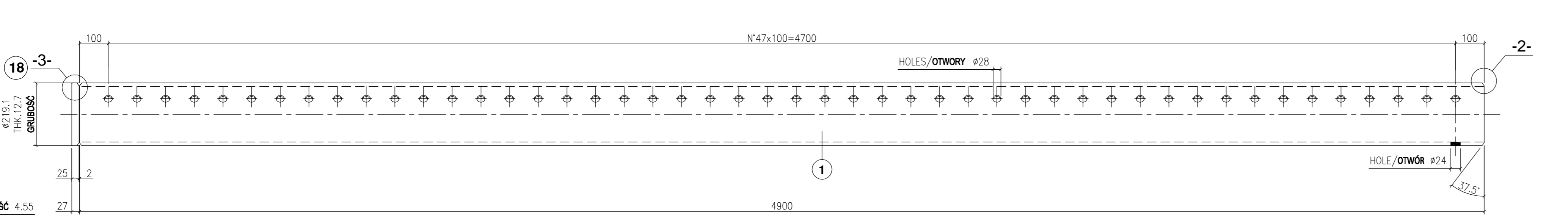

CZĘŚCI -3
DETAIL -3

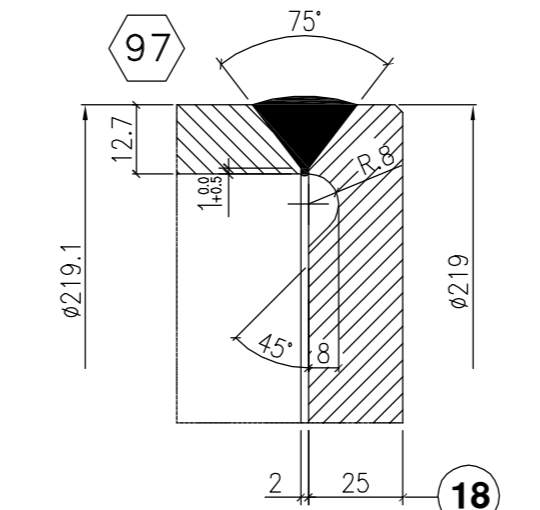

CZĘŚCI -6
DETAIL -6

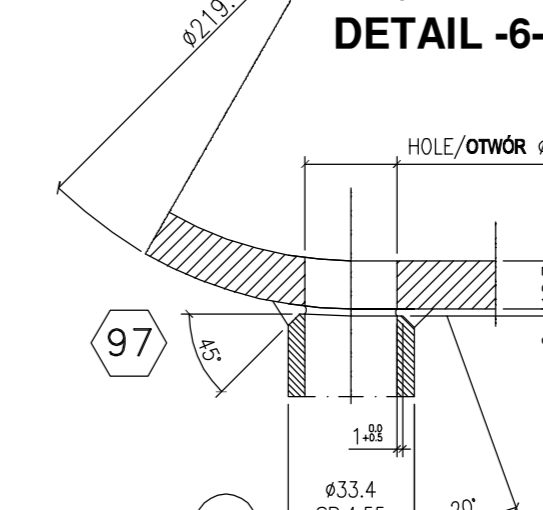

CZĘŚCI -2
DETAIL -2

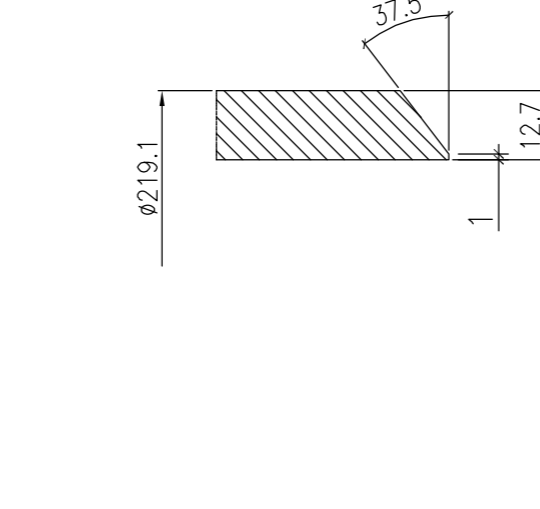

| Item Q.ty | Description | Dia/Width | Height | Length | Thk. | Material | Test | Weight | Notes |
|---------------------------------|-----------------------|-----------|--------|--------|------|------------------|------|---------|---------------|
| 1 | TUBE /RURA | ø219.1 | 4900 | 12.7 | | A/SA 106 M Gr.B | | 316 | 316 |
| 2 | TUBE /RURA | ø219.1 | 4900 | 12.7 | | A/SA 106 M Gr.B | | 316 | 316 |
| 3 | 48 TUBE /RURA | ø38 | 14795 | 5 | | A/SA 210M Gr.A1 | | 60.6 | 2909 |
| 4 | 48 TUBE /RURA | ø38 | 14800 | 5 | | A/SA 210M Gr.A1 | | 60.7 | 2914 |
| 5 | 48 TUBE /RURA | ø38 | 14800 | 5 | | A/SA 210M Gr.A1 | | 60.7 | 2914 |
| 6 | 48 TUBE /RURA | ø38 | 12390 | 5 | | A/SA 210M Gr.A1 | | 50.8 | 2438 |
| 7 | 720 PLATE/PŁYTY | | DW.42 | 200 | 5 | A/SA 240M Gr.304 | | 0.33 | 237.6 |
| 8 | 192 PLATE/PŁYTY | | DW.42 | 218 | 5 | A/SA 240M Gr.304 | | 0.36 | 49.1 |
| 9 | 96 PLATE/PŁYTY | | DW.42 | 196 | 5 | A/SA 240M Gr.304 | | 0.32 | 30.7 |
| 10 | | | | | | | | | |
| 11 | 144 PLATE/PŁYTY | | 110 | 71 | 12 | A/SA 240M Gr.304 | | 0.8 | 115 |
| 12 | 48 PLATE/PŁYTY | | 50 | 70 | 12 | A/SA 240M Gr.304 | | 0.50 | 24.0 |
| 13 | 1152 PLATE/PŁYTY | | 45.5 | 50 | 5 | A/SA 240M Gr.304 | | 0.08 | 92.2 |
| 14 | 1152 PLATE/PŁYTY | | 45.5 | 50 | 5 | A/SA 240M Gr.304 | | 0.08 | 92 |
| 15 | 2204 SCREW /ŚRUBA | M8 | | 25 | | A2 (A2-304) | | 31.8 | UNI 5739 |
| 16 | 4800 WASHER/PODKŁADKA | M8 | | 2 | | A2 (A2-304) | | 7.2 | UNI 5997 |
| 17 | 2204 NUT/NARZĘTKA | M8 | | | | A2 (A2-304) | | 11.9 | UNI 5581 |
| 18 | 2 PLATE/PŁYTY | | ø219 | 25 | | P 235 GH | | 7.4 | 14.8 EN 10204 |
| 19 | 1 TUBE /RURA | ø33.4 | | 100 | 4.55 | A/SA 106 M Gr.B | | 0.4 | 0.4 |
| PESO TOTALE/CZĘŚĆ CAŁKOWITĄ KG. | | | | | | | | 12533.6 | |

- UWAGI/NOTES**
- Materiały dla głównych części ciśnieniowych z certyfikatem testowym (typu 3.1 EN10204)
Material for main pressure parts with test certificate (type 3.1 EN10204)
 - Materiały dla części ciśnieniowych z certyfikatem (typu 2.2 EN10204)
Material for no pressure parts with certificate (type 2.2 EN10204)
 - Wymiary w mm z wyjątkiem tych określonych
Dimensions in mm except where indicated
 - ... Oznaczenie pozycji w wykazie materiałów/ denote position in material list
 - ... Przygotowanie materiału do spawania/ denote welding preparation
 - ... Wskazuje markę spedycji elementu stołu
denote shipping mark bundle parts
 - Wskazuje na spawanie w zakładzie
denote work-shop weld
 - Wskazuje spawanie na terenie budowy
denote yard weld

| REV. | DATA | OPIS | WYKONAWCA | WZROKOWANIE | ZLECENIE - JOB N. | |
|----------|------|----------------------------------|-----------|-------------|-------------------|---------|
| 07-11-14 | | AS BUTT | PENSOITI | DELL'ACQUA | CROSTA | COLUMBO |
| 06-03-14 | | ADDED PLATE END | LR | DELL'ACQUA | CROSTA | COLUMBO |
| 06-03-14 | | GENERAL REVISION/PRZEGLĄD OGÓLNY | LR | DELL'ACQUA | CROSTA | COLUMBO |
| 18-02-14 | | FIRST ISSUE/PIERWSZE WYDANIE | LR | DELL'ACQUA | CROSTA | COLUMBO |

SICES
FENOTTI P.L.

COMMITTEE - ZLECENIE - JOB N. **13EB0131**

CONTRATTO - UMOWA

Projekt - Project

ZESPÓŁ I CZĘŚCI SH 1-2 L1
ASSEMBLY AND DETAILS SH1-2 L1

RYS. - Drg. **13EB0131-M-126 A0**

Przebieg wykonania rysunku zastrzeżone All right of this drawing are reserved

SKALA - Scale 1 : 20

| DATA | WYKONAWCA | WZROKOWANIE | ZLECENIE - JOB N. |
|---------------|--------------------|-------------|-------------------|
| 03 07/11/2014 | AS BUTT | PENSOITI | DELL'ACQUA |
| 06/05/2014 | MODIFIED PLATE END | PENSOITI | DELL'ACQUA |
| 06/03/2014 | GENERAL REVISION | PENSOITI | DELL'ACQUA |
| 10/02/2014 | FIRST ISSUE | PENSOITI | DELL'ACQUA |

SUPER

ZASTRZEŻENIE: NIE UŻYWAĆ W CELACH INNYCH NIŻ TE DLA KTYRYCH ZOSTAŁY DOSTARCZONE
CONFIDENTIAL PROPERTY - NOT TO BE USED FOR ANY PURPOSE OTHER THAN FOR WHICH IT IS SUPPLIED

PROJEKTANT: STEFANO CALVANI
SPECJALNOŚĆ: TECHNOLOG DB: ODZYSK ENERGII

SPRAWDZAJĄCY: NIE UPRAWNIENY

PROJEKTANT: SPECJALNOŚĆ: NIE UPRAWNIENY

SPRAWDZAJĄCY: SPECJALNOŚĆ: NIE UPRAWNIENY

INFORMACJE DOSTARCZONE - NOT TO BE USED FOR ANY PURPOSE OTHER THAN FOR WHICH IT IS SUPPLIED

NUMER KONTROLI CENY/PRICE CONTROL NO. 1068PEMD041

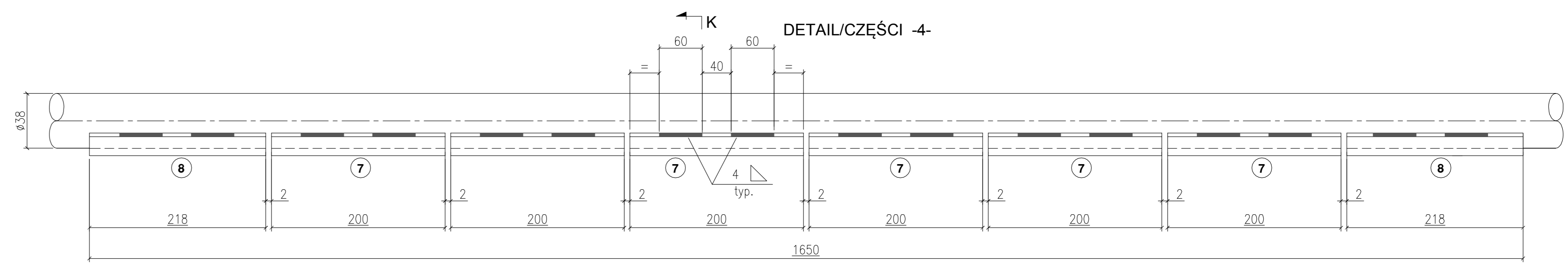
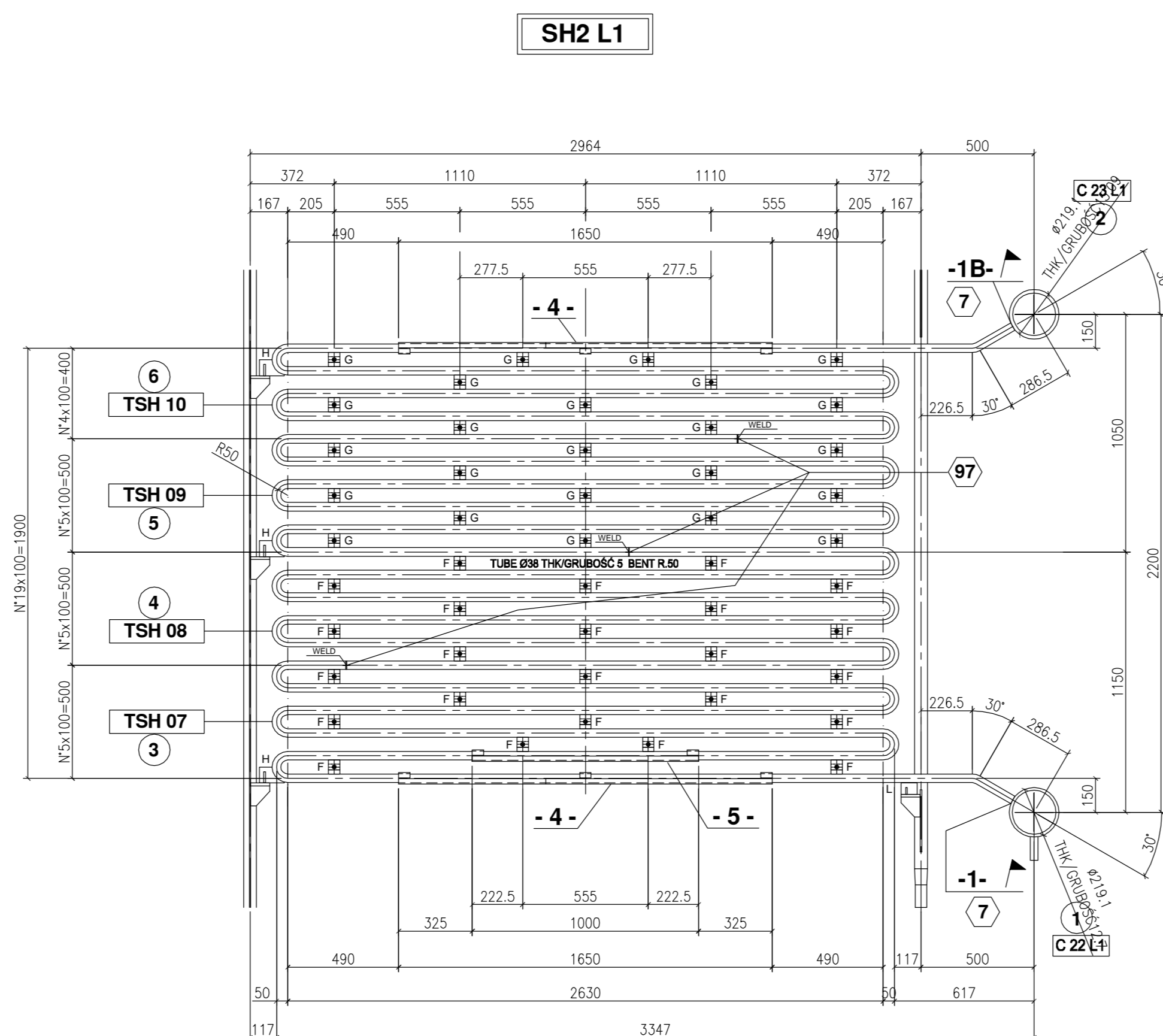
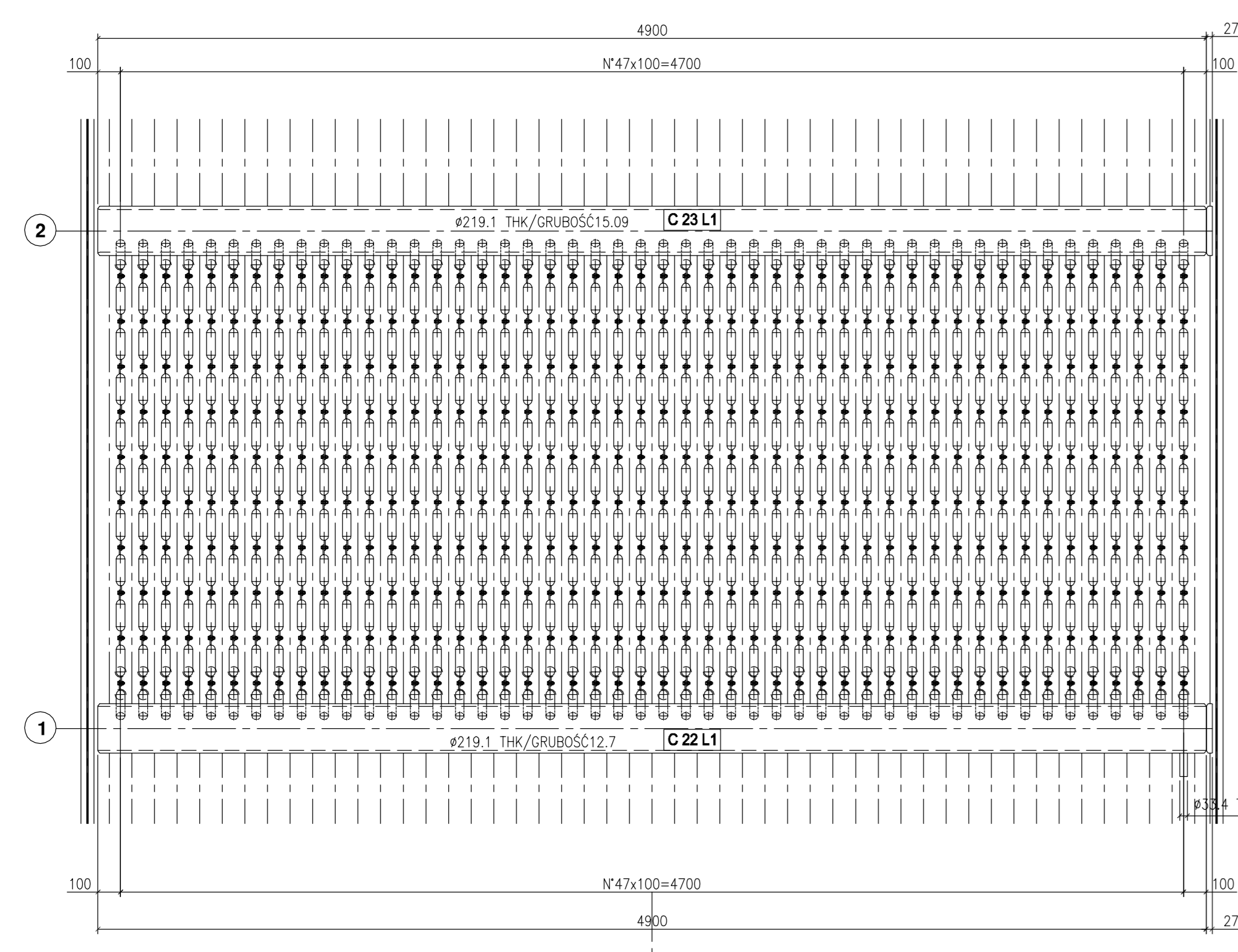

SEKCYJA K-K
SECTION K-K

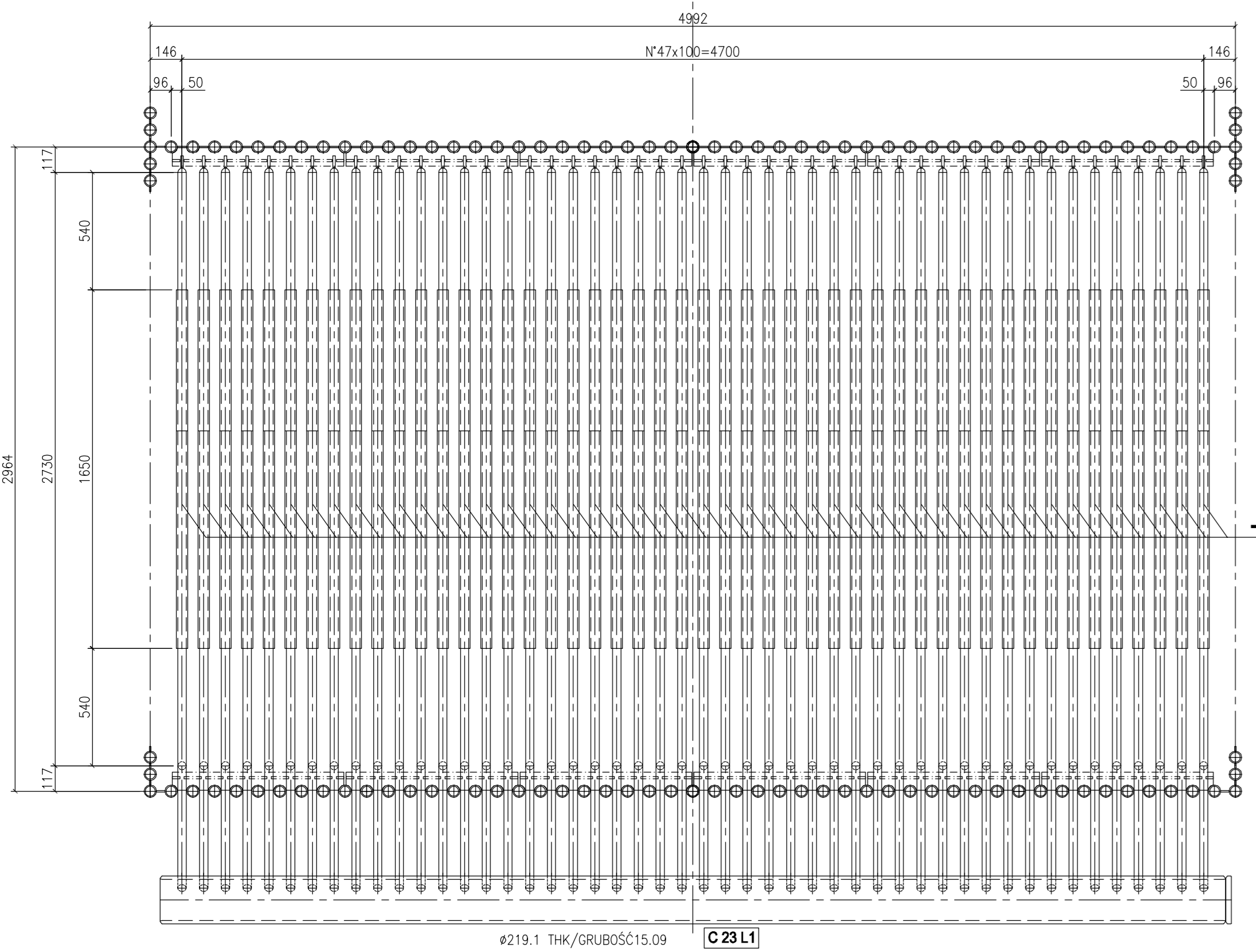
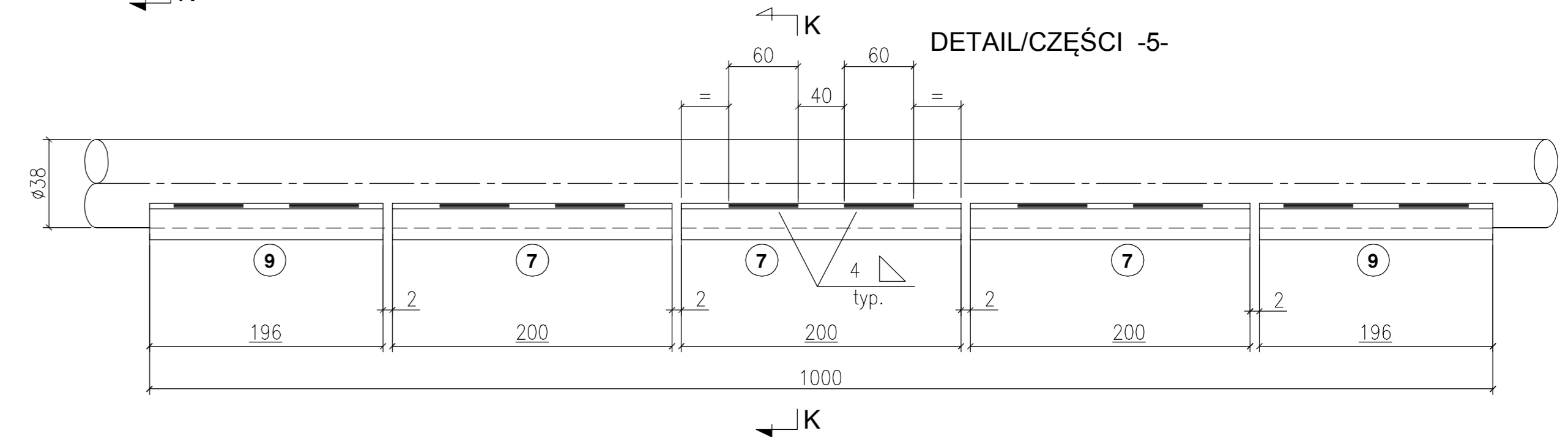
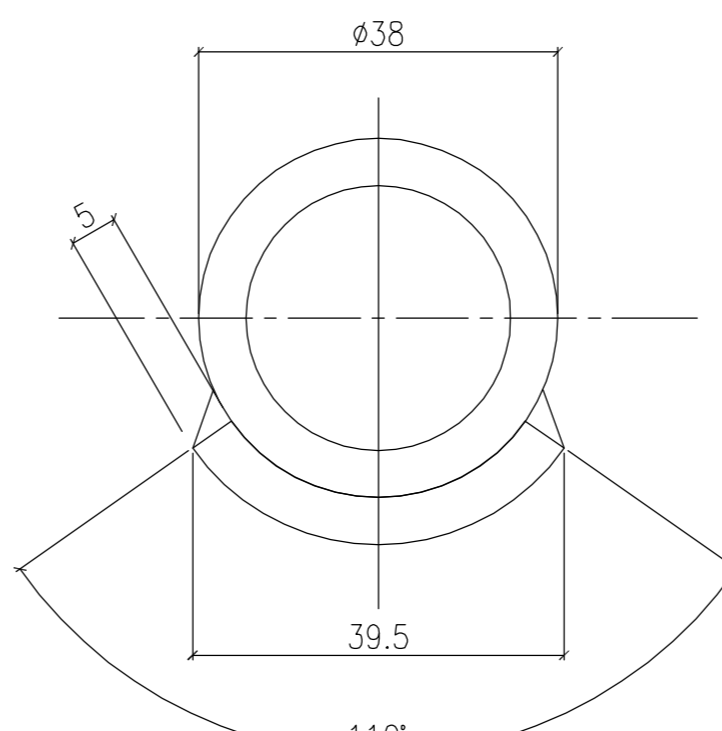

PIERŚCIEN ODLEGŁOŚCIOWY NA G
SPACER TYPE G

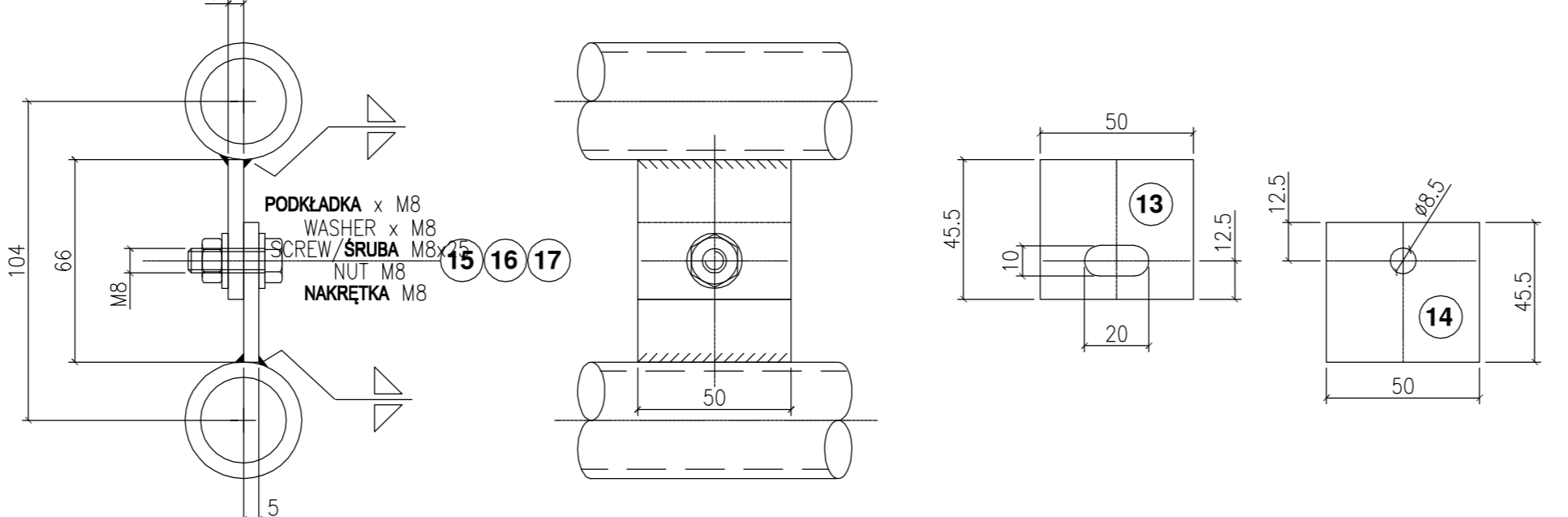

PIERŚCIEN ODLEGŁOŚCIOWY NA F
SPACER TYPE F

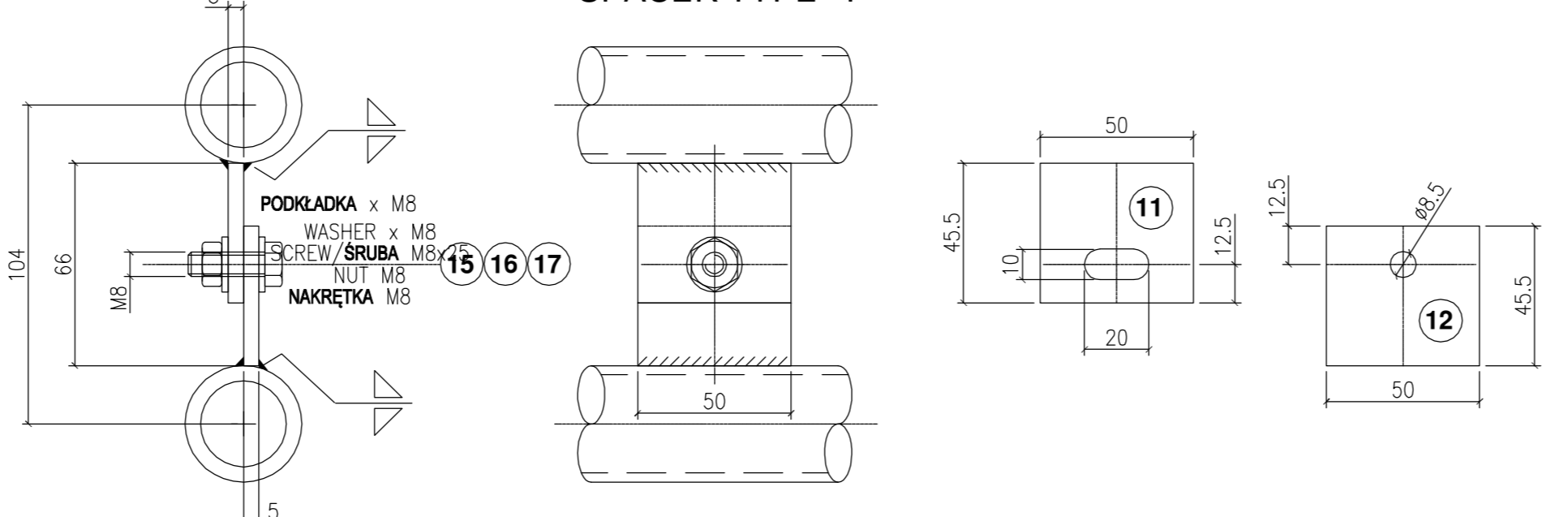

SUPPORT TYPE H

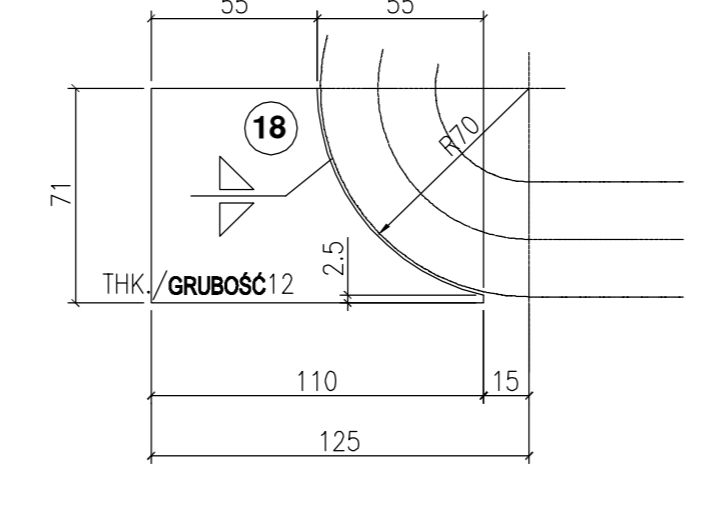

SUPPORT TYPE L

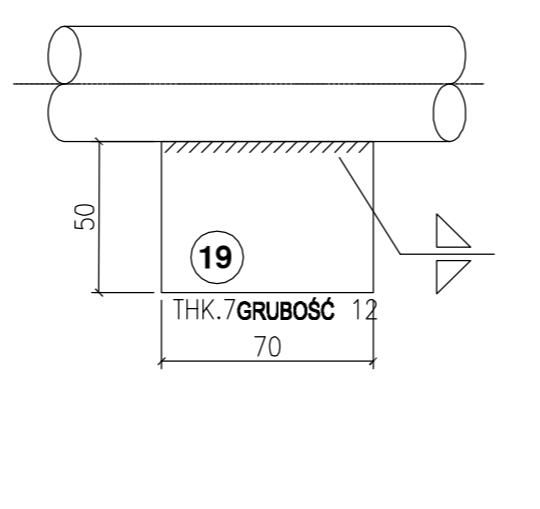

CZĘŚĆ GŁOWICA PERFOROWANA
DRILLING HEADER DETAIL C23 L1

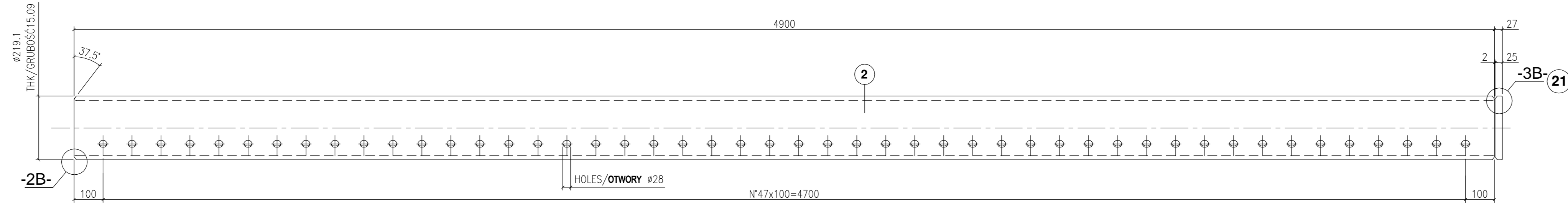

CZĘŚĆ GŁOWICA PERFOROWANA
DRILLING HEADER DETAIL C22 L1

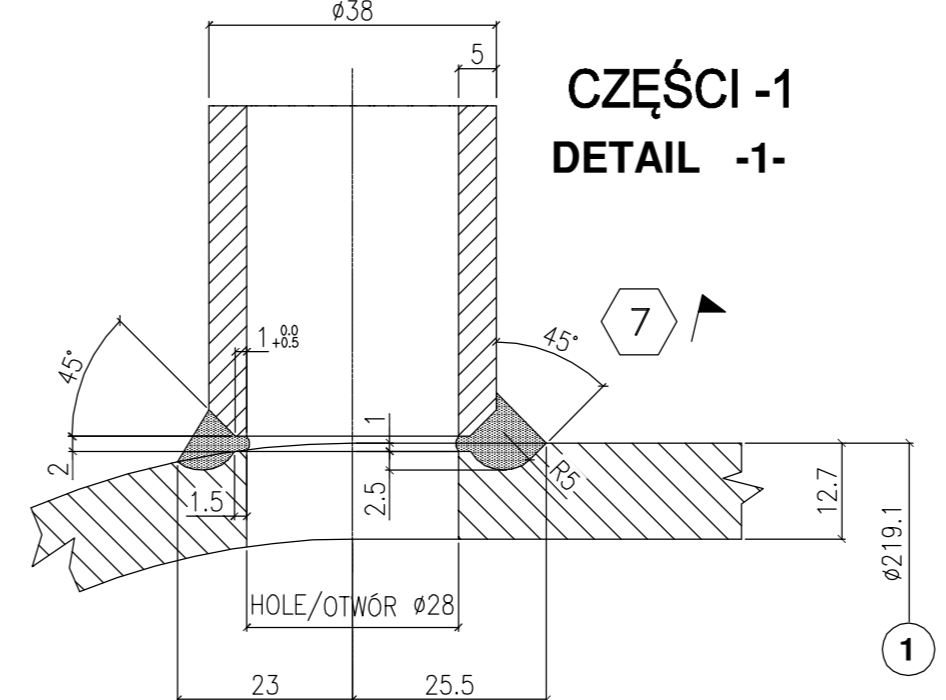
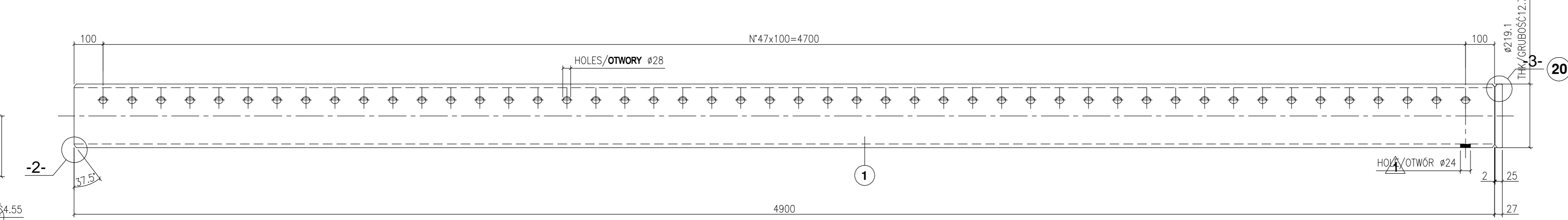

CZĘŚCI -1
DETAIL -1

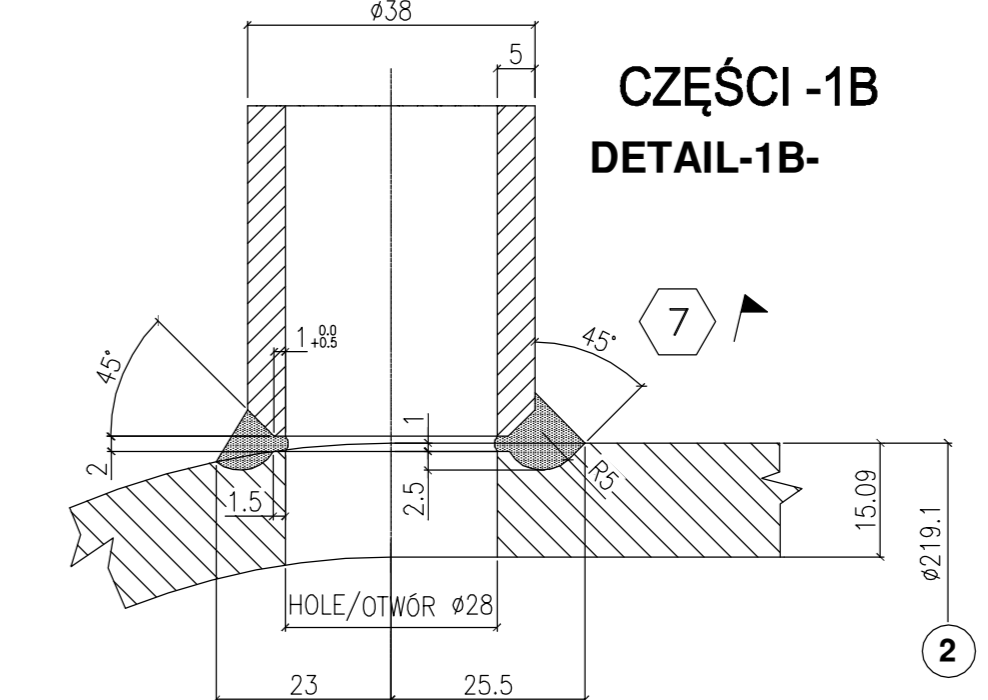

CZĘŚCI-1B
DETAIL-1B

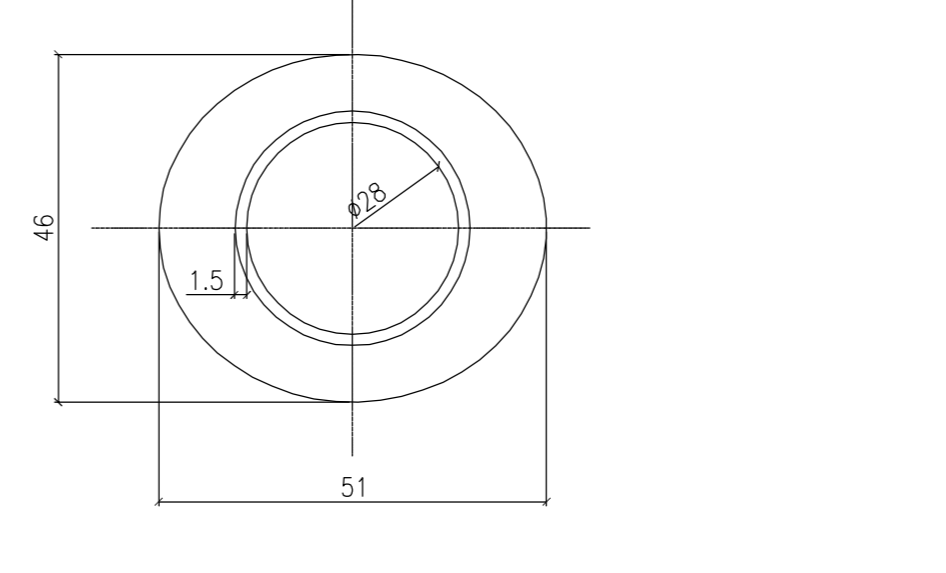

CZĘŚCI-3B
DETAIL-3B

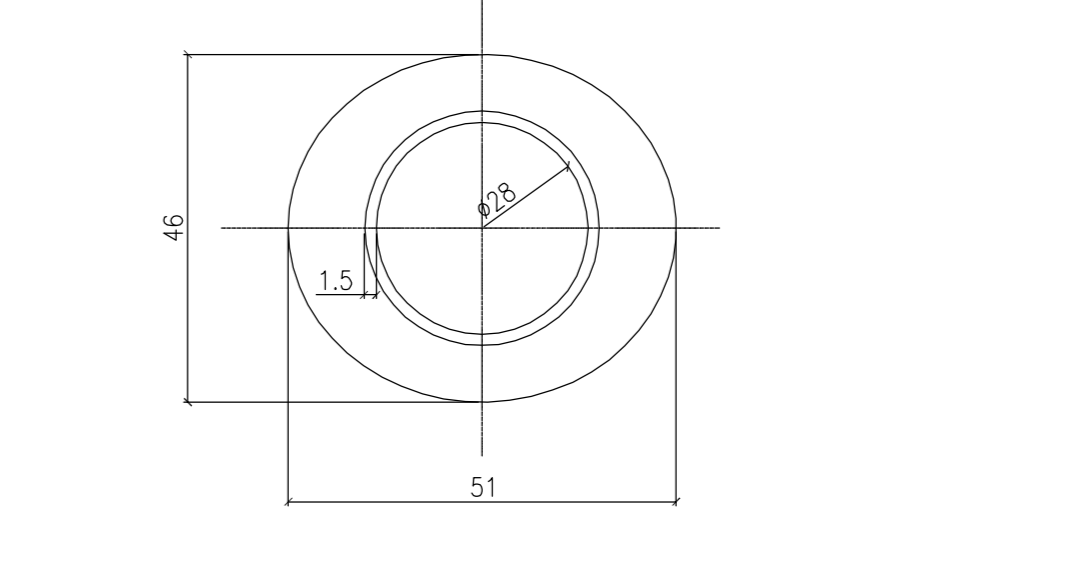

CZĘŚCI -3
DETAIL -3

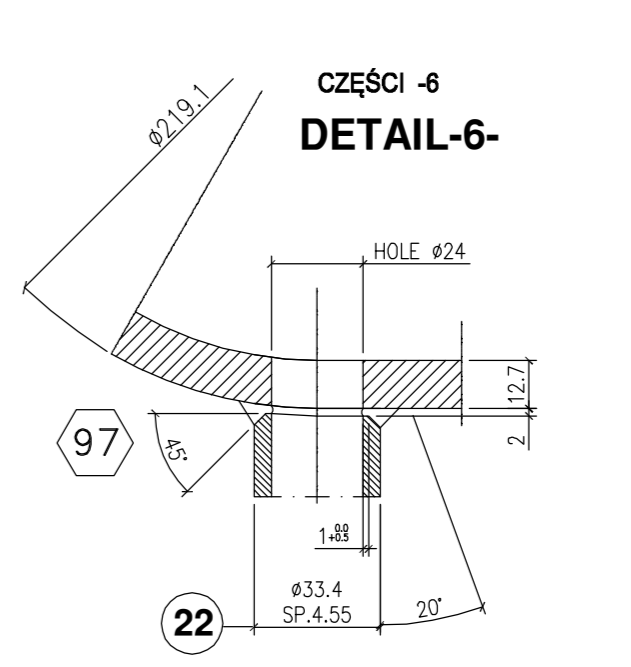

CZĘŚCI -6
DETAIL-6

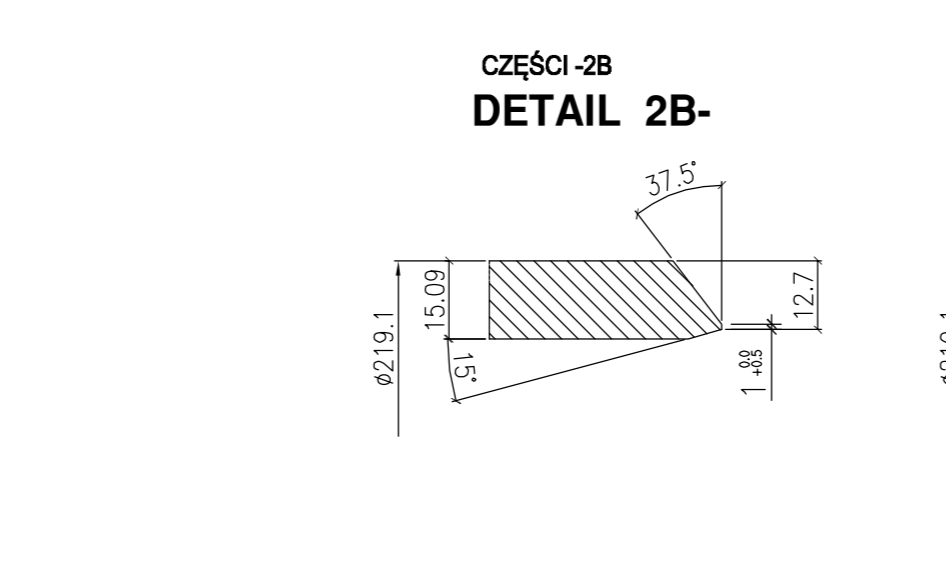

CZĘŚCI-2B
DETAIL 2B

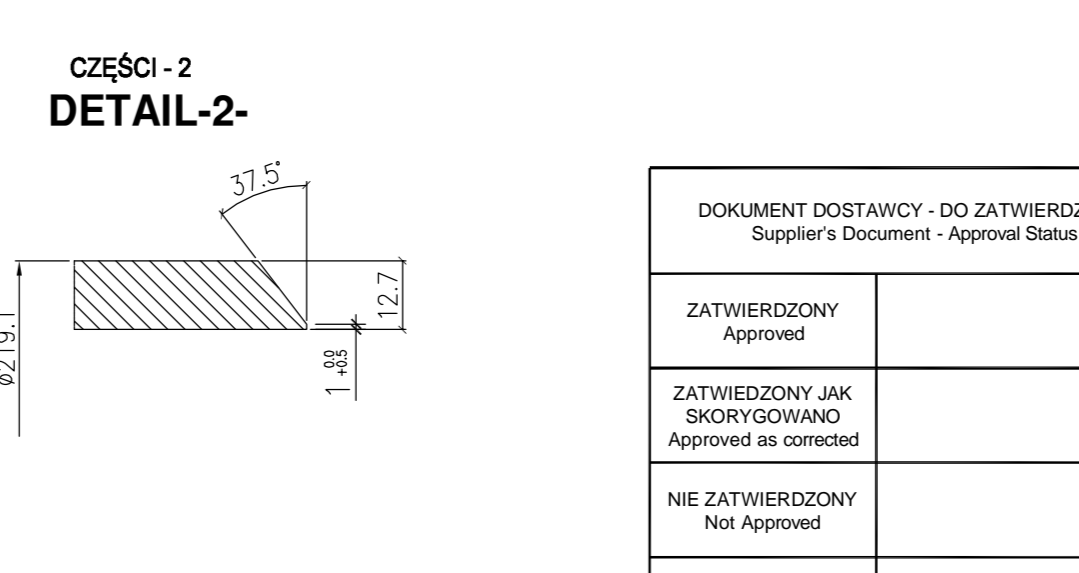

CZĘŚCI -2
DETAIL-2

TYP. BUTT WELD

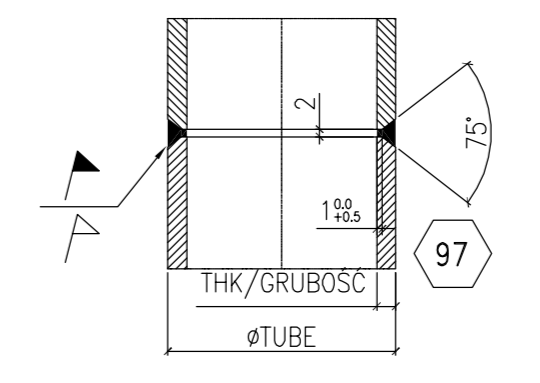

| Item | Qty | Description | dia/width | height | length | thk. | Material | Test | Weight CLEAR | Notes |
|------|------|--------------------|-----------|--------|--------|--------------|------------------|------|----------------|----------|
| 1 | 1 | TUBE/RURA | ø219.1 | 4900 | 12.7 | 5 | A/SA 3336 Gr P11 | ● | 318 | 218 |
| 2 | 1 | TUBE/RURA | ø219.1 | 4900 | 15.09 | 5 | A/SA 106 M Gr B | ● | 371.3 | 371.3 |
| 3 | 48 | TUBE/RURA | ø38 | 14795 | 5 | 5 | A/SA 213M Gr T11 | ● | 60.6 | 2909 |
| 4 | 48 | TUBE/RURA | ø38 | 14800 | 5 | 5 | A/SA 213M Gr T11 | ● | 60.7 | 2914 |
| 5 | 48 | TUBE/RURA | ø38 | 14800 | 5 | 5 | A/SA 210M Gr A1 | ● | 60.7 | 2914 |
| 6 | 48 | TUBE/RURA | ø38 | 12390 | 5 | 5 | A/SA 210M Gr A1 | ● | 50.8 | 2438 |
| 7 | 720 | PLATE/PŁYTKA | DEV 42 | 200 | 5 | 5 | A/SA 240M Gr 304 | ● | 0.33 | 237.6 |
| 8 | 192 | PLATE/PŁYTKA | DEV 42 | 218 | 5 | 5 | A/SA 240M Gr 304 | ● | 0.36 | 49.1 |
| 9 | 96 | PLATE/PŁYTKA | DEV 42 | 196 | 5 | 5 | A/SA 240M Gr 304 | ● | 0.32 | 30.7 |
| 10 | | | | | | | | | | |
| 11 | 1152 | PLATE/PŁYTKA | 45.5 | 50 | 5 | 5 | A/SA 240M Gr 304 | ● | 0.08 | 92.2 |
| 12 | 1152 | PLATE/PŁYTKA | 45.5 | 50 | 5 | 5 | A/SA 240M Gr 304 | ● | 0.08 | 92 |
| 13 | 1152 | PLATE/PŁYTKA | 45.5 | 50 | 5 | 5 | A/SA 240M Gr 304 | ● | 0.08 | 92.2 |
| 14 | 1152 | PLATE/PŁYTKA | 45.5 | 50 | 5 | 5 | A/SA 240M Gr 304 | ● | 0.08 | 92.2 |
| 15 | 228 | SCREW / ŚRUBA | MB | 25 | 2 | A2 (A53 304) | | | 31.8 | UNI 5719 |
| 16 | 4408 | WASHER / PODKŁADKA | MB | 25 | 2 | A2 (A53 304) | | | 7.3 | UNI 4952 |
| 17 | 228 | NUT / MATRYCA | MB | 25 | 2 | A2 (A53 304) | | | 11.9 | UNI 5588 |
| 18 | 144 | PLATE/PŁYTKA | 110 | 71 | 12 | 12 | A/SA 240M Gr 304 | ● | 0.8 | 115 |
| 19 | 48 | PLATE/PŁYTKA | 50 | 70 | 12 | 12 | A/SA 240M Gr 304 | ● | 0.50 | 24.0 |
| 20 | 1 | PLATE/PŁYTKA | ø219 | 25 | 16 | M3 | | | 7.4 | 7.4 |
| 21 | 1 | PLATE/PŁYTKA | ø219 | 25 | 16 | M3 | | | 7.4 | 7.4 |
| 22 | 1 | TUBE/RURA | ø33.4 | 100 | 4.55 | 5 | A/SA 3336 Gr P11 | ● | 0.4 | 0.4 |
| | | | | | | | | | WAGI CAŁKOWITE | 12773.2 |

- UWAGI/NOTES**
- Materiały dla głównych części ciśnieniowych z certyfikatem testowym (typu 3.1 EN10204)
Material for main pressure parts with test certificate (type 3.1 EN10204)
 - Materiały dla części ciśnieniowych z certyfikatem (typu 2.2 EN10204)
Material for no pressure parts with certificate (type 2.2 EN10204)
 - Wymiary w mm z wyjątkiem tych określonych
Dimensions in mm except where indicated
 - ○ ○ ○ ○ Oznaczenie pozycji w wykazie materiałów denote position in material list
 - ⚡ Przygotowanie materiału do spawania / denote welding preparation
 - ⚡ Wskazuje markę spawacji elementu stołu denote shipping mark / bundle parts
 - ⚡ Wskazuje na spawanie w zakładzie denote work-shop weld
 - ⚡ Wskazuje spawanie na terenie budowy denote yard weld

| | | | | | | |
|----------|----------------------------------|------|-----------|-------------|-------------|-----------|
| 07-11-14 | AS BUILT | | PENSOFTI | DELL'ACQUA | CROSTA | COLOMBO |
| 06-03-14 | GENERAL REVISION/PRZEGLĄD OGÓLNY | | LR | DELL'ACQUA | CROSTA | COLOMBO |
| 18-02-14 | FIRST ISSUE/PIERWSZE WYDANIE | | LR | DELL'ACQUA | CROSTA | COLOMBO |
| REV. | DATA | OPIS | WYKONAWCA | PROJEKTANT | SPRAWDZĄCY | ZAWIĄZANE |
| | | | Opis | Description | Qual. Insp. | Approved |

SICES COMMITTEE - **13EB0131**
ENRITI FIL CONTRACTO - **13EB0131-M-127 A0**

UZYMOWNIK - USER : TME
 ORGAIZACJA - PLANT LOCATION : BYDZCZCZ
 PROJEKT - PROJECT : ASTER BYDZCZCZ (POLAND)
 SERWIS - SERVICE : WTE

Projekt - Project
 RYS - Drg.
13EB0131-M-127 A0

Proszę o dostarczenie rysunku zastrzeżonego
 All right of this drawing are reserved

SKALA - Scale
 1 : 20

| | | | | | | | | | |
|------|------------|------|-------------------|-------------|-------------|-----------|--|--|--|
| 02 | 07/11/2014 | - | AS BUILT | | PENSOFTI | | | | |
| 01 | 06/03/2014 | - | GENERAL REVISION | | PENSOFTI | | | | |
| 00 | 10/02/2014 | - | REWIZJA WYKONANIA | | PENSOFTI | | | | |
| REV. | DATA | OPIS | WYKONAWCA | PROJEKTANT | SPRAWDZĄCY | ZAWIĄZANE | | | |
| | | | Opis | Description | Qual. Insp. | Approved | | | |

SUPER
 ZASTRZEŻENIE: NIE WYKAZUJE SIĘ W TYM DOKUMENCIE
 ZAKŁAD TECHNICZNEGO PRZEKAZAŁA CANAŁÓW KOMUNALNYCH
 BYDZCZCZ, UL. EMILIA PIENKOWSKA 20, 52-100 BYDZCZCZ

Pr natura
 Infrastruktura i Brodawnisko
 Międzygminny Komplex Unieszkodliwiania Odpadów
 Protatura Sp. z o.o.

PROJEKT WYKONAWCZY
 ASSEMBLY AND DETAILS SH2 L1

PRZEKAZAŁA: STEFANO CALVANI
 SPECJALNOŚĆ: TECHNOLOG DB: ODDYSKU ENERGI
 NIE UPRAWNIEN
 SPRAWDZAJĄCY: NIE UPRAWNIEN

INFORMACJA ZASTRZEŻONA - NIE UŻYWAĆ W CELACH INNYCH NIŻ TE DLA KTYRYCH DOSTAŁY DOSTARCZONE
 CONFIDENTIAL PRIORITY - NOT TO BE USED FOR ANY PURPOSE OTHER THAN FOR WHICH IT IS SUPPLIED

NAMA KONTAKTOWA
 10168EPMD042

SKALA/SCALE
 A0
 1:20

STRONA/HEET
 1
 1

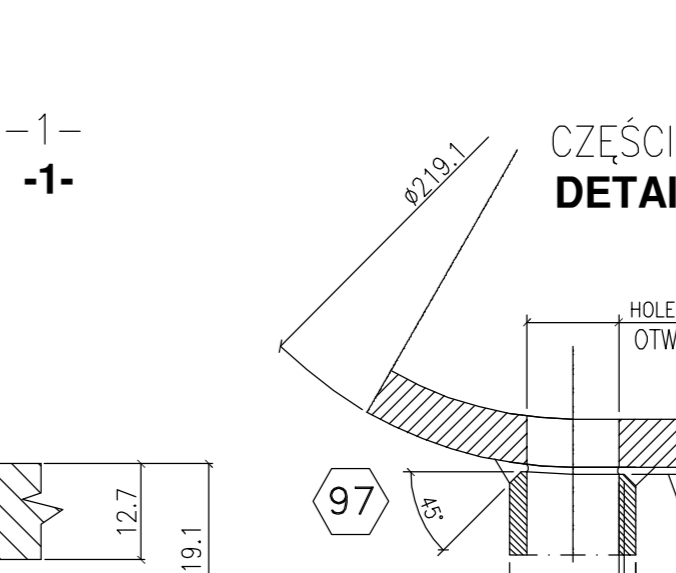
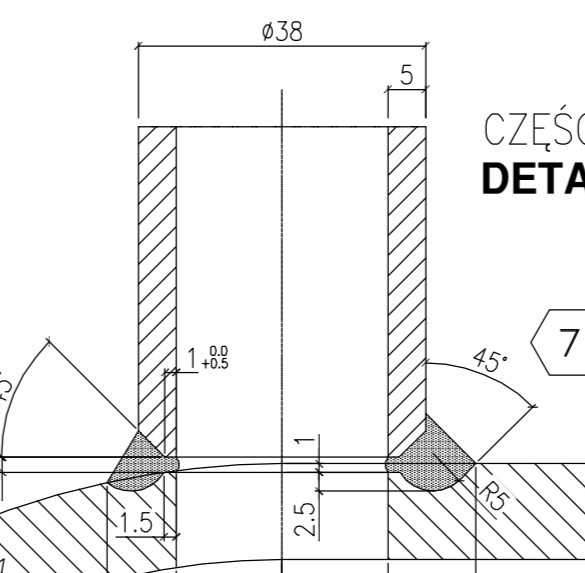
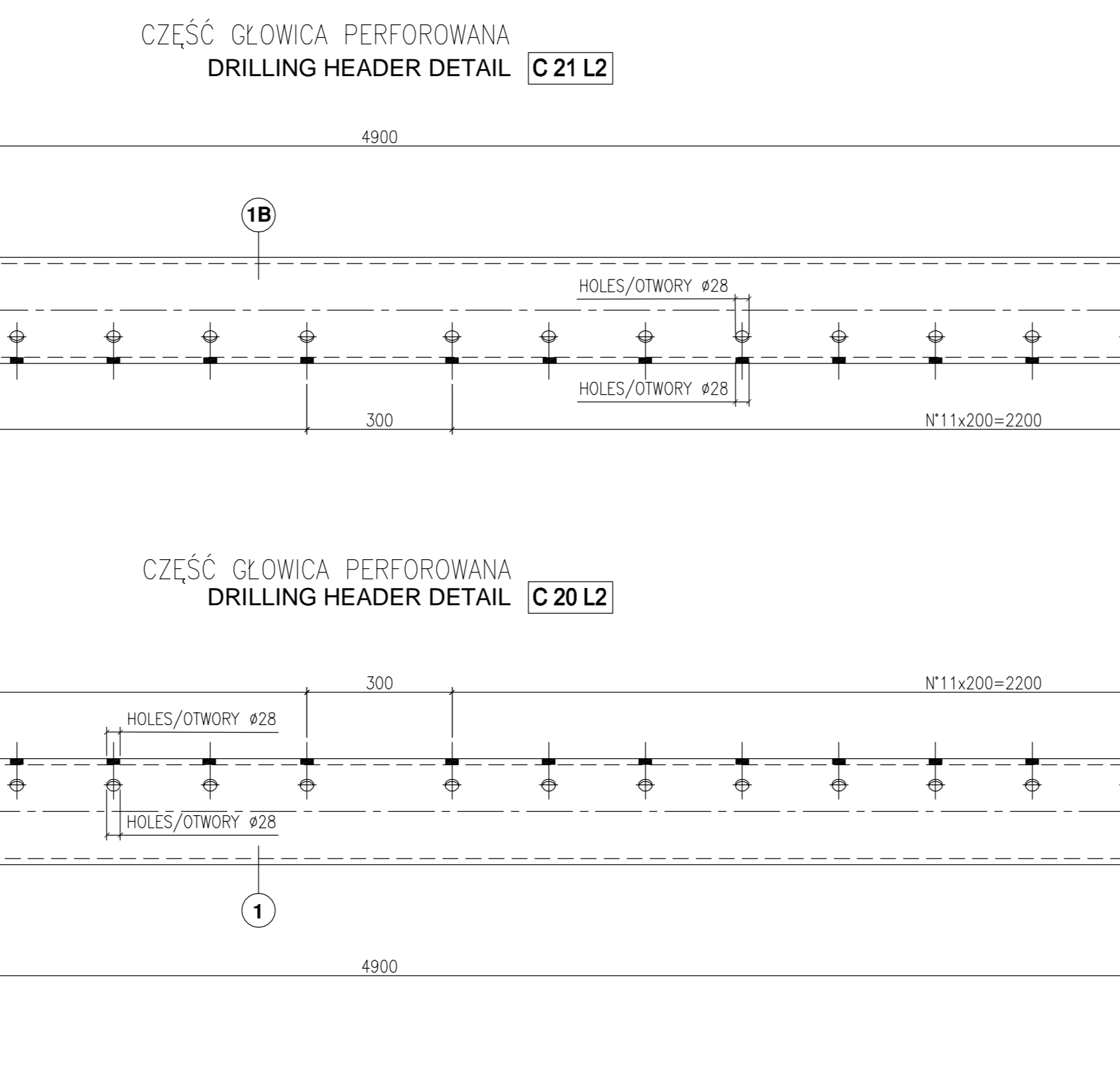
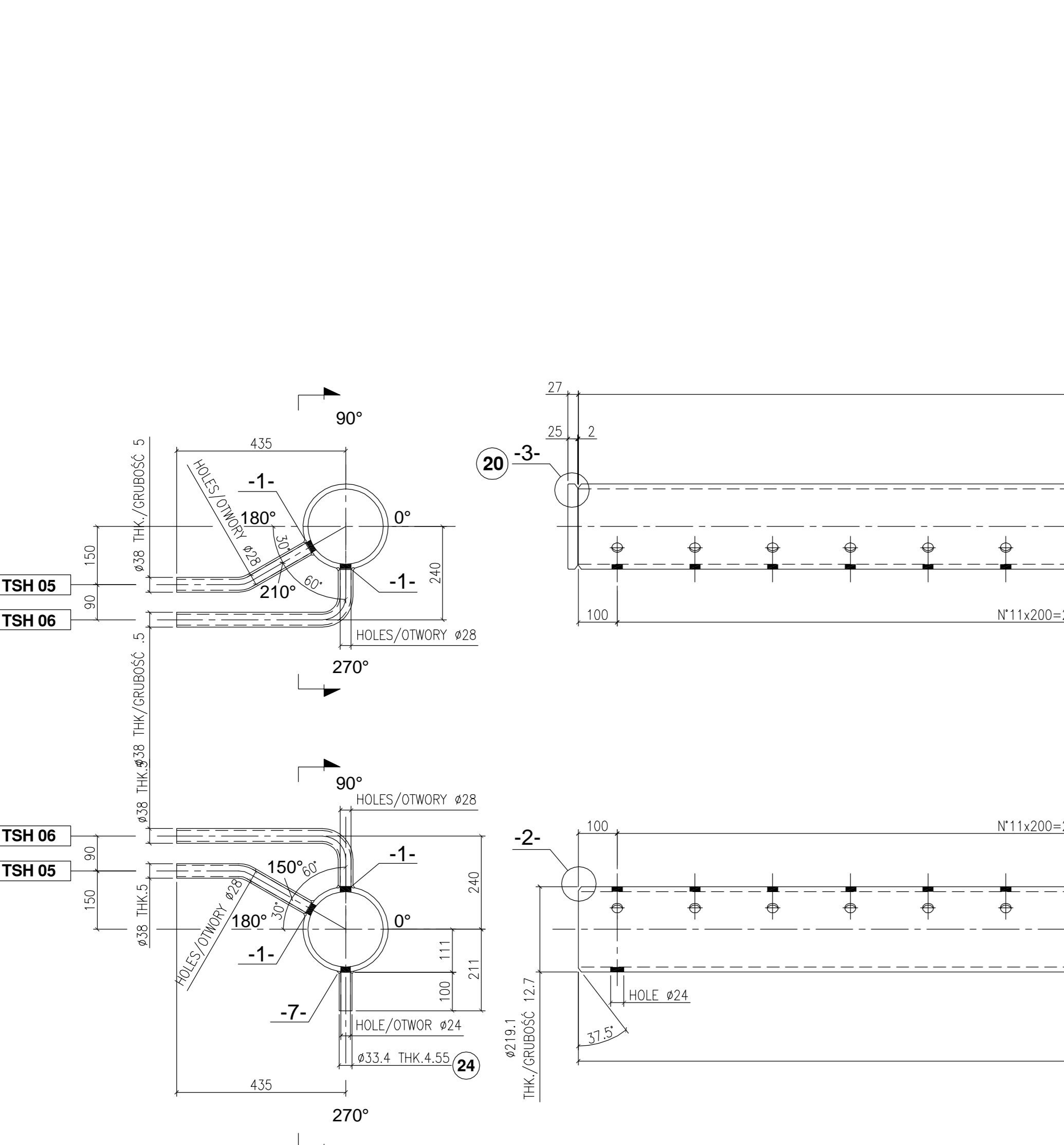
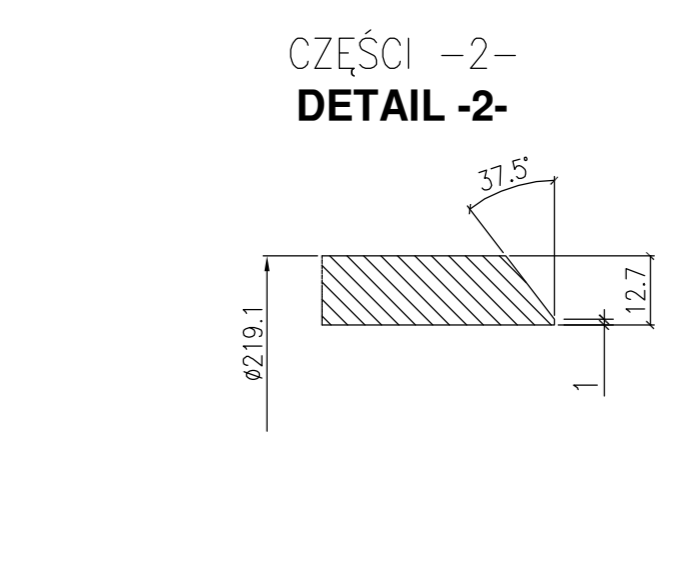
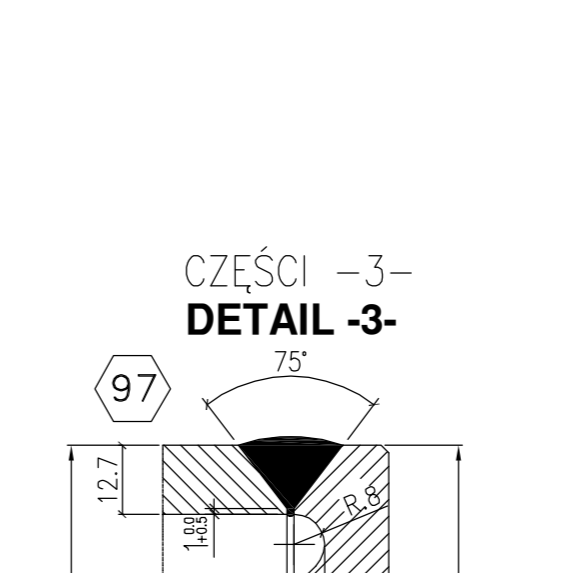
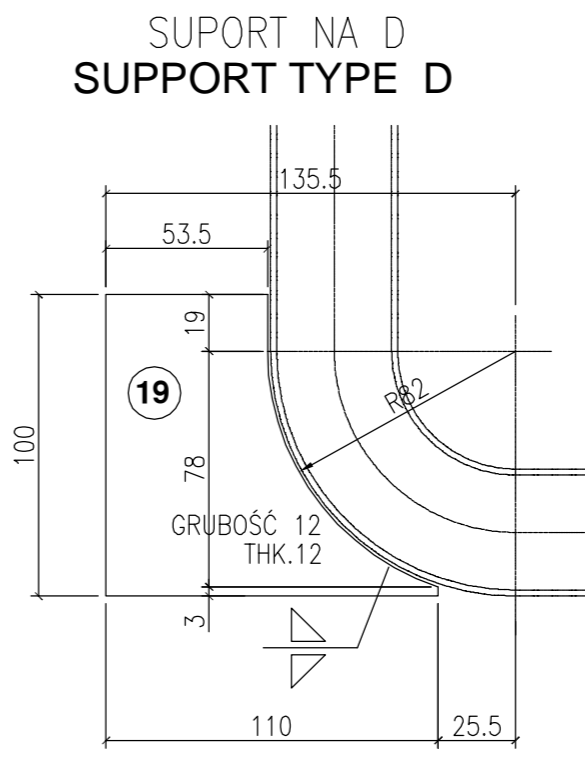
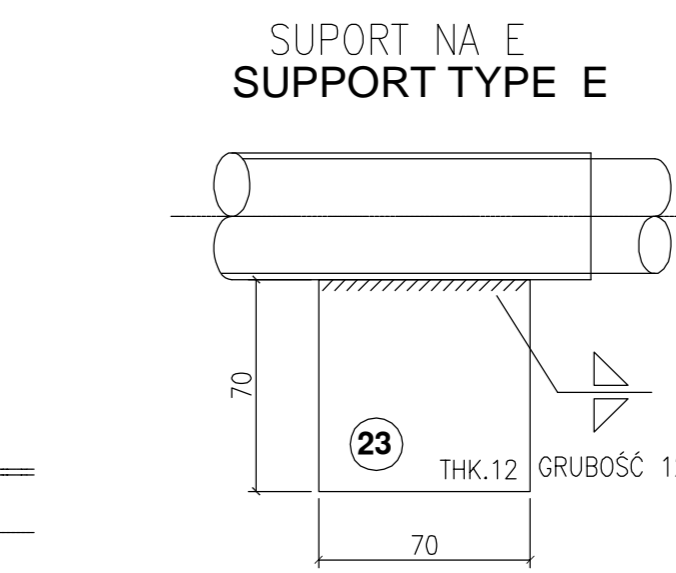
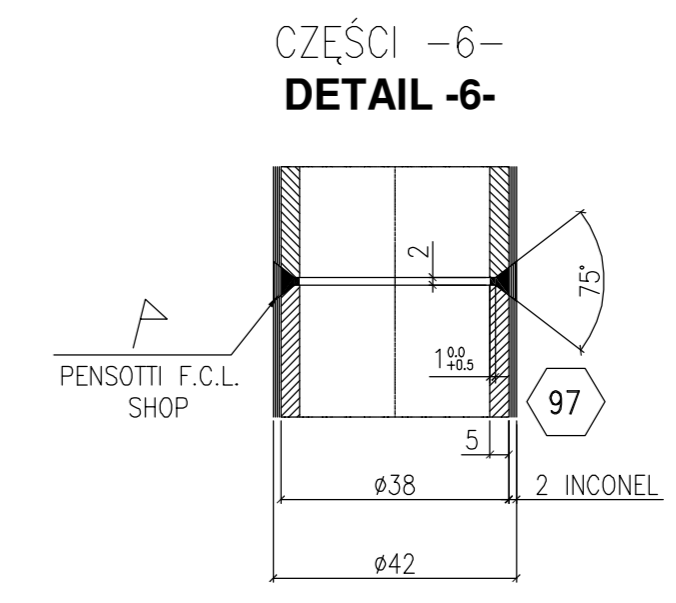
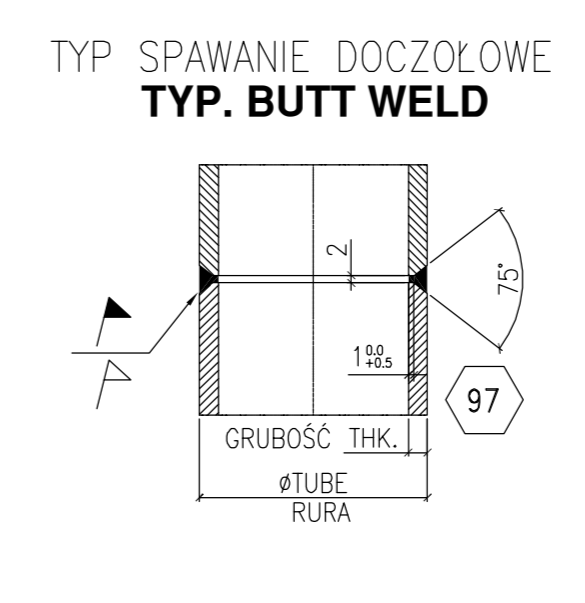
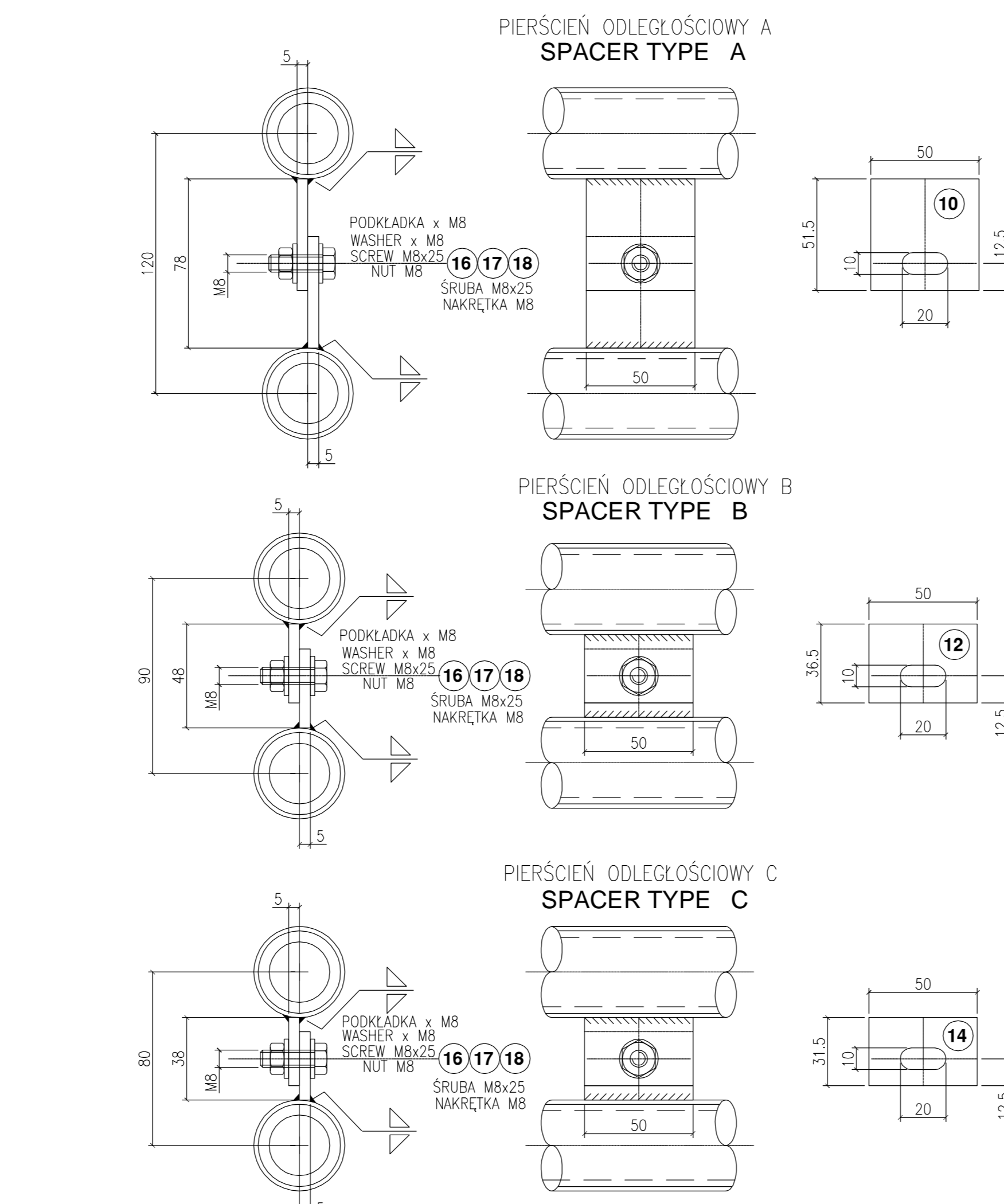
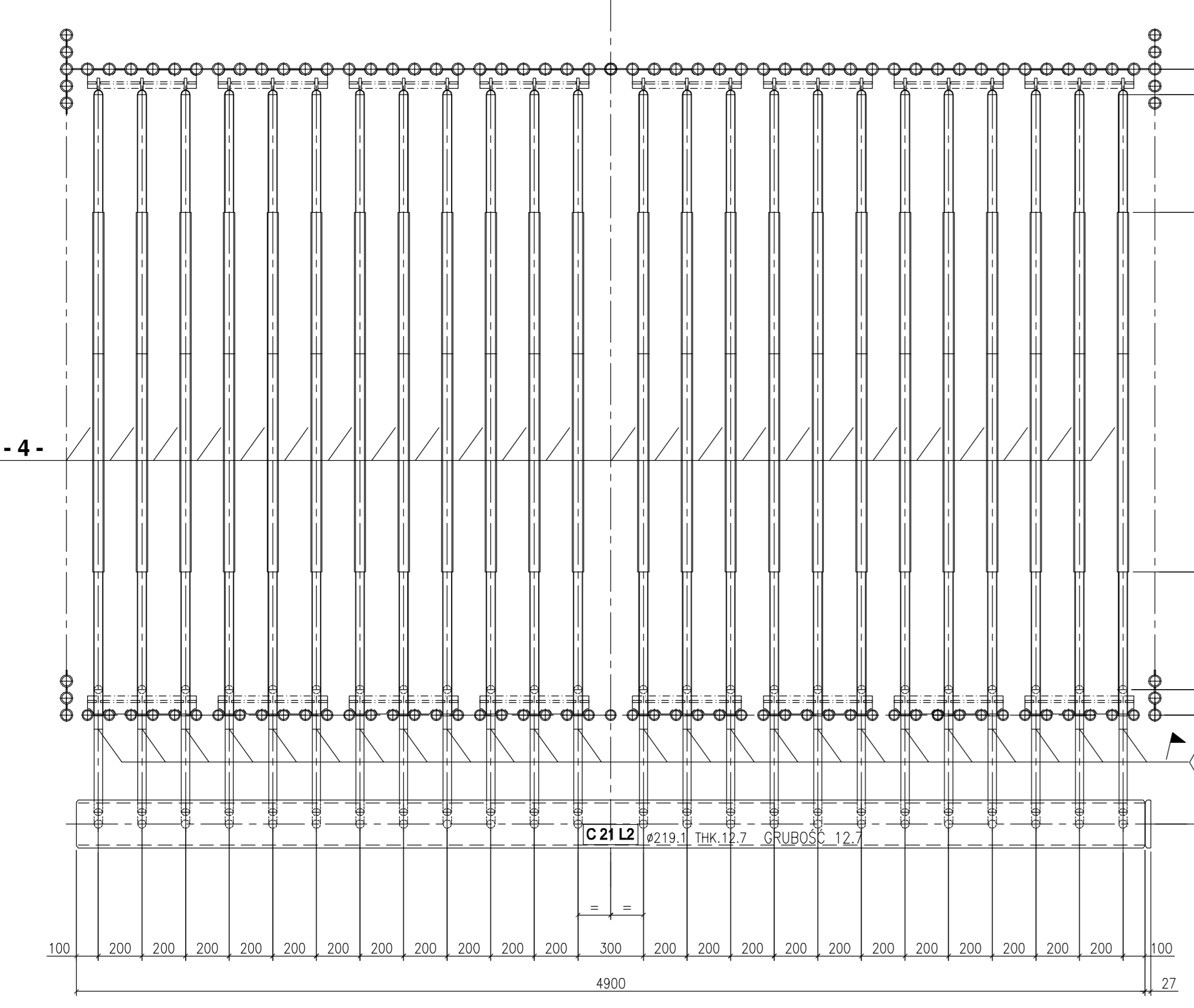
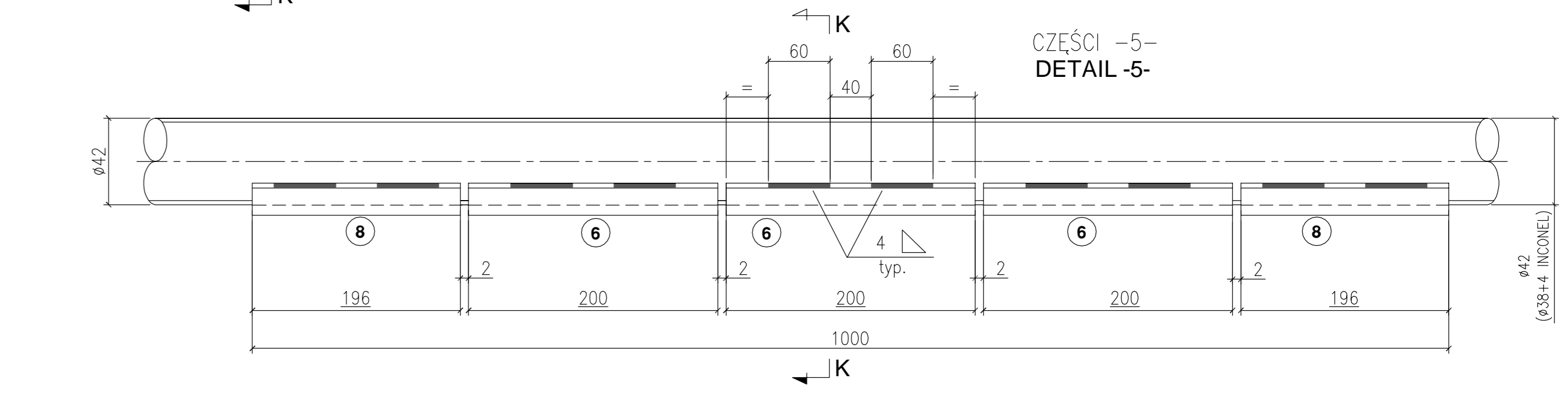
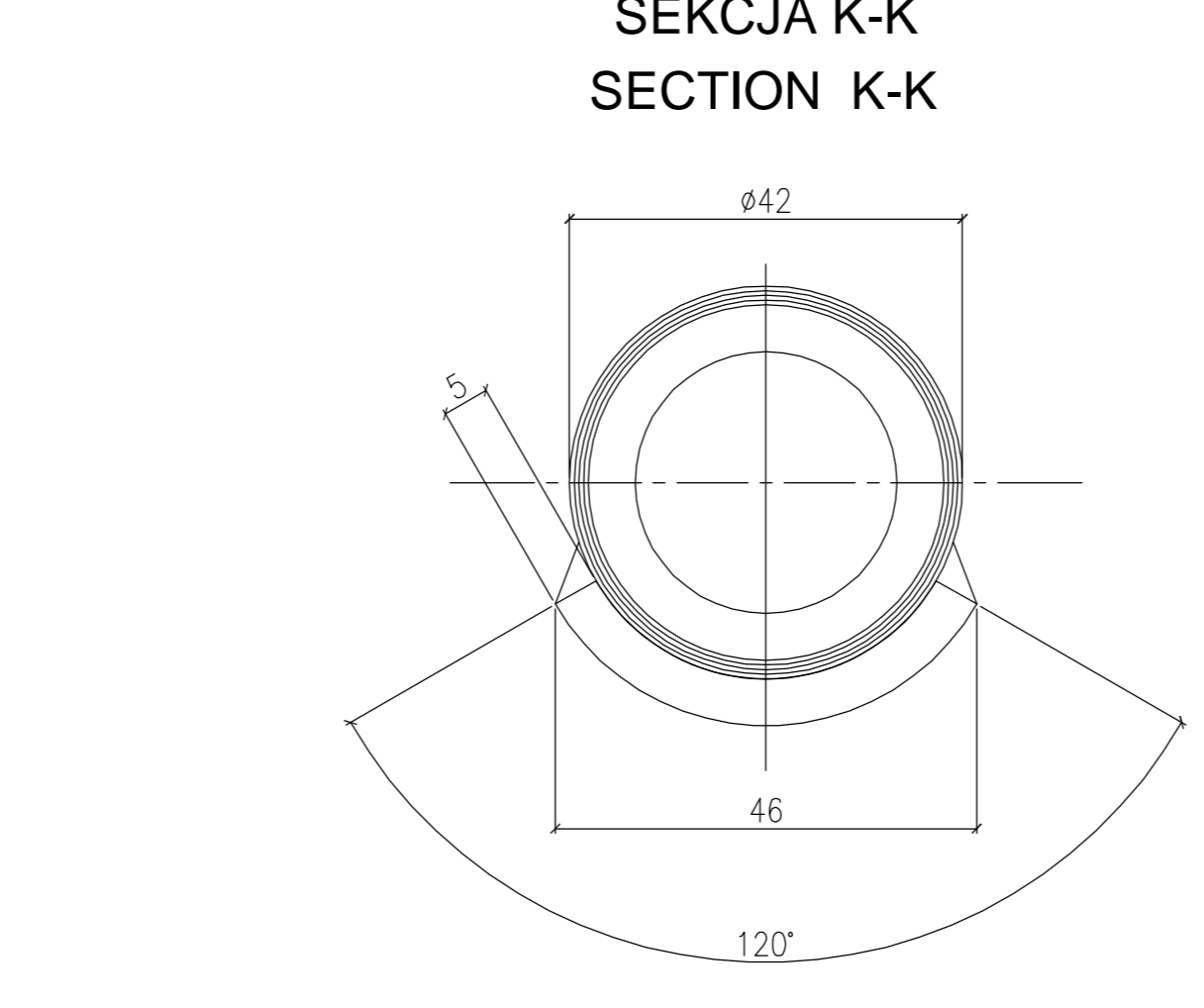
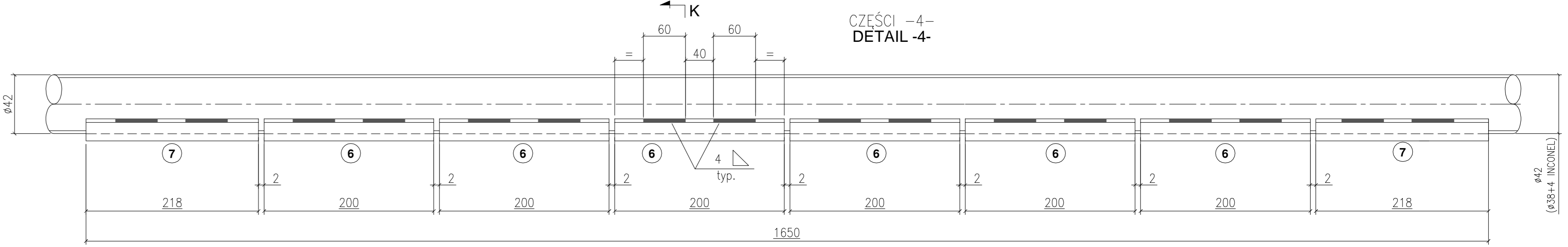
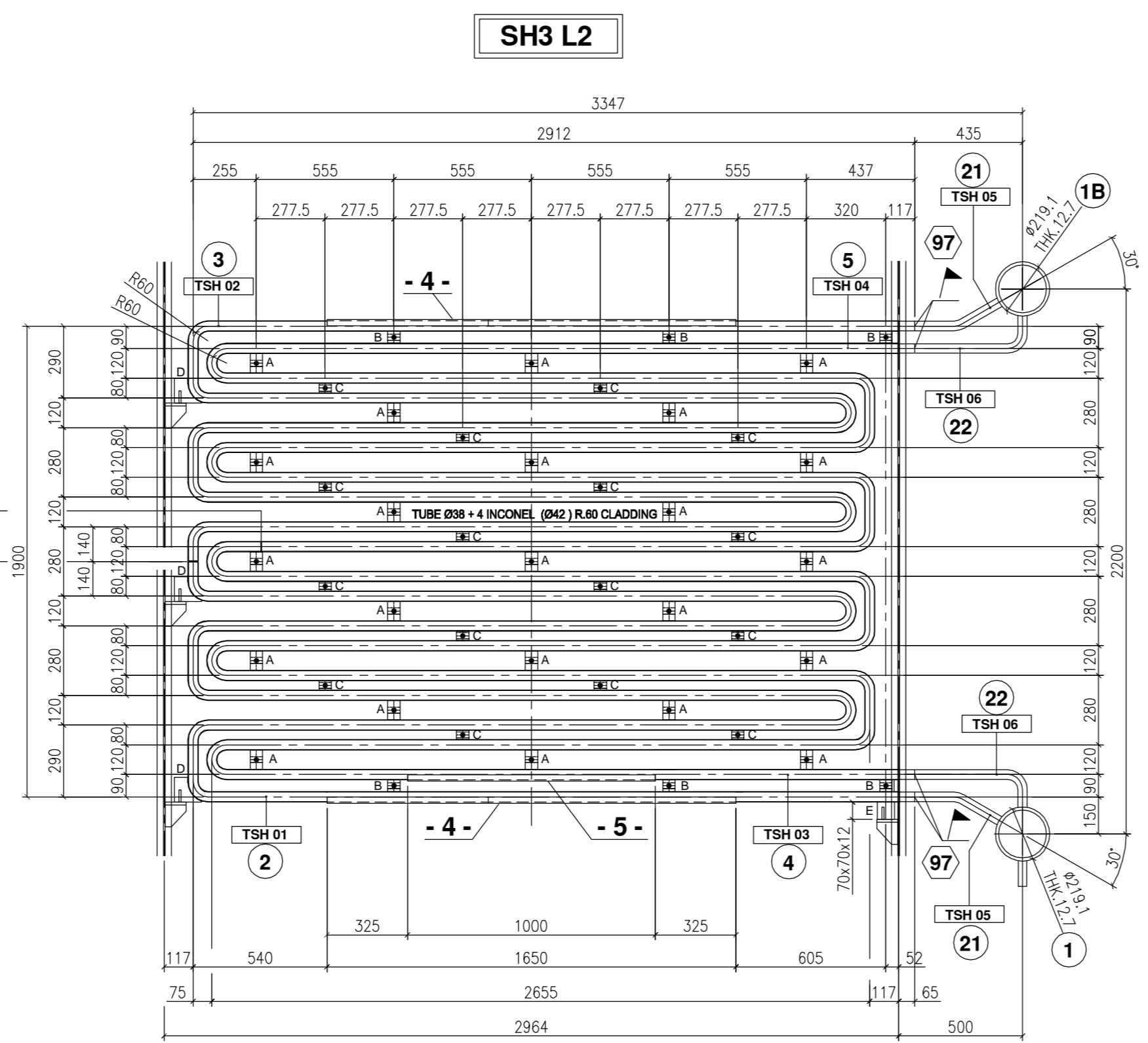
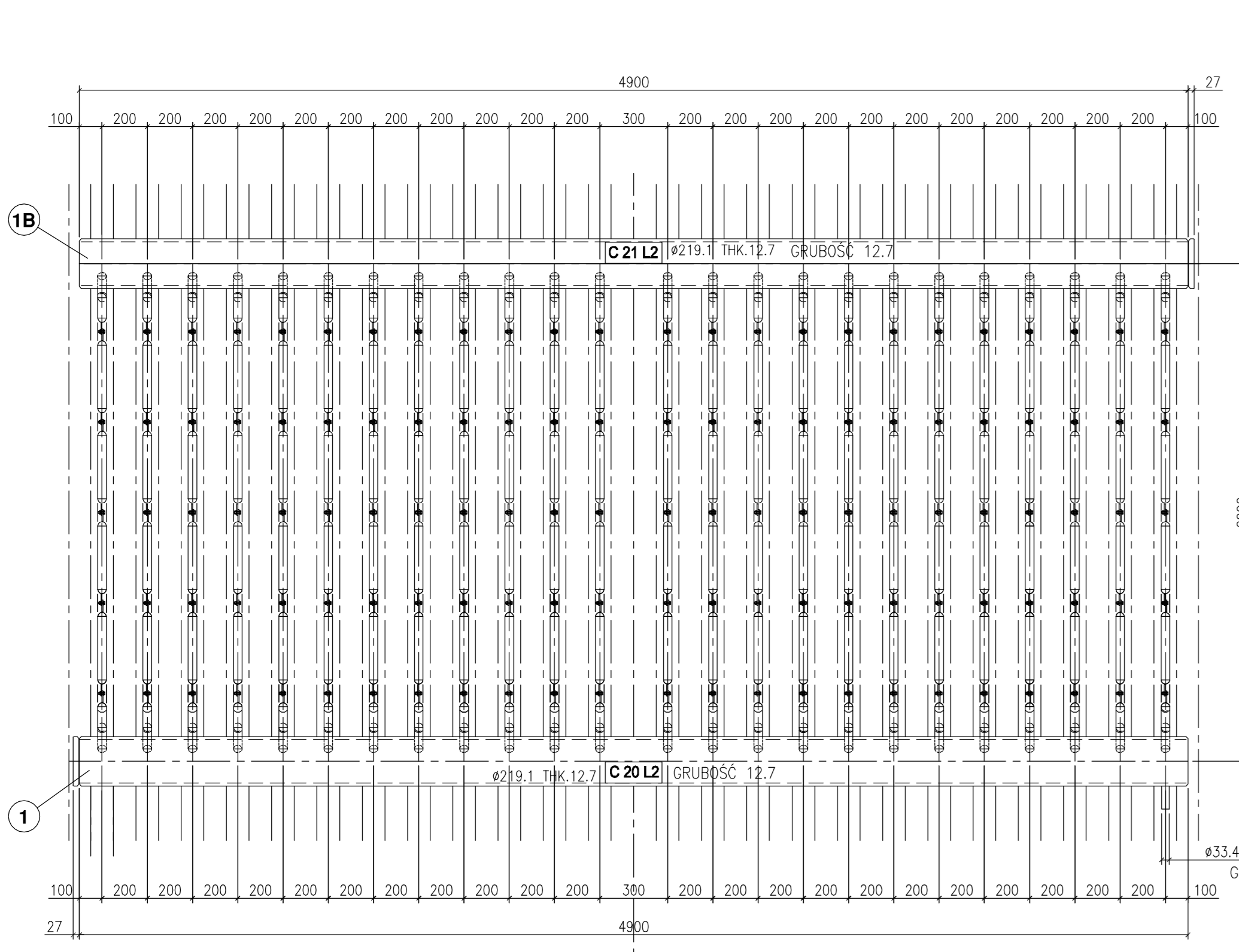

| Pos. Q.ty | Description | Ødia/Length | Height | Length | Sp. | Material | Text | Unit | Weight | Notes | |
|-----------|----------------------|-------------|--------|---------|------|------------------|------------------|------|-----------------|------------|--|
| 1 | TUBE RURA | ø219.1 | | 4900 | 12.7 | A/SA 3354 Gr P11 | | 316 | 316 | | |
| 18 | TUBE RURA | ø219.1 | | 4900 | 12.7 | A/SA 3354 Gr P11 | | 316 | 316 | | |
| 2 | 24 TUBE RURA | ø38 | | 14350 | 5 | A/SA 213M Gr T11 | | 88 | 206.4 | | |
| 3 | 24 TUBE RURA | ø38 | | 14350 | 5 | A/SA 213M Gr T11 | | 88 | 206.4 | | |
| 4 | 24 TUBE RURA | ø38 | | 14400 | 5 | A/SA 213M Gr T11 | | 87 | 205.6 | | |
| 5 | 24 TUBE RURA | ø38 | | 13950 | 5 | A/SA 213M Gr T11 | | 84 | 200.9 | | |
| 6 | 340 PLATE PLYKA | | ØV 50 | 200 | 5 | A/SA 240M Gr 310 | | 0.39 | 140 | | |
| 7 | 36 PLATE PLYKA | | ØV 50 | 218 | 5 | A/SA 240M Gr 310 | | 0.41 | 29.4 | | |
| 8 | 48 PLATE PLYKA | | ØV 50 | 196 | 5 | A/SA 240M Gr 310 | | 0.38 | 18.2 | | |
| 9 | 52 PLATE PLYKA | | ØV 50 | 50 | 5 | A/SA 240M Gr 310 | | 0.1 | 55.2 | | |
| 11 | 52 PLATE PLYKA | | ØV 50 | 50 | 5 | A/SA 240M Gr 310 | | 0.1 | 55 | | |
| 12 | 144 PLATE PLYKA | | ØV 50 | 36.5 | 5 | A/SA 240M Gr 310 | | 0.08 | 11.5 | | |
| 13 | 144 PLATE PLYKA | | ØV 50 | 36.5 | 5 | A/SA 240M Gr 310 | | 0.08 | 11.5 | | |
| 14 | 384 PLATE PLYKA | | ØV 50 | 31.5 | 5 | A/SA 240M Gr 310 | | 0.07 | 26.9 | | |
| 15 | 384 PLATE PLYKA | | ØV 50 | 31.5 | 5 | A/SA 240M Gr 310 | | 0.07 | 26.9 | | |
| 16 | WASHER NAKRĘTKA | | | | | A2 (A40 304) | | 15 | | UNI 5739 | |
| 17 | 2160 WASHER NAKRĘTKA | | | | | A2 (A40 304) | | 3.5 | | UNI 6572 | |
| 18 | 1800 NUT NAKRĘTKA | | | | | A2 (A40 304) | | 5.7 | | UNI 5888 | |
| 19 | 12 PLATE PLYKA | | | 110 | 100 | 12 | A/SA 240M Gr 310 | | 1 | | |
| 20 | 2 PLATE PLYKA | | | 16 Mo 3 | 25 | | | 7.4 | 14.8 | EN 10028-2 | |
| 21 | 48 TUBE RURA | ø38 | | 365 | 5 | A/SA 213M Gr T11 | | 1.50 | 72 | | |
| 22 | 48 TUBE RURA | ø38 | | 540 | 5 | A/SA 213M Gr T11 | | 2.20 | 105.6 | | |
| 23 | 24 PLATE PLYKA | | | 70 | 70 | 12 | A/SA 240M Gr 310 | | 0.50 | 12.0 | |
| 24 | 1 TUBE RURA | ø33.4 | | 100 | 4.55 | A/SA 3354 Gr P11 | | 0.4 | 0.4 | | |
| | | | | | | | | | PEŁO TOTALNE KG | 9531.0 | |

- UWAGI/NOTES**
- Materiały dla głównych części ciśnieniowych z certyfikatem testowym (typu 3.1 EN10204)
Material for main pressure parts with test certificate (type 3.1 EN10204)
 - Materiały dla części ciśnieniowych z certyfikatem (typu 2.2 EN10204)
Material for no pressure parts with certificate (type 2.2 EN10204)
 - Wymiary w mm z wyjątkiem tych określonych
Dimensions in mm except where indicated
 - Oznaczenie pozycji w wykazie materiałów/ denote position in material list
 - Przygotowanie materiału do spawania/ denote welding preparation
 - Wskazuje markę spedycji elementu stołu
denote shipping mark bundle parts
 - Wskazuje na spawanie w zakładzie
denote work-shop weld
 - Wskazuje spawanie na terenie budowy
denote yard weld

| | | | | | |
|---|----------------------------------|---|-------------|---|-------------|
| 07-11-14 | AS BUILT | PENSOFTI | DELL'ACQUA | CROSTA | COLUMBO |
| 06-03-14 | GENERAL REVISION/PRZEGLĄD OGÓLNY | LR | DELL'ACQUA | CROSTA | COLUMBO |
| 18-02-14 | | LR | DELL'ACQUA | CROSTA | COLUMBO |
| DATA | Opis | Przygotował | Opis | Przeanalizował | Zatwierdził |
| REV. | DATA | Opis | Przygotował | Opis | Zatwierdził |
| ZESPÓŁ I CZĘŚCI SH 3 L2 | | ZLECENIE - JOB N. | | 13EB0131 | |
| ASSEMBLY AND DETAILS SH3 L2 | | RYS. - Dwg. | | 13EB0131-M-128 [A0] | |
| Prace autorskie rysunku zastrzeżone All right of this drawing are reserved | | SKALA - Scale | | AR-Sk Z-Dł REV./REV | |
| | | 1 : 20 | | 1 1 0 1 2 3 | |
| INFRASTRUKTURA I BUDOWNICTWO | | Pr | | Pr | |
| 03 07/11/2014 | | AS BUILT | | PENSOFTI | |
| 02 06/05/2014 | | MODIFIED PLATE END | | PENSOFTI | |
| 01 06/03/2014 | | GENERAL REVISION | | PENSOFTI | |
| 00 10/02/2014 | | REVISIONS WYKONANE FIRST ISSUE | | PENSOFTI | |
| REK. DATA WYDANIA | | OPIS RZEMIOŁA | | PRZEANALIZOWAŁ | |
| REV. DATA WYDANIA | | REVISION DESCRIPTION | | REVISION DESCRIPTION | |
| ZASTRZEŻENIE: DOKUMENT NR./SUBSTITUTES DOC. NO. | | RELEZIONE NR./SUBS. DOC. NO. | | WYSIĄG PRZEJAZDOWY | |
| 10168 | | 10168 | | 10168 | |
| ZAKŁAD TERMICZNEGO PRZETWARZANIA ODPADÓW KOMUNALNYCH BYDGOŚCZ, UL. EMILIA PIENKOWSKA 25, 02-000 BYDGOŚĆ | | ZAKŁAD TERMICZNEGO PRZETWARZANIA ODPADÓW KOMUNALNYCH BYDGOŚCZ, UL. EMILIA PIENKOWSKA 25, 02-000 BYDGOŚĆ | | ZAKŁAD TERMICZNEGO PRZETWARZANIA ODPADÓW KOMUNALNYCH BYDGOŚCZ, UL. EMILIA PIENKOWSKA 25, 02-000 BYDGOŚĆ | |
| PROJEKTANT/INWESTOR | | PROJEKT WYKONAWCZY | | TYTUŁ/TITLE | |
| Pr | | Pr | | ASSEMBLY AND DETAILS SH3 L2 | |
| Miedzynarodowy Komplex Unieszkodliwiania Odpadów Pro Natura Sp. z o.o. | | KONSTRUKTOR/DESIGNED BY | | SKALA/SCALE | |
| Budowa Zakładu Termicznego Przetwarzania Odpadów Komunalnych Bydgoskiego Toruńskiego Obszaru Metropolitalnego | | KLASIFIKACJA/CLASSIFICATION | | FORMAT/FILE | |
| | | L2 SIF A O I S L Z G L I D | | A0 1:20 | |
| 10168EPM185 | | 10168EPM185 | | 1 1 | |
| PROJEKTANT: STEFANO CALVANI | | SPECJALNOŚĆ: TECHNOLOG DB: ODZYSKU ENERGII | | | |
| SPECJALNOŚĆ: TECHNOLOG DB: ODZYSKU ENERGII | | SPECJALNOŚĆ: TECHNOLOG DB: ODZYSKU ENERGII | | | |
| PROJEKTANT: STEFANO CALVANI | | SPECJALNOŚĆ: TECHNOLOG DB: ODZYSKU ENERGII | | | |
| SPECJALNOŚĆ: TECHNOLOG DB: ODZYSKU ENERGII | | SPECJALNOŚĆ: TECHNOLOG DB: ODZYSKU ENERGII | | | |
| INFORMACJA: ZASTRZEŻENIE - NIE UŻYWAĆ W CELACH INNYCH NIŻ TE DLA KTYCHORY DOSTAŁY DOSTARCZENIE | | INFORMACJA: ZASTRZEŻENIE - NIE UŻYWAĆ W CELACH INNYCH NIŻ TE DLA KTYCHORY DOSTAŁY DOSTARCZENIE | | INFORMACJA: ZASTRZEŻENIE - NIE UŻYWAĆ W CELACH INNYCH NIŻ TE DLA KTYCHORY DOSTAŁY DOSTARCZENIE | |