

OPIS PRZEDMIOTU ZAMÓWIENIA

1. Przedmiotem zamówienia jest dostawa mebli biurowych tj.: biurka podwójnego z szafkami oraz szafy z półkami.
2. Produkty muszą być o parametrach technicznych określonych w specyfikacji rzeczowej zamówienia.
3. Produkty muszą być:
 - a) fabrycznie nowe, pełnowartościowe, wolne od wad, wykonane zgodnie z normami branżowymi i posiadać gwarancję producenta na okres minimum 24 miesięcy,
 - b) spełniać wymagania pod względem BHP zgodnie z obowiązującymi przepisami w tym zakresie,
 - c) dopuszczone do obrotu i stosowania w krajach Unii Europejskiej w tym w pomieszczeniach przeznaczonych na stały pobyt ludzi.
3. Dostawa produktów:
 - meble biurowe – zmontowane, gotowe do użytku,
4. Zakres zamówienia obejmuje:
 - a) dostarczenie (transport), do siedziby Zamawiającego
 - b) ustawienie produktów w pomieszczeniach wskazanych przez Zamawiającego
5. Specyfikacja:
 - blat biurka o grubości min. 28 mm, pozostałe płyty meblowe o grubości min. 18 mm,
 - wymiary podane na szkicach są wymiarami orientacyjnymi umożliwiającymi dokonanie wyceny przedmiotu zamówienia,
 - przed przystąpieniem do realizacji zamówienia wymagany będzie pomiar oraz ustalenie odpowiednich kolorów płyt meblowych w siedzibie Zamawiającego (wskazane kolory brązy i szare),
 - wszystkie fronty mebli zamykane zamkiem dobrej jakości z dwoma kluczykami, rozetka i klucze wykonane ze stali,
 - półki w szafkach i szafie przeznaczone pod segregatory, prześwit między półkami min. 33,0 cm

Biurko podwójne z szafkami

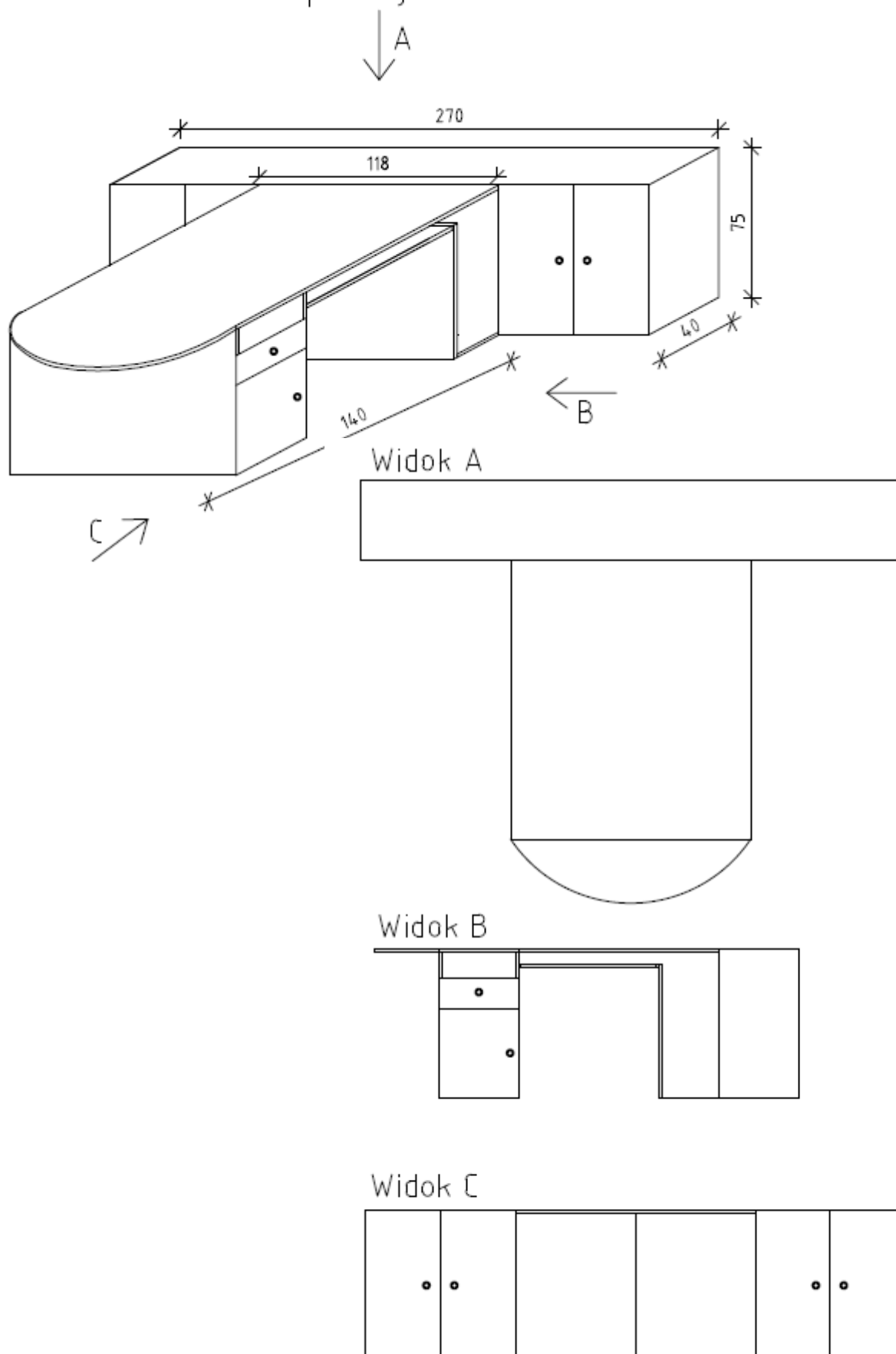

Szafa z półkami

