

Podciąg POZ.3, szt. 1

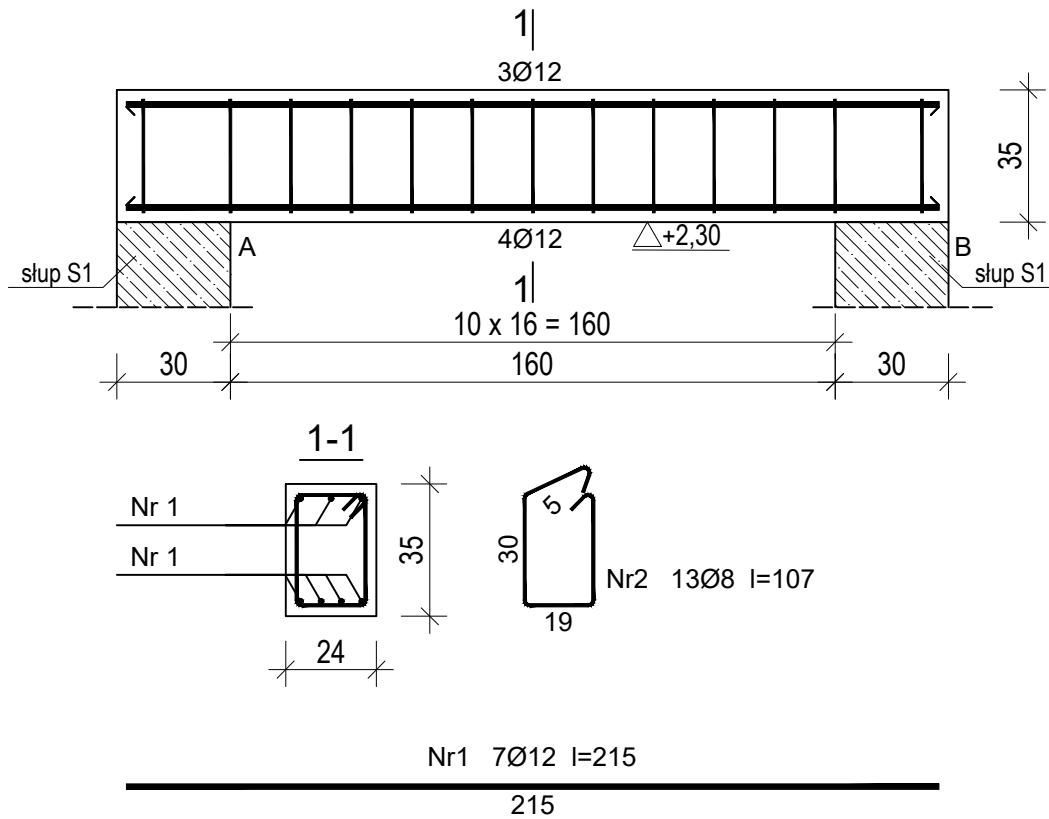

Wykaz zbrojenia

Nr pręta	Średnica [mm]	Długość [cm]	Liczba [szt.]	Długość całkowita [m]		
				St3SX-b Ø8	RB500W Ø12	
dla jednej belki						
1	12	215	7		15,05	
2	8	107	13	13,91		
Długość całkowita wg średnic				[m]	14,0	15,1
Masa 1mb pręta				[kg/mb]	0,395	0,888
Masa prętów wg średnic				[kg]	5,5	13,4
Masa prętów wg gatunków stali				[kg]	5,5	13,4
Masa całkowita				[kg]	19	

RYS.K5- Podciąg POZ.3, POZ.5

Beton	C20/25 (B25)
Stal	RB500W
	St3SX-b
Otulina z góry	$c_{nom} = 25$ mm
Otulina z dołu	$c_{nom} = 25$ mm
Otulina z lewej	$c_{nom} = 25$ mm
Otulina z prawej	$c_{nom} = 25$ mm

Beton	C20/25 (B25)
Stal	RB500W
	St3SX-b
Otulina z góry	$c_{nom} = 40$ mm
Otulina z dołu	$c_{nom} = 40$ mm
Otulina z lewej	$c_{nom} = 25$ mm
Otulina z prawej	$c_{nom} = 25$ mm

Podciąg POZ.5, szt. 2

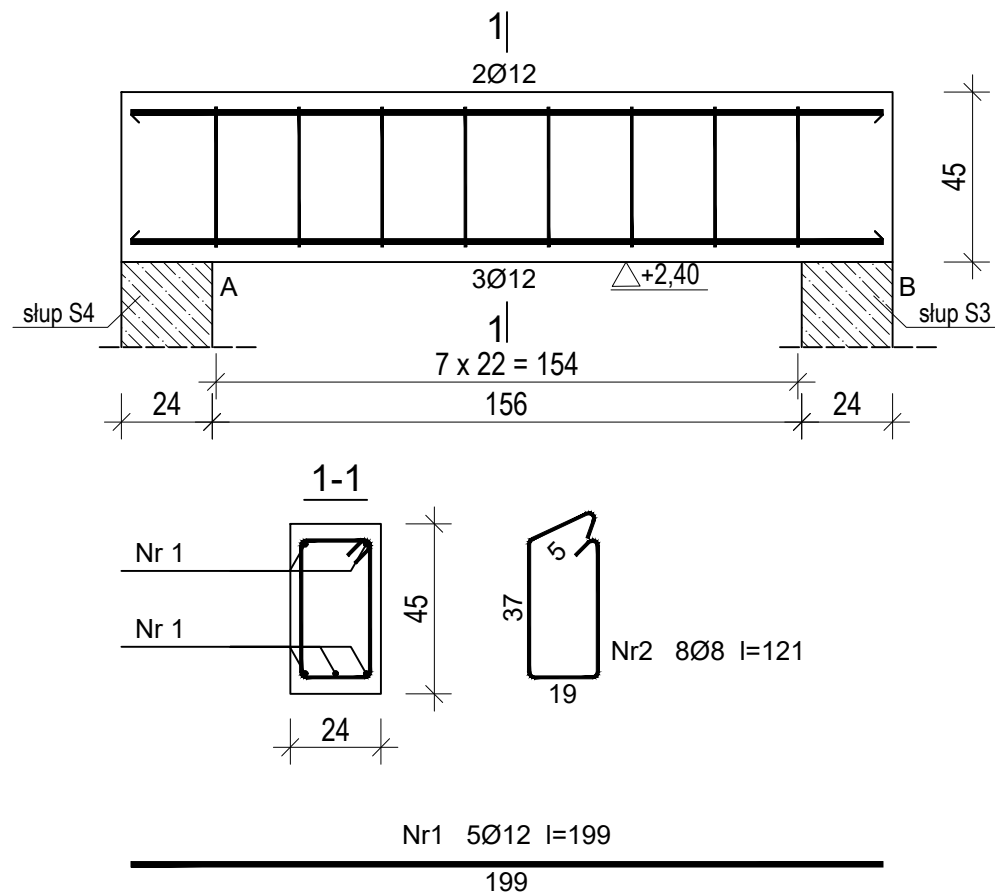

Wykaz zbrojenia

Nr pręta	Średnica [mm]	Długość [cm]	Liczba [szt.]	Długość całkowita [m]		
				St3SX-b Ø8	RB500W Ø12	
dla jednej belki						
1	12	199	5		9,95	
2	8	121	8	9,68		
Długość całkowita wg średnic				[m]	9,7	10,0
Masa 1mb pręta				[kg/mb]	0,395	0,888
Masa prętów wg średnic				[kg]	3,8	8,9
Masa prętów wg gatunków stali				[kg]	3,8	8,9
Masa całkowita				[kg]	13	

INWESTOR

Gmina Mietków
ul. Kolejowa 35,
55-081 Mietków

NAZWA INWESTYCJI, LOKALIZACJA

BUDOWA ŚWIETLICY WIEJSKIEJ - WIELOFUNKCYJNEGO BUDYNKU REKREACYJNO- INTEGRACYJNEGO WRAZ Z ZAGOSPODAROWANIEM TERENU I INFRASTRUKTURĄ TOWARZYSZĄCĄ; Proszkowice, gmina Mietków, dz. nr ewid. 355/4 AM-1, obręb 0010 Proszkowice, jedn. ewid. 022306_2

PROJEKTANT W SPECJALNOŚCI KONSTRUKCYJNEJ	NR UPR.BUDOWLANYCH	PODPIS
mgr inż. Agnieszka SZWEDZIAK	WKP/0018/POOK/19	
PROJEKTANT SPRAWDZAJĄCY W SPECJALNOŚCI KONSTRUKCYJNEJ	NR UPR.BUDOWLANYCH	PODPIS
mgr inż. Marta MICHAŁOWSKA	WKP/0258/POOK/18	

ETAP	PROJEKT ARCHITEKTONICZNO- BUDOWLANY		
BRANŻA	ARCHITEKTONICZNA		
TEMAT	PODCIĄG POZ.3, POZ.5		
DATA	SKALA	NR RYS	NR STR
IV 2023	1:20	K5	