



2. REGIONALNA BAZA LOGISTYCZNA
04-470 Warszawa, ul. Marsa 110



Załącznik nr 6 do SWZ

Egz. Nr

Umowa Nr/...../...../20...
zawarta w dniu20.... r. w Warszawie

pomiędzy:

ZAMAWIAJĄCY: SKARB PAŃSTWA – 2 Regionalna Baza Logistyczna

04 – 470 Warszawa, ul. Marsa 110

NIP: 952-20-99-597 REGON: 142665904

Adres e-mail: 2rblog@ron.mil.pl

reprezentowany przez:

Komendanta 2. Regionalnej Bazy Logistycznej

.....

a

WYKONAWCA:

Pełna nazwa firmy

Kod miejscowość, ulica numer

NIP: REGON:

KRS:..... wpisany do rejestru przedsiębiorców

Krajowego Rejestru Sądowego prowadzonego przez Sąd

....., Wydział.....

KAPITAŁ ZAKŁADOWY..... (w przypadku spółki z o.o. lub spółki akcyjnej)

WYSOKOŚĆ KAPITAŁU WPŁACONEGO ..(w przypadku spółki akcyjnej)

reprezentowany przez:

Pana/iq..... – (np. Prezesa Zarządu)

LUB

Pan/i prowadzący/a działalność gospodarczą pod nazwą

Kod miejscowość, ulica numer

NIP: REGON:

Nr tel. : Nr faxu:

Adres e-mail:

Nr rachunku bankowego.....

Zamawiający i Wykonawca zwani są w dalszej części Umowy łącznie jako Strony,
a indywidualnie jako Strona.

Umowę zawarto w wyniku przeprowadzonego postępowania o udzielenie zamówienia publicznego w trybie przetargu nieograniczonego na podstawie przepisów ustawy z dnia 11 września 2019 roku – Prawo zamówień publicznych – dalej „PZP”.

§ 1

PRZEDMIOT UMOWY:

1. Przez określenia użyte w dalszej części umowy należy rozumieć:
 - 1) „Odbiorca” – jednostka wojskowa wskazana w **Załączniku nr 3** dokonująca odbioru dostawy;
 - 2) „Partia” – wyrób o liczności nie większej niż określonej w WDTT/WTU, o tym samym oznaczeniu klasyfikacyjnym, tej samej jakości, przedstawiony do jednorazowej weryfikacji zgodności;
 - 3) „Dostawa” – dostarczenie przez Wykonawcę do magazynu Odbiorcy określonej partii przedmiotu umowy;
 - 4) „Płatnik” – 2. Regionalna Baza Logistyczna w Warszawie, 04-470 Warszawa, ul. Marsa 110, NIP: 952-209-95-97;
 - 5) „WDTT” / „WTU” – Wojskowa Dokumentacja Techniczno – Technologiczna/ Wymagania Techniczno – Użytkowe, specyfikacja techniczna szczegółowo opisująca przedmiot zamówienia, udostępniana przez Wojskowy Ośrodek Badawczo – Wdrożeniowy Służby Mundurowej na wniosek Zamawiającego. Może być użyta jedynie w procedurach przetargowych oraz w procesie realizacji produkcji przedmiotów umundurowania i wyekwipowania na rzecz Ministerstwa Obrony Narodowej;
 - 6) „Kompletny przedmiot umowy” – wyrób zgodny z opisem przedmiotu zamówienia (**Załącznik nr 2** do Umowy) i aktualnym wzorem do produkcji seryjnej i wykonany zgodnie z WDTT (**Załącznik nr 6** do Umowy);
 - 7) „WOBWSM” – Wojskowy Ośrodek Badawczo – Wdrożeniowy Służby Mundurowej z siedzibą w Łodzi;
 - 8) **PUiW** – Przedmioty Umundurowania i Wyekwipowania;
 - 9) **deklaracja zgodności OiB** – należy przez to rozumieć oświadczenie dostawcy stwierdzające, na jego wyłączną odpowiedzialność, że wyrób jest zgodny ze specyfikacją techniczną (art. 3 pkt 4 Ustawy z dnia 17 listopada 2006r. o systemie oceny zgodności wyrobów przeznaczonych na potrzeby obronności i bezpieczeństwa państwa);
 - 10) **Świadectwo Zgodności (Certificate of Conformity - CoC)** - dokument wystawiony i podpisany przez Wykonawcę, w którym w pierwszej jego części Wykonawca

potwierdza na swoją wyłączną odpowiedzialność, że SpW (Sprzęt Wojskowy) jest zgodny z wymaganiami zawartymi w umowie; część drugą wypełnia i podpisuje przedstawiciel wojskowy lub GQAR (Government Quality Assurance Representative) potwierdzając, że SpW był objęty procesem nadzorowania jakości lub GQA; określone w Decyzji Nr 126/MON Ministra Obrony Narodowej z dnia 16 sierpnia 2019r. w sprawie zapewnienia jakości sprzętu wojskowego i usług, których przedmiotem jest sprzęt wojskowy,

11) GQA – proces rządowego zapewnienia jakości (Government Quality Assurance),

12) Przyjęcie Zewnętrzne (PZ) – dokument magazynowy stanowiący dowód księgowy w rozumieniu Ustawy z dnia 29 września 1994 r. o rachunkowości,

13) Wydanie Zewnętrzne (WZ) – dokument magazynowy stanowiący dowód księgowy w rozumieniu Ustawy z dnia 29 września 1994 r. o rachunkowości.

2. Przedmiotem niniejszej umowy jest dostarczenie przez Wykonawcę na rzecz Zamawiającego: **beretów koloru ciemnoniebieskiego DK WOC w 2025 roku** (zwanych dalej wyrobami/wyrobem lub przedmiotem umowy), szczegółowo określonych w opisie przedmiotu zamówienia, w ilości i cenie jednostkowej wyszczególnionych w ofercie Wykonawcy, która to oferta stanowi Załącznik Nr 1 do Umowy. Opis przedmiotu zamówienia zawiera Załącznik Nr 2 i 6 do Umowy.
3. Szczegółowe warunki dostawy i odbioru zawiera **Załącznik Nr 4** do Umowy.
4. Wykonawca zobowiązuje się dostarczyć, wyroby w kategorii pierwszej, fabrycznie nowe (nieużywane), pochodzące z produkcji realizowanej po terminie zawarcia umowy, wykonane i ukompletowane według aktualnej WDTT stanowiącej **Załącznik nr 6** do Umowy, w opakowaniach fabrycznych, bezzwrotnych. Materiały i dodatki krawieckie użyte do wykonania przedmiotu umowy nie mogą pochodzić z produkcji starszej niż z roku poprzedzającego rok dostawy wyrobu.
5. Przedmiot umowy musi być wykonany zgodnie z WDTT i wzorem PUiW do produkcji seryjnej.
6. W ramach niniejszej umowy Zamawiający przewiduje możliwość skorzystania z prawa opcji, w zakresie nie większym niż wykazany w **Załączniku nr 2** do umowy.
7. Zamawiający może z prawa opcji korzystać wielokrotnie, do wyczerpania maksymalnej ilości określonej w **Załączniku nr 2** umowy, nie później jednak niż do dnia 31 sierpnia 2025 roku. Skorzystanie z prawa opcji przez Zamawiającego po upływie ww. daty wymaga pisemnej zgody Wykonawcy w formie pisemnej lub dokumentowej.
8. Skorzystanie przez Zamawiającego z prawa opcji zostanie uruchomione poprzez wysłanie do Wykonawcy stosownego pisma.

9. Wykonawcy nie przysługuje wobec Zamawiającego roszczenie o realizację dostaw opcjonalnych.
10. Stopień realizacji umowy w ramach poszczególnych dostaw uzależniony jest od potrzeb wynikających z działalności zamawiającego. Zamawiający zastrzega sobie prawo do realizacji dostaw w ramach przedmiotu umowy w mniejszym zakresie niż to wynika z ilości określonych w § 2 ust. 3 umowy. Realizacja dostaw w mniejszym zakresie nie może stanowić podstawy roszczeń ze strony Wykonawcy względem zamawiającego, z tym zastrzeżeniem, że zamawiający zobowiązany jest do nabycia od Wykonawcy w okresie realizacji umowy dostaw o wartości brutto stanowiącej co najmniej 100 % zaoferowanej wartości brutto określonej w § 2 ust. 3 pkt 1 umowy (zamówienie podstawowe).

§ 2

WARTOŚĆ PRZEDMIOTU UMOWY:

1. Wartość przedmiotu Umowy w roku 2025 obejmuje wartość netto plus należny podatek VAT.
- a) Zamówienie podstawowe:
- Podstawowa wartość netto:zł.
- Słownie:zł.
- Wartość podatku VAT:zł.
- Słownie: zł.
- Podstawowa wartość brutto: zł.
- Słownie:zł.
- b) Maksymalne zamówienie opcjonalne:
- Maksymalna opcjonalna wartość netto:zł.
- Słownie:zł.
- Wartość podatku VAT:zł.
- Słownie: zł.
- Maksymalna opcjonalna wartość brutto: zł.
- Słownie:zł.
- c) Zamówienie podstawowe + maksymalne zamówienie opcjonalne:
- Wartość Umowy netto:zł.
- Słownie:zł.
- Wartość podatku VAT:zł.
- Słownie: zł.
- Wartość Umowy brutto: zł.
- Słownie:zł.

2. Maksymalna wartość niniejszej umowy uwzględniająca zamówienia podstawowe oraz opcjonalne (suma kwot określonych w **ust. 1**) wynosi.....zł brutto, (słownie:).

3. Na cenę wskazaną w **ust. 1** składają się:

1) zamówienie podstawowe:

Zadanie	Przedmiot umowy	J.m.	Ilość	Cena jednostkowa netto w PLN	Wartość netto w PLN	Stawka podatku VAT %	Wartość podatku VAT	Wartość brutto w PLN
1	2	3	4	5	6	7	8	9

2) maksymalne zamówienie opcjonalne:

Zadanie	Przedmiot umowy	J.m.	Ilość	Cena jednostkowa netto w PLN	Wartość netto w PLN	Stawka podatku VAT %	Wartość podatku VAT	Wartość brutto w PLN
1	2	3	4	5	6	7	8	9

3) zamówienie podstawowe + zamówienie opcjonalne:

Zadanie	Przedmiot umowy	J.m.	Ilość	Cena jednostkowa netto w PLN	Wartość netto w PLN	Stawka podatku VAT %	Wartość podatku VAT	Wartość brutto w PLN
1	2	3	4	5	6	7	8	9

- Ceny jednostkowe wskazane w ofercie Wykonawcy (**Załączniku Nr 1** do Umowy) w okresie realizacji umowy nie podlegają zmianie, poza przypadkami określonymi w § 13.
- Przez cały okres obowiązywania Umowy będzie obowiązywała stała wartość przedmiotu Umowy, obejmująca wszystkie koszty i wydatki Wykonawcy, która nie podlega zmianie w trakcie realizacji Umowy, z zastrzeżeniem § 13 Umowy.
- Z tytułu wykonania Umowy, Wykonawcy przysługuje maksymalne wynagrodzenie brutto w wysokości wskazanej w ust. 2, które jest ostateczne i obejmuje wszystkie koszty w związku z wykonaniem Umowy.

§ 3

MIEJSCE I TERMIN WYKONANIA UMOWY:

- Wykonawca zobowiązuje się dostarczyć na swój koszt przedmiot umowy wskazany w § 1 w ramach zamówienia podstawowego w terminie do 120 dni od dnia zawarcia umowy (zgodnie z ilościami określonymi w **Załączniku nr 3 do Umowy**), jednak nie później

- niż do dnia 28 listopada 2025 roku w zależności od tego, który z wyżej wymienionych terminów upłynie wcześniej.
2. Wykaz Odbiorców oraz miejsca dostawy przedmiotu umowy precyzuje **Załącznik nr 3** do Umowy.
 3. Termin wykonania umowy w ramach zamówień opcjonalnych ustala się do 120 dni od dnia otrzymania przez Wykonawcę stosownego pisma wymienionego w **§ 1 ust. 7, 8**, jednak nie później niż do dnia 28 listopada 2025 roku w zależności od tego, który z wyżej wymienionych terminów upłynie wcześniej. Miejsca poszczególnych dostaw i konkretne ilości zostaną wskazane w stosownym piśmie uruchamiającym zamówienia opcjonalne.
 4. Na zasadach określonych niniejszą umową Odbiorca wykonuje prawa i obowiązki Zamawiającego, o ile nie wykonuje ich Zamawiający, związane z:
 - 1) odbiorem ilościowym i jakościowym, wyrobów dostarczonych przez Wykonawcę;
 - 2) weryfikacją tych wyrobów pod względem zgodności z umową i braku wad.

§ 4

PROCES NADZOROWANIA JAKOŚCI I OCENA ZGODNOŚCI:

1. Wykonawca zobowiązuje się wykonać zamówienie zgodnie z niniejszą umową. Przedmiot umowy będzie spełniał wymagania WDTT stanowiącej **Załącznik nr 6** do niniejszej Umowy.
2. Proces nadzorowania jakości realizowany jest zgodnie z decyzją Nr 126/MON Ministra Obrony Narodowej z dnia 16 sierpnia 2019r. w sprawie zapewnienia jakości sprzętu wojskowego i usług, których przedmiotem jest sprzęt wojskowy (Dz. Urz. Min. Obr. Nar. z 2019r. poz. 159). Proces nadzorowania jakości będzie realizowany przez ... RPW
3. Czas przeprowadzenia nadzorowania jakości każdej Partii przedmiotu umowy przed ekspedycją do Odbiorcy nie wpływa na zmianę terminu wykonania dostawy określonego w § 3 umowy.
4. Dla wyrobów podlegających ocenie zgodności, zgodnie z rozporządzeniem Ministra Obrony Narodowej z dnia 11 stycznia 2013r. w sprawie szczegółowego wykazu wyrobów podlegających ocenie zgodności oraz sposobu i trybu przeprowadzania oceny zgodności wyrobów przeznaczonych na potrzeby obronności państwa (Dz. U. z 2021 r. poz. 1628 t.j.), Wykonawca sporządzi deklarację zgodności OiB, jako potwierdzenie spełnienia wymagań zawartych w dokumentacji technicznej wymienionej w ust.1, z przeznaczeniem dla Odbiorcy, RPW oraz Wykonawcy.

5. „Świadectwo Zgodności” („Certificate of Conformity” CoC) dotyczące danej Partii wyrobów, podpisane przez Wykonawcę i przedstawiciela RPW (GQAR), jest podstawą do wysłania przedmiotu umowy do Odbiorcy wskazanego w umowie, w **Załączniku nr 3**.
6. Poszczególne przedmioty oraz opakowania muszą być znakowane kodami kreskowymi umieszczonymi na etykietach jednostkowych i etykietach opakowań zbiorczych, określonych w WDTT, zgodnie z postanowieniami decyzji nr 3/MON Ministra Obrony Narodowej z dnia 3 stycznia 2014 r. w sprawie wytycznych określających wymagania w zakresie znakowania kodem kreskowym wyrobów dostarczanych do resortu obrony narodowej (Dz. Urz. Min. Obr. Nar. z 2014r., poz. 11) oraz przywołanym w jej treści standardem GS1. Szczegółowe zasady znakowania wyrobów oraz opakowań wyrobów kodami kreskowymi określają ”Wymagania w zakresie znakowania kodem kreskowym przedmiotów umundurowania i wyekwipowania, odzieży ochronnej i roboczej oraz sprzętu służby mundurowej dostarczanego do resortu obrony narodowej w ramach postępowania o udzielenie zamówienia publicznego”, stanowiące **Załącznik nr 7** do niniejszej umowy.
7. Wykonawca prześle wypełnioną kartę wyrobu (według wzoru określonego w Załączniku nr 6 do decyzji, o której mowa w ust. 6), w postaci elektronicznej (format MS Excel) – na nośniku CD, do wszystkich odbiorców przedmiotu zamówienia wskazanych w Załączniku nr 3, nie później niż na 14 dni przed planowaną dostawą.
8. Podstawą do oceny zgodności wykonania przedmiotu umowy z WDTT i wzorem PUiW do produkcji seryjnej, stanowić będzie zakładowy wzór PUiW Wykonawcy/Podwykonawcy, na który wystawiono zaświadczenie WOBWSM o zgodności z WDTT i wzorem do produkcji seryjnej, z datą wystawienia późniejszą od daty zatwierdzenia WDTT. Jeśli przedstawiciel RPW lub Zamawiający podejmie taką decyzję, to podstawą do oceny zgodności wykonania przedmiotu umowy z WDTT i wzorem PUiW do produkcji seryjnej, stanowić może wzór PUiW do produkcji seryjnej dostępny w WOBWSM.
9. Wykonawca do Partii wyrobów gotowych zgłaszanych do weryfikacji zgodności zobowiązany jest dołączyć wyniki badań, których zakres, rodzaj, częstotliwość oraz podmiot uprawniony do ich wykonania określa WDTT. W razie braku laboratorium spełniającego wymogi, o których mowa w WDTT dopuszcza się za pisemną zgodą Zamawiającego przedstawienie wyników pochodzących z innego laboratorium, o ile zostały one sporządzone w języku polskim, bądź zostały przetłumaczone przez tłumacza przysięgłego na język polski.

10. RPW (GQAR) ma prawo:

- 1) określania na podstawie oceny ryzyka, parametrów jakościowych przedmiotu umowy podlegających badaniom wskazanym w WDTT, które należy przeprowadzić w laboratoriach, o których mowa w WDTT;
- 2) do nieodpłatnego losowego pobierania próbek tkanin zasadniczych, surowców, dodatków i wyrobów gotowych celem dokonania oceny jakości poprzez badania w laboratorium akredytowanym lub innym spełniającym wymagania normy PN-EN ISO/IEC 17025.

11. W czasie procesu nadzorowania jakości przedmiotu umowy, na każde żądanie przedstawiciela RPW (GQAR), Wykonawca jest zobowiązany udostępnić:

- 1) niniejszą umowę;
- 2) umowę z podwykonawcą (jeżeli dotyczy);
- 3) potwierdzony przez WOBWSM aktualny wzór zakładowy PUiW, zgodny z obowiązującą WDTT;
- 4) deklarację zgodności OiB;
- 5) certyfikat na wyrób wystawiony przez jednostkę certyfikującą (w odniesieniu do wyrobów, których ocena zgodności OiB prowadzona jest w trybie III);
- 6) specyfikacje ilościowo-rozmiarowe (jeśli dotyczy);
- 7) wyniki badań zastosowanych materiałów i wyrobów gotowych, o których mowa w **§ 4 ust. 10**;
- 8) inne dokumenty potwierdzające spełnienie wymagań określonych w normach (dokumentacji).

12. W przypadku gdy przedstawiona do weryfikacji zgodności Partia wyrobu nie spełnia wymagań określonych w niniejszej umowie, przedstawiciel RPW (GQAR) sporządza „Raport niezgodności”, który po podpisaniu przez Wykonawcę przekazuje Zamawiającemu. Sporządzenie „Raportu niezgodności” oraz wstrzymanie dostaw wyrobów z winy Wykonawcy nie zmienia terminu realizacji niniejszej umowy określonego w § 3.

§ 5

WARUNKI DOSTAWY I ODBIORU:

1. Odbioru ilościowego dokonuje **Komisja**, wyznaczona przez Kierownika Odbiorcy/Zamawiającego, w miejscu dostawy określonym w **Załączniku nr 3**- zgodnie z wytycznymi zawartymi w **Załączniku nr 4** do Umowy.
2. Każda Partia przedmiotu Umowy, dla którego określono potrzebę nadzorowania jakości lub procesu GQA musi zostać zgłoszona przez Wykonawcę do weryfikacji zgodności.

3. W przypadku realizacji umowy na dostawę przedmiotów umundurowania i wyekwipowania przez Wykonawców zagranicznych z krajów należących do NATO lub krajów, z którymi podpisano porozumienie MoU przedmiot umowy dostarczony będzie ze świadectwem zgodności „Certificate of Conformity – CoC (zgodnie z AQAP 2070 lub MoU) wystawionym i podpisanym przez Wykonawcę oraz akceptowanym przez GQAR z państwa Wykonawcy.
4. Wykonawca na każde wezwanie zobowiązany jest przedstawić przedstawicielowi RPW dokumenty, o których mowa w niniejszej umowie.
5. Do każdego „Świadectwa Zgodności” (CoC), Wykonawca sporządzi Specyfikację Wysyłkową, określoną w Załączniku nr 4 pkt 10 ppkt 4. Specyfikacja zostanie sporządzona w 3 egz. z przeznaczeniem dla Odbiorcy, Wykonawcy i RPW.
6. Dostawa będzie zaawizowana Odbiorcy zgodnie z zasadami określonymi w Załączniku Nr 10 do Umowy.

§ 6 GWARANCJA i RĘKOJMIA

1. Wykonawca udziela Zmawiającemu gwarancji na przedmiot Umowy i zapewnia, że przedmiot Umowy został wykonany prawidłowo, zgodnie z obowiązującymi w tym zakresie właściwymi normami technicznymi, przepisami prawa, zasadami sztuki, zgodnie z zobowiązaniami Wykonawcy i wymaganiami technicznymi, technologicznymi oraz użytkowymi określonymi w niniejszej Umowie oraz posiada cechy zgodne z cechami określonymi w jego specyfikacji technicznej (gwarancja jakości). Jednocześnie Wykonawca oświadcza i zapewnia, że przedmiot Umowy ma wszystkie właściwości określone w Opisie Przedmiotu Zamówienia (**Załącznik nr 2 i 6** do niniejszej Umowy). Wykonawca gwarantuje wolne od wad użytkowanie dostarczonego przedmiotu Umowy w okresie trwania gwarancji.
2. Wykonawca udziela niniejszej gwarancji na terytorium RP, na okres 36 miesięcy, liczonej od daty podpisania przez Odbiorcę dokumentów PZ i WZ.
3. Wykonawca odpowiada za wady fizyczne i prawne ujawnione w dostarczonym przedmiocie umowy, w tym za przedmioty lub usługi przez niego nabyte u podmiotów trzecich i ponosi z tego tytułu wszelkie zobowiązania. Jest odpowiedzialny względem Zamawiającego w szczególności, jeżeli dostarczone wyroby mają wady zmniejszające ich wartość lub użyteczność wynikającą z ich przeznaczenia, nie mają właściwości (parametrów technicznych) wymaganych przez Zamawiającego, albo jeżeli dostarczono je w stanie niezupełnym.

4. Niezależnie od uprawnień wynikających z gwarancji udzielonej przez Wykonawcę, Zamawiającemu przysługują wszelkie uprawnienia wynikające z gwarancji producenta materiałów użytych przez Wykonawcę do realizacji przedmiotu niniejszej Umowy. Wykonawca wyda Zamawiającemu wraz z przedmiotem Umowy dokument gwarancyjny zawierający oświadczenie gwarancyjne producenta sprzętu.
5. Utrata roszczeń z tytułu gwarancji nie następuje pomimo upływu okresu gwarancji, jeżeli Wykonawca wadę podstępnie zataił.
6. Udzielona gwarancja nie wyłącza, nie ogranicza ani nie zawiesza uprawnień Zamawiającego wynikających z przepisów o rękojmi za wady rzeczy.
7. Strony zgodnie ustalają, że Zamawiającemu z tytułu rękojmi, dodatkowo obok uprawnienia do żądania obniżenia ceny lub odstąpienia od Umowy (art. 560 KC), przysługują uprawnienia określone w ust. 14 niniejszego paragrafu. Procedura reklamacyjna określona w ust. 12 - 14 niniejszego paragrafu jest tożsama dla gwarancji i rękojmi.
8. Jeżeli Zamawiający zażądał wymiany rzeczy lub usunięcia wady albo złożył oświadczenie o obniżeniu ceny, określając kwotę, o którą cena ma być obniżona, a Wykonawca nie ustosunkował się do tego żądania w terminie czternastu dni, uważa się, że Wykonawca uznał żądanie Zamawiającego za uzasadnione.
9. W przypadku gdy okres gwarancji jest dłuższy niż okres rękojmi określony w przepisach powszechnie obowiązujących (Kodeks Cywilny), okres rękojmi zrównany jest z okresem gwarancji, wskazanym w ust. 2.
10. Termin gwarancji i rękojmi rozpoczyna swój bieg od daty przyjęcia dostawy. Za datę przyjęcia dostawy (dzień dostawy) uważa się datę przyjęcia przedmiotu umowy do magazynu, wskazaną w dokumentach PZ i WZ.
11. Zamawiającemu przysługują wszelkie roszczenia z tytułu gwarancji i rękojmi także po upływie okresu gwarancji i rękojmi, jeżeli reklamował wadę przedmiotu Umowy przed ich upływem.
12. O wadzie przedmiotu Umowy Zamawiający zawiadamia Wykonawcę bezpośrednio. Formę zawiadomienia stanowi „Protokół reklamacji” (**Załącznik nr 8** do Umowy) wykonany przez Zamawiającego i przekazany Wykonawcy w terminie 14 dni od daty powzięcia informacji o ujawnieniu wady. Postępowanie reklamacyjne prowadzi Zamawiający. Przekazanie protokołu reklamacji w terminie późniejszym nie wyłącza, ani nie ogranicza uprawnień Zamawiającego z tytułu gwarancji.
13. Wykonawca przekazuje „Protokół reklamacji” do Rejonowego Przedstawicielstwa Wojskowego (RPW) (GQAR). Nadzorowanie postępowania reklamacyjnego przez RPW odbywać będzie się zgodnie z zapisami **Załącznika nr 9** do Umowy.

14. Wykonawca zobowiązuje się do podjęcia następujących działań:
- 1) usunięcia wady poprzez naprawę wadliwego przedmiotu umowy lub jego wymianę na nowy, wolny od wad w terminie **60** dni licząc od daty otrzymania „Protokołu reklamacji”, przy czym termin ten może być wydłużony za zgodą Zamawiającego w przypadku reklamacji wszystkich lub wybranych partii wyrobów w związku z uprawnieniem określonym w **ust. 24**,
 - 2) jeżeli Wykonawca nie będzie w stanie usunąć wady w przedmiocie umowy w terminie określonym w **pkt 1**, jest on zobowiązany do jego wymiany bezpłatnie na przedmiot nowy, wolny od wad w terminie **60** dni licząc od daty otrzymania „Protokołu reklamacji”,
 - 3) odbioru na własny koszt i ryzyko wadliwego przedmiotu umowy oraz dostarczenia na własny koszt i ryzyko przedmiotu umowy naprawionego lub nowego wolnego od wad do miejsca, w którym wady zostały ujawnione w terminie określonym w **pkt 1 lub 2**,
 - 4) jeżeli usunięcie wad poprzez naprawę wadliwego wyrobu ani wymiana wyrobu na nowy, wolny od wad nie będą możliwe, Wykonawca zwróci Zamawiającemu równowartość reklamowanego przedmiotu umowy, a Zamawiający naliczy kary umowne,
 - 5) dokona stosownych zapisów w karcie gwarancyjnej dotyczących zakresu wykonanych napraw oraz zmiany okresu gwarancji.
15. Strony ustalają, że wszelkie koszty oraz opłaty związane z usługą gwarancyjną obciążają Wykonawcę.
16. Wymiany wyrobu wadliwego na taki sam wyrób nowy i wolny od wad Wykonawca dokona bez żadnej dopłaty nawet gdyby ceny uległy zmianie, dokonując jednocześnie stosownych zapisów w karcie gwarancyjnej (lub zbiorczym świadectwie jakości), dotyczących zakresu wykonanych usług gwarancyjnych oraz zmian okresu udzielenia gwarancji.
17. Jeżeli Wykonawca nie uzna reklamacji przedmiotu umowy, któremu nie wykonano badań laboratoryjnych, o których mowa w ust. 23, Zamawiający może przekazać reklamowany przedmiot umowy do zbadania w laboratorium akredytowanym lub laboratorium spełniającym wymagania normy PN-EN ISO/IEC 17025 a w razie ich braku do innego laboratorium. Wydane orzeczenie i wyniki badań ze wskazanych laboratoriów będą ostateczne. Koszty badania poniesie Strona (Wykonawca lub Zamawiający), której ocena okaże się błędna. Wyniki badań są wiążące dla stron.
18. Zamawiający nie jest zobowiązany, w celu zachowania uprawnień gwarancyjnych i wynikających z rękojmi do przechowywania opakowań wyrobów.

19. Wykonawca ponosi odpowiedzialność za wszelkie szkody i straty, które spowodował w czasie prowadzenia prac związanych z usuwaniem wady.
20. Wykonawca ponosi odpowiedzialność z tytułu przypadkowej utraty lub uszkodzenia przedmiotu Umowy w czasie od wydania go Wykonawcy w celu usunięcia wady do jego odebrania przez Odbiorcę.
21. W przypadku niewywiązania się przez Wykonawcę z zobowiązań wynikających z gwarancji lub rękojmi, Zamawiający (zachowując jednocześnie wszelkie uprawnienia do naliczania kar umownych i uprawnienia wynikające z gwarancji i rękojmi), ma prawo zlecić usunięcie wady określonej w „Protokole reklamacji” podmiotowi trzeciemu, bez uzyskania uprzedniej odrębnej zgody sądu na co Wykonawca wyraża zgodę, obciążając wszelkimi powstałymi z tego tytułu kosztami Wykonawcę oraz potrącić te koszty z należnego Wykonawcy wynagrodzenia lub zabezpieczenia należytego wykonania Umowy.
22. W terminie roku od dnia stwierdzenia wady, Zamawiający może złożyć oświadczenie o odstąpieniu od umowy albo obniżeniu ceny z powodu wady przedmiotu umowy. Jeżeli Zamawiający żądał wymiany rzeczy na wolną od wad lub usunięcia wady, bieg terminu do złożenia oświadczenia o odstąpieniu od umowy albo obniżeniu ceny rozpoczyna się z chwilą bezskutecznego upływu terminu do wymiany rzeczy lub usunięcia wady.
23. Zamawiający jest uprawniony w terminie do dnia zakończenia okresu obowiązywania gwarancji do weryfikowania jakości wszystkich lub wybranych partii wyrobów poprzez laboratoryjne sprawdzenie właściwości techniczno-technologicznych i użytkowych na zgodność z WDTT do produkcji seryjnej przez WOBWSM. Pobranie i przekazanie próbek do WOBWSM w celu przeprowadzenia badań, realizowane będzie przez komisję powołaną przez Zamawiającego lub Odbiorcę z udziałem przedstawicieli Wykonawcy, Zamawiającego/ Odbiorcy, RPW oraz WOBWSM, Strony uzgadniają, że wyniki badań laboratoryjnych materiałów oraz organoleptycznej oceny wyrobu przeprowadzonych przez WOBWSM są ostateczne i stanowią podstawę do podjęcia decyzji przez Zamawiającego o uruchomieniu reklamacji. Jednocześnie strony uzgadniają, że wyniki badań i ocen pobranych próbek danej partii wyrobu będą uznawane za miarodajne i właściwe dla całej danej partii wyrobu.
24. W przypadku stwierdzenia niezgodności przedmiotu umowy z wymogami określonymi w umowie, w tym z WDTT i wzorem PUiW w zakresie jakości, Zamawiający ma prawo do reklamacji odpowiednio wszystkich lub wybranych partii wadliwego wyrobu lub odstąpienia od Umowy w zakresie wszystkich lub wybranych partii wadliwego wyrobu

w terminie 6 miesięcy od dnia otrzymania wyników badań lub ocen, o których mowa w ust. 23.

25. Wykonawca jest zobowiązany do pokrycia wszelkich kosztów związanych z weryfikacją jakości wyrobów, o której mowa w ust. 23 w przypadku, gdy wyniki tych badań lub ocen wskażą na brak spełnienia przez wyroby wymagań określonych w umowie.

26. W przypadku reklamowania całej partii przedmiotu umowy, na podstawie badań realizowanych przez WOBWSM, termin na usunięcie wad, wskazany w ust. 14 pkt 1, może podlegać zmianie za zgodą Zamawiającego.

27. Dane kontaktowe Wykonawcy:

Faks lub adres email do korespondencji:

.....

Osoba odpowiedzialna za realizację dostaw oraz reklamacje:

.....

Telefon kontaktowy do osoby odpowiedzialnej za realizację dostaw oraz reklamacje:

.....

Adres pocztowy – korespondencyjny (w zakresie przesyłania ewentualnych reklamacji):

.....

28. W zakresie nieuregulowanym w Umowie dotyczącym gwarancji lub rękojmi, stosuje się przepisy Kodeksu Cywilnego.

§ 7

WARUNKI PŁATNOŚCI:

1. Wykonawca obowiązany jest przedłożyć Zamawiającemu (Płatnik) w ciągu 5 dni po od daty otrzymania dokumentu PZ, fakturę VAT zgodną ze specyfikacją podaną w **Załączniku Nr 1**, zawierającą numer umowy i numer konta bankowego Wykonawcy wraz z dokumentem PZ wystawionym przez Odbiorcę i „Świadectwem Zgodności”. Odbiorca ma obowiązek dostarczyć Wykonawcy dokument PZ w ciągu 5 dni od daty dostawy przedmiotu umowy.
2. Zapłata za dostarczone wyroby nastąpi w formie przelewu z rachunku bankowego Zamawiającego na rachunek bankowy Wykonawcy, w terminie 30 dni od dnia spełnienia przez Wykonawcę świadczenia ujętego w fakturze VAT i dostarczenia Zamawiającemu kompletu dokumentów wymienionych w **ust. 1**.
3. Za datę zapłaty uznaje się datę obciążenia rachunku Zamawiającego.
4. Faktury VAT muszą być wystawione oddzielnie dla każdego Odbiorcy i spełnić warunki określone w § 7 ust. 1 Umowy. Zapłata nastąpi w formie przelewu na numer rachunku bankowego wskazany przez Wykonawcę w komparycji Umowy. Wykonawca oświadcza,

że jego rachunek bankowy wskazany w Umowie znajduje się na białej liście czynnych podatników VAT (wykaz podatników VAT prowadzony przez szefa Krajowej Administracji Skarbowej).

5. W przypadku otrzymania błędnie wystawionej faktury VAT lub otrzymania faktury VAT bez wymaganych dokumentów, Zamawiający poinformuje o tym Wykonawcę. Wykonawca zobowiązany jest do korekty faktury VAT, zgodnie z obowiązującymi przepisami lub do dostarczenia dokumentów wymaganych w umowie. Do czasu doręczenia Zamawiającemu prawidłowo skorygowanej faktury VAT lub kompletu dokumentów termin płatności faktury, o którym mowa w ust. 2 – nie rozpoczyna swojego biegu.
6. W sytuacji stwierdzenia przez Zamawiającego omyłek w fakturze, które podlegają zmianie poprzez wystawienie noty korygującej (m.in.: nazwa podmiotu, błąd w NIP) Zamawiający wystawi notę korygującą i prześle Wykonawcy do akceptacji. Do czasu otrzymania od Wykonawcy potwierdzonej noty korygującej, akceptującej naniesione poprawki, termin zapłaty faktury nie rozpoczyna swojego biegu lub bieg tego terminu ulega zawieszeniu.
7. W przypadku gdy Wykonawcą jest konsorcjum, faktury wystawia lider konsorcjum.

§ 8

ZBYCIE WIERZYTELNOŚCI

Wykonawca nie może przenieść na osobę trzecią wierzytelności należnych od Zamawiającego (cesja), bez jego uprzedniej zgody, wyrażonej na piśmie pod rygorem nieważności.

§ 9

KARY UMOWNE

1. Z tytułu niewykonania lub nienależytego wykonania Umowy, Zamawiającemu od Wykonawcy przysługują kary umowne:
 - 1) kara umowna w wysokości 10 % wartości brutto niezrealizowanej części przedmiotu Umowy w razie odstąpienia od Umowy przez Wykonawcę z przyczyn niezależnych od Zamawiającego;
 - 2) kara umowna w wysokości 10 % wartości brutto niezrealizowanej części przedmiotu Umowy, gdy Zamawiający odstąpi od Umowy z przyczyn leżących po stronie Wykonawcy, w tym z powodu wad wykonanego przedmiotu Umowy;
 - 3) kara umowna w wysokości 0,1 % wartości brutto części przedmiotu Umowy z wadami za każdy rozpoczęty dzień zwłoki w wykonaniu któregośkolwiek zobowiązania określonego w § 6 (Gwarancja i Rękojmia) ale nie więcej niż 10 % wartości brutto reklamowanego przedmiotu Umowy;

- 4) kara umowna w wysokości 0,1 % wartości brutto części przedmiotu Umowy niezrealizowanej w terminie za każdy rozpoczęty dzień zwłoki, ale nie więcej niż 10 % wartości brutto przedmiotu Umowy niezrealizowanej w terminie;
 - 5) kara umowna w wysokości 10 % wartości reklamowanej części przedmiotu umowy w sytuacji, o której mowa w § 6 ust. 14 pkt 4;
 - 6) za nieprzeprowadzenie któregokolwiek z badań, o których mowa w WDTT, bądź przeprowadzenie ich ze zwłoką ponad 90 dniową – 10 % wartości brutto tej części przedmiot umowy, którego dane badanie dotyczy, za każde badanie osobno, jednak nie więcej niż 10 % maksymalnej wartości brutto umowy;
 - 7) kara umowna w wysokości 10 % wartości maksymalnej wartości brutto umowy wskazanej w § 2 ust. 2 – w przypadku naruszenia obowiązku wskazanego w § 15 ust. 3 zdanie drugie, za każdy przypadek naruszenia;
 - 8) kara umowna w wysokości 10 % wartości brutto wszystkich lub wybranych partii wadliwego wyrobu, gdy Zamawiający odstąpi do umowy w zakresie wszystkich lub wybranych partii wadliwego wyrobu w sytuacji określonej w § 6 ust. 24.
 - 9) Kara umowna w wysokości 3 000 zł (trzy tysiące złotych) za każdy przypadek naruszania przez Wykonawcę obowiązków określonych w § 15.
2. Łączna maksymalna wysokość kar umownych, których Zamawiający może dochodzić od Wykonawcy wynosi 10 % wartości brutto przedmiotu Umowy, określonej w § 2 ust. 2 umowy
 3. W przypadku odstąpienia od Umowy w części lub całości przez Zamawiającego przysługuje mu wyłącznie roszczenie o zapłatę kary umownej z tytułu odstąpienia. Poprzednio ustalona kara za zwłokę, dotycząca tej części przedmiotu Umowy, co do której nastąpiło odstąpienie, podlega zaliczeniu na poczet kary za odstąpienie od Umowy, z zastrzeżeniem ust. 6.
 4. Wykonawca wyraża zgodę na pomniejszenie zabezpieczenia należytego wykonania Umowy oraz potrącenie należności przysługujących mu od Zamawiającego o wysokość naliczonych kar umownych.
 5. Zamawiający ma prawo do potrącenia naliczonych kar umownych z wynagrodzenia przysługującego Wykonawcy. Wykonawca oświadcza, że wyraża zgodę na potrącenie, w rozumieniu art. 498 i 499 Kodeksu cywilnego, powstałych należności z tytułu kar umownych przewidzianych w niniejszej Umowie, z przysługujących mu należności. W celu skorzystania z uprawnień do potrącenia obliczonych kar umownych z wynagrodzenia przysługującego Wykonawcy, Zamawiający wystawi Wykonawcy notę zawierającą naliczenie kar umownych i niezależnie od wysłania noty listem poleconym

na adres Wykonawcy wskazany w Umowie, w dniu wystawienia noty przekaże ją Wykonawcy pocztą elektroniczną lub faxem, na adres lub numer wskazany w komparycji Umowy. Strony ustalają, iż terminem wymagalności należności z tytułu kar umownych wynikających z niniejszej Umowy jest dzień następujący po dniu wysłania przez Zamawiającego pocztą elektroniczną na wskazany w komparycji adres mailowy Wykonawcy, wystawionej noty księgowej obciążającej Wykonawcę z tytułu tych kar umownych.

6. Zamawiający zastrzega sobie prawo dochodzenia odszkodowania na zasadach ogólnych ponad zastrzeżone kary umowne.

§ 10

ODSTĄPIENIE OD UMOWY

1. Zamawiającemu przysługuje prawo odstąpienia od Umowy w całości lub niezrealizowanej części:
 - 1) w razie zwłoki w realizacji przedmiotu Umowy w terminie określonym w § 3 lub innego niewykonania lub nienależytego wykonania Umowy przez Wykonawcę,
 - 2) w razie wszczęcia egzekucji z majątku Wykonawcy, w zakresie uniemożliwiającym Wykonawcy należyte wykonanie Umowy,
 - 3) w razie dokonania cesji wierzytelności z naruszeniem § 8,
 - 4) w razie zmiany podwykonawcy z naruszeniem § 11.
2. Zamawiający może odstąpić od Umowy w przypadkach określonych w Umowie w terminie do 6 miesięcy od dnia powzięcia wiadomości o okolicznościach wskazanych w Umowie jako przyczyny odstąpienia, jednak nie później niż w terminie 6 miesięcy od upływu terminu realizacji Umowy określonego w § 3, z zastrzeżeniem ust. 5.
3. Uprawnienie, o którym mowa w ust. 1 i 2, nie wyłącza ani nie ogranicza prawa Zamawiającego do odstąpienia od Umowy na podstawie ustawy.
4. Strony zastrzegają, że w sytuacji skorzystania przez Zamawiającego z uprawnienia, o którym mowa w ust. 1 i 2 w zakresie całości Umowy, Zamawiający zachowuje prawo do dochodzenia roszczeń odszkodowawczych z tytułu zaistniałego wcześniej nienależytego wykonania Umowy.
5. Odstąpienie od Umowy, niezależnie od tego, czy jest dokonywane na podstawie ustawy czy Umowy, powinno być dokonane w formie pisemnej lub dokumentowej pod rygorem nieważności.
6. W sytuacji skorzystania przez Zamawiającego z uprawnień do odstąpienia od Umowy, Zamawiający złoży jednostronne oświadczenie woli o odstąpieniu skierowane do Wykonawcy i niezależnie od wysłania tego oświadczenia do Wykonawcy listem

poleconym za potwierdzeniem odbioru na adres Wykonawcy wskazany w komparycji Umowy, przekaże je Wykonawcy pocztą elektroniczną na adres poczty elektronicznej podany na wstępie Umowy lub faxem na wskazany w komparycji nr faxu. Strony ustalają, iż terminem w jakim Wykonawca uzyskał wiedzę o złożonym przez Zamawiającego oświadczeniu o odstąpieniu od Umowy jest dzień wysłania tego oświadczenia Wykonawcy pocztą elektroniczną lub faxem. Powyższe uprawnienia nie wykluczają możliwości osobistego doręczenia oświadczenia w siedzibie Wykonawcy.

7. W terminie do dnia zakończenia okresu obowiązywania Gwarancji lub Rękojmi, Zamawiającemu przysługuje prawo odstąpienia od Umowy w części dotyczącej reklamowanego przedmiotu Umowy z prawem naliczenia kary umownej, o której mowa w § 9 ust. 1 pkt 2, gdy Wykonawca nie wykona w terminie jakiegokolwiek zobowiązania wskazanego w § 6 (Gwarancja i Rękojmia). Powyższe nie wyklucza uprawnienia Zamawiającego do skorzystania z prawa odstąpienia na podstawie przepisów o rękojmi zawartych w kodeksie cywilnym i w terminach tam wskazanych.

§ 11

PODWYKONAWCY:

1. Zgodnie z oświadczeniem zawartym w ofercie Wykonawca *nie powierza / powierza podwykonawcy (om) wykonanie następującego zakresu umowy:*

l.p.	nazwa przedsiębiorstwa	adres przedsiębiorstwa	zakres zamówienia	uwagi

2. Wykonawca ponosi pełną odpowiedzialność względem Zamawiającego z tytułu niewykonania lub nienależytego wykonania Umowy, które było następstwem niewykonania lub nienależytego wykonania zobowiązań wobec Wykonawcy przez jego podwykonawców (kooperantów).
3. Wykonawca oświadcza, że zapewni realizację umowy osobiście lub przez podmioty wskazane w umowie.
4. Każda zmiana podwykonawcy wymaga zgody Zamawiającego.
5. Wykonawca oświadcza, że zapewni realizację Umowy przez podmioty wskazane w złożonej ofercie na potwierdzenie spełniania warunków udziału w postępowaniu lub kryteriów selekcji. W razie zmiany tych podmiotów w trakcie realizacji zamówienia, Wykonawca każdorazowo przedstawi Zamawiającemu w terminie co najmniej 14 dni przed zmianą, dokumenty potwierdzające spełnianie warunku udziału

w

postępowaniu

lub kryteria selekcji przez nowe podmioty, w celu ich akceptacji przez Zamawiającego.

6. Podwykonawca wykonujący kompletny przedmiot umowy musi posiadać:
 - a) Zaświadczenie wydane przez Komendanta WOBWSM o posiadaniu wzoru zakładowego wyrobu (PUIW) zgodnego z obowiązującą w dniu uruchomienia postępowania o udzielenie zamówienia publicznego WDTT i wzorem do produkcji seryjnej (z datą wystawienia późniejszą od daty zatwierdzenia WDTT lub daty ostatniej karty zmian mającej wpływ na wzór przedmiotu). W przypadku braku wzoru PUIW do produkcji seryjnej, zaświadczenie o posiadaniu wzoru zakładowego PUIW zgodnego z WDTT lub WTU do produkcji seryjnej;
 - b) certyfikat zgodności wyrobu (jeśli dotyczy przedmiotu umowy) wystawiony przez jednostkę certyfikującą (WOBWSM) dla wyrobów, które podlegają ocenie zgodności w trybie III.
7. W przypadku wykonania przedmiotu zamówienia przez podwykonawców (wykonujących kompletny przedmiot umowy), Wykonawca ma obowiązek najpóźniej 3 dni przed terminem podpisania umowy przedłożyć Zamawiającemu aktualne dokumenty podwykonawców określone w ust. 6 niniejszego paragrafu.
8. W przypadku zmiany podwykonawcy w trakcie realizacji zamówienia, Wykonawca każdorazowo przedstawi Zamawiającemu, w terminie co najmniej 14 dni przed zmianą, dokumenty potwierdzające spełnianie wymogów określonych w umowie przez nowego podwykonawcę. Wykonawcy nie wolno powierzyć wykonywania przedmiotu umowy innym podmiotom, niż wskazane w ust. 1 bądź zaakceptowane przez Zamawiającego.
9. Wykonawca na żądanie Zamawiającego każdorazowo jest obowiązany do przedłożenia dokumentów potwierdzających zawarcie umowy o podwykonawstwo w tym także treści umowy. Odmowa przedłożenia powyższych dokumentów może skutkować odmową wyrażenia zgody na zmianę podwykonawcy.
10. W przypadku zmiany wynagrodzenia Wykonawcy zgodnie z §13 ust. 4 Umowy, Wykonawca dokona odpowiedniej zmiany wynagrodzenia podwykonawców w zakresie odpowiadającym zmianom cen materiałów lub kosztów dotyczących zobowiązania podwykonawcy, z którymi zawarł umowy, których przedmiotem są dostawy i okres obowiązywania umowy przekracza 6 miesięcy. Wykonawca zobowiązany jest do zmiany wynagrodzenia podwykonawców w terminie do 14 dni od dnia zawarcia przez niego stosownego aneksu z Zamawiającym, dotyczącego zmiany jego wynagrodzenia zgodnie

- z §13 ust. 4. Wykonawca zobowiązuje się do przedstawienia Zamawiającemu informacji o zawarciu aneksu i jego treści z podwykonawcą w terminie 3 dni od dnia jego zawarcia.
11. Zamawiający zastrzega sobie prawo do realizacji uprawnienia wskazanego w art. 462 ust. 5 ustawy z dnia 11 września 2019 r. Prawo zamówień publicznych, tj. badania czy wobec podwykonawcy niebędącego przedmiotem udostępniającym zasoby zachodzą podstawy wykluczenia, o których mowa w art. 108 i art. 109 ww. ustawy.

§ 12

ZABEZPIECZENIE NALEŻYTEGO WYKONANIA UMOWY

1. Zabezpieczenie Należytego Wykonania Umowy ustala się w wysokości 3 % całkowitej wartości przedmiotu Umowy określonej w § 2 ust. 2 tj. na kwotę zł (słownie.....).
2. Zabezpieczenie Wykonawca wpłacił / złożył w dniu....., w formie
3. W przypadku niewykonania Umowy w terminie, w tym przypadku zmiany terminu wykonania Umowy za zgodą Stron wyrażoną w formie pisemnej, np. w postaci aneksu do Umowy, Wykonawca zobowiązany jest do, wynikającego z nowego przewidywanego terminu wykonania Umowy, odpowiedniego przedłużenia terminu ważności dotychczasowego zabezpieczenia, złożonego w formie innej niż w pieniądzu lub do wniesienia nowego zabezpieczenia. W przypadku nieprzedłużenia lub niewniesienia nowego zabezpieczenia, Zamawiający, począwszy od pierwszego dnia następującego po pierwotnym terminie wykonania Umowy, uprawniony jest do zmiany formy zabezpieczenia na zabezpieczenie w pieniądzu przez wpłatę kwoty z dotychczasowego zabezpieczenia.
4. Zamawiający zwróci Wykonawcy (zobowiązania z tytułu poręczeń lub gwarancji w tej części wygasają) 70% pierwotnej wartości Zabezpieczenia Należytego Wykonania Umowy w terminie 30 dni od dnia wykonania zamówienia i uznania przez Zamawiającego za należyte wykonane oraz najpóźniej w terminie 15 dni po upływie okresu rękojmi lub gwarancji Zamawiający zwróci Wykonawcy pozostałe (zobowiązania z tytułu poręczeń lub gwarancji wygasają w pozostałej części) 30% pierwotnej wartości Zabezpieczenia Należytego Wykonania Umowy.
5. Zamawiający zwróci zabezpieczenie wniesione w pieniądzu z uwzględnieniem odsetek wynikających z Umowy rachunku bankowego, na którym było ono przechowywane, pomniejszone o koszt prowadzenia rachunku oraz prowizji bankowej za przelew pieniędzy na rachunek bankowy Wykonawcy.

§ 13

ZMIANY TREŚCI UMOWY

1. Zamawiający dopuszcza wprowadzenie zmian Umowy w zakresie poniżej wskazanym:
 - 1) przedłużenia terminu wykonania Umowy, o okres nie dłuższy niż okres trwania postępowania odwoławczego przed Krajową Izbą Odwoławczą oraz sądem powszechnym, w przypadku, gdy zostało wniesione odwołanie w postępowaniu o udzielenie zamówienia publicznego,
 - 2) zmiany innych postanowień Umowy - gdy ich zmiana jest konieczna w związku ze zmianą decyzji wydawanych przez Ministra Obrony Narodowej, bądź zmianą wytycznych przełożonych Zamawiającego,
 - 3) zmiana odbiorcy, miejsca dostawy oraz symboli (numery ewidencyjne, katalogowe itp.) wskazanego przedmiotu zamówienia, zgodnie ze wskazaniem właściwej instytucji wojskowej wynikająca z potrzeb Sił Zbrojnych albo organu realizującego proces nadzorowania jakości.
 - 4) zmiana parametrów jakościowo technicznych przedmiotu zamówienia - w przypadku, gdy zmiany te będą neutralne albo korzystniejsze dla Zamawiającego,
 - 5) zmiana terminu realizacji przedmiotu zamówienia (w sposób proporcjonalny), gdy:
 - a) wystąpi zjawisko „siły wyższej” mające wpływ na termin realizacji, podstawą dokonania zmiany będzie wniosek złożony przez Strony umowy w terminie 10 dni od ustąpienia zjawiska „siły wyższej” wraz z dokumentacją potwierdzającą, że miało to bezpośredni wpływ na wykonanie umowy.
 - b) niewykonanie Umowy w terminie wyniknie z przyczyn leżących po stronie Zamawiającego lub Odbiorcy;
 - c) wystąpią inne zdarzenia, których nie można było przewidzieć na etapie procedowanego postępowania o udzielenie zamówienia publicznego, a zmiana taka leży w interesie Zamawiającego.
 - 6) zmiany WDTT - w przypadku jej zatwierdzenia zgodnie z obowiązującymi przepisami przez podmioty do tego uprawnione – w zakresie określonym w zmienionych WDTT;
 - 7) obniżenie wysokości należnego Wykonawcy wynagrodzenia – w każdym czasie za jego zgodą (np. na podstawie zaakceptowanych przez Zamawiającego zmian parametrów jakościowo technicznych); w przypadku odstąpienia przez Zamawiającego od nadzorowania jakości, zmiany AQAP bądź rezygnacji z wymogu znakowania kodem kreskowym- o wydatki zaoszczędzone przez Wykonawcę, które byłby zmuszony ponieść, gdyby nie doszło do zmiany umowy w tym zakresie;
 - 8) zmiany wyrobu na wyrób spełniający wszystkie wymagania, o których mowa w WDTT, przy zachowaniu identycznych warunków gwarancji oraz rękojmi

jak dla wyrobu pierwotnego oraz pod warunkiem, że cena jednostkowa nie przekroczy cen jednostkowych netto zawartych w umowie, w następujących sytuacjach:

- a) gdy po złożeniu oferty przez Wykonawcę doszło do zmiany WDTT, o którym mowa w niniejszej umowie;
 - b) gdy z przyczyn niezależnych od Wykonawcy doszło do zamknięcia wstrzymania bądź uszkodzenia (w tym także czasowego) linii produkcyjnej wyrobu bądź jego części,
 - c) gdy po złożeniu oferty przez Wykonawcę, wyrób, który zaoferował bądź jego element został objęty ochroną patentową przez inny podmiot,
- 9) zmiany parametrów lub właściwości wyrobu – w przypadku zmiany zapisów WDTT na podstawie której wyrób ma być wytworzony – w taki sposób, żeby spełniał wymogi opisane w znowelizowanej WDTT;
 - 10) zmiany podwykonawcy- w każdym czasie na wniosek Wykonawcy w przypadkach i na zasadach określonych w niniejszej umowie;
 - 11) zmiana przedmiotu umowy, na wyrób o parametrach lepszych – w każdym czasie, pod warunkiem, że cena wyrobu nowego nie przekroczy cen jednostkowych netto określonych umową a warunki gwarancji nie ulegną pogorszeniu.
 - 12) zmiany terminu wykonania Umowy w zakresie zamówienia opcjonalnego- gdy Zamawiający złoży oświadczenie o skorzystaniu z prawa opcji po terminie wskazanym w Umowie
2. Zmiana postanowień zawartej Umowy może nastąpić za zgodą obu Stron wyrażoną w formie pisemnej pod rygorem nieważności, w postaci aneksu do Umowy.
 3. W celu dokonania zmian postanowień Umowy wnioskowanych przez Wykonawcę, zobowiązany jest on pisemnie wystąpić z propozycją zmiany wraz z uzasadnieniem.
 4. Na podstawie art. 439 ust. 1 i 2 ustawy z dnia 11 września 2019 roku Prawo zamówień Publicznych, Strony mogą dokonać zmiany wynagrodzenia należnego Wykonawcy, o którym mowa w § 2 Umowy, w formie pisemnego aneksu pod rygorem nieważności, w przypadku zmiany cen materiałów lub kosztów związanych z realizacją zamówienia, na następujących zasadach:
 - 1) każda ze Stron może żądać zmiany wynagrodzenia Wykonawcy jeżeli ceny materiałów lub kosztów związanych z realizacją zamówienia ulegną zmianie o co najmniej 5%;
 - 2) jako miernik zmiany cen materiałów lub kosztów związanych z realizacją zamówienia Strony ustalają zmianę kwartalnego wskaźnika cen towarów i usług

konsumpcyjnych ogółem ogłaszanego w komunikacie przez Prezesa Głównego Urzędu Statystycznego;

- 3) zmiana wynagrodzenia może nastąpić w każdym kolejnym kwartale obowiązywania umowy, po ogłoszeniu przez Prezesa Głównego Urzędu Statystycznego kwartalnego wskaźnika cen towarów i usług konsumpcyjnych ogółem ze skutkiem od 1 (słownie – pierwszego) dnia miesiąca rozpoczynającego kolejny kwartał po ogłoszeniu ww. wskaźnika, o wartość uzgodnioną przez Strony i mieszczącą się w zakresie ww. wskaźnika (maksymalny wzrost wynagrodzenia nie może przekraczać ww. wskaźnika);
 - 4) zmiana wynagrodzenia Wykonawcy dokonana na podstawie art. 439 ust. 1 Prawa zamówień publicznych w całym okresie obowiązywania Umowy nie przekroczy +/- 10 % wysokości wynagrodzenia określonego w § 2.
5. W celu zawarcia aneksu, o którym mowa w ust. 4, każda ze Stron może wystąpić do drugiej Strony z wnioskiem o dokonanie zmiany wysokości wynagrodzenia należnego Wykonawcy, wraz z uzasadnieniem zawierającym w szczególności szczegółowe wyliczenie całkowitej kwoty, o jaką wynagrodzenie Wykonawcy powinno ulec zmianie, oraz wskazaniem daty, od której nastąpiła bądź nastąpi zmiana wysokości kosztów wykonania Umowy uzasadniająca zmianę wysokości wynagrodzenia należnego Wykonawcy. Strony ustalają, że złożenie ww. wniosku o dokonanie zmiany wysokości wynagrodzenia, jest dopuszczalne nie wcześniej niż po upływie 6 miesięcy od zawarcia Umowy.
6. W terminie 14 dni od dnia przekazania wniosku, o którym mowa w ust. 5, Strona, która otrzymała wniosek, przekaze drugiej Stronie informację o zakresie, w jakim zatwierdza wniosek oraz wskaże kwotę, o którą wynagrodzenie należne Wykonawcy powinno ulec zmianie, albo informację o niezatwierdzeniu wniosku wraz z uzasadnieniem.
7. W przypadku otrzymania przez Stronę informacji o niezatwierdzeniu wniosku lub częściowym zatwierdzeniu wniosku, Strona ta może ponownie wystąpić z wnioskiem, o którym mowa w ust. 5. W takim przypadku przepisy ust. 6 oraz 8 stosuje się odpowiednio.
8. Zawarcie aneksu nastąpi nie później niż w terminie 14 dni od dnia zatwierdzenia wniosku o dokonanie zmiany wysokości wynagrodzenia należnego Wykonawcy.

§ 14

BEZPIECZEŃSTWO INFORMACJI I OCHRONA DANYCH OSOBOWYCH

1. Strony oświadczają, że są Administratorami Danych Osobowych w rozumieniu rozporządzenia Parlamentu Europejskiego i Rady (UE) 2016/679 z dnia 27 kwietnia 2016r.

w sprawie ochrony osób fizycznych w związku z przetwarzaniem danych osobowych i w sprawie swobodnego przepływu takich danych oraz uchylenia dyrektywy 95/46/WE (dalej RODO) oraz są uprawnione do ich przetwarzania w zakresie określonym niniejszą Umową.

2. Strony wprowadziły przepisy regulujące bezpieczeństwo ochrony danych osobowych, przeszkoliły personel oraz posiadają odpowiednie środki bezpieczeństwa i zapewniają zgodność ich przetwarzania z przepisami prawa w tym z rozporządzeniem wymienionym w ust.1, posiadając niezbędną wiedzę, właściwe środki techniczne i organizacyjne dające rękojmię należytego wykonania Umowy.
3. Strony oświadczają, że przestrzegają praw osób, których dane dotyczą oraz realizują obowiązki nałożone na Administratorów Danych Osobowych.
4. Każda ze stron przetwarza dane osobowe przedstawicieli drugiej Strony w zakresie niezbędnym do realizacji Umowy.
5. Strony zobowiązane są przed przystąpieniem do przetwarzania danych osobowych do wdrożenia i stosowania wszelkich niezbędnych środków technicznych i organizacyjnych zapewniających ochronę przetwarzania informacji, w tym zabezpieczenia informacji przed ich udostępnieniem osobom nieupoważnionym, zabranieniem przez osobę nieuprawnioną, przetwarzaniem z naruszeniem postanowień Umowy, zmianą, utratą, uszkodzeniem lub zniszczeniem.
6. Strony niniejszym oświadczają, że każda ze stron jest Administratorem danych Osobowych zarówno swoich przedstawicieli, pracowników, a także wszelkich danych osobowych otrzymanych od drugiej strony w związku z zawarciem i realizacją niniejszej Umowy, przed jej zawarciem lub w okresie jej obowiązywania, w tym danych osobowych zwykłych kategorii pracowników Zamawiającego w następującym zakresie: imion i nazwisk, wizerunku, numerów telefonów kontaktowych, adresu, numeru dokumentu potwierdzającego tożsamość, stanowiska służbowego adresu e-mail itp.
7. Wykonawca ponosi wszelką odpowiedzialność, tak wobec osób trzecich jak i wobec Zamawiającego, za szkody powstałe w związku z niewykonywaniem lub nienależytą realizacją obowiązków dotyczących informacji.
8. Wykonawca zobowiązany jest do powiadamiania i raportowania Zamawiającemu o nieuprawnionych ujawnieniach lub udostępnieniach informacji lub o naruszeniach ich poufności w terminie 24 godzin od momentu stwierdzenia powyższych faktów: na adres e-mail: 2rblog.iod@ron.mil.pl.
9. Wykonawca odpowiada za szkodę wyrządzoną Zamawiającemu przez nieuprawnione ujawnienie, przekazanie, wykorzystanie, zbycie lub oferowanie do zbycia informacji

otrzymanych od Zamawiającego wbrew postanowieniom Umowy. Zobowiązanie to wiąże Wykonawcę również po rozwiązaniu lub wygaśnięciu Umowy, bez względu na przyczynę (w tym też na podstawie wypowiedzenia lub odstąpienia).

10. W przypadku wystąpienia przez osobę trzecią z jakimikolwiek roszczeniami skierowanymi do Zamawiającego w związku z naruszeniem przez Wykonawcę powierzonych mu informacji (również jeśli skutkiem tego naruszenia jest naruszenie dóbr osobistych osób trzecich), Wykonawca zobowiązuje się do pokrycia wszelkich kosztów związanych z dochodzeniem roszczeń przez te osoby trzecie, w tym zasądzonych kwot odszkodowania oraz kosztów obsługi prawnej, w terminie 14 dni od daty doręczenia wezwania do zapłaty.
11. Wykonawca zobowiązuje się do zapoznania z klauzulą informacyjną swoich przedstawicieli i pracowników, których dane osobowe są przekazywane w ramach realizacji Umowy.

§ 15

POUFNOŚĆ

1. Wykonawca zobowiązany jest do zachowania w tajemnicy wszelkich dokumentów oraz informacji otrzymanych lub uzyskanych od Zamawiającego lub powziętych w toku realizacji przedmiotu Umowy.
2. Obowiązek o którym mowa w ust. 1 obciąża Wykonawcę przez okres obowiązywania Umowy oraz po jej ustaniu.
3. Obowiązku o którym mowa w ust. 1, nie stosuje się do dokumentów i informacji:
 - a) dostępnych publicznie,
 - b) otrzymanych przez Wykonawcę zgodnie z powszechnie obowiązującymi przepisami prawa,
 - c) otrzymanych przez Wykonawcę od osoby trzeciej bez obowiązku zachowania poufności,
 - d) które w momencie ich przekazania przez Zamawiającego były znane Wykonawcy bez obowiązku zachowania poufności,
 - e) w stosunku do których Wykonawca uzyskał pisemną zgodę Zamawiającego na ich ujawnienie, o której mowa w ust. 7.
4. Wykonawca zobowiązuje się do:
 - a) dołożenia wszelkich starań w celu wykonania obowiązków wynikających z tego paragrafu, a zwłaszcza w zakresie zabezpieczenia dokumentów lub informacji poufnych przed ich utratą, zniekształceniem oraz dostępem osobom nieupoważnionym,

- b) niewykorzystywania dokumentów lub informacji poufnych do innych celów niż wynikające z postanowień Umowy.
5. Zamawiający wyraża zgodę na ujawnienie przez Wykonawcę wszelkich informacji lub dokumentów objętych obowiązkiem o którym mowa w ust. 1, osobom którymi się posługuje oraz podwykonawcom (o ile występują) w zakresie, w jakim jest to niezbędne do realizacji przedmiotu Umowy. W przypadku o którym mowa w zdaniu poprzedzającym, Wykonawca zobowiązuje się podjąć wszelkie niezbędne działania w celu zachowania ich w tajemnicy, w stopniu co najmniej równym poziomowi ochrony własnej, tak aby żadna z osób lub podwykonawców nie ujawniła osobom trzecim informacji lub dokumentów objętych obowiązkiem tajemnicy w całości, jak i w części.
 6. W przypadku wątpliwości, czy dany dokument lub informacja objęta jest obowiązkiem o którym mowa w ust. 1, Wykonawca zobowiązany jest zwrócić się do Zamawiającego o wyjaśnienie wątpliwości.
 7. Wykonawca może zostać zwolniony z obowiązku o którym mowa w ust. 1, wyłącznie za pisemną zgodą Zamawiającego.

§ 16

POSTANOWIENIA KOŃCOWE:

1. Osoby biorące udział w realizacji dostawy powinny posiadać obywatelstwo polskie. W przypadku braku polskiego obywatelstwa powinny posiadać pozwolenie jednorazowe uprawniające do wstępu obcokrajowców na teren chronionej jednostki i instytucji wojskowej zgodnie z Decyzją 107/MON Ministra Obrony Narodowej z dnia 18 sierpnia 2021r. w sprawie organizowania współpracy międzynarodowej w resorcie obrony narodowej (Dz. Urz. MON z 2021 r. poz. 177).
2. Zamawiający upoważnia przedstawicieli RPW (GQAR) do reprezentowania go wobec Wykonawcy w toku realizacji przedmiotu umowy. Podejmowanie decyzji w sprawach powodujących skutki finansowe oraz zmiany treści umowy należy do Zamawiającego.
3. Zamawiający zakazuje Wykonawcy udostępniania WDTT, określających wymagania dla przedmiotu umowy (lub ich części). WDTT do produkcji seryjnej przedmiotu umowy stanowi własność Skarbu Państwa. Wykonawca nie jest uprawniony do jej udostępniania w celach innych niż dostawa przedmiotu umowy.
4. Dokumenty składane w formie kopii muszą być poświadczone za zgodność z oryginałem, tj. opatrzone pieczęcią lub odręcznym napisem „za zgodność z oryginałem” oraz podpisane przez osobę upoważnioną do potwierdzania dokumentów.

5. Korespondencję związaną z realizacją niniejszej umowy należy kierować do Zamawiającego, tj. 2 Regionalnej Bazy Logistycznej oraz do wiadomości RPW realizującego proces nadzorowania jakości.
6. Strony zobowiązują się do niezwłocznego, wzajemnego poinformowania o zmianie swojego adresu zamieszkania/siedziby, danych osobowych/rejestrowych, numeru rachunku bankowego, adresu e-mail lub numeru faxu itp. Brak takiego powiadomienia będzie skutkować tym, iż wszelka korespondencja, przekazy pieniężne i przelewy bankowe kierowane na dotychczasowy adres, numer, rachunek bankowy będą przez strony traktowane jako doręczone i dokonane w terminie.
7. Strony postanawiają, że wszelkie oświadczenia Zamawiającego lub Odbiorcy, w szczególności zgłoszenia reklamacji, mogą być kierowane do Wykonawcy za pomocą pocztą elektroniczną lub faxem na wskazany z w komparycji Umowy adres poczty elektronicznej lub nr faxu, z zastrzeżeniem wskazanym w poprzednim ustępie. Powyższe uprawnienia nie wykluczają możliwości osobistego doręczenia oświadczenia w siedzibie Wykonawcy.
8. W przypadku realizacji dostawy z wykorzystaniem osób nie posiadających obywatelstwa polskiego Wykonawca jest zobowiązany do pisemnego powiadomienia o tym fakcie Odbiorcy oraz Zamawiającego w terminie minimum 21 dni przed planowaną datą dostawy, z podaniem:
 - Imienia i Nazwiska;
 - Imienia ojca;
 - Narodowości;
 - Rodzaju i nr dokumentu tożsamości (nr paszportu);
 - Marki i typu pojazdu;
 - Numeru rejestracyjnego pojazdu.

Wyżej wymienione dane, są niezbędne do sporządzenia i skierowania do odpowiedzialnych służb przez Zamawiającego wniosku o uzyskanie pozwolenia jednorazowego wymienionego w ust. 1.

9. Wykonawca wyraża zgodę na poddanie kierowcy przedstawiciela Wykonawcy i środka transportu rygorom procedur bezpieczeństwa obowiązującym w Jednostce Wojskowej w czasie realizacji dostawy do Odbiorcy zgodnie z wymogami Ustawy z dnia 22 sierpnia 1997r. o ochronie osób i mienia w zakresie działania "Wewnętrznych Służb Dyżurnych" oraz procedur związanych z Ustawą z dnia 5 sierpnia 2010r. o ochronie informacji niejawnych.

10. Spory wynikłe w związku z zawartą Umową rozstrzygać będzie Sąd właściwy miejscowo dla siedziby Zamawiającego.
11. Dla uniknięcia wszelkich wątpliwości co do wykładni treści umowy Strony ustalają, że w przypadku, gdyby jakakolwiek część umowy okazała się nieważna, została uznana za nieważną lub w inny sposób obciążona była wadliwością prawną, pozostałe postanowienia umowy pozostają w mocy i wiążą strony.
12. Integralną częścią umowy są:
- Załącznik nr 1 – Oferta Wykonawcy;
 - Załącznik nr 2 – Opis przedmiotu zamówienia – specyfikacja asortymentowa;
 - Załącznik nr 3 – Miejsca dostaw – „Plan Dostaw PUiW w 2025 roku”;
 - Załącznik nr 4 – Warunki dostawy i odbioru;
 - Załącznik nr 5 – Klauzule jakościowe;
 - Załącznik nr 6 – Specyfikacje techniczne (WDTT/WTU/PWT);
 - Załącznik nr 7 – Wymagania w zakresie znakowania kodem kreskowym;
 - Załącznik nr 8 – Protokół reklamacji;
 - Załącznik nr 9 – Nadzorowanie postępowania reklamacyjnego przez Rejonowe Przedstawicielstwo Wojskowe (RPW);
 - Załącznik nr 10 – Zasady opracowania „Awiza dostawy”;
 - Załącznik nr 11 – Oświadczenie Wykonawcy.
13. W przypadku gdy postanowienia zawarte w Załącznikach pozostają w sprzeczności z zapisami niniejszej umowy, rozstrzygające znaczenie mają zapisy umowy.
14. Umowę sporządzono w trzech jednobrzmiących egzemplarzach z przeznaczeniem:
- 1) – egz. Nr 1 – dla Zamawiającego – Pion Głównego Księgowego;
 - 2) – egz. Nr 2 – dla Wykonawcy;
 - 3) – egz. Nr 3 – dla Zamawiającego – Sekcja Zamówień Publicznych.

ZAMAWIAJĄCY

WYKONAWCA

.....
.....

.....
.....

OFERTA WYKONAWCY

OPIS PRZEDMIOTU ZAMÓWIENIA

PLAN DOSTAW PRZEDMIOTÓW UMUNDUROWANIA I WYEKWIPOWANIA W 2025 ROKU

Nr zadania	Nazwa przedmiotu umundurowania i wyekwipowania	Termin dostawy	Jm.	Ilość-plan roczny		2 RBLog
1	Beret koloru ciemnoniebieskiego DK WOC	OGÓLEM		900		900
		do 120 dni od dnia zawarcia umowy, tj. do dnia	szt.	900		900
2	Beret koloru ciemnoniebieskiego DK WOC	OGÓLEM		600		600
		do 120 dni od dnia zawarcia umowy, tj. do dnia	szt.	600		600

1. 2.RBLog Skład Warszawa ul Marsa 110, 04-470 Warszawa, tel. 261 815 061

W zakresie zamówień opcjonalnych miejsca poszczególnych dostaw i konkretne ilości zostaną wskazane w stosownym piśmie uruchamiającym zamówienia opcjonalne.

WARUNKI DOSTAWY I ODBIORU

1. Wykonawca dostarczy wyroby na swój koszt. Za szkody lub braki powstałe w czasie transportu odpowiada Wykonawca. Dostarczone wyroby będą zabezpieczone przez bezzwrotne opakowanie gwarantujące, iż nie zostaną one uszkodzone podczas transportu, przeładunku i magazynowania.
2. Proces nadzorowania jakości realizowany będzie zgodnie z decyzją Nr 126/MON Ministra Obrony Narodowej z dnia 16 sierpnia 2019 r. w sprawie zapewnienia jakości sprzętu wojskowego i usług, których przedmiotem jest sprzęt wojskowy (Dz. Urz. Min. Obr. Nar. z 2019r. poz. 159) z uwzględnieniem klauzuli jakościowej (**Załącznik nr 5**).
3. **Przyjęcia wyrobów odbywać się będą w dniach roboczych od poniedziałku do czwartku w godz. od 8.00 do 13.00, a w piątki w godz. od 8.00 do 11.00.** Dostawa będzie zaawizowana Odbiorcy zgodnie z zasadami określonymi w **Załączniku Nr 10 do Umowy**.
4. Partia wyrobu może być dostarczona częściami, jednak do każdej z nich muszą być załączone dokumenty dostawy wymienione w **pkt. 10**.
5. Za datę przyjęcia dostawy (dzień dostawy) uważa się datę przyjęcia przedmiotu umowy do magazynu, wskazaną w dokumentach PZ i WZ.
6. **Odbiorca może odmówić przyjęcia dostawy**, która:
 - 1) nie została mu zaawizowana zgodnie z **pkt. 3**;
 - 2) została wykonana w innym dniu niż zaawizowanym lub poza godzinami przyjęcia wskazanymi w **pkt. 3**;
 - 3) przekracza zaawizowaną ilość wyrobów lub jest niezgodna z zaawizowanym asortymentem.
7. **Odbiorca odmówi przyjęcia dostawy**, która przekracza ilości określone w niniejszej umowie, zawiera inny asortyment niż wskazany w **Załączniku Nr 1**, bądź jest niezgodna pod względem jakościowym (tj. dostarczony wyrób jest w stanie niepełnym, wadliwy lub niezgodny z opisem przedmiotu umowy).
8. W przypadku stwierdzenia przez Odbiorcę niezgodności z planem dostaw i dokumentami dostawy, lub braku wszystkich wymaganych dokumentów w pkt. 10, może on dostawę przyjąć warunkowo (w depozyt) do czasu dostarczenia przez Wykonawcę właściwych dokumentów dostawy. **Przyjęcie w depozyt nie stanowi formalnego odbioru dostaw.** Na czas trwania przyjęcia warunkowego Zamawiający zwolniony jest

- z odpowiedzialności za utrzymanie przedmiotu Umowy w stanie nie pogorszonym oraz z tytułu utraty przedmiotu Umowy.
9. W przypadku odmowy przyjęcia dostawy wyroby uważa się za niedostarczone, zaś Zamawiający nie jest zobowiązany do zapłaty za nie.
 10. Warunkiem przyjęcia partii PUiW przez Odbiorcę (dostawa całości lub części przedmiotu zamówienia) jest dostarczenie przez Wykonawcę dokumentów niezbędnych dla Zamawiającego:
 - 1) kserokopii egzemplarza faktury VAT;
 - 2) deklaracji zgodności w zakresie obronności i bezpieczeństwa (deklaracji zgodności OiB), potwierdzającej przeprowadzenie procesu oceny zgodności;
 - 3) oryginał Świadectwa zgodności (Certificate of Conformity – CoC);
 - 4) specyfikacji wysyłkowej zawierającej:
 - ilości kierowanych dostaw do Odbiorcy,
 - wykazu określającego numery dostarczonych partii wyrobu i ich produkcji (miesiąc, rok),
 - nazwę i siedzibę Wykonawcy,
 - numer umowy, na podstawie której realizowana jest dostawa;
 - 5) dokumentu („Wydanie zewnętrzne” — WZ) w ujęciu przedmiotowym i ilościowym (a dla Wykonawców spoza kraju, odpowiedni dokument materiałowy spełniający powyższe wymagania);
 11. Wykonawca ponosi odpowiedzialność (ryzyko utraty, uszkodzenia itp. powstałe w czasie transportu) za przedmiot umowy do czasu jego formalnego przyjęcia przez Odbiorcę, tj. podpisania przez strony **dokumentów WZ i PZ**.
 12. Protokół przyjęcia (PZ-przychód zewnętrzny), podpisany przez upoważnionego przedstawiciela Odbiorcy, opatrzony pieczęcią urzędową oraz zatwierdzony przez Dowódcę (lub osobę upoważnioną) jednostki odbierającej, musi zawierać:
 - 1) nazwę Wykonawcy i Odbiorcy;
 - 2) datę przyjęcia przedmiotu umowy;
 - 3) nazwę produktu zgodną z zawartą umową;
 - 4) jednostkę miary;
 - 5) ilość, cenę jednostkową i wartość ogólną przyjętego produktu;
 - 6) podstawę przyjęcia dostawy.
 13. Odbiorca zobowiązany jest wysłać drogą pocztową na adres wskazany przez Wykonawcę oryginał **„Protokołu przyjęcia”** (PZ-przychód zewnętrzny) w ciągu pięciu dni roboczych od daty dostawy.

14. Zobowiązuje się Wykonawcę do stosowania opakowań jednostkowych i zbiorczych oraz sposobu składania i pakowania wyrobów zgodnie z WDTT/WTU.
15. Odbioru ilościowego i jakościowego dostawy przez Odbiorców dokona Komisja wyznaczona oddzielnie przez każdego Odbiorcę w miejscu określonym w umowie/zamówieniu. Odbiór dostawy przez Komisję Odbiorców obejmuje następujące czynności:
 - 1) sprawdzenie zgodności przedmiotu dostawy z przedmiotem umowy, w tym:
 - a) organoleptycznie jakości przedmiotu umowy i opakowań,
 - b) zgodności asortymentu przedmiotu dostawy z zawartą umową oraz ilość, kompletność dostawy stosownie do danych zawartych w umowie i dokumentach dostawy.
 - 2) sprawdzenie „Świadectwa zgodności” (CoC) wystawionego przez Wykonawcę i zawierającego oświadczenie przedstawiciela RPW o przeprowadzeniu procesu nadzorowania jakości;
 - 3) odbiór jakościowy opakowań:
 - a) w przypadku dostawy w opakowaniach indywidualnych całość dostawy,
 - b) w przypadku dostawy w opakowaniach zbiorczych ocena stanu opakowań zbiorczych i min. 10% opakowań jednostkowych;
 - 4) odbiór jakościowy przedmiotu umowy poprzez ocenę organoleptyczną przedmiotu umowy- wykluczenie widocznych przetarć, uszkodzeń, odbarwień, szkod w zastosowanych materiałach, itp.
 - 5) sprawdzenie kompletności i poprawności wypełnienia poniższych dokumentów dostarczonych przez Wykonawcę wraz z wyrobami poprzez dołączenie:
 - a) kserokopii egzemplarza faktury VAT,
 - b) dokumentu WZ lub innego stosowanego przez Wykonawcę dokumentu określającego dostawę w ujęciu przedmiotowym i ilościowym,
 - c) oryginał „Świadectwa zgodności” (CoC) wystawionego przez Wykonawcę i zawierającego oświadczenie przedstawiciela RPW o przeprowadzeniu procesu nadzorowania jakości,
 - d) specyfikacji wysyłkowej
 - e) deklaracji zgodności w zakresie obronności i bezpieczeństwa – deklaracja zgodności OiB wystawiona przez Wykonawcę,
 - f) dokumentów dodatkowych (atesty/certyfikaty/instrukcje obsługi /DTR/wykazy punktów serwisowych/karty charakterystyk wyrobów itp.-jeżeli ich dostarczenia wymaga umowa).

16. Dostawy będą realizowane do Odbiorców, wskazanych w **Załączniku nr 3** do Umowy, na europaletach wykonanych z drewna o wymiarach 800x1200x144mm. Wysokość europalety z towarem nie może przekraczać 1200mm. Wymóg ten nie dotyczy przedmiotów, które zgodnie z WDTT/WTU do produkcji seryjnej przechowywane są w opakowaniach zbiorczych innych niż kartony (pudła).

KLAUZULA JAKOŚCIOWA nr 55/2RBlog/2024

z wykonawcami krajowymi, z wykonawcą zagranicznym z kraju należącego do NATO, który implementował porozumienie standaryzacyjne STANAG 4107 lub kraju, z którym podpisano porozumienie MoU, z dostawcą zagranicznym z krajów nie należących do NATO, z którymi Polska nie ma podpisanego porozumienia MoU lub krajów należących do NATO, które nie implementowały porozumienia standaryzacyjnego STANAG 4107

do umowy na realizację:

dostawy przedmiotów umundurowania i wykwapowania (PUIW)

Beret koloru ciemnoniebieskiego DK WOC

- 1) system zarządzania jakością wykonawcy jest zgodny z PN-EN ISO 9001:2015;
- 2) do niniejszej umowy mają zastosowanie wymagania zawarte w AQAP 2110 wydanie D wersja 1;
- 3) wymagania jakościowe umowy, określone w WDTT 422B/MON

(zamawiający wpisuje paragraf umowy, specyfikację techniczną, inny dokument, gdzie znajdują się wymagania jakościowe podlegające nadzorowaniu przez RPW, przywołuje niezbędny zakres badań i potwierzeń, które dotyczą jakości SpW);

podlegają procesowi nadzorowania jakości, poprzez monitorowanie czynności wykonawcy w systemie zarządzania jakością realizowanemu przez Rejonowe Przedstawicielstwo Wojskowe - RPW

(zamawiający wpisuje nr i adres RPW);

- 4) w przypadku realizacji procesu rządowego zapewnienia jakości (Government Quality Assurance - GQA) w państwie wykonawcy zgodnie z wymaganiami publikacji AQAP 2070 lub podpisanym memorandum o porozumieniu (Memorandum of Understanding - MoU), proces koordynuje Agencja Uzbrojenia z siedzibą przy ul. Królewskiej 1/7 00-065 Warszawa która powiadomi

(zamawiający wpisuje przed podpisaniem umowy nazwę i adres właściwej instytucji narodowej państwa wykonawcy);

- 5) wykonawca zapewni, że w umowie z podwykonawcą zostaną umieszczone uzgodnione z RPW odpowiednie zapisy dotyczące zapewnienia jakości wynikające z umowy, zawierające wymagania jakościowe oraz umożliwiające przeprowadzenie procesu nadzorowania jakości u podwykonawcy, w tym prowadzenie procesu GQA w przypadku realizacji umów z podwykonawcami zagranicznymi;

- 6) wykonawca jest zobowiązany dostarczyć do RPW kopie umów podpisanych z podwykonawcami, wynikających z realizacji umowy z zamawiającym;

- 7) wykonawca potwierdzi, że SpW spełnia wymagania umowy dostarczając wraz ze SpW świadectwo zgodności (Certificate of Conformity – CoC) wystawione i podpisane przez wykonawcę/podwykonawcę oraz poświadczone podpisem przedstawiciela wojskowego lub GQAR (Government Quality Assurance Representative) z państwa wykonawcy/podwykonawcy, w przypadku realizacji procesu GQA u wykonawcy/podwykonawcy zagranicznego;

- 8) w przypadku, gdy wykonawca/podwykonawca pochodzi z kraju NATO, który nie implementował porozumienia standaryzacyjnego STANAG 4107, kraju nienależącego do NATO lub kraju, z którym nie podpisano porozumienia MoU, zapewniającego bezpłatne zapewnienie jakości, koszty przeprowadzenia procesu nadzorowania jakości (jeśli występują) pokrywa resort obrony narodowej lub odbywa się to zgodnie z postanowieniami MoU;

- 9) zamawiający:
- a) podejmuje ostateczną decyzję w zakresie odstępstw od poszczególnych wymagań jakościowych, na wniosek wykonawcy zaopiniowany przez **Inspektorat Wsparcia Sił Zbrojnych** i RPW;
 - b) upoważnia szefa RPW do akceptowania odstępstw sklasyfikowanych jako niewielkie¹, upoważnienie takie ma zastosowanie do odstępstw wynikających z zakresu nadzorowania wymagań jakościowych;
- 10) GQAR upoważnia się do opiniowania wniosków (pomocnych do podjęcia decyzji) o odstępstwo od poszczególnych wymagań jakościowych;
- 11) wykonawcy znane są zasady nadzorowania jakości przez przedstawiciela wojskowego w trakcie wykonania umowy i zobowiązuje się spełnić wymagania przedstawiciela wojskowego, wynikające z zakresu niezbędnych potrzeb, związanych z realizowanymi przez niego zadaniami.

UZGODNIONO
Z AGENCJĄ UZBROJENIA

Z upoważnienia
SZEFA
AGENCJI UZBROJENIA

Robert Kowalczyk
płk dr inż. Robert KOWALCZYK
Szef Oddziału Zapewnienia Jakości

ZAMAWIAJĄCY

KOMENDANT
2 REGIONALNEJ BAZY LOGISTYCZNEJ

.....
płk Artur STOPKA

¹ Zgodnie z zapisami Decyzji Nr 126 /MON Ministra Obrony Narodowej z dnia 16 sierpnia 2019r. w sprawie zapewnienia jakości sprzętu wojskowego i usług, których przedmiotem jest sprzęt wojskowy (pkt. 4.7.9. ppkt 6. Procedury P-02)

**MINISTERSTWO OBRONY NARODOWEJ
INSPEKTORAT WSPARCIA SIŁ ZBROJNYCH**

**WOJSKOWY OŚRODEK BADAWCZO-WDROŻENIOWY
SŁUŻBY MUNDUROWEJ**

**WOJSKOWA DOKUMENTACJA
TECHNICZNO-TECHNOLOGICZNA**

**Beret koloru oliwkowego polowy
Wzór 422/MON
Beret koloru oliwkowego wyjściowy
Wzór 422A/MON
Beret koloru ciemnoniebieskiego DKWOC
Wzór 422B/MON**

Za zgodność z obowiązującą
WDTT wzorów: 422/MON, 422A/MON, 422B/MON
wraz z wprowadzonymi zmianami Kartą Zmian
na dzień 28.06.2024 r.

16.10.2024

Zaświadczenia potwierdzające posiadanie przez potencjalnych Wykonawców wzorów
zakładowych ww. PUiW zgodnych z WDTT i wzorem PUiW do produkcji seryjnej wydane
dla PUiW: Wzór 422/MON, Wzór 422A/MON po 18.09.2018 r., Wzór 422B/MON po 05.04.2024 r.
są aktualne.

Arkusze uzgodnień na stronie 2

Dokumentacja jest własnością MON. Żadna część niniejszej dokumentacji nie może być
rozpowszechniana bez zgody Komendanta WOBWSM.

Arkusz uzgodnień – tylko w dokumentacji oryginalnej**do Wojskowej Dokumentacji Techniczno-Technologicznej do produkcji seryjnej na:****Beret koloru oliwkowego polowy– nr klasyfikatora hierarchicznego - 84050502140200****Wzór 422/MON,****Beret koloru oliwkowego wyjściowy– nr klasyfikatora hierarchicznego - 84050502140100****Wzór 422A/MON,****Beret koloru ciemnoniebieskiego DKWOC– nr klasyfikatora hierarchicznego -****84050502150000****Wzór 422B/MON**

NAZWA INSTYTUCJI	PIĘCZĘĆ, PODPIS I DATA

Spis treści

Arkusze uzgodnień – tylko w dokumentacji oryginalnej	2
1 Fotografie wyrobu.....	4
2 Opis ogólny	5
3 Wymagania techniczne	5
3.1 Wykaz materiałów zasadniczych i dodatków	5
3.2 Rodzaje szwów i ściegów maszynowych	7
3.3 Wymagania dla materiału zasadniczego (uformowany wełniany stożek)	7
3.4 Wymagania dla skóry potnikowej koloru czarnego (lamówka)	8
4 Zestawienie elementów składowych.....	8
5. Opis wykonania.....	9
6. Emblemat orła Wojsk Obrony Terytorialnej.....	10
6.1 Opis ogólny.....	10
6.2 Wymiarowanie	11
6.3 Wykaz materiałów.....	12
6A Emblemat orła Wojsk Lądowych do beretu ciemnoniebieskiego DKWOC Wzór 422B/MON	12
7. Cechowanie i pakowanie	13
7.1 Cechowanie.....	13
7.2 Pakowanie.....	15
8. Zasady weryfikacji zgodności	15
8.1 Tryb oceny zgodności.....	15
8.2 Proces nadzorowania jakości	15
8.2.1 Postanowienia ogólne	15
8.2.2 Badania zdawczo-odbiorcze	16
8.2.3 Badania okresowe	17
8.2.4 Zmiany w WDTT oraz wzorce przedmiotu (badania typu)	17
8.2.5 Zakres, wymagania i metody badań	17
8.3 Wzór wyrobu.....	18
8.4 Gwarancja na wyrób.....	19
9. Rysunki techniczne.....	19
10. Tabela wymiarów wyrobu gotowego	22
11. Arkusz ewidencji wprowadzonych zmian – tylko w dokumentacji oryginalnej.....	24

1 Fotografie wyrobu



**Beret koloru oliwkowego polowy
Wzór 422/MON**



**Beret koloru oliwkowego wyjściowy
Wzór 422A/MON**

2 Opis ogólny

Beret koloru oliwkowego polowy Wzór 422/MON przeznaczony jest do całorocznego użytkowania przez żołnierzy Wojsk Obrony Terytorialnej w zestawie umundurowania polowego i ćwiczebnego.

Beret koloru oliwkowego wyjściowy Wzór 422A/MON przeznaczony jest do całorocznego użytkowania przez żołnierzy Wojsk Obrony Terytorialnej w zestawie umundurowania wyjściowego i galowego.

Berety wykonane są z uformowanego, wełnianego stożka (filcu) w kolorze oliwkowym.

Uformowany stożek podszyty jest podszewką w kolorze czarnym. Podszewka składa się z kwatery przedniej i tylnej oraz denka.

Brzeg beretu wykończony jest skórzaną lamówką w kolorze czarnym, wewnątrz której znajduje się tasiemka w kolorze czarnym. Po lewej stronie beretu zamontowane są dwa wietrzniki (otwory wentylacyjne).

Beret koloru oliwkowego polowy Wzór 422/MON posiada na przodzie, z lewej strony, naszyty emblemat orła Wojsk Obrony Terytorialnej, wykonany techniką haftu komputerowego na materiale zasadniczym (filcu).

Beret koloru oliwkowego wyjściowy Wzór 422A/MON posiada na przodzie, z lewej strony sztywnik wszyty od wewnętrznej strony podszewki oraz wszytą pod lamówkę skórzaną klapkę. Pośrodku sztywnika wybite są dwa otwory na wylot przez sztywnik, podszewkę i materiał zasadniczy (dla umożliwienia przymocowania orła metalowego Wojsk Obrony Terytorialnej wzór 812E/MON).

Beret koloru ciemnoniebieskiego DKWOC Wzór 422B/MON przeznaczony jest do całorocznego użytkowania przez żołnierzy w Dowództwie Komponentu Wojsk Obrony Cyberprzestrzeni w zestawie umundurowania polowego, ćwiczebnego, wyjściowego i galowego.

Beret wykonany jest z uformowanego, wełnianego stożka (filcu) w kolorze ciemnoniebieskim.

Uformowany stożek podszyty jest podszewką w kolorze czarnym. Podszewka składa się z kwatery przedniej i tylnej oraz denka.

Brzeg beretu wykończony jest skórzaną lamówką w kolorze czarnym, wewnątrz której znajduje się tasiemka w kolorze czarnym. Po lewej stronie beretu zamontowane są dwa wywietrzniki (otwory wentylacyjne). Beret koloru ciemnoniebieskiego DKWOC Wzór 422B/MON posiada na przodzie, z lewej strony naszyty emblemat orła Wojsk Łódzkich, wykonany techniką haftu komputerowego nićmi w kolorze matowosrebrnym na podkładce z materiału zasadniczego (filcu) w kolorze ciemnoniebieskim.

3 Wymagania techniczne

Do wykonania beretu obowiązują:

- zatwierdzona wojskowa dokumentacja techniczno-technologiczna,
- zatwierdzony wzór.

3.1 Wykaz materiałów zasadniczych i dodatków

Tablica 1

Lp.	Nazwa materiału	Dane techniczne	Wymagania
1	2	3	4
1.	Materiał zasadniczy – uformowany wełniany stożek (filc)	100% wełna (mieszanka:40% wełna karbonizowana, 60% wyczesy karbonizowane) barwiona na kolor: oliwkowy- Wzór 422/MON i 422A/MON; ciemnoniebieski – Wzór 422B/MON, grubość włókna (19÷22,5) µm	wg WDTT Tablica 2 BN- 86/7513-02 wg wzoru
2.	Podszewka wiskozowa	art. J8324, kolor czarny	wg Warunków Technicznych
3.	Lamówka skórzana (potnik)	skóra potnikowa, kolor czarny, szerokość (3±0,2) cm	wg WDTT rozdz.3.4
4.	Oczka wentylacyjne (wietrzniki)	oczka metalowe, ciemny mosiądz, średnica wewnętrzna (4÷6) mm, średnica zewnętrzna (8÷10) mm	wg wzoru
5.	Tasiemka bawełniana lub wiskozowa	kolor czarny, szerokość (0,6±0,2) cm	wg wzoru

Tablica 1 (ciąg dalszy)

Lp.	Nazwa materiału	Dane techniczne	Wymagania
1	2	3	4
6.	Emblemat orła Wojsk Obrony Terytorialnej (dla beretu Wzór 422/MON)	haft komputerowy na podkładce z materiału zasadniczego (filcu) w kolorze oliwkowym	wg WDTT rozdz. 6
7.	Emblemat orła Wojsk Lądowych (dla beretu Wzór 422B/MON)	haft komputerowy na podkładce z materiału zasadniczego (filcu) w kolorze ciemnoniebieskim	wg WDTT rozdz. 6A
8.	Włóknina płaska (flizelina) z klejem, lub sztywnik odzieżowy z klejem (usztynienie podkładki przed procesem haftowaniem orła)	Włóknina (flizelina) z klejem, kolor czarny – masa powierzchniowa (40±60) g/m ² Sztywnik odzieżowy z klejem, kolor czarny – masa powierzchniowa (173±15) g/m ²	Atest producenta
9.	Sztywnik (podkładka usztyniająca pod metalowy orzeł) - beret wzór 422A/MON)	plyta tworzywowa o grubości (1,1±0,1) mm, rozmiar sztywnika: szerokość (40±2) mm, wysokość (50±2) mm	Atest producenta wg wzoru
10.	Klapka skórzana (dla beretu wzór 422A/MON)	skóra potnikowa w kolorze czarnym, wymiary klapki: szerokość (45±2) mm, wysokość (55±2) mm	wg wzoru
11.	Nici odzieżowe	syntetyczne nici o masie liniowej: <ul style="list-style-type: none"> (48±5) tex i minimalnej średniej sile zrywającej 12 N w kolorze: <ul style="list-style-type: none"> materiału zasadniczego-filcu koloru oliwkowego (naszytie emblematu orła WOT na beret Wzór 422/MON); materiału zasadniczego-filcu koloru ciemnoniebieskiego (naszytie emblematu orła Wojsk Lądowych na beret Wzór 422B/MON), (36±4) tex i minimalnej średniej sile zrywającej 10 N, kolor czarny (podszewka, lamówka skórzana) 	PN-EN 12590:2002 PN-ISO 1139:1998
12.	Nici haftujące	poliestrowe (130+140) dtex x 2 w kolorze: <ul style="list-style-type: none"> kolor matowosrebrny i złoty/zółty dla emblematu orła WOT na beret Wzór 422/MON; kolor matowosrebrny dla emblematu orła Wojsk Lądowych na beret Wzór 422B/MON. 	wg wzoru
13.	Wszywką informacyjna, etykieta jednostkowa	-	wg WDTT p.7

3.2 Rodzaje szwów i ściegów maszynowych

Szwy

- materiał zasadniczy
 - naszytie emblematu orła Wojsk Obrony Terytorialnej (beret wzór 422/MON),
 - naszytie emblematu orła Wojsk Lądowych (beret wzór 422B/MON);
- podszewka
 - naszytie sztywnika, klapki na przednią kwaterę (beret wzór 422A/MON),
 - łączenie kwater,
 - łączenie kwater z denkiem,
 - zakapowanie szwa łączącego kwatery z denkiem;
- wykończenie
 - łączenie materiału zasadniczego z podszewką,
 - wszycie lamówki skórzanej.

Ściegi

- stębnowe – o gęstości 35-45 ściegów/1 dm,
- zyg-zak – o gęstości 30 -40 ściegów/1 dm.

3.3 Wymagania dla materiału zasadniczego (uformowany wełniany stożek)

Tablica 2

Lp.	Nazwa wskaźnika		Jednostka miary	Wartość wskaźnika	Metoda badań
1	2		3	4	5
1.	Skład surowcowy		%	WO 100%	Oznaczenie wg PN-P-04604:1972
2.	Grubość		mm	2,8 ±0,4	PN-EN ISO 9073-2:2002 pkt. 5.1 oraz 9.1 – Metoda A (pow. stopki dociskowej: 25 cm ² , wielkość nacisku: 0,5 kPa)
3.	Zmiana wymiarów po zamoczeniu w wodzie, nie więcej niż:		%	2	PN-ISO 7771:1994
4.	Stopień odporności wybarwień, nie mniej niż:				
4.1	Światło (Xenotest)	zmiana barwy	stopień	4	PN-EN ISO 105-B02:2014-11
4.2	Wodę	zmiana barwy	stopień	4	PN-EN ISO 105-E01:2013
		zabr. bieli bawełny		4	
		zabr. bieli wełny		4	
4.3	Pot alkaliczny	zmiana barwy	stopień	4	PN-EN ISO 105-E04:2013
		zabr. bieli bawełny		4	
		zabr. bieli wełny		4	
4.4	Pot kwaśny	zmiana barwy	stopień	4	PN-EN ISO 105-E04:2013
		zabr. bieli bawełny		4	
		zabr. bieli wełny		4	

4.5	Tarcie suche	zabr. bieli bawełny	stopień	3-4	PN-EN ISO 105-X12:2016-08
4.6	Tarcie mokre	zabr. bieli bawełny	stopień	3	

3.4 Wymagania dla skóry potnikowej koloru czarnego (lamówka)

Tablica 3

Lp.	Nazwa wskaźnika	Jednostka miary	Wartość wskaźnika	Metoda badań
1	2	3	4	5
1.	Zawartość chromu (VI) *)	mg/kg	nie wykrywalny	PN-EN ISO 17075-1:2017-05
2.	Wartość pH, nie mniej niż: *)	-	3,2	PN-EN ISO 4045:2018-09
3.	Liczba dyferencji dla pH mniejszego niż 4, *) nie więcej niż:	-	0,7	
4.	Odporność barwy na pot	stopień szarej skali	4	PN-EN ISO 11641:2013-05
5.	Odporność barwy na tarcie, nie mniej niż: - na sucho (po 100 cyklach) - na mokro (po 50 cyklach)	stopień szarej skali	4	PN-EN ISO 11640:2018-12
*) Uznaje się, również, że wyrób spełnia wymagania dotyczące bezpieczeństwa (Lp. 1+3), jeżeli posiada aktualną autoryzację (certyfikat) do posługiwania się znakiem OEKO – TEX, zgodnie z normą OEKO – TEX Standard 100 (klasa produktów II).				

4 Zestawienie elementów składowych

Tablica 4

Lp.	Rodzaj materiału	Wyszczególnienie elementów składowych/miejsce występowania	Ilość części
1.	Uformowany beret z wełnianego stożka	główka	1
2.	Podszewka	kwatera przednia kwatera tylna denko	1 1 1
3.	Materiał tworzywowy sztywny	Sztywnik (podkładka usztywniająca pod metalowy orzełek) - beret wzór 422A/MON)	1
4.	Kłapka skórzana	osłona śrub mocujących metalowy orzełek - beret Wzór 422A/MON	1
5.	Lamówka skórzana	-	1
6.	Tasiemka bawełniana lub wiskozowa	-	1
7.	Oczka wentylacyjne (wietrzniki)	-	2
8.	Emblemat orła Wojsk Obrony Terytorialnej	haft komputerowy na podkładce z materiału zasadniczego (filcu) - beret wzór 422/MON	1
9.	Emblemat orła Wojsk Lądowych	haft komputerowy na podkładce z materiału zasadniczego (filcu) - beret wzór 422B/MON	1

5. Opis wykonania.

Proces technologiczny wykonania wełnianego stożka:

- karbonizacja surowca przy zachowaniu odpowiedniego pH;
- wilkowanie – mieszanie i rozluźnianie surowca;
- zgrzeblenie – dalsze rozluźnianie surowca i formowanie runa;
- nawijanie stożka;
- filcowanie i spilśnianie;
- zwartnianie pierwsze (obróbka mokra, max. temp. 40°C);
- folowanie;
- barwienie na kolor oliwkowy;
- zwartnianie drugie (obróbka mokra max. temp. 60°C);
- tłoczenie – formowanie półfabrykatu (stożek);
- suszenie po formowaniu w temp. max 90°C;
- obróbka powierzchni stożka (zachowanie odpowiedniej granulacji papieru);
- czyszczenie, szczotkowanie;
- formowanie beretu na aluminiowych formach (max. temp. 90°C).

Proces technologiczny wykonania beretu:

- wycinanie otworu na głowę;
- rozciąganie mechaniczne otworu na określony rozmiar beretu.

Wykonanie beretów:

Beret koloru oliwkowego połowy wzór 422/MON,

Beret koloru ciemnoniebieskiego DKWOC wzór 422B/MON:

W początkowej fazie, przed wszyciem podszewki, na lewej części czołowej dla beretu Wzór 422/MON naszyć emblemat orła Wojsk Obrony Terytorialnej, a dla beretu Wzór 422B/MON emblemat orła Wojsk Lądowych ściegiem zyg-zak (po krawędzi podkładki).

Szycie podszewki – kwaterę przednią zszyć z kwaterą tylną szwem w odległości 0,7 cm od krawędzi. Zszyć denko z kwaterami, szew ten przestębnować od wewnątrz po kwaterach w odległości 0,1 cm od krawędzi.

Główkę beretu połączyć szwem w odległości 0,4 cm od krawędzi z uszytą podszewką, stępniując w dolnej krawędzi beretu. Następnie naszyć lamówkę ze skóry szwem 0,6 cm od dolnej krawędzi. Lamówkę podwinąć do wewnątrz wkładając do niej równocześnie tasiemkę. Następnie całość przestębnować przy skórze po wierzchu beretu. Na lewym boku beretu wybić dwa oczka wentylacyjne (wietrzniki), a tasiemkę zawiązać na kokardkę.

Beret koloru oliwkowego wyjściowy wzór 422A/MON:

Szycie podszewki – na kwaterę przednią naszyć sztywnik (rys.1) i klapkę skórzaną o wymiarach: szerokość (45 ± 2) mm, wysokość (55 ± 2) mm. Kwaterę przednią podszewki zszyć z kwaterą tylną szwem w odległości 0,7 cm od krawędzi. Zszyć denko z kwaterami, szew ten przestębnować od wewnątrz po kwaterach w odległości 0,1 cm od krawędzi.

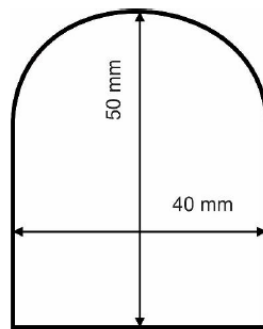

Rys. 1 Kształt i wymiarowanie sztywnika
Tolerancja wymiarów: +/- 2mm

Główkę beretu połączyć szwem w odległości 0,4 cm od krawędzi z uszytą podszewką, stępniąc w dolnej krawędzi beretu. Następnie naszyć lamówkę ze skóry szwem 0,6 cm od dolnej krawędzi. Lamówkę podwinąć do wewnątrz wkładając do niej równocześnie tasiemkę. Następnie całość przestębnować przy skórze po wierzchu beretu. Na lewym boku beretu wybić dwa oczka wentylacyjne (wietrzniki), a tasiemkę zawiązać na kokardkę.

W lewej części czołowej beretu, pośrodku sztywnika, w pionowej odległości od siebie (17 ± 2) mm wybić dwa otwory, przechodzące na wylot, przez materiał zasadniczy, sztywnik i podszewkę (umożliwiające montaż śrubami metalowego orła Wojsk Obrony Terytorialnej wzór 812E/MON).

Montaż wietrzników do beretów:

Dwa wietrzniki (oczka wentylacyjne) zamontować po lewej stronie beretu tak, aby znalazły się symetrycznie po obu stronach szwu łączącego kwatere przednią i tylną podszewki.

6. Emblemat orła Wojsk Obrony Terytorialnej

6.1 Opis ogólny

Emblemat z haftowanym orłem Wojsk Obrony Terytorialnej naszyty jest na beret koloru oliwkowego połowy wzór 422/MON.

Wizerunek znaku orła Wojsk Obrony Terytorialnej zgodnie z Załącznikiem 1 do Dz. U. z 2 lipca.2018 r. poz. 1279.

Znak orła haftowany jest na materiale zasadniczym beretu nićmi poliestrowymi w kolorze matowosrebrnym. Elementy orła: Znak Polski Walczącej, korona, szpony i dziób - haftowane są nićmi poliestrowymi w kolorze złotym/złotym.



Rys.2 Wizerunek orła Wojsk Obrony Terytorialnej

6.2 Wymiarowanie

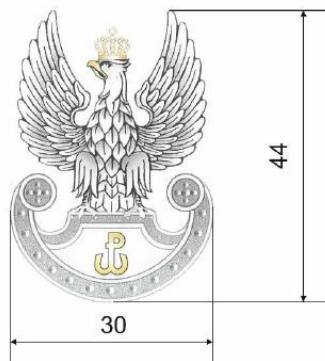

Rys. 3 Wymiarowanie haftu orła Wojsk Obrony Terytorialnej



Rys. 4 Wymiarowanie emblematu

Tolerancja wymiarów podkładki: $\pm 2\text{mm}$
Tolerancja wymiarów haftowanego orła: $\pm 1\text{mm}$

6.3 Wykaz materiałów

- podkładka - materiał zasadniczy (filc),
- włóknina płaska (flizelina) z klejem, kolor czarny lub sztywnik krawiecki z klejem, kolor czarny (usztywnienie pod haft),
- nici haftujące – nici poliestrowe (130+140)dtex x 2.

Kolorystyka nici haftujących :

- wizerunek orła – nici poliestrowe w kolorze matowosrebrnym
- pozostałe elementy orła (Znak Polski Walczącej, korona, dziób i szpony) - nici poliestrowe w kolorze złotym/żółtym.

Opis wykonania

Proces technologiczny wykonania emblematu obejmuje następujące operacje:

- krojenie materiału zasadniczego,
- podklejenie włókniną płaską lub sztywnikiem krawieckim,
- umieszczenie wykroju w maszynie haftującej,
- haftowanie orzełka,
- wykrawanie wg szablonu,
- sprawdzenie poprawności haftu.

6A Emblemat orła Wojsk Lądowych do Beretu koloru ciemnoniebieskiego DKWOC Wzór 422B/MON

Emblemat z haftowanym orłem Wojsk Lądowych naszyty jest na Beret koloru ciemnoniebieskiego DKWOC Wzór 422B/MON.

Wizerunek orła Wojsk Lądowych jest zgodny z Załącznikiem 1 do Dz. U. z 2 lipca 2018 r. poz. 1279.

Znak orła haftowany jest techniką haftu komputerowego nićmi poliestrowymi w kolorze matowosrebrnym na podkładce z materiału zasadniczego (filcu) w kolorze ciemnoniebieskim.

Wymiarowanie

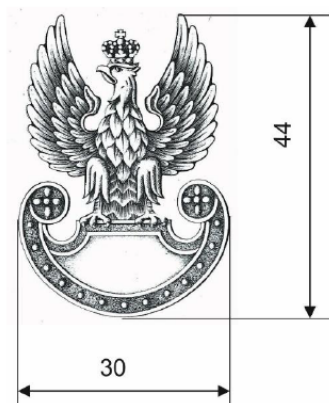

Wymiarowanie haftu orła Wojsk Lądowych na emblemacie do Beretu koloru ciemnoniebieskiego
DKWOC Wzór 422B/MON



Wymiarowanie emblematu orła Wojsk Lądowych do Beretu koloru ciemnoniebieskiego DKWOC
Wzór 422B/MON

Tolerancja wymiarów podkładki: ± 2 mm.
Tolerancja wymiarów haftowanego orła: ± 1 mm.

Wykaz materiałów

- podkładka - materiał zasadniczy (filc) w kolorze ciemnoniebieskim,
- włóknina płaska (fizelina) z klejem, kolor czarny lub sztywniak krawiecki z klejem, kolor czarny (usztywnienie pod haft),
- nici haftujące – nici poliestrowe (130+140) dtex x 2 w kolorze matowosrebrnym.

Opis wykonania

Proces technologiczny wykonania emblematu obejmuje następujące operacje:

- krojenie materiału zasadniczego,
- podklejenie włókniną płaską lub sztywnikiem krawieckim,
- umieszczenie wykroju w maszynie haftującej,
- haftowanie orła,
- wykrawanie wg szablonu,
- sprawdzenie poprawności haftu.

7. Cechowanie i pakowanie

7.1 Cechowanie

W szwie łączącym denko z kwaterami podszewki, w tyle beretu, wszyć wszywkę informacyjną.

Wszywka informacyjna powinna zawierać następujące dane:

- Nazwę/znak firmowy Wykonawcy i Producenta,
- numer wzoru,
- rozmiar,
- symbol i skład surowcowy materiału zasadniczego wg PN-P – 01703:1996,

- znak kontroli jakości,
- datę produkcji (miesiąc, rok),
- informacje o sposobie konserwacji
- nr partii produkcyjnej

Informacje naniesione na wszystkie wykonać w technologii zapewniającej jej czytelność przy użytkowaniu przez okres nie krótszy niż 3 lata.

Oznaczenia sposobu konserwacji zgodnie z PN-EN ISO 3758:2012 obejmuje następujący układ znaków:



Znaki konserwacji oznaczają kolejno:

- nie prać;
- nie stosować bielienia;
- nie stosować suszenia w suszarce bębnowej;
- nie prasować;
- nie czyścić chemicznie.

Etykieta jednostkowa powinna zawierać następujące dane:

- nazwę, adres (i znak firmowy) Wykonawcy i Producenta,
- nazwę i numer wzoru,
- rozmiar,
- symbol i skład surowcowy materiału zasadniczego wg PN-P – 01703:1996
- numer partii produkcyjnej,
- jakość wyrobu,
- znak kontroli jakości,
- datę produkcji (miesiąc i rok),
- informację o sposobie konserwacji,
- informację o okresie gwarancji (wpisać okres gwarancji ustalony w umowie kupna-sprzedaży).
- oznaczenie kodem kreskowym zgodnie z postanowieniami Decyzji Nr 3/MON Ministra Obrony Narodowej z dnia 3 stycznia 2014 r. w sprawie wytycznych określających wymagania w zakresie - znakowania kodem kreskowym wyrobów dostarczanych do resortu obrony narodowej (Dz. Urz. Min. Obr. Nar. z 2014 r. poz. 11) oraz zgodnie z umową zakupu.

Etykieta zbiorcza powinna zawierać dane:

- nazwę, adres (i znak firmowy) Wykonawcy i Producenta,
- nazwę i numer wzoru,
- ilość sztuk w kartonie zbiorczym,
- rozmiar,
- symbol i skład surowcowy materiału zasadniczego wg PN-P – 01703:1996,
- numer partii produkcyjnej,
- jakość wyrobu,
- datę produkcji (miesiąc i rok),
- informację o sposobie konserwacji,
- informację o okresie gwarancji (wpisać okres gwarancji ustalony w umowie kupna-sprzedaży).
- oznaczenie kodem kreskowym zgodnie z postanowieniami Decyzji Nr 3/MON Ministra Obrony Narodowej z dnia 3 stycznia 2014 r. w sprawie wytycznych określających wymagania w zakresie - znakowania kodem kreskowym wyrobów dostarczanych do resortu obrony narodowej (Dz. Urz. Min. Obr. Nar. z 2014 r. poz. 11) oraz zgodnie z umową zakupu.

Przy cechowaniu dopuszcza się umieszczanie jednej nazwy (i znaku) firmowego w przypadku, kiedy Wykonawca jest jednocześnie Producentem.

Sposób wykonania napisów na etykietach wg PN-P-84531 : 1990.

Etykiety powinny być wykonane za pomocą czcionki „Arial”.

Etykieta na opakowanie zbiorcze należy wykonać czcionką „Arial” wielkość 14.

Partie produkcyjne należy oznaczać według jednolitego przyjętego systemu liczb arabskich, znaków i symboli. Umieszczanie na wszystkich i etykietach innych informacji niż podane powyżej wymaga zgody Zamawiającego.

7.2 Pakowanie

Berety powinny być pakowane po 50 szt. w jednakowej wielkości w kartony wykonane z tektury trójwarstwowej. Wymiar zewnętrzny opakowania zbiorczego (szerokość x długość x wysokość) powinien wynosić (40 x 60 x 25) cm. Na karton należy nakleić etykietę zbiorczą. Dopuszcza się zastosowanie innych wymiarów kartonów przy zachowaniu ilości 50 sztuk w kartonie.

8. Zasady weryfikacji zgodności

8.1 Tryb oceny zgodności

Ocenę zgodności wykonania wyrobu z postanowieniami niniejszej Wojskowej Dokumentacji Techniczno-Technologicznej (WDTT) należy prowadzić według zasad określonych w ustawie z dnia 17 listopada 2006 r. o systemie oceny zgodności wyrobów przeznaczonych na potrzeby obronności i bezpieczeństwa państwa (t. j. Dz. U. z 2022 r., poz. 747) oraz zgodnie z rozporządzeniem Ministra Obrony Narodowej z dnia 11 stycznia 2013 r. w sprawie szczegółowego wykazu wyrobów podlegających ocenie zgodności oraz sposobu i trybu przeprowadzania oceny zgodności wyrobów przeznaczonych na potrzeby obronności państwa (t. j. Dz. U. z 2021 r. poz. 1628).

Zgodnie z rozporządzeniem Ministra Obrony Narodowej z dnia 5 marca 2007 r. w sprawie sprawowania nadzoru nad czynnościami związanymi z wyrobem wprowadzanym do użytku w komórkach i jednostkach organizacyjnych podległych lub nadzorowanych przez Ministra Obrony Narodowej (t. j. Dz. U. z 2015 r. poz. 259) organem sprawującym nadzór nad czynnościami związanymi z wyrobem wprowadzanym do użytku jest szef Rejonowego Przedstawicielstwa Wojskowego (RPW) wskazany przez Szefa Agencji Uzbrojenia, której jest podległe RPW.

Berety podlegają ocenie zgodności w trybie I.

8.2 Proces nadzorowania jakości

Proces nadzorowania jakości wyrobów prowadzi RPW lub inny organ wskazany przez Zamawiającego w umowie (dalej „organ realizujący proces nadzorowania jakości”). Organ ten realizuje proces nadzorowania jakości wyrobu zgodnie z decyzją Nr 126/MON Ministra Obrony Narodowej z dnia 16 sierpnia 2019 r. w sprawie zapewnienia jakości sprzętu wojskowego i usług, których przedmiotem jest sprzęt wojskowy (Dz. Urz. Min. Obr. Nar. z 2019 r. poz. 159, z późn. zm.).

8.2.1 Postanowienia ogólne

W celu sprawdzenia, czy wyroby są wykonane zgodnie z wymaganiami WDTT ustala się następujące rodzaje badań kontrolnych:

- zdawczo-odbiorcze (Z–O);
- okresowe (O).

Podstawowymi dokumentami przy realizacji procesu nadzorowania jakości i badań kontrolnych przedmiotów umundurowania i wyekwipowania są:

- niniejsza WDTT do produkcji seryjnej;
- wzór wyrobu;
- normy wskazane w niniejszej dokumentacji.

Wyroby przedstawione do weryfikacji na zgodność z wymaganiami WDTT powinny zostać zwolnione przez służby Kontroli Jakości (KJ) Wykonawcy. Zwolnienie należy potwierdzić odpowiednimi dokumentami i pieczęciami działu KJ Wykonawcy.

W przypadku uzyskania wyników badań zdawczo-odbiorczych lub okresowych niezgodnych z wymaganiami określonymi w WDTT organ realizujący proces nadzorowania jakości wstrzymuje zwolnienie badanej partii wyrobów. Zwolnienie partii może nastąpić po usunięciu błędów wykonania oraz potwierdzeniu poprawności wykonania wyrobów pozytywnymi wynikami badań.

Próbki do badań pobiera się zgodnie z decyzją organu realizującego proces nadzorowania jakości:

- przed wprowadzeniem materiałów do produkcji, zgodnie z normą PN-P-06706:1982 Tkaniny, przędziny, dzianiny i włókiennicze pokrycia podłogowe – Badania odbiorcze lub
 - z partii wyrobów zgodnie z normą PN-P-84506:1983 Wyroby konfekcyjne – Badania odbiorcze dla partii wyrobów (partia produkcyjna) o liczności nie większej niż 10000 szt., o tym samym oznaczeniu klasyfikacyjnym, tej samej jakości, wykonanych w tej samej technologii, z tych samych materiałów (z tej samej jednolitej partii materiałowej) przedstawionej do jednorazowej weryfikacji zgodności.
- Próbki do badań pobiera przedstawiciel organu realizującego proces nadzorowania jakości z udziałem komisji Wykonawcy.

Badania PUW realizują:

- Wykonawca przy udziale i pod nadzorem przedstawiciela organu realizującego proces nadzorowania jakości, w zakresie określonym w tablicy 5, Lp.: 1, 2 i 3,
- laboratoria w zakresie określonym w tablicy 5, Lp. 4.

Pozytywne wyniki badań są podstawą do potwierdzenia zgodności wyrobu z WDTT. Partię wyrobów należy uznać za niezgodną z wymaganiami, jeżeli chociażby jedna z badanych laboratoryjnie właściwości lub ocenianych innych wymagań określonych w WDTT, dla jednego z badanych wyrobów, nie spełnia wymagań podanych w WDTT.

Organ realizujący proces nadzorowania jakości ma prawo kontroli u Wykonawcy warunków realizacji produkcji, w tym procesów międzyoperacyjnych, na zgodność z wymaganiami WDTT.

Na każdym etapie nadzorowania jakości organ realizujący proces nadzorowania jakości może pobrać losowo z bieżącej partii produkcyjnej materiały stosowane w wyrobie/wyroby gotowe i zlecić ich badania laboratoryjne lub ocenę organoleptyczną WOBWSM (koszty badań pokrywa WOBWSM, w przypadku braku akredytacji na realizowany zakres badań – przekazuje materiały/wyroby gotowe do laboratorium posiadającego odpowiednią akredytację).

Pozytywne wyniki ww. przeprowadzonych badań lub oceny organoleptycznej należy zaliczyć do badań zdawczo-odbiorczych/okresowych partii produkcyjnej wyrobu.

Potwierdzenie w ww. badaniach laboratoryjnych lub ocenie organoleptycznej niezgodności materiałów stosowanych w wyrobie/wyrobów gotowych z wymaganiami określonymi w WDTT skutkuje uznaniem partii produkcyjnej wyrobu za niezgodną z wymaganiami określonymi w WDTT lub może skutkować rozszerzeniem badań zdawczo-odbiorczych/okresowych lub zwiększeniem liczności próby w uzgodnieniu między Wykonawcą a organem realizującym proces nadzorowania jakości. Badania te Wykonawca wykonuje w laboratorium posiadającym akredytację wg normy PN-EN ISO/IEC 17025, bez dodatkowego finansowania przez MON, a jeden egzemplarz wyników badań przekazuje organowi realizującemu proces nadzorowania jakości.

Wyrób powinien także spełniać dodatkowe wymagania jakościowe, jeżeli zapisano je w umowie. Sposób potwierdzenia tych wymagań określa umowa.

8.2.2 Badania zdawczo-odbiorcze

Badania zdawczo-odbiorcze wykonuje się w celu sprawdzenia, czy wyroby są wykonane zgodnie z wymaganiami WDTT. Pozytywny wynik badań jest podstawą do potwierdzenia zgodności wyrobu z WDTT.

Badania laboratoryjne należy wykonać w laboratorium z akredytacją wg PN-EN ISO/IEC 17025. Jeden egzemplarz wyników badań laboratoryjnych Wykonawca przekazuje organowi realizującemu proces nadzorowania jakości.

W przypadku zmiany dostawcy materiałów zasadniczych, wskazanych w WDTT, tablica 5, Wykonawca jest zobowiązany przedstawić wyniki badań laboratoryjnych z laboratorium z akredytacją wg PN-EN ISO/IEC 17025.

Dla pozostałych materiałów wskazanych w WDTT, tablica 1, Wykonawca przedstawia organowi realizującemu proces nadzorowania jakości dokumenty potwierdzające ich parametry – np. wyniki badań z laboratorium, świadectwa jakości, certyfikaty lub atesty/specyfikacje producenta (potwierdzone badaniami laboratoryjnymi).

8.2.3 Badania okresowe

Badania okresowe wykonuje się w celu okresowego sprawdzenia czy wyroby są zgodne z wymaganiami podanymi w WDTT, w celu sprawdzenia stabilności procesu technologicznego podczas ich wytwarzania, potwierdzenia możliwości kontynuowania wytwarzania wyrobów według obowiązującej WDTT oraz w celu stwierdzenia możliwości weryfikacji zgodności/zwolnienia wyrobów.

Badania okresowe przeprowadza się dla pierwszej i co piątej partii wyrobów (1, 5, 10 itd.) w danym roku kalendarzowym dostaw.

Do badań okresowych pobierana jest próbka o liczności wymaganej w prowadzonych badaniach.

Badania laboratoryjne wykonuje się w laboratorium z akredytacją wg PN-EN ISO/IEC 17025. Wykonawca przekazuje organowi realizującemu proces nadzorowania jakości jeden egzemplarz wyników badań.

Dla partii wyrobów przedstawionych do badań okresowych nie przeprowadza się dodatkowych badań zdawczo-odbiorczych.

Wyniki badań okresowych są równoznaczne z przeprowadzeniem badań zdawczo-odbiorczych.

8.2.4 Zmiany w WDTT oraz wzorze przedmiotu (badania typu)

Wykonawca PUIW, RPW, WOBWSM lub SSMund IWsp SZ może zaproponować wprowadzenie zmian w niniejszej WDTT oraz wzorze przedmiotu. Jeżeli zaproponowane zmiany mogą mieć wpływ na charakterystyki techniczne, jakość lub własności użytkowe przedmiotu, to przed ich wprowadzeniem przeprowadza się badania typu zgodnie z zasadami określonymi w rozdziale 4 „Procedury realizacji prac rozwojowych dla przedmiotów umundurowania i wyekwipowania”, wprowadzonej Decyzją Nr 314/MON Ministra Obrony Narodowej z dnia 28 października 2013 r. (Dz. Urz. Min. Obr. Nar. z 2013 r. poz. 274, z późn. zm.).

8.2.5 Zakres, wymagania i metody badań

Zestawienie zakresów wymagań i metod badań dla poszczególnych rodzajów badań kontrolnych przedstawiono w tablicy 5.

Tablica 5

Lp.	Rodzaje badań	Wymagania i metody badań wg	Wykonywać podczas badań	
			Z-O	O
1	Sprawdzenie i ocena dokumentacji wyrobów przedstawionych do badań		+	+
1.1	Sprawdzenie dokumentacji zakupu materiałów zasadniczych i dodatków	WDTT podrozdział 3.1 oraz 6.3	+	+
1.2	Sprawdzenie zgodności użytych materiałów zasadniczych i dodatków	WDTT podrozdział 3.1 oraz 6.3	+	+
2	Oględziny zewnętrzne wyrobów – sprawdzenie zgodności cechowania (informacji umieszczonych na wszystkich, etykietach jednostkowych, zbiorczych) i pakowania	WDTT Rozdz. 7	+	+

Tablica 5 (ciąg dalszy)

Lp.	Rodzaje badań	Wymagania i metody badań wg	Wykonywać podczas badań	
			Z-O	O
3	Badania szczegółowe wyrobów			
3.1	Sprawdzenie wyglądu ogólnego wyrobu oraz zgodności z WDTT i wzorem (badania organoleptyczne)	Ocena zgodności ze wzorem PUIW ¹	+	+
3.2	Sprawdzenie zgodności wymiarów wyrobu z tablicą wymiarów wyrobu	WDTT Rozdz. 5, 6, 9 i 10	+	+
4	Badania laboratoryjne			
4.1	Materiał zasadniczy beretu (uformowany wełniany stożek)			
4.1.1	Sprawdzenie spełnienia wymagań użytkowych	WDTT Tablica 2	+	+
4.2	Podszewka art. J 8324			
4.2.1	Sprawdzenie spełnienia wymagań technicznych	WT (wymagania techniczne) Lp. 1, 3	-*)	+
4.2.2	Sprawdzenie spełnienia wymagań użytkowych	WT (wymagania użytkowe), Lp. 2 (masa pow.), 4, 7.2; 7.4	+	+
4.3	Skóra potnikowa w kolorze czarnym (lamówka)			
4.3.1	Sprawdzenie spełnienia wymagań technicznych	WDTT Tablica 3	-*)	+
*) Wykonać sprawdzenie dla pierwszej partii wyrobów, podlegających badaniom zdawczo-odbiorczym w danym roku kalendarzowym.				

Uwagi:

- Dopuszcza się zmiany w kolejności wykonywania badań po uzgodnieniu z organem realizującym proces nadzorowania jakości.
- Wprowadzone w tablicy 5 oznaczenia badań:
 - „Z-O” - zdawczo - odbiorcze,
 - „O” - okresowe,
 - „+” - badania wykonuje się,
 - „-” - badania nie wykonuje się,

8.3 Wzór wyrobu

Aktualny wzór PUIW do produkcji seryjnej (dostępny w WOBWSM), wykonany zgodnie z przedmiotową dokumentacją i zatwierdzony zgodnie z „Procedurą realizacji prac rozwojowych dla przedmiotów umundurowania i wyekwipowania”, jest elementem odniesienia przy ocenie zgodności (porównania wyrobu, także w ramach badań laboratoryjnych).

¹ Ocena zgodności w zakresie kolorystyki materiału zasadniczego (filcu) dla Beretu koloru ciemnoniebieskiego DKWOC Wzór 422B/MON za pomocą „Karty Wzornika Kolorystycznego dla materiału zasadniczego (filcu) do wykonania Beretu koloru ciemnoniebieskiego DKWOC”, dla każdej partii wyrobu, podlegającej badaniom zdawczo – odbiorczym i okresowym.

Karta Wzornika Kolorystycznego dostępna w Wojskowym Ośrodku Badawczo-Wdrożeniowym Służby Mundurowej, ul. Żródlowa 52, 91-735 Łódź

8.4 Gwarancja na wyrób

Okres i warunki gwarancji udzielone przez Wykonawcę na wyrób określa umowa.

9. Rysunki techniczne

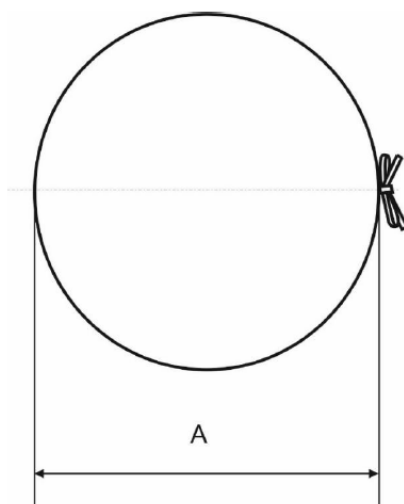

Rys.5 Beret koloru oliwkowego połowy Wzór 422/MON
 Beret koloru oliwkowego wyjściowy Wzór 422A/MON
 Beret koloru ciemnoniebieskiego DKWOC Wzór 422B/MON
 Widok z góry

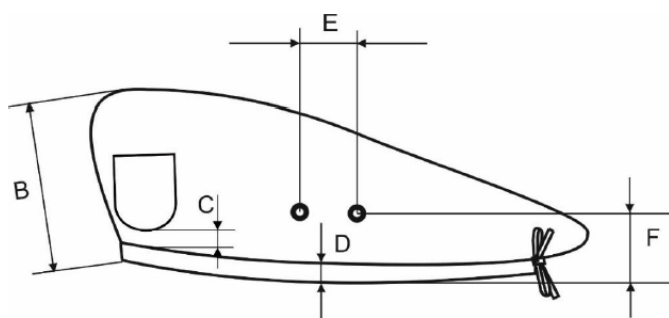

Rys.6 Beret koloru oliwkowego połowego Wzór 422/MON
 Beret koloru ciemnoniebieskiego DKWOC Wzór 422B/MON
 Widok z lewego boku

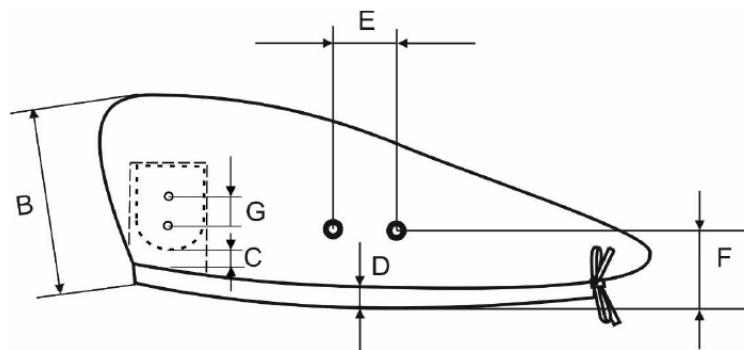

Rys.7 Beret koloru oliwkowego wyjściowy Wzór 422A/MON
Widok z lewego boku

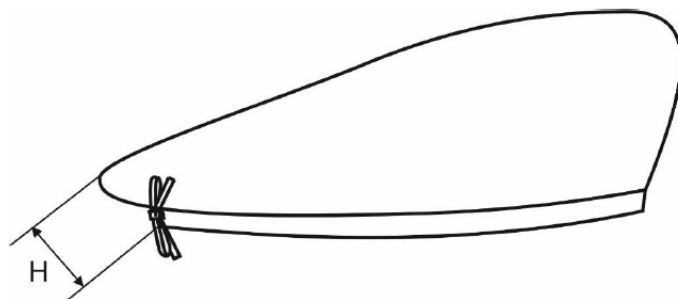

Rys.8 Beret koloru oliwkowego połowego Wzór 422/MON
Beret koloru oliwkowego wyjściowy Wzór 422A/MON
Beret koloru ciemnoniebieskiego DKWOC Wzór 422B/MON
Widok z prawego boku

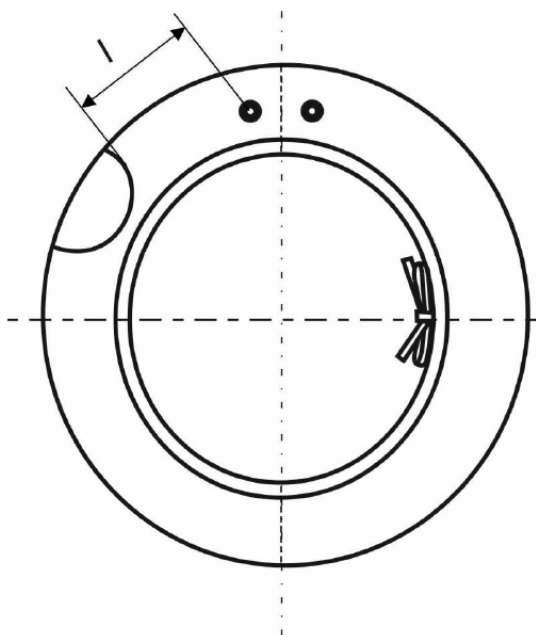

Rys.9 Beretu koloru oliwkowego polowego Wzór 422/MON
Beret koloru ciemnoniebieskiego DKWOC Wzór 422B/MON
Widok od spodu

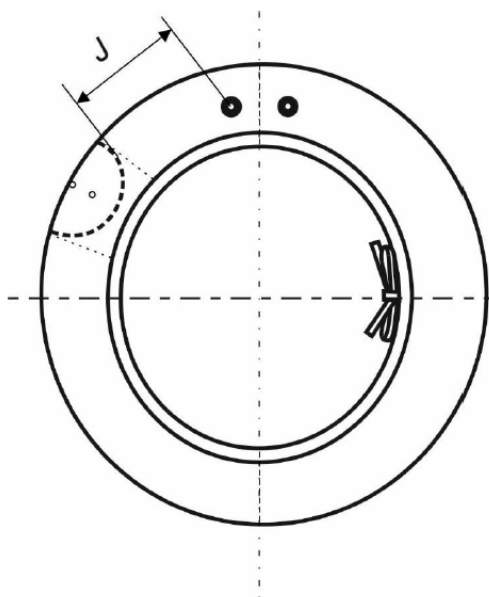

Rys.10 Beret koloru oliwkowego wyjściowy Wzór 422A/MON
Widok od spodu

10. Tabela wymiarów wyrobu gotowego

Tablica 6

Lp	Rozmiar w cm/obwód głowy			51	52	53	54	55	56	57	58	59	60	61	Tolerancja ±cm
	Wyszczególnienie wymiarów	Ozna- czenie na rysunku													
1.	Średnica zew. beretu	A		24	24	24	25	25	26	26	27	27	27	27	1,0
2.	Wysokość części czołowej	B		6	6	6	6, 5	6, 5	7	7	7, 5	7, 5	7, 5	8	0,5
3.	Odległość dolnej krawędzi emblematu orła (lub szywnika) od górnej krawędzi skórzanej lamówki	C							0,5						0,3
4.	Szerokość zew. lamówki	D							0,9						0,2
5.	Szerokość wew. lamówki	-							1,5						0,2
6.	Odległość między wywietrznikami	E							3,0						0,5
7.	Odległość wywietrznika od krawędzi dolnej beretu	F							3,0						0,5

8.	Odległość między dziurkami - wzór 422A/MON	G	1,7											0,2
9.	Wysokość części tylnej	H	4,5	4,5	4,5	4,5	4,5	5	5	5,5	5,5	5,5	6	0,5
10.	Odległość od prawej krawędzi emblematu orła do pierwszego wywietrznika – wzór 422/MON i wzór 422B/MON	I	6,7	6,7	6,7	7,0	7,0	7,2	7,2	7,4	7,4	7,6	7,6	0,3
11.	Odległość od prawej krawędzi sztywnika do pierwszego wywietrznika – wzór 422A/MON	J	6,7	6,7	6,7	7,0	7,0	7,2	7,2	7,4	7,4	7,6	7,6	0,3
12.	Długość lamówki	-	51	52	53	54	55	56	57	58	59	60	61	0,3
13.	Długość tasiemki	-	72	73	74	75	76	77	78	79	80	81	82	5

11. Arkusz ewidencji wprowadzonych zmian – tylko w dokumentacji oryginalnej

ZARZĄD MATERIAŁOWY SZTABU GENERALNEGO WP ODDZIAŁ SŁUŻBY MUNDUROWEJ	WARUNKI TECHNICZNE		
	TKANINA PODSZEWKOWA		
	symbole		
	handlowy	CPV	
	J 8324	19245000-5	
PRZEDMIOT WARUNKÓW TECHNICZNYCH			
Przedmiotem warunków technicznych jest tkanina podszewkowa w kolorach: khaki, stalowym i granatowym przeznaczona do munduru oficerskiego, bluzy olimpijki oraz czapki rogatywki, oraz białym i czarnym przeznaczona do nakryć głowy.			
ZAKRES WARUNKÓW TECHNICZNYCH			
Warunki techniczne stanowią podstawę do kontroli i odbioru jakościowego tkaniny.			
WYMAGANIA TECHNICZNE			
1	Skład surowcowy	O W	Jedwab wiskozowy błysk.
2	Masa liniowa przędzy, Tt	O	110 dtex
		W	133 dtex
3	Liczba nitek na 1 dm.	O	450 ± 9
		W	345 ± 17
4	Splot: atlasowy		
5	Charakterystyka wykończenia: odgotowanie, bielenie, barwienie, apretura klasyczna. Wzorzec tkaniny wykończonej w załączeniu		
Zatwierdzone dnia 5 listopada 1998 r.			
Warunki Techniczne uwzględniają wszelkie zmiany wynikające z dotychczasowych kart zmian. Ostatnia karta zmian nr 8/2022 z dnia 26.10.2022 r.			

Za zgodność z obowiązującymi WT J 8324

wraz z wprowadzonymi zmianami Kartami Zmian

na dzień 26.10.2022 r.

26 PAZ 2022

KOMENDANT
WOJSKOWEGO OŚRODKA BADAWCZO-WYDOŻENIOWEGO
SŁUŻBY MUNDUROWEJ

plk Sebastian ROGACKI

WYMAGANIA UŻYTKOWE					
Lp.	Wyszczególnienie		Jednostka miary	Wielkość wskaźnika	Kontrola jakości wg
1	Szerokość ¹⁾		m	1,40 ± 0,02	PN-EN 1773:2000
2	Masa, nie więcej niż:	liniowa	g / m	148	PN-ISO 3801 : 1993
		powierzchniowa	g / m ²	106	
3	Siła zrywająca, nie mniej niż:	osnowa	N	400	PN-EN ISO 13934-1:2013
		wątek		300	
4	Zmiana wymiarów po zamoczeniu, nie więcej niż:	osnowa	%	-4	PN- ISO 7771:1994
		wątek		-4	
5	Zmiana wymiarów po prasowaniu, nie więcej niż:	osnowa	%	-2	PN-P-04624:1974
		wątek		-2	
6	Przesuwalność nitek, nie więcej niż:	osnowa	mm	3,5	PN-EN ISO 13936-2:2005
		wątek		4	
7	Stopień odporności wybarwień dla tkanin barwionych, nie mniej niż:				
7.1	Rozpuszczalniki organiczne /czterochloroetylen/	zmiana barwy	stop.	4	PN-EN ISO 105-X05:1999
		zabrudzenie bieli wełny		4	
		zabrudzenie bieli wiskozy		4	
7.2	Pot kwaśny i alkaliczny	zmiana barwy	stop.	3 - 4	PN-EN ISO 105-E04:2013
		zabrudzenie bieli wełny		3 - 4	
		zabrudzenie bieli wiskozy		3 - 4	
7.3	Prasowanie na wilgotno	zmiana barwy	stop.	4 - 5	PN-EN ISO 105-X11:2000
		zabrudzenie bieli bawełny		4 - 5	
7.4	Tarcie suche	zabrudzenie bieli bawełny	stop.	4	PN-EN ISO 105-X12:2016-08
8	Bezpieczeństwo Wyrobu	<p>Wykonanie materiału powinno zapewniać zachowanie przez wyrób składu związków chemicznych i dopuszczalnego poziomu ich emisji bezpiecznego dla użytkowników, których wykazy, wielkości oraz procedury badawcze zostały określone przez Międzynarodowe Stowarzyszenie na Rzecz Badań i Rozwoju Ekologii Wyrobów Włókienniczych w dokumencie normatywnym OEKO-TEX Standard 100 – klasa produktu II.</p> <p>Zakres niezbędnych badań przedstawiono poniżej w Tabeli. Dokumentami potwierdzającymi zgodność z wymaganiami dotyczącymi bezpieczeństwa powinny być wyniki badań wykonane w laboratorium posiadającym akredytację OiB. W przypadku braku takiego laboratorium dopuszcza się wykonanie badań w laboratorium akredytowanym wg PN-EN ISO/IEC 17025.</p> <p>Uznaje się, również, że wyrób spełnia wymagania dotyczące bezpieczeństwa, jeżeli posiada aktualną autoryzację (certyfikat) do posługiwania się znakiem OEKO – TEX, zgodnie z normą OEKO – TEX Standard 100 (klasa produktów II).</p>			
8.1	Odczyn pH		pH	4,0 ÷ 7,5	PN-EN ISO 3071:2020-12
8.2	Zawartość wolnego lub uwalniającego się formaldehydu, nie więcej niż:		mg/kg	75	PN-EN ISO 14184-1:2011
8.3	Zawartość amin odszczepianych z barwników azowych w warunkach redukcyjnych, nie więcej niż:		mg/kg	20	PN-EN ISO 14362-1:2017-04

¹⁾ Dopuszcza się wytwarzanie tkanin o innych szerokościach po wcześniejszym uzgodnieniu z odbiorcą.

Podszełka powinna być wytwarzana w stałej technologii produkcji określonej w specyfikacji technicznej producenta lub w zakładowej dokumentacji techniczno-technologicznej wyrobu.

Nie dopuszcza się stosowania zamiennych rozwiązań surowcowych oraz innych wariantów technologii wykonania materiału. Dopuszcza się stosowanie zamienne przędz o zbliżonych parametrach po uzyskaniu potwierdzenia wynikami badań laboratoryjnych zgodności wykonania wyrobu z wymaganiami użytkowymi określonymi w warunkach technicznych.

Ocena zgodności parametrów użytkowych dla równoważnych rozwiązań powinna być uzupełniona o charakterystyki parametrów technicznych materiału w zakresie wskaźników wyszczególnionych w wymaganiach technicznych.

INSPEKTORAT WSPARCIA SIŁ ZBROJNYCH
SZEFOSTWO SŁUŻBY MUNDUROWEJ

ZATWIERDZAM
SZEFA
SZEFOSTWA SŁUŻBY MUNDUROWEJ

ppk Witold FEDEJKO



dnia 08.06. 2019 r.



WYMAGANIA

**W ZAKRESIE ZNAKOWANIA KODEM KRESKOWYM
PRZEDMIOTÓW UMUNDUROWANIA I WYEKWIPOWANIA,
ODZIEŻY OCHRONNEJ I ROBOCZEJ ORAZ SPRZĘTU SŁUŻBY
MUNDUROWEJ DOSTARCZANEGO DO RESORTU OBRONY
NARODOWEJ W RAMACH POSTĘPOWANIA O UDZIELENIE
ZAMÓWIENIA PUBLICZNEGO**



Opracował

ppk Cezary GAŠIOROWSKI

BYDGOSZCZ

2019

**WYMAGANIA
W ZAKRESIE ZNAKOWANIA KODEM KRESKOWYM
PRZEDMIOTÓW UMUNDUROWANIA I WYEKWIPOWANIA,
ODZIEŻY OCHRONNEJ I ROBOCZEJ ORAZ SPRZĘTU SŁUŻBY MUNDUROWEJ
DOSTARCZANEGO DO RESORTU OBRONY NARODOWEJ W RAMACH
POSTĘPOWANIA O UDZIELENIE ZAMÓWIENIA PUBLICZNEGO**

- I. W związku z koniecznością spełnienia wymagań uczestnictwa Polski w strukturach NATO (w zakresie Porozumień Standaryzacyjnych NATO: STANAG 2494, STANAG 2495, STANAG 4329 oraz Normy Obronnej NO-02-A080:2008) oraz wdrażaniem systemu informatycznego gospodarki magazynowej do jednostek wojskowych Sił Zbrojnych RP, wyroby będące przedmiotem zamówienia muszą być oznaczone zgodnie z załącznikiem do *Decyzji Nr 3/MON Ministra Obrony Narodowej z dnia 3 stycznia 2014 r. w sprawie wytycznych określających wymagania w zakresie znakowania kodem kreskowym wyrobów dostarczanych do resortu obrony narodowej (Dz. Urz. Min. Obr. Nar. poz. 11)* zwanego dalej „Wytycznymi Ministra ON”.
- II. Zamawiający, w oparciu o treść niniejszych Wymagań, opracowuje „Klauzulę do znakowania” i umieszcza ją w formie załącznika do umowy z Wykonawcą. Przykłady klauzul do znakowania przedstawiono w załączniku nr 8 do niniejszych Wytycznych.
- III. Niniejsze Wymagania **stosuje się**:
 - 1) dla wyrobów stanowiących przedmioty umundurowania i wyekwipowania (PUiW) kwalifikowanych do Grupy materiałowej 2 „przedmioty umundurowania i wyekwipowania”, o której mowa w §1 ust. 7 *Wytycznych Ministra ON*;
 - 2) dla pozostałych wyrobów stanowiących przedmiot zamówienia kwalifikowanych do Grupy materiałowej 5 „pozostałe wyroby, w tym sprzęt wojskowy”, o której mowa w §1 ust. 7 *Wytycznych Ministra ON*;– dla których Gestorem zgodnie z *Decyzją Nr 384/MON Ministra Obrony Narodowej z dnia 29 września 2015 r. w sprawie określenia funkcji gestorów i centralnych organów logistycznych sprzętu wojskowego w resorcie obrony narodowej (Dz. Urz. Min. Obr. Nar. poz. 275 z późn. zm.)* jest Szefostwo Służby Mundurowej Inspektoratu Wsparcia Sił Zbrojnych, zwanych dalej „wyrobami”.
- IV. Niniejszych Wymagań **nie stosuje się**:

Przy zamówieniach dotyczących pozyskania technicznych środków materiałowych oraz materiałów technicznych dostarczanych w ramach programu Foreign Military Financing (FMF) oraz programu Foreign Military Sales (FMS).
- V. **Zezwala się na odstąpienie** od określenia wymagań na znakowanie kodem kreskowym wyrobów w przypadku zamówień dotyczących:

- 1) oznak i przedmiotów wykonywanych na miarę;
- 2) pozyskania technicznych środków materiałowych (części zamiennych i materiałów eksploatacyjnych) przeznaczonych do realizacji zadań związanych z naprawą sprzętu, które po zakupie (dostawie) nie są przechowywane w magazynach, lecz kierowane do natychmiastowego użycia (np. usprawnienia sprzętu);
- 3) wyrobów niekonfekcjonowanych (np. naftalina luzem) – należy nie mylić z wyrobami w opakowaniach o zmiennej ilości (w kg lub l);
- 4) sprzętu laboratoryjnego dla Wojskowego Ośrodka Badawczego - Wdrożeniowego Służby Mundurowej (WOBWSM).

Odstępując od Niniejszych wymagań Zamawiający (RBlog, WOG i inne jednostki pełniące funkcje wojskowych oddziałów gospodarczych) przyjmuje na siebie obowiązek oznakowania wyrobów wg osobnych przepisów dotyczących znakowania wyrobów będących w zasobach RON przez jednostki wojskowe.

VI. Jednostkami handlowymi dla dostarczanych wyrobów, są:

- 1) **jednostka handlowa detaliczna** (w opakowaniu detalicznym) – pojedynczy wyrób (np.: koszula koloru białego określonego rozmiaru) lub opakowanie handlowe zbiorcze (np. komplet 3 par skarpet określonego rodzaju i rozmiaru) w opakowaniu producenta przechodzące przez kasę w detalu;
- 2) **jednostka handlowa niedetaliczna** pojedynczy wyrób lub opakowanie handlowe zbiorcze, nie przechodzące przez kasę w detalu (np. opakowanie zbiorcze typu pudło zawierające 5 par trzewików określonego rodzaju i rozmiaru lub worek zawierający 3 komplety ubrań ochronnych określonego rozmiaru).

VII. Jednostkami logistycznymi dla dostarczanych wyrobów są wszelkie formy opakowaniowe oznaczone etykietą logistyczną z Seryjnym Numerem Jednostki Wysyłkowej/Logistycznej (SSCC) wg Systemu GS1, przygotowane na potrzeby transportu, dostawy oraz magazynowania (np. dla magazynów wielkopowierzchniowych), w tym:

- 1) **jednostka logistyczna handlowa** (informację o ilości nie umieszcza się w kodzie kreskowym na etykiecie logistycznej), gdzie ilość wyrobu jest stała i musi być wprowadzona do systemu informatycznego jednolitego indeksu materiałowego (JIM) przy realizacji dostawy.

Przykłady jednostek logistycznych handlowych:

- a) paleta EURO z 32 kartonami trzewików po 5 par w kartonie w tym samym rozmiarze, gdzie ilość trzewików na każdej palecie jest zawsze stała,
- b) paleta EURO z pralką automatyczną;
- 2) **jednostka logistyczna niehandlowa** zawierająca jednorodną zawartość produktów, gdzie ilość wyrobu wynika z umowy i jest zapisana na etykiecie w kodzie kreskowym.

Przykłady jednostek logistycznych niehandlowych:

- a) zamówienie obejmujące małą ilość towaru, np. domyślnie jednostką logistyczną handlową jest paleta EURO z 32 kartonami trzewików po 5 par w kartonie w tym

samym rozmiarze. Zamawiający jednak zamówił jedynie 24 kartony trzewików w tym samym rozmiarze i dla tej liczby tworzy się jednostkę niehandlową logistyczną (tzn. z podaniem ilości par lub kartonów w kodzie kreskowym),

- b) zamówienie obejmujące dużą ilość towaru w postaci kilku palet EURO oraz dodatkowych jednostek handlowych (tzw. „końcówek zamówienia”) dla których nie można się stworzyć osobnej jednostki logistycznej handlowej, np. zamówiono 51 maszyn do szycia, co oznacza, że w dostawie będą 4 palety EURO po 12 szt. maszyn do szycia (każda z nich będzie jednostką logistyczną handlową) oraz 1 paleta EURO z 3 szt. maszyn do szycia w oddzielnej jednostce logistycznej niehandlowej (tzn. z podaniem ilości sztuk w kodzie kreskowym),
 - c) zamówienie obejmujące dużą ilość towaru w postaci kilku palet EURO trzewików oraz końcówki zamówienia w postaci niepełnego kartonu trzewików (4 pary w tym samym rozmiarze), gdzie dla końcówki zamówienia tworzy się jednostkę logistyczną niehandlową;
- 3) w szczególnych, uzasadnionych przypadkach, **Jednostka logistyczna z niejednorodną zawartością (MIX)**, zawierająca:
- a) wyroby określonego typu / wzoru o różnym rozmiarze (różne JIM) z różną ilością sztukową wyrobów, np. paleta EURO zawierająca 54 pary trzewików w rozmiarze 27, 11 par trzewików w rozmiarze 22,
 - b) różne wyroby z różną ilością, np. paleta EURO zawierająca 23 pary trzewików w rozmiarze 27, 22 par trzewików w rozmiarze 22, 33 pary półbutów galowych w rozmiarze 28.

Mając na uwadze konieczność uproszczenia systemu zarządzania zasobami **nie zaleca się** stosowania jednostek logistycznych typu MIX, gdyż wymusza to konieczność przepakowywania i ponownego oznakowywania zasobów w łańcuchu dostaw do jednostek wojskowych. Należy dążyć, aby wszystkie jednostki logistyczne były jednorodne – zawierały wyroby o tym samym oznaczeniu Globalnego Numeru Jednostki Handlowej (GTIN – ang. Global Trade Item Number).

VIII. Wszystkie jednostki handlowe i niehandlowe stanowiące przedmiot zamówienia muszą być oznaczane przez producenta / dostawcę bezpośredniego kodem kreskowym wg zasad o których mowa w *Wytycznych Ministra ON*:

- 1) numery GTIN wyrobów handlowych w opakowaniach jednostkowych i zbiorczych wykonawca może przedstawić w kodzie kreskowym:
 - a) **EAN-8** (osiem cyfr) dla wyrobów detalicznych o bardzo małych gabarytach, gdzie kod kreskowy jest umieszczony na wyrobie lub jego opakowaniu,
 - b) **EAN-13** (trzynaście cyfr) dla wyrobów detalicznych i niedetalicznych o małych gabarytach, gdzie kod kreskowy jest umieszczony na wyrobie lub jego opakowaniu,
 - c) **ITF-14** (czternaście cyfr) dla wyrobów umieszczanych w opakowaniach zbiorczych zawierających stałą ilość przedmiotów tego samego rodzaju, wzoru i rozmiaru,

- d) **GS1-128** dla wyrobów dla których należy przedstawić dodatkową informację w postaci Identyfikatorów Zastosowania GS1 (IZ), w tym obligatoryjnie dla PUIW.
- Wykaz identyfikatorów zastosowania (IZ) GS1-128 oraz przykłady etykiet przedstawiono w załączniku nr 1.
- e) UPC-E, UPC-A dla wyrobów oznakowanych np. w USA i Kanadzie.
- 2) numery GTIN dla jednostek handlowych niedetalicznych wykonawca przedstawi na etykiecie umieszczonej na wyrobie lub opakowaniu zbiorczym (np. karton, worek), zawierającej kod kreskowy typu:
- a) **ITF-14** z numerem GTIN (gdy kod ITF-14 został wydrukowany na opakowaniu, a są wymagane dodatkowe informacje mogą być one umieszczenie na doklejonej etykiecie z kodem GS1-128),
- b) **GS1-128** – dla pozostałych wyrobów dla których należy przedstawić dodatkową informację w postaci Identyfikatorów Zastosowania GS1 (IZ), w tym obligatoryjnie dla przedmiotów umundurowania i wyekwipowania (PUIW).
- Wykaz Identyfikatorów Zastosowania GS1 (IZ) w kodzie kreskowym GS1-128 oraz przykłady etykiet przedstawiono w załączniku nr 2.
- Przykładowe rozmieszczenie etykiety z kodem kreskowym na jednostce handlowej niedetalicznej przedstawiono w załączniku nr 6.
- 3) dane dla jednostek logistycznych (np.: paleta EURO) wykonawca przedstawi w kodzie kreskowym GS1-128 wraz z numerem SSCC.
- Szczegółowy zakres danych informacyjnych w postaci Identyfikatorów Zastosowania GS1 określono w § 4 *Wytycznych Ministra ON*, gdzie:
- a) dla jednostek logistycznych będących handlowymi stosuje się dane informacyjne zgodnie z załącznikiem nr 3,
- b) dla jednostek logistycznych niebędących handlowymi o jednorodnej zawartości (wymagane podanie ilości wyrobu) stosuje się dane informacyjne zgodnie z załącznikiem nr 4,
- c) dla jednostek logistycznych niebędących handlowymi typu MIX (asortyment w jednostce logistycznej jest różnorodny wg rodzaju lub rozmiaru) stosuje się dane informacyjne zgodnie z załącznikiem nr 5,
- d) sposób rozmieszczania etykiet logistycznych z kodem kreskowym na jednostce logistycznej przedstawiono w załączniku nr 6.
- 4) dodatkowo dla PUIW występujących w jednostkach logistycznych typu MIX, dla wyrobów jednakowego typu (np. worek zawierający 3 paczki mundurów polowych letnich w rozmiarach S/L, S/XL i XL/XXL) wykonawca stosuje etykietę uzupełniającą (z lewej strony etykiety logistycznej) do przedstawienia wykazu ilościowego zawartości (tabela: liczba porządkowa, indeks JIM, nazwa JIM, ilość, data produkcji i ewentualne uwagi). Przykład etykiety uzupełniającej przedstawiono w załączniku nr 5.
- IX. Zalecane jest aby zamawiający w opisie przedmiotu zamówienia definiował standaryzowane opakowania zbiorcze dla wyrobów stosownie do już istniejących rodzajów opakowań zbiorczych wprowadzonych do systemu informatycznego JIM, np.:

- 1) ubrania robocze mają być dostarczane w workach lub kartonach w jednym rozmiarze - jako jednostki handlowe detaliczne/niedetaliczne – w ilościach po 5 sztuk;
 - 2) pasta BHP ma być dostarczana w opakowaniach zbiorczych (karton) – jako jednostki handlowe detaliczne/niedetaliczne – w ilościach po 12 szt.;
 - 3) krem do rąk ma być dostarczany w opakowaniach zbiorczych (karton) – jako jednostki handlowe detaliczne/niedetaliczne – w ilościach po 24 szt.
- X. Trwałość etykiet dla grupy materiałowej 2 oraz 5 określono dla:
- 1) wyrobów z przeznaczeniem na przechowywanie długoterminowe – minimalna trwałość etykiety 120 miesięcy;
 - 2) wyrobów z przeznaczeniem na przechowywanie krótkoterminowe – minimalna trwałość etykiety 24 miesiące;
 - 3) wyrobów z przeznaczeniem na przechowywanie na wolnym powietrzu - minimalna trwałość etykiety 24 miesiące w zakresie temperatur od -40 do +60 stopni Celsjusza i wilgotności względnej do 95%, wymagana odporność na działanie substancji konserwacyjnych wskazanych przez producenta wyrobu oraz na bezpośrednie oddziaływanie promieni słonecznych.
- XI. Dla PUiW oraz sprzętu stanowiącego przedmiot zamówienia stosuje się następujące dodatkowe zasady oznaczeń:
- 1) stosownie do warunków umowy zaleca się umieszczać na etykietach logistycznych (jednostek z jednorodną zawartością) nazwy wyrobów zgodnie z treścią zamówienia – z uwzględnieniem formy opakowaniowej i ilość wyrobu. Dodatkowo w celu przedstawienia nazw jednostek handlowych wyższego rzędu (pudło, paleta) po nazwie podaje się ilość wyrobów jednostkowych, np.:
 - a) dla pudła: „Trzewiki rozm. 21 – 5 par”,
 - b) dla palety: „Trzewiki rozm. 21 – 32 kartony x 5 par”;
 - 2) numery GLN odbiorców dostaw do umieszczenia na etykietach logistycznych przez wykonawcę umów należy określić w treści umowy – jeżeli są znane zamawiającemu. Numery GLN aktualnie posiadają RBlog, składy RBlog oraz BLog – wykaz znajduje się w serwisie intranetowym SharePoint ST MILNET-Z IWsp SZ pt. „Logistyczne systemy informatyczne” (menu: „Kody kreskowe”).
- XII. W celu identyfikacji wyrobów dostarczanych do jednostek wojskowych, zgodnie z zasadami o których mowa w *Wytycznych Ministra ON*, wykonawca jest zobowiązany do wypełnienia Karty wyrobu w postaci elektronicznej (format MS Excel), w tym:
- 1) Zamawiający przekaże wykonawcy pustą kartę wyrobu w wersji elektronicznej z informacją o GLN i zamawianych JIM. Aktualny wzór Karty wyrobu należy pobrać z serwisu intranetowego SharePoint ST MILNET-Z IWsp SZ pt. „Logistyczne systemy informatyczne” (menu: „Kody kreskowe”);
 - 2) w karcie wyrobu Wykonawca umieści numery GTIN i dane uzupełniające wyrobu w całej hierarchii opakowań handlowych;

- 3) karta wyrobu jest przekazywana do wszystkich odbiorców przedmiotu zamówienia wskazanych w umowie na dostawę – w terminie najpóźniej 3 dni roboczych (zaleca się 14 dni) przed dostawą;
 - 4) Odbiorcy przedmiotu zamówienia (BLog, RBlog, WOG i inne jednostki pełniące funkcje wojskowych oddziałów gospodarczych) wprowadzą dane GTIN z karty wyrobu do systemu informatycznego JIM wg przepisów „Tymczasowej instrukcji aktualizacji SI JIM o identyfikatory GTIN w kodzie kreskowym” umieszczonej w serwisie intranetowym SharePoint ST MILNET-Z IWsp SZ pt. „Logistyczne systemy informatyczne” (menu: „Kody kreskowe”);
 - 5) dla PUiW rozmiarowych (tego samego wzoru o wspólnych cechach techniczno-funkcjonalnych), dopuszcza się opracowanie przez Wykonawcę jednej Karty wyrobu dla przedmiotu o największym rozmiarze (wadze). W tym przypadku w części C i D Karty wyrobu należy stosować załączniki w formie tabel jak w przykładzie – załącznik nr 7.
- XIII. Oceny właściwego, zgodnego z dokumentacją, oznakowania wyrobów dostarczonych przez wykonawców, dokonują Odbiorcy dostaw. Odbiorca zastrzega prawo do odmowy przyjęcia towaru, jeżeli oznaczenia wyrobu/opakowań w kodzie kreskowym:
- 1) nie spełniają wymagań określonych w niniejszych Wymaganiach;
 - 2) nie są zgodne z zasadami Systemu GS1;
 - 3) są nadrukowane nieczytelne i umieszczone w sposób uniemożliwiający ich wykorzystanie.
- W sytuacjach gdy jakość etykiet i ich zawartość merytoryczna budzi zastrzeżenia, zamawiający lub odbiorcy przedmiotu zamówienia mogą zażądać od wykonawcy kopii poświadczenia poprawności merytoryczno-technicznej etykiety z kodem kreskowym wg procedur Systemu GS1.
- XIV. Numery GTIN dla PUiW, których właścicielem wzoru przemysłowego jest resort obrony narodowej, nadaje WOBWSM. Zamawiający przekazuje Wykonawcy nadane przez WOBWSM numery GTIN (wraz z identyfikatorami i nazwami JIM oraz specyfikacją ilościową do zamówienia) – w celu wykorzystania do oznakowania dostarczanych wyrobów do wojska.
- XV. W zakresie odstępstw od niniejszych Wymagań, na wniosek Wykonawcy, ostateczną decyzję podejmuje:
- 1) Zamawiający, w uzgodnieniu z właściwym Gestorem i COL SpW – dla zamówień realizowanych w ramach planu modernizacji technicznej (PMT) i centralnych planów rzeczowych (CPR);
 - 2) Zamawiający – dla pozostałych zamówień.
- XVI. Postępowania o udzielenia zamówienia publicznego rozpoczęte, a nie zakończone przed dniem wejścia w życie niniejszych wymagań będą realizowane w oparciu o dotychczasowe wymagania.
- XVII. Tracą moc „Wymagania w zakresie znakowania kodem kreskowym przedmiotów umundurowania i wyekwipowania, odzieży ochronnej i roboczej oraz sprzętu służby

mundurowej dostarczanego do resortu obrony narodowej w ramach postępowania o udzielenie zamówienia publicznego z dnia 18 grudnia 2014 r.*

Wykonano w 1 egz. – a/a
Wykonał : ppłk Cezary GAŚSIOROWSKI (261-416 557) – SSMund

Załącznik nr 1

Wykaz Identyfikatorów Zastosowania GS1 w kodzie GS1-128 stosowanych dla jednostek handlowych detalicznych w opakowaniach jednostkowych

IZ	Nazwa IZ	Uwagi
01	GTIN	14 cyfr, gdzie pierwsza cyfra „0” określa najczęściej wyrób jednostkowy (sztukowy)
11	Prod Date/Data prod.	6 cyfr w formacji: RRRMMDD, gdzie RR to dwie ostatnie cyfry roku
17	Use by/Zużyć do	Data ważności gwarancji (certyfikat) - nieobowiązkowo

Przykłady etykiet z kodem kreskowym GS1-128 dla jednostki handlowej w opakowaniu jednostkowym:

Nazwa Firmy S.A.	
ul. Skrajna 100, 11-111 Bydgoszcz	
Mundur polowy – Mn/XS	
Wzór 124UP/MON	
Rozmiar: M/XS	
94-102/166-170/84-92	
<p>Tkanina: US-22/1 Skład sur.: 50% CO, 50% PES Wykończenie: merceryzacja, bielenie, barwienie i drukowanie barwnikami kadziowo – zawieszinowymi, sanforyzowanie. Jakość: Pierwsza Data produkcji: 11.2018 r. Numer partii produkcyjnej: 11/18</p>	
<p>Sposób konserwacji:</p> <div style="display: flex; justify-content: space-around; align-items: center;">      </div>	
<p>Normatywny okres używalności: 2 lata Gwarancja: 36 miesięcy</p>	
JIM: 8405PL1846419	
 (01)05902278074514(11)181100	

Załącznik nr 2

Wykaz Identyfikatorów Zastosowania GS1 w kodzie GS1-128 stosowanych dla jednostek handlowych niedetalicznych

IZ	Nazwa IZ		Uwagi
	PUIW	Sprzęt	
01	GTIN	GTIN	14 cyfr, gdzie: – pierwsza cyfra „0” najczęściej określa wyrób jednostkowy (sztukowy), – cyfry od 1 do 8 określają kolejny rodzaj opakowania w hierarchii opakowaniowej
7001	NSN	NSN	13 cyfr, jeżeli dotyczy
11	Prod Date/ Data prod.	Prod Date/ Data prod.	6 cyfr w formacie: RRMMDD, gdzie RR to dwie ostatnie cyfry roku
21	-	Serial/Nr seryjny	Jeśli występuje i tylko dla wyrobu sztukowego – zamiennie do IZ10
17	Use by/ Zużyć do	Use by/ Zużyć do	Data ważności gwarancji (certyfikat) - nieobowiązkowo
10	-	Batch/Seria	Numer partii producenta - zamiennie do IZ 21
UWAGA: Dane IZ o zmiennej długości (np. IZ 10, 21 i 7001) zaleca się umieszczać pojedynczo na końcu wiersza kodu kreskowego			

Przykład etykiety z kodem kreskowym GS1-128 dla jednostki handlowej niedetailicznej w opakowaniu zbiorczym

Nazwa Firmy Sp. z o.o. ul. Skrajna 100, 11-111 Bydgoszcz	
Mundur polowy – M/XS – 5 kpl. Wzór 124UP/MON	
Wielkość: M/XS	Ilość: 5
Tkanina: US-22/1 Skład sur.: 50% CO, 50% PES Wykończenie: merceryzacja, bielenie, barwienie i drukowanie barwnikami kadziowo – zawieszinowymi, sanforyzowanie. Jakość: Pierwsza Numer pakującego: Data produkcji: 11.2018 r. Numer partii produkcyjnej: 11/18	
JIM: 8405PL1846419	
 (01)15902278074511(11)181100	

Załącznik nr 3

Wykaz Identyfikatorów Zastosowania GS1 w kodzie GS1-128 stosowanych dla jednostek logistycznych będących handlowymi

IZ	Nazwa IZ		Uwagi
	PUIW	Sprzęt	
00	SSCC	SSCC	
01	GTIN	GTIN	14 cyfr, gdzie: - pierwsza cyfra „0” najczęściej określa wyrób jednostkowy (sztukowy), - cyfry od 1 do 8 określają kolejny rodzaj opakowania w hierarchii opakowaniowej
7001	NSN	NSN	13 cyfr, jeżeli dotyczy
11	Prod Date/ Data prod.	Prod Date/ Data prod.	6 cyfr w formacie: RRRMMDD, gdzie RR to dwie ostatnie cyfry roku
17	Use by/ Zużyć do	Use by/ Zużyć do	Data ważności gwarancji (certyfikat) - nieobowiązkowo
10	-	Batch/Seria	Numer partii producenta - zamiennie do IZ 21
21	-	Serial/Nr seryjny	Jeśli występuje i tylko dla wyrobu sztukowego - zamiennie do IZ 10
<p>UWAGA: Dane IZ o zmiennej długości (np. IZ 10, 21 i 7001) zaleca się umieszczać pojedynczo na końcu wiersza kodu kreskowego</p>			

Przykład etykiety z kodem kreskowym GS1-128 dla jednostki logistycznej będącej handlową

<h1>Nazwa Firmy S.A.</h1> <p>ul. Skrajna 100, 11-111 Bydgoszcz</p>	
<h2>ŚPIWÓR – 6 kpl.</h2> <h3>Wzór 729A/MON</h3>	
<p>TKANINA ZASADNICZA: 100% POLIAMID, WYPEŁNIENIE 100% POLIESTER DATA PRODUKCJI: lipiec 2014 NORMATYWNY OKRES UŻYWALNOŚCI: 4 lata, gwarancja 3 lata INSTRUKCJA PAKOWANIA: Każdy ze śpiworów (letni i jesienny) należy bez składania i rolowania pakować wciskając osobno do worków kompresyjnych a następnie spakowany w pokrowiec śpiwór letni włożyć do worka kompresyjnego śpiwora jesiennego. NR PARTII: 1/2014</p>	
Content / Zawartość: 15902278012193	Prod Date / Data Prod.: 31.07.2014 (dd.mm.yyyy)
Purchase from / Kupiony od: 5902021000012	Use by / Zużyć do: 31.07.2018 (dd.mm.yyyy)
SSCC: 059020210000028061	JIM 8465PL0929050
 (01)15902278012193(11)140731	
 (17)180731(412)5902021000012	
 (00)059020210000028061	

Załącznik nr 4

Wykaz Identyfikatorów Zastosowania GS1w kodzie GS1-128
stosowanych dla jednostek logistycznych niebędących handlowymi o jednorodnej zawartości
(wymagane podanie ilości wyrobu)

IZ	Nazwa IZ		Uwagi
	PUIW	Sprzęt	
00	SSCC	SSCC	
02	Content/Zawartość	Content/Zawartość	GTIN jednostek handlowych zawartych w jednostce logistycznej 14 cyfr, gdzie: – pierwsza cyfra „0” najczęściej określa wyrób jednostkowy (sztukowy), – cyfry od 1 do 8 określają kolejny rodzaj opakowania w hierarchii opakowaniowej
7001	NSN	NSN	13 cyfr, jeżeli dotyczy
37	Count/Liczba	Count/Liczba	Liczba jednostek handlowych wg IZ 02 zawartych w jednostce logistycznej
11	Prod Date/ Data Prod.	Prod Date/ Data Prod.	6 cyfr w formacji: RRMMDD, gdzie: RR to dwie ostatnie cyfry roku
17	Use by/ Zużyć do	Use by/ Zużyć do	Data ważności gwarancji (certyfikat) - nieobowiązkowo
10	-	Batch/Seria	Numer partii producenta – zamiennie do IZ 21
21	-	Serial/Nr seryjny	Jeśli występuje i tylko dla wyrobu sztukowego – zamiennie do IZ 10
UWAGA: Dane IZ o zmiennej długości (np. IZ 10, 21 i 7001) zaleca się umieszczać pojedynczo na końcu wiersza kodu kreskowego			

Przykład etykiety z kodem kreskowym GS1-128 dla jednostki logistycznej niebędącej handlową o jednorodnej zawartości



Nazwa Firmy Sp. z o.o.	
ul. Skrajna 100, 11-111 Bydgoszcz	
Walizka	
Wzór 974/MON	
Content / Zawartość: 05902278005990	Prod Date / Data Prod.: 01.05.2015 (dd.mm.yyyy)
Count / Liczba: 16	Batch/Seria ABD1209
SSCC: 159031620000000814	JIM 8460PL1526091
 (02)05902278005990(37)16	
 (11)150501(10)ABD1209	
 (00)159031620000000814	

Załącznik nr 5

Wykaz Identyfikatorów Zastosowania GS1 w kodzie GS1-128 stosowanych dla jednostek logistycznych typu MIX (asortyment w jednostce logistycznej jest różnorodny wg rodzaju lub rozmiaru)

IZ	Nazwa IZ		Uwagi
	PUIW	Sprzęt	
00	SSCC	SSCC	
13	Pack Date/Data pakow.	Pack Date/Data pakow.	Data pakowania - 6 cyfr w formacie: RRMDD, gdzie RR to dwie ostatnie cyfry roku
400	Order numer/ Nr zamówienia	Order numer/ Nr zamówienia	Numer zamówienia wg umowy
410	Ship to loc/ Wysłać do	Ship to loc/ Wysłać do	"Wysłać do - dostarczyć do", oznacza numer GLN odbiorcy
412	Purchase from/ Kupiono od	Purchase from/ Kupiono od	"Zakupiono od", oznacza numer GLN dostawcy
UWAGA: Dane IZ o zmiennej długości - IZ 400 zaleca się umieszczać pojedynczo na końcu wiersza kodu kreskowego			

Przykład etykiety z kodem kreskowym GS1-128 dla jednostki logistycznej typu MIX

Nazwa Firmy Sp. z o.o.	
ul. Skrajna 100,11-111 Bydgoszcz	
Purchase from / Kupiono od: 5902021000012	Pack Date / Data pakow.: 20.08.2018 (dd.mm.yyyy)
Ship to loc / Wysłać do: 5902768359015	Order numer / Nr zamówienia: ZAM123456789
SSCC: 159031620000000814	
 (13)180820(400)ZAM123456789	
 (410)5902768359015(412)5902021000012	
 (00)159031620000000814	

Przykład etykiety uzupełniającej dla jednostki logistycznej typu MIX

MWWS SKŁAD KUTNO				
MAGAZYN MUNDUROWY				
Dostawa: 22.02.2016 – Skład Wrocław				
Nazwa PUW	JIM	Rozmiar	Data produkcji	Ilość
BERET KOLORU ZIELONEGO	8405PL0024490	55	09.2015	120
	8405PL0024491	56	09.2015	240
	8405PL0024492	57	09.2015	210
	8405PL0024493	58	09.2015	120
	8405PL0024494	59	09.2015	220
	8405PL0024495	60	09.2015	240

Załącznik nr 6

Przykładowe rozmieszczenie etykiety z kodem kreskowym na jednostce handlowej niedetalicznej i logistycznej



Rozmieszczenie etykiety z kodem kreskowym na jednostce handlowej niedetalicznej

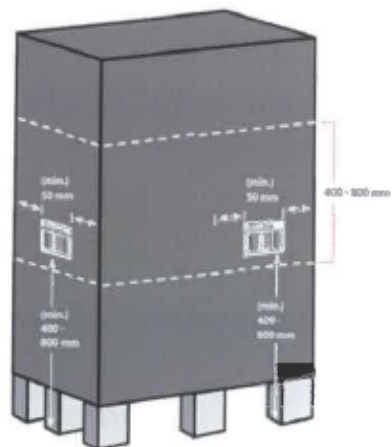

Rozmieszczenie etykiety z kodem kreskowym na jednostce handlowej logistycznej

Załącznik nr 7

Przykładowe załączniki do Karty wyrobu opisującej PUiW w rozmiarach

ZAŁĄCZNIK NR 1 DO KARTY WYROBU DLA WYROBU JEDNOSTKOWEGO – dot. części C „Karty wyrobu” w zakresie wyrobu jednostkowego			
Lp.	GTIN	JIM	Nazwa wyrobu jednostkowego wg JIM
1.	5902278018273	8430PL1473434	TRZEWIKI ĆWICZEBNE TROPIK WZ.2010-21
2.	5902278018280	8430PL1473492	TRZEWIKI ĆWICZEBNE TROPIK WZ.2010-21,5
3.	5902278018297	8430PL1473497	TRZEWIKI ĆWICZEBNE TROPIK WZ.2010-22
4.	...		

ZAŁĄCZNIK NR 2 DO KARTY WYROBU DLA WYROBU JEDNOSTKOWEGO – dot. części D „Karty wyrobu” dla opakowania zbiorczego (kartonu)				
Lp.	GTIN	JIM	Ilość	Nazwa wyrobu jednostkowego wg JIM
1.	15902278018270	8430PL1473434	5	TRZEWIKI ĆWICZEBNE TROPIK WZ. 2010-21 – 5 par
2.	15902278018287	8430PL1473492	5	TRZEWIKI ĆWICZEBNE TROPIK WZ. 2010-21,5 – 5 par
3.	15902278018294	8430PL1473497	5	TRZEWIKI ĆWICZEBNE TROPIK WZ. 2010-22 – 5 par
4.	...			

Przykłady klauzul dotyczących oznakowania zasobów kodem kreskowym - do umów na dostawę wyrobów do jednostek wojskowych przez kontrahentów cywilnych.

Przykład 1. Przykład klauzuli dotyczącej umowy na zakupu przedmiotów umundurowania: 800 par trzewików o różnych rozmiarach o znanych JIM, gdzie numery GTIN nadaje producent (z własnej puli numerów Systemu GS1), o schemacie opakowań:

jednostka handlowa detaliczna oznaczona kodem EAN-13 - 1 para trzewików	jednostka handlowa niedetaliczna oznaczona kodem GS1-128 z IZ - opakowanie I rzędu (karton) zawierające 6 par trzewików jednego rozmiaru (jednorodnych)	jednostka logistyczna niehandlowa typu MIX oznaczona kodem GS1-128 z IZ 00, 13, 400, 410, 412 – pełna paleta typu MIX zawiera 30 kartonów jednorodnych
		
Ilość wyrobów dostawy: 4 palety pełne (4 x 30 x 6 szt.) oraz 1 paleta niepełna (tzw. „końcówka zamówienia” jako jednostka logistyczna) zawierająca 13 kartonów I rzędu (13 x 6) i 2 pary trzewików		

Treść „Klauzuli do znakowania”:

1. W związku z koniecznością spełnienia wymagań uczestnictwa Polski w strukturach NATO (w zakresie Porozumień Standaryzacyjnych NATO: STANAG 2494, STANAG 2495, STANAG 4329, oraz Normy Obronnej NO-02-A080:2008) oraz wdrażaniem systemu informatycznego gospodarki magazynowej do jednostek wojskowych Sił Zbrojnych RP, wyroby będące przedmiotem zamówienia **muszą być oznaczone** zgodnie z załącznikiem do Decyzji Nr 3/MON Ministra Obrony Narodowej z dnia 3 stycznia 2014 r. w sprawie wytycznych określających wymagania w zakresie znakowania kodem kreskowym wyrobów dostarczanych do resortu obrony narodowej (Dz. Urz. Min. Obr. Nar. poz. 11) zwanego dalej „Wytycznymi Ministra ON”.
2. Wyroby będące przedmiotem niniejszego zamówienia – zwane dalej „wyrobami” - kwalifikuje się do Grupy materiałowej 2 „przedmioty umundurowania i wyekwipowania”, o której mowa w § 1 ust. 7 „Wytycznych Ministra ON”.
3. Wszystkie jednostki handlowe i niehandlowe stanowiące przedmiot umowy muszą być oznaczane przez Wykonawcę umowy (producenta lub dostawcę) kodem kreskowym wg zasad, o których mowa w „Wytycznych Ministra ON” w tym:
 - a) opakowanie jednostkowe - para butów koloru czarnego w kartonie - stanowi **jednostkę handlową detaliczną** i wg zaleceń Gestora powinno być oznakowana zgodnie z § 3 ust. 1 „Wytycznych Ministra ON”,
 - b) opakowanie zbiorcze (karton w opakowaniu niższego rzędu zawierający wyrób o tych samych rozmiarach) stanowi **jednostkę handlową niedetaliczną** i powinno być oznakowana zgodnie z § 3 ust. 1, § 3 ust. 4 pkt. 3 oraz § 4 ust. 1 pkt 2 „Wytycznych Ministra ON”,
 - c) paletowa jednostka ładunkowa (paleta) stanowi: jednostkę logistyczną niehandlową i powinna być oznakowana zgodnie z § 4 ust. 6 „Wytycznych MON” – jeżeli jednostka ta jest jednorodna, lub zgodnie z § 4 ust. 13 „Wytycznych Ministra ON” – jeżeli jednostka ta jest niejednorodna rozmiarowo (MIX),
 - d) opakowania jednostkowe i zbiorcze stanowiące tzw. „końcówką zamówienia” umieszcza się w jednostce logistycznej oznakowanej jak w pkt. c.

- e) Wykonawca umieści na etykietach jednostek logistycznych typu MIX, o których mowa powyżej:
- numery GLN odbiorców dostaw według § 4 ust. 9 „Wytycznych Ministra ON”,
 - pozostałe dane wg § 4 ust. 13 „Wytycznych Ministra ON”,
- f) Wykonawca umieści po lewej stronie etykiet jednostek logistycznych typu MIX wykaz ilościowy zasobów wg wzoru jak przykład poniżej, gdzie:
- „Indeks JIM” - wg wykazu poniżej (załącznik nr 1 do klauzuli) - stosownie do § 4 ust. 10 „Wytycznych Ministra ON”,
 - „Nazwa JIM” wg wykazu poniżej (załącznik nr 1 do klauzuli),
 - „Data produkcji” - data produkcji wyrobu,
 - „Ilość” - rzeczywista ilość wyrobu w jednostce logistycznej typu MIX.

ZAWARTOŚĆ				
Lp.	Indeks JIM	Nazwa JIM	Data produkcji	Ilość
1.	8430PL1473434	TRZEWIKI ĆWICZEBNE TROPIK WZ.2010-21	30.03.2018 r.	3
2.	8430PL1473492	TRZEWIKI ĆWICZEBNE TROPIK WZ.2010-21,5	15.02.2018 r.	3
3.	8430PL1473497	TRZEWIKI ĆWICZEBNE TROPIK WZ.2010-22	11.04.2018 r.	3
4.	...			

4. W realizacji dostawy w zakresie oznakowania wyrobów kodem kreskowym obowiązuje następująca procedura:

- a) Zamawiający – poprzez stronę internetową (link do strony WWW) lub załącznik w umowie udostępni Wykonawcy „Kartę wyrobu” według „Wytycznych Ministra ON” w wersji MS Excel. Wykaz danych GLN stanowi załącznik nr 1 do klauzuli dotyczącej znakowania zasobów kodem kreskowym;
- b) Wykonawca jest zobowiązany do wypełnienia „Karty wyrobu” danymi:
- numeru JIM wg wykazu poniżej (załącznik nr 1 do klauzuli) – część A „Karty wyrobu” pole 8.;
 - Dostawcy / Wykonawcy umowy - część B „Karty wyrobu”,
 - wyrobu jednostkowego - część C „Karty wyrobu”,
 - wyrobu w hierarchii opakowań - część D „Karty wyrobu”, gdzie ilość części D odpowiada kolejnym opakowaniom w hierarchii opakowań,

W celu ułatwienia przygotowania Kart wyrobu dopuszcza się opracowanie przez Wykonawcę jednej karty wyrobu dla wyrobu o największym rozmiarze (ciężarze) wraz z załącznikami do Karty wyrobu wg wzoru jak przykłady poniżej:

ZAŁĄCZNIK NR 1 DO KARTY WYROBU DLA WYROBU JEDNOSTKOWEGO - dot. części C „Karty wyrobu” w zakresie wyrobu jednostkowego			
Lp.	GTIN	JIM	Nazwa wyrobu jednostkowego wg JIM
1.	5902278018273	8430PL1473434	TRZEWIKI ĆWICZEBNE TROPIK WZ.2010-21
2.	5902278018280	8430PL1473492	TRZEWIKI ĆWICZEBNE TROPIK WZ.2010-21,5
3.	5902278018297	8430PL1473497	TRZEWIKI ĆWICZEBNE TROPIK WZ.2010-22
4.	...		

ZAŁĄCZNIK NR 2 DO KARTY WYROBU DLA WYROBU JEDNOSTKOWEGO - dot. części D „Karty wyrobu” dla opakowania zbiorczego (kartonu)				
Lp.	GTIN	JIM	Ilość	Nazwa wyrobu jednostkowego wg JIM

1.	15902278018270	8430PL1473434	6	TRZEWIKI ĆWICZEBNE TROPIK WZ.2010-21 – 6 par
2.	15902278018287	8430PL1473492	6	TRZEWIKI ĆWICZEBNE TROPIK WZ.2010-21,5 – 6 par
3.	15902278018294	8430PL1473497	6	TRZEWIKI ĆWICZEBNE TROPIK WZ.2010-22 – 6 par
4.	...			

- c) Wykonawca po wypełnieniu „Karty wyrobu” prześle ją do Zamawiającego (do osób wskazanych w umowie do kontaktów roboczych) w ciągu 14 dni przed dostawą;
- d) Odbiorcy przedmiotu zamówienia weryfikują poprawność danych GTIN z karty wyrobu w systemie informatycznym JIM wg przepisów „Tymczasowej instrukcji aktualizacji SI JIM o identyfikatory GTIN w kodzie kreskowym”.
- e) Wykonawca stosownie do „Wytocznych Ministra ON” oraz WDTT wyrobu przygotuje etykiety jednostek handlowych i logistycznych oraz umieści je na właściwych formach opakowaniowych. Dodatkowo na etykietach logistycznych wykorzysta numery GLN odbiorców dostaw wg wykazu poniżej (załącznik nr 2 do klauzuli) - wg §4 ust. 9 „Wytocznych Ministra ON”;
5. Oceny właściwego, zgodnego z dokumentacją, oznakowania wyrobów dostarczonych przez Wykonawcę, dokonują Odbiorcy dostaw – magazynierzy w punkcie odbioru. Odbiorca odmówi przyjęcia towaru, jeżeli oznaczenia wyrobu/opakowań w kodzie kreskowym:
- nie spełniają wymagań określonych w niniejszych Wymaganiach,
 - nie są zgodne z zasadami Systemu GS1,
 - są nadrukowane nieczytelne i umieszczone w sposób uniemożliwiający ich wykorzystanie.
6. Zamawiający może zażądać od Wykonawcy świadectwa poprawności merytoryczno-technicznej etykiety z kodem kreskowym wg procedur Systemu GS1. Kopię świadectwa należy dostarczyć do Zamawiającego podczas realizacji pierwszej dostawy oraz do odbiorców wraz z dokumentami dostawy.
7. W zakresie odstępstw od niniejszych Wymagań decyzję podejmuje Zamawiający.
8. Szczegółowe informacje na temat zasad kodowania Wykonawca umowy może uzyskać w organizacji krajowej GS1 Polska (www.gs1pl.org).

Załącznik nr 1 do klauzuli dot. oznakowania zasobów kodem kreskowym

Dane Jednolitego Indeksu Materiałowego Resortu Obrony Narodowej

Lp.	Nazwa	JIM
1	TRZEWIKI ĆWICZEBNE TROPIK WZ.2010-21	8430PL1473434
2	TRZEWIKI ĆWICZEBNE TROPIK WZ.2010-21,5	8430PL1473492
3	TRZEWIKI ĆWICZEBNE TROPIK WZ.2010-22	8430PL1473497
4	

Załącznik nr 2 do klauzuli dot. oznakowania zasobów kodem kreskowym

Numery GLN odbiorców dostaw

Lp.	Odbiorca	GLN odbiorcy (IZ 410)
1.	Jednostka Wojskowa 4224 Wałcz - Skład Wałcz	5902768359015
2.	43. Baza Lotnictwa Morskiego w Gdyni.	Jednostka nie posiada nr GLN (należy nie podać na etykiecie logistycznej)

Przykład 2. Przykład klauzuli dotyczącej umowy na zakup przedmiotów umundurowania: 500 kombinezonów pilota wzór 2010 (606B/MON) w różnych rozmiarach o znanych JIM, gdzie numery GTIN przypisano do właściwej dokumentacji WDTT o schemacie opakowań:

jednostka handlowa detaliczna oznaczona kodem GS1-128 z IZ11 (IZ17 nieobowiązkowo) - 1 kombinezon pilota	jednostka handlowa niedetaliczna oznaczona kodem GS1-128 z IZ11 (IZ17 – nieobowiązkowo) - opakowanie I rzędu (karton) zawierające 5 kombinezonów pilota tego samego rozmiaru (jednorodne)	jednostka logistyczna niehandlowa typu MIX oznaczona kodem GS1-128 z IZ 00, 13, 400, 410, 412 – pełna paleta typu MIX zawiera 40 kartonów jednorodnych
		
Ilość wyrobów dostawy: 2 palety pełne (2 x 40 x 5 szt.) oraz 1 paleta niepełna (tzw. „końcówka zamówienia” jako jednostka logistyczna zawierająca 20 kartonów I rzędu (20 x 5)		

Treść „Klauzuli do znakowania”:

1. W związku z koniecznością spełnienia wymagań uczestnictwa Polski w strukturach NATO (w zakresie Porozumień Standaryzacyjnych NATO: STANAG 2494, STANAG 2495, STANAG 4329, oraz Normy Obronnej NO-02-A080:2008) oraz wdrażaniem systemu informatycznego gospodarki magazynowej do jednostek wojskowych Sił Zbrojnych RP, wyroby będące przedmiotem zamówienia **muszą być oznaczone** zgodnie z załącznikiem do Decyzji Nr 3/MON Ministra Obrony Narodowej z dnia 3 stycznia 2014 r. w sprawie wytycznych określających wymagania w zakresie znakowania kodem kreskowym wyrobów dostarczanych do resortu obrony narodowej (Dz. Urz. Min. Obr. poz. 11) zwanego dalej „Wytycznymi Ministra ON”.
2. Wyroby będące przedmiotem niniejszego zamówienia – zwane dalej „wyrobami” - kwalifikuje się do Grupy materiałowej 2 „przedmioty umundurowania i wyekwipowania”, o której mowa w §1 ust. 7 „Wytycznych Ministra ON”;
3. Numery JIM oraz GTIN do umieszczenia na etykietach wyrobów zostały nadane przez Wojskowy Ośrodek Badawczo - Wdrożeniowy Służby Mundurowej i zostaną przekazane przez Zamawiającego (Załącznik nr 1 do klauzuli dot. oznakowania zasobów kodem kreskowym) wraz ze specyfikacją ilościowo-rozmiarową wyrobu.
4. Wszystkie jednostki handlowe i niehandlowe stanowiące przedmiot umowy muszą być oznaczane przez Wykonawcę umowy (producenta lub dostawcę) kodem kreskowym wg zasad, o których mowa w „Wytycznych Ministra ON” w tym:
 - a) opakowanie jednostkowe - Kombinezon pilota wzór 2010 - stanowi **jednostkę handlową detaliczną** i wg zaleceń Gestora powinno być oznakowane zgodnie z § 3 ust. 1, § 3 ust. 4 pkt. 3 oraz § 4 ust. 1 pkt 2 „Wytycznych Ministra ON” oraz WDTT wyrobu,
 - b) opakowanie pośrednie (karton w opakowaniu niższego rzędu zawierający wyrób o tych samych rozmiarach) stanowi **jednostkę handlową niedetaliczną** i powinno być oznakowane zgodnie z § 3 ust. 1, § 3 ust. 4 pkt. 3 oraz § 4 ust. 1 pkt 2 „Wytycznych Ministra ON” oraz WDTT wyrobu,
 - c) paletowa jednostka ładunkowa (paleta) stanowi: jednostkę logistyczną niehandlową i powinna być oznakowana zgodnie z § 4 ust. 6 „Wytycznych MON” – jeżeli jednostka ta jest jednorodna, lub zgodnie z § 4 ust. 13 „Wytycznych MON” – jeżeli jednostka ta jest niejednorodna rozmiarowo (MIX),
 - d) opakowania jednostkowe i zbiorcze stanowiące tzw. „końcówkę zamówienia” umieszcza się w jednostce logistycznej oznakowanej jak w pkt. c.
 - e) Wykonawca umieści na etykietach jednostek logistycznych typu MIX:

- numery GLN odbiorców dostaw, które zostaną przekazane przez Zamawiającego (Załącznik nr 2 do klauzuli dotyczącej oznakowania zasobów kodem kreskowym) wraz ze specyfikacją ilościowo-rozmiarową wyrobu - wg § 4 ust. 9 „Wytycznych Ministra ON”,
 - pozostałe dane wg § 4 ust. 13 „Wytycznych Ministra ON”,
- f) Wykonawca po lewej stronie etykiet jednostek logistycznych typu MIX umieści dodatkową etykietę uzupełniającą (wg wzoru jak przykład poniżej) stanowiącą wykaz ilościowy zasobów, gdzie:
- „Indeks JIM” - wg wykazu poniżej (załącznik nr 1 do klauzuli) - stosownie do § 4 ust. 10 „Wytycznych Ministra ON”,
 - „Nazwa JIM” wg wykazu poniżej (załącznik nr 1 do klauzuli),
 - „ilość” – rzeczywista ilość wyrobu w jednostce logistycznej typu MIX

ZAWARTOŚĆ				
Lp.	Indeks JIM	Nazwa	Data produkcji	Ilość
1.	8415PL1113718	KOMBINEZON PILOTA WZÓR 2010-XS/XS	30.03.2018 r.	3
2.	8415PL1113721	KOMBINEZON PILOTA WZÓR 2010-XS/S	15.02.2018 r.	4
3.	8415PL1113722	KOMBINEZON PILOTA WZÓR 2010-XS/R	11.04.2018 r.	2
4.	...			

5. W realizacji dostawy w zakresie oznakowania wyrobów kodem kreskowym obowiązuje następująca procedura:

- a) Zamawiający – poprzez stronę internetową (link do strony WWW) lub załącznik w umowie udostępni Wykonawcy „Kartę wyrobu” według „Wytycznych Ministra ON” w wersji MS Excel. Wykaz danych GLN stanowi załącznik nr 1 do klauzuli dotyczącej znakowania zasobów kodem kreskowym;
- b) Wykonawca jest zobowiązany do wypełnienia „Karty wyrobu” danymi:
 - numeru JIM wg wykazu poniżej (załącznik nr 1 do klauzuli) – część A „Karty wyrobu” pole 8.;
 - Dostawcy / Wykonawcy umowy - część B „Karty wyrobu”,
 - wyrobu jednostkowego - część C „Karty wyrobu”, gdzie numery GTIN określa Zamawiający w załączniku nr 1;
 - wyrobu w hierarchii opakowań - część D „Karty wyrobu”, gdzie ilość części D odpowiada kolejnym opakowaniom w hierarchii opakowań,

W celu ułatwienia przygotowania „Karty wyrobu” dopuszcza się opracowanie przez Wykonawcę jednej karty wyrobu dla wyrobu o największym rozmiarze (ciężarze) wraz z załącznikami do Karty wyrobu wg wzoru jak przykłady poniżej:

ZAŁĄCZNIK NR 1 DO KARTY WYROBU DLA WYROBU JEDNOSTKOWEGO - dot. części C „Karty wyrobu” w zakresie wyrobu jednostkowego			
Lp.	GTIN	JIM	Nazwa wyrobu jednostkowego wg JIM
1.	05902278001312	8415PL1113718	KOMBINEZON PILOTA WZÓR 2010-XS/XS
2.	05902278001329	8415PL1113721	KOMBINEZON PILOTA WZÓR 2010-XS/S
3.	05902278001336	8415PL1113722	KOMBINEZON PILOTA WZÓR 2010-XS/R
4.	...		

ZAŁĄCZNIK NR 2 DO KARTY WYROBU DLA WYROBU JEDNOSTKOWEGO - dot. części D „Karty wyrobu” dla opakowania zbiorczego (kartonu)				
Lp.	GTIN	JIM	Ilość	Nazwa wyrobu
1.	15902278001319	8415PL1113718	5	KOMBINEZON PILOTA WZÓR 2010-XS/XS – 5 szt.

2.	15902278001326	8415PL1113721	5	KOMBINEZON PILOTA WZÓR 2010-XS/S – 5 szt.
3.	15902278001333	8415PL1113722	5	KOMBINEZON PILOTA WZÓR 2010-XS/R – 5 szt.
4.	...			

- c) Wykonawca po wypełnieniu „Karty wyrobu” prześle ją do Zamawiającego (do osób wskazanych w umowie do kontaktów roboczych) w ciągu 14 dni przed dostawą;
- d) Odbiorcy przedmiotu zamówienia weryfikują poprawność danych GTIN z karty wyrobu w systemie informatycznym JIM wg przepisów „Tymczasowej instrukcji aktualizacji SI JIM o identyfikatory GTIN w kodzie kreskowym”.
- e) Wykonawca stosownie do „Wytycznych Ministra ON” oraz WDTT wyrobu przygotowuje etykiety jednostek handlowych i logistycznych oraz umieści je na właściwych formach opakowaniowych. Dodatkowo na etykietach logistycznych wykorzysta numery GLN odbiorców dostaw wg wykazu poniżej (załącznik nr 2 do klauzuli) - wg §4 ust. 9 „Wytycznych Ministra ON”;
6. Oceny właściwego, zgodnego z dokumentacją, oznakowania wyrobów dostarczonych przez Wykonawcę, dokonują Odbiorcy dostaw – magazynierzy w punkcie odbioru. Odbiorca odmówi przyjęcia towaru, jeżeli oznaczenia wyrobu/opakowań w kodzie kreskowych:
- nie spełniają wymagań określonych w niniejszych Wymaganiach;
 - nie są zgodne z zasadami Systemu GS1;
 - są nadrukowane nieczytelne i umieszczone w sposób uniemożliwiający ich wykorzystanie.
7. Zamawiający może zażądać od Wykonawcy świadectwa poprawności merytoryczno-technicznej etykiety z kodem kreskowym wg procedur Systemu GS1. Kopię świadectwa należy dostarczyć do Zamawiającego podczas realizacji pierwszej dostawy oraz do odbiorców wraz z dokumentami dostawy.
8. W zakresie odstępstw od niniejszych Wymagań decyzję podejmuje Zamawiający.
9. Szczegółowe informacje na temat zasad kodowania Wykonawca umowy może uzyskać w organizacji krajowej GS1 Polska (www.gs1pl.org).

Załącznik nr 1 do klauzuli dotyczącej oznakowania zasobów kodem kreskowym.

*Dane Jednolitego Indeksu Materiałowego Resortu Obrony Narodowej
i numery GTIN nadane przez WOBWSM.*

JIM	NAZWA JIM	GTIN - WYRÓB DETALICZNY	GTIN - OPAK. ZBIORCZEGO (5 sztuk)	NAZWA OPAK. ZBIORCZEGO
8415PL1113718	KOMBINEZON PILOTA WZÓR 2010- XS/XS	05902278001312	15902278001319	KOMBINEZON PILOTA WZÓR 2010- XS/XS – 5 szt.
8415PL1113721	KOMBINEZON PILOTA WZÓR 2010- XS/S	05902278001329	15902278001326	KOMBINEZON PILOTA WZÓR 2010- XS/S – 5 szt.
8415PL1113722	KOMBINEZON PILOTA WZÓR 2010- XS/R	05902278001336	15902278001333	KOMBINEZON PILOTA WZÓR 2010- XS/R – 5 szt.
8415PL1113723	KOMBINEZON PILOTA WZÓR 2010- XS/L	05902278001343	15902278001340	KOMBINEZON PILOTA WZÓR 2010- XS/L – 5 szt.
.....				

Załącznik nr 2 do klauzuli dotyczącej oznakowania zasobów kodem kreskowym.

Numery GLN odbiorców dostaw.

Lp.	Odbiorca	GLN odbiorcy (IZ 410)
1.	Jednostka Wojskowa 4224 Walcz - Skład Walcz	5902768359015

2.	Jednostka Wojskowa 4226 Warszawa - Skład Elbląg	5902768360097
3.	43. Baza Lotnictwa Morskiego w Gdyni.	Jednostka nie posiada nr GLN (należy nie podać na etykiecie logistycznej)

Przykład 3. Przykład klauzuli dotyczącej umowy na zakup przedmiotów wyekwipowania: 3000 pojemników z pastą do butów koloru czarnego o nieznanym JIM gdzie numery GTIN nadaje producent (z własnej puli numerów Systemu GS1), o schemacie opakowań:

jednostka handlowa detaliczna oznaczona kodem EAN-13 - pasta do butów w pojemniku	jednostka handlowa niedetaliczna oznaczona kodem GS1-128 z IZ - opakowanie I rzędu zawierające 8 pojemników z pastą do butów	jednostka handlowa niedetaliczna oznaczona kodem GS1-128 z IZ - opakowanie II rzędu zawierające 20 kartonów mniejszych z pastą do butów	jednostka logistyczna niehandlowa oznaczona kodem GS1-128 z IZ - pełna paleta zawiera 16 kartonów II rzędu
			
Ilość wyrobów dostawy: 1 paleta pełna (1 x 16 x 20 x 8 szt.) oraz 1 paleta niepełna (tzw. „końcówka zamówienia” jako jednostka logistyczna) zawierająca 2 kartony II rzędu (2 x 20 x 8) i 15 kartonów I rzędu (15 x 8)			

Treść „Klauzuli do znakowania”:

1. W związku z koniecznością spełnienia wymagań uczestnictwa Polski w strukturach NATO (w zakresie Porozumień Standaryzacyjnych NATO: STANAG 2494, STANAG 2495, STANAG 4329, oraz Normy Obronnej NO-02-A080:2008) oraz wdrażaniem systemu informatycznego gospodarki magazynowej do jednostek wojskowych Sił Zbrojnych RP, wyroby będące przedmiotem zamówienia **muszą być oznaczone** zgodnie z załącznikiem do Decyzji Nr 3/MON Ministra Obrony Narodowej z dnia 3 stycznia 2014 r. w sprawie wytycznych określających wymagania w zakresie znakowania kodem kreskowym wyrobów dostarczanych do resortu obrony narodowej (Dz. Urz. Min. Obr. Nar. poz. 11) zwanego dalej „Wytycznymi Ministra ON”.
2. Wroby będące przedmiotem niniejszego zamówienia – zwane dalej „wyrobami” - kwalifikuje się do Grupy materiałowej 2. „przedmioty umundurowania i wyekwipowania”, o której mowa w §1 ust. 7 „Wytycznych Ministra ON”;
3. Wszystkie jednostki handlowe i niehandlowe stanowiące przedmiot umowy muszą być oznaczane przez Wykonawcę umowy (producenta lub dostawcę) kodem kreskowym wg zasad, o których mowa w „Wytycznych Ministra ON” w tym:
 - a) opakowanie jednostkowe lub opakowanie zbiorcze I rzędu – pojedyncza pasta do butów w pojemniku lub mały karton z kilkoma pastami do butów w pojemnikach (8 szt.) - stanowi **jednostkę handlową detaliczną** i wg zaleceń Gestora powinno być oznakowane zgodnie z § 3 ust. 1 oraz § 3 ust. 4 ppkt. 1 „Wytycznych Ministra ON”;
 - b) opakowanie pośrednie (karton jako opakowanie II poziomu w hierarchii) stanowi **jednostkę handlową niedetaliczną** i powinna być oznakowana zgodnie z § 3 ust. 1, § 3 ust. 4 ppkt. 3 oraz § 4 ust. 1 ppkt 2 „Wytycznych Ministra ON”;
 - c) paletowa jednostka ładunkowa (paleta) stanowi: jednostkę logistyczną niehandlową i powinna być oznakowana zgodnie z § 4 ust. 6 „Wytycznych Ministra ON” – jeżeli jednostka ta jest jednorodna.
 - d) opakowania jednostkowe i zbiorcze stanowiące tzw. „końcówką zamówienia” umieszcza się w jednostce logistycznej oznakowanej jak w pkt. c.
4. W realizacji dostawy w zakresie oznakowania wyrobów kodem kreskowym obowiązuje następująca procedura:

- a) Zamawiający – poprzez stronę internetową (link do strony WWW) lub załącznik w umowie udostępni Wykonawcy „Kartę wyrobu” według „Wytycznych Ministra ON” w wersji MS Excel. Wykaz danych GLN stanowi załączniku nr 1 do klauzuli dotyczącej znakowania zasobów kodem kreskowym;
- b) Wykonawca jest zobowiązany do wypełnienia „Karty wyrobu” danymi:
- Dostawcy / Wykonawcy umowy - część B „Karty wyrobu”,
 - wyrobu jednostkowego - część C „Karty wyrobu”,
 - wyrobu w hierarchii opakowań - część D „Karty wyrobu”, gdzie ilość części D odpowiada kolejnym opakowaniom w hierarchii opakowań,
- c) Wykonawca po wypełnieniu „Karty wyrobu” przekaże ją do Zamawiającego (do osób wskazanych w umowie do kontaktów roboczych) w ciągu 14 dni przed dostawą;
- d) Odbiorcy przedmiotu zamówienia wprowadzą dane GTIN z karty wyrobu do systemu informatycznego JIM wg przepisów „Tymczasowej instrukcji aktualizacji SI JIM o identyfikatory GTIN w kodzie kreskowym”.
- e) Wykonawca stosownie do „Wytycznych Ministra ON” przygotowuje etykiety jednostek handlowych i logistycznych oraz umieści je na właściwych formach opakowaniowych. Dodatkowo na etykietach logistycznych wykorzysta numery GLN odbiorców dostaw wg wykazu poniżej (załącznik nr 1 do klauzuli) - wg §4 ust. 9. „Wytycznych Ministra ON”;
5. Wykonawca zobowiązany jest do umiejscowienia etykiet z kodem kreskowym zgodnie z § 5 „Wytycznymi Ministra ON” obok etykiet (nadruku), które wynikają z opisu przedmiotu umowy w zakresie znakowania opakowań jednostkowych, zbiorczych handlowych i logistycznych.
6. Oceny właściwego, zgodnego z dokumentacją, oznakowania wyrobów dostarczonych przez Wykonawcę, dokonują Odbiorcy dostaw – magazynierzy w punkcie odbioru. Odbiorca odmówi przyjęcia towaru, jeżeli oznaczenia wyrobu/opakowań w kodzie kreskowych:
- a) nie spełniają wymagań określonych w niniejszych Wymaganiach;
 - b) nie są zgodne z zasadami Systemu GS1;
 - c) są nadrukowane nieczytelne i umieszczone w sposób uniemożliwiający ich wykorzystanie.
7. Zamawiający może zażądać od Wykonawcy świadectwa poprawności merytoryczno-technicznej etykiety z kodem kreskowym wg procedur Systemu GS1. Kopię świadectwa należy dostarczyć do Zamawiającego podczas realizacji pierwszej dostawy oraz do odbiorców wraz z dokumentami dostawy.
8. W zakresie odstępstw od niniejszych Wymagań decyzję podejmuje Zamawiający.
9. Szczegółowe informacje na temat zasad kodowania Wykonawca umowy może uzyskać w organizacji krajowej GS1 Polska (www.gs1pl.org).

Załącznik nr 1 do klauzuli dot. oznakowania zasobów kodem kreskowym
Numery GLN odbiorców dostaw

Lp.	Odbiorca	GLN odbiorcy (IZ 410)
1.	Jednostka Wojskowa 4224 Walcz - Skład Walcz	5902768359015
2.	Jednostka Wojskowa 4226 Warszawa - Skład Elbląg	5902768360097
3.	43. Baza Lotnictwa Morskiego w Gdyni.	Jednostka nie posiada nr GLN (należy nie podać na etykiecie logistycznej)

Przykład 4. Przykład klauzuli dotyczącej umowy na dostawę sprzętu wojskowego: pralnia do zastosowań wojskowych na palecie, o JIM przekazanym przez zamawiającego do producenta (w umowie) i NSN nadawanym przez producenta, o schemacie opakowań:



Treść „Klauzuli do znakowania”:

1. W związku z koniecznością spełnienia wymagań uczestnictwa Polski w strukturach NATO (w zakresie Porozumień Standaryzacyjnych NATO: STANAG 2494, STANAG 2495, STANAG 4329, oraz Normy Obronnej NO-02-A080:2008) oraz wdrażaniem systemu informatycznego gospodarki magazynowej do jednostek wojskowych Sił Zbrojnych RP, wyroby będące przedmiotem zamówienia **muszą być oznaczone** zgodnie z załącznikiem do Decyzji Nr 3/MON Ministra Obrony Narodowej z dnia 3 stycznia 2014 r. w sprawie wytycznych określających wymagania w zakresie znakowania kodem kreskowym wyrobów dostarczanych do resortu obrony narodowej (Dz. Urz. Min. Obr. Nar. poz. 11) zwanego dalej „Wytycznymi Ministra ON”.
2. Wyrób będący przedmiotem niniejszego zamówienia – zwane dalej „wyrobami” - kwalifikuje się do Grupy materiałowej 5 „pozostałe wyroby, w tym sprzęt wojskowy”, o której mowa w § 1 ust. 7 „Wytycznych Ministra ON”.
3. Wyrób musi być oznaczony przez Wykonawcę umowy (producenta lub dostawcę) kodem kreskowym jak dla jednostki logistycznej handlowej wg zasad, o których mowa w § 4 ust. 4 pkt. 5 „Wytycznych Ministra ON”.
4. Wykonawca umieści na etykietach jednostek logistycznych, o których mowa powyżej:
 - a) indeks i nazwę JIM wg wykazu poniżej (załącznik nr 1 do klauzuli) - stosownie do § 4 ust. 10 „Wytycznych Ministra ON”,
 - b) numer NSN wyrobu Producenta - stosownie do § 4 ust. 11 „Wytycznych Ministra ON” oraz zapisami Klauzuli kodyfikacyjnej (wg załącznika do umowy),
 - c) numerów GLN odbiorców dostaw wg wykazu poniżej (załącznik nr 2 do klauzuli) - wg § 4 ust. 9 „Wytycznych Ministra ON”.
5. W realizacji dostawy w zakresie oznakowania wyrobów kodem kreskowym obowiązuje następująca procedura:
 - a) Zamawiający – poprzez stronę internetową (link do strony WWW) lub załącznik w umowie udostępni Wykonawcy „Kartę wyrobu” według „Wytycznych Ministra ON” w wersji MS Excel. Wykaz danych GLN stanowi załącznik nr 1 do klauzuli dotyczącej znakowania zasobów kodem kreskowym;
 - b) Wykonawca jest zobowiązany do wypełnienia „Karty wyrobu” danymi:
 - numeru JIM i NSN ws załącznika nr 1 – w części A „Karty wyrobu” (pole A8 i A9),
 - Dostawcy / Wykonawcy umowy - część B „Karty wyrobu”,
 - wyrobu jednostkowego - część C „Karty wyrobu”;
 - c) Wykonawca po wypełnieniu „Karty wyrobu” przekaże ją do Zamawiającego (do osób wskazanych w umowie do kontaktów roboczych) w ciągu 14 dni przed dostawą;
 - d) Odbiorcy przedmiotu zamówienia wprowadzą dane GTIN z karty wyrobu do systemu informatycznego JIM wg przepisów „Tymczasowej instrukcji aktualizacji SI JIM o identyfikatory GTIN w kodzie kreskowym”.

- e) Wykonawca stosownie do „Wytycznych Ministra ON” przygotowuje etykiety jednostek logistycznych (będące jednocześnie handlowymi) oraz umieści je na wyrobie. Dodatkowo na etykietach logistycznych wykorzysta numery GLN odbiorców dostaw wg wykazu poniżej (załącznik nr 1 do klauzuli) - wg §4 ust. 9. „Wytycznych Ministra ON”;
6. Oceny właściwego, zgodnego z dokumentacją, oznakowania wyrobów dostarczonych przez Wykonawcę, dokonują Odbiorcy dostaw – magazynierzy w punkcie odbioru. Odbiorca odmówi przyjęcia towaru, jeżeli oznaczenia wyrobu/opakowań w kodzie kreskowych:
- nie spełniają wymagań określonych w niniejszych Wymaganiach,
 - nie są zgodne z zasadami Systemu GS1,
 - są nadrukowane nieczytelne i umieszczone w sposób uniemożliwiający ich wykorzystanie.
7. Zamawiający może zażądać od Wykonawcy świadectwa poprawności merytoryczno-technicznej etykiety z kodem kreskowym wg procedur Systemu GS1. Kopię świadectwa należy dostarczyć do Zamawiającego podczas realizacji pierwszej dostawy oraz do odbiorców wraz z dokumentami dostawy.
8. W zakresie odstępstw od niniejszych Wymagań decyzję podejmuje Zamawiający.
9. Szczegółowe informacje na temat zasad kodowania Wykonawca umowy może uzyskać w organizacji krajowej GS1 Polska (www.gs1pl.org).

Załącznik nr 1 do klauzuli dot. oznakowania zasobów kodem kreskowym
Dane JIM i NSN

Lp.	Nazwa	JIM	NSN
1	Pralnia polowa PP-2014	8930PL0001929	wg kodu producenta

Załącznik nr 2 do klauzuli dot. oznakowania zasobów kodem kreskowym
Numery GLN odbiorców dostaw

Lp.	Odbiorca	GLN odbiorcy (IZ 410)
1.	Jednostka Wojskowa 4224 Wałcz - Skład Wałcz	5902768359015
2.	Jednostka Wojskowa 4226 Warszawa - Skład Elbląg	5902768360097

Przykład 5. Przykład klauzuli dotyczącej umowy na zakup wyrobów dla których odstąpiono od określenia wymagań na znakowanie kodem kreskowym: oznak identyfikacyjnych z nazwiskiem.

Treść „Klauzuli do znakowania”:

1. Dla wyrobów będących przedmiotem zamówienia nie zostały określone wymagania dotyczące oznakowania kodem kreskowym – stosownie do kompetencji gestora SpW i COL, o których mowa w § 2 załącznika do Decyzji Nr 3/MON Ministra Obrony Narodowej z dnia 3 stycznia 2014 r. w sprawie wytycznych określających wymagania w zakresie znakowania kodem kreskowym wyrobów dostarczanych do resortu obrony narodowej (Dz. Urz. Min. Obr. Nar. poz. 11).

PROTOKÓŁ REKLAMACJI NR.....

1. **Zgłaszający reklamacje:**.....
2. **Podstawa reklamacji:**.....
3. **Przedmiot reklamacji** (nazwa przedmiotu, rozmiar -jeśli dotyczy, ilość):.....
4. **Wykonawca:**.....
5. **Dokumenty dostawy:**.....
6. **Odbiorca reklamowanej partii:**.....
7. **Miejsce składowania produktu:**.....
8. **Odpowiedzialny za powstałe wady:**.....
9. **Przyczyna reklamacji** (dokładny opis wykrytych wad):.....
10. **Żądanie Zamawiającego co do sposobu załatwienia reklamacji:**.....
.....
.....
11. **Osoba wyznaczona do kontaktów w sprawie reklamacji:**.....
.....
.....

WYKONAWCA:

ZAMAWIAJĄCY:

.....

.....

**Zasady nadzorowania postępowania reklamacyjnego
przez Rejonowe Przedstawicielstwa Wojskowe (RPW)**

- 1) RPW przystępuje do nadzorowania postępowania reklamacyjnego po otrzymaniu kopii protokołu (zgłoszenia) reklamacyjnego od użytkownika / odbiorcy SpW lub zamawiającego;
- 2) RPW nadzoruje działania Wykonawcy w zakresie postępowań reklamacyjnych w obiektach uzgodnionych z Wykonawcą lub podwykonawcą i ujętych w planie nadzorowania, lub innych obiektach, wskazanych, na wniosek zamawiającego przez Szefa Agencji Uzbrojenia.
- 3) W przypadku postępowań reklamacyjnych, w ramach których realizowane są czynności poza obiektami Wykonawcy bez udziału RPW, Wykonawca zobowiązany jest do przekazania do RPW protokołu z zakończenia postępowania reklamacyjnego podpisanego przez użytkownika/odbiorcę/zamawiającego;
- 4) Przedstawiciel wojskowy monitoruje proces wyjaśniania przez Wykonawcę przyczyn wystąpienia niezgodności (niesprawności) będących podstawą reklamacji;
- 5) Wykonawca przekazuje zamawiającemu oraz RPW informację o występującej niezgodności i jej skutkach w kontekście jej wpływu na właściwości i bezpieczeństwo użytkowania SpW dostarczonego do użytkowników;
- 6) RPW monitoruje terminowość realizacji przez Wykonawcę postępowania reklamacyjnego i informuje zamawiającego w przypadku wystąpienia zakłóceń;
- 7) RPW ocenia działania Wykonawcy w obszarze wyjaśnienia przyczyny wystąpienia niezgodności (niesprawności) będących podstawą reklamacji oraz skuteczności korekcji i działań korygujących, a w przypadku gdy są one niezadowolające zgłasza żądanie podjęcia odpowiednich działań w tym zakresie, które mogą dotyczyć zarówno reklamowanego egzemplarza SpW, partii produkcyjnej* oraz egzemplarzy dostarczonych do użytkownika*;
- 8) RPW poświadcza, że nadzorowało działania Wykonawcy w ramach postępowania reklamacyjnego, dokonując wpisu na protokole z zakończenia postępowania reklamacyjnego, którego wzór stanowi załącznik nr 8 do umowy.

*Jeżeli dotyczy.

**Zasady opracowania „Awizo dostawy”
przez dostawcę cywilnego w ramach dostaw sprzętu wojskowego
realizowanych do regionalnych baz logistycznych**

1. Dostawca przed opracowaniem dokumentu „powiadomienie o dostawie (Awizo)”, zwane dalej „Awizo dostawy”, uzgadnia z regionalną bazą logistyczną (RBLog) termin i sposób dostawy SpW (np. wymagany rodzaj nośników, dopuszczalne wymiary i wagi jednostek logistycznych, opracowanie „Karty wyrobu” o której mowa poniżej w pkt. 6).
2. Opracowany przez dostawcę dokument „Awizo dostawy” jest przekazywany do RBLog w celu organizacyjnego i technicznego przygotowania bazy do przyjęcia SpW w tym:
 - 1) powiadomienia kierownictwa i personelu RBLog o dostawie SpW w celu przygotowania zaplecza technicznego i miejsc składowania w strefie ekspedycji i magazynach branżowych z uwzględnieniem przepisów o ochronie informacji niejawnych,
 - 2) powiadomienia służb dyżurnych oraz opracowania dokumentów umożliwiających terminowy wjazd pojazdów dostawcy na teren właściwego składu RBLog;
 - 3) przygotowania stref przyjęć oraz magazynów, regałów, pół odkładczych, magazynów otwartych i automatycznych, stref konsolidacji/dekonsolidacji i innych - stosownie do rodzaju dostarczanego towaru oraz typów i wag jednostek logistycznych;
 - 4) opracowania elektronicznych dokumentów polecających przyjęcie towaru do właściwego składu – rozpoczęcia procesu logistycznego dostawy przychodzącej z wykorzystaniem modułu gospodarki materiałowej MM/SD ZWSI RON¹⁾ oraz modułu gospodarki magazynowej EWM ZWSI RON.
3. Zakres danych informacyjnych umieszczanych w dokumencie „Awizo dostawy” dla SpW przekazywanego do RBLog:
 - 1) termin dostawy,
 - 2) nr umowy z dnia,
 - 3) nazwa i typ pojazdów mechanicznych,
 - 4) imię i nazwisko kierowców,
 - 5) imię i nazwisko przedstawiciela dostawcy do kontaktów roboczych,
 - 6) załącznik nr 1 do powiadomienia o dostawie (AWIZO) – wykaz dostarczanych pozycji:
 - a) nazwa towaru,
 - b) ilość i wartość towaru,
 - 7) załącznik nr 2 do powiadomienia o dostawie (AWIZO) – wykaz jednostek logistycznych:
 - a) ilość jednostek logistycznych (np. palet) i ich numery SSCC,
 - b) ilość towaru w jednostkach logistycznych,
 - c) typy jednostek logistycznych (jednorodne lub niejednorodne - MIX),
 - d) rodzaj nośników jednostek logistycznych (np. paleta EURO, paleta przemysłowa niestandardowa, itd.),

¹ ZWSI RON – zintegrowany wieloszczeblowy system informatyczny resortu obrony narodowej

- e) wagi brutto i netto jednostek logistycznych,
 - f) wymiary jednostek logistycznych (dla standardowych palet typu EURO wystarczy wysokość),
 - g) ewentualny opis ułożenia asortymentu w jednostkach logistycznych (np. 12x kartonów po 20 szt.),
- 8) dodatkowe załączniki - z uwzględnieniem podziału SpW na opakowania (palety, skrzynie, kartony),
- a) dla produktów żywnościowych: wykaz partii producenta z datami przydatności do spożycia oraz produkcji,
 - b) dla produktów leczniczych: wykaz partii producenta z datami ważności oraz produkcji,
 - c) dla przedmiotów umundurowania i wyekwipowania: wykaz partii producenta z datami produkcji,
 - d) dla środków bojowych: nr indywidualny, oznaczenie wytwórcy materiału wybuchowego (MW), dodatkowe oznaczenie fabryczne MW oraz nr UN, klasy, podklasy danego środka bojowego i numery dokumentów Certyfikatu Klasyfikacyjnego i karty Oceny MW, które powinny być przekazane razem z danym środkiem bojowym,
 - e) dla broni numerowej: wykaz numerowy SpW z datami produkcji i konserwacji,
 - f) dla zestawów obsługowo-naprawczych: wykazy ukończenia,
 - g) dla pozostałego sprzętu numerowego: wykaz numerowy SpW z datami produkcji,
 - h) dla materiałów niejawnych: klauzula tajności, wymagania w zakresie ochrony fizycznej i technicznej,
 - i) informacja o ograniczeniach prawnych uniemożliwiających dalsze gospodarowanie mienia ruchomego przez Agencję Mienia Wojskowego przy wprowadzaniu do obrotu,
 - j) inne załączniki określone w umowie przez zamawiającego (np. warunki gwarancji i ochrony materiałów niejawnych).
4. Dostawca zapewni, aby zawarte w Awizo informacje były zgodne z identyfikatorami zastosowania (IZ) przedstawianymi w kodach kreskowych wg standardów Systemu GS1 określonych w Decyzji Nr 3/MON Ministra Obrony Narodowej z dnia 3 stycznia 2014 r. (Dz. Urz. Min. Obr. Nar. z 2014 r., poz. 11) opisujących poszczególne cechy produktów przekazywanych w ramach „Awizo dostawy”.
5. Wzór dokumentu „Awizo dostawy” wraz z załącznikami został przedstawiony poniżej na stronie 4 niniejszego opracowania.
6. Dostawca cywilny wraz z „Awizo dostawy” dostarcza na potrzeby założenia indeksów materiałowych w systemie informatycznym JIM²) opracowaną „Kartę wyrobu”, o której mowa w Decyzji Nr 3/MON Ministra Obrony Narodowej z dnia 3 stycznia 2014 r. (Dz. Urz. Min. Obr. Nar. z 2014 r., poz. 11) w sprawie wytycznych określających wymagania w zakresie znakowania kodem kreskowym wyrobów dostarczanych do resortu obrony narodowej.

² System informatyczny Jednolitego Indeksu Materiałowego eksploatowany w resorcie obrony narodowej

7. Opracowane „Awizo dostawy” dostawca przekazuje do RBLog, który następnie przekazuje do kierownika właściwego składu RBLog. Termin przekazania „Awizo dostawy” nie może być krótszy niż 2 tygodnie przed terminem dostawy.
8. Brak opracowania dokumentu „Awizo dostawy”, dostarczenie dokumentu „Awizo dostawy” w formie niezgodnej z niniejszym dokumentem lub brak zgodności stanu faktycznego dostawy z przekazanym dokumentem „Awizo dostawy” może uniemożliwić terminowe przyjęcie SpW do właściwego składu RBLog, a odpowiedzialność za szkodę powstałą z tytułu działania niezgodnego z niniejszymi zasadami, ponosić będzie dostawca.

Wzór dokumentu „Awizo dostawy” dla dostawcy cywilnego

.....
Miejscowość, dnia

**KOMENDANT
2. REGIONALNEJ BAZY LOGISTYCZNEJ
ul. Marsa 110
04-470 WARSZAWA
Fax: ...**

Do wiadomości: **KIEROWNIK
SKŁADU WARSZAWA
ul. Marsa 110
04-470 WARSZAWA
Fax: ...**

POWIADOMIENIE O DOSTAWIE (AWIZO) Nr

Dotyczy: przekazania ... *nazwa zasobów* ... z Firmy ...*nazwa firmy* ... do składu RBLog
w ... *Warszawa* ... w ramach umowy nr ... *numer i data umowy na dostawę* ...

Informuję, że niżej wymienione środki zostaną skompletowane i przygotowane
do wysyłki.

Planowany termin dostawy dniagodz.....

Kierowca/cy

Pojazd/-y (marka, nr rej.)

Do uzgodnień roboczych w sprawach dotyczących przekazania towaru wyznaczony został
..... tel.

Załączniki na ... ark. ⁽¹⁾

- nr 1 - Wykaz dostarczanych pozycji wg umowy.
- nr 2 - Wykaz jednostek logistycznych,
- nr 3 - ... *wykaz numerów SpW z datami produkcji.*
- nr 4 - ... *wykaz ukończenia zestawu obsługowo naprawczego*

PRZEDSTAWICIEL DOSTAWCY

.....

OPRACOWAŁ

.....

Załącznik nr 1 do powiadomienia o dostawie (AWIZO) nr ...

Wykaz dostarczanych pozycji wg umowy nr

Lp.	Nazwa towaru	JIM	Ilość	Cena jedn.	Wartość	Dodatkowe informacje
1.	REKAWICZKI LETNIE KOLORU CZARNEGO	1234PL1234567	900	120 zł	108 000 zł	Palety do zwrotu do dostawcy (dopuszcza się podmiangę dostarczonych palet na inne typu EURO).
2.	PÓLBUTY GALOWE DAMSKIE	1234PL1234567	200	115 zł	23 000 zł	
3.	TORBA PODRÓŻNA	1234PL1234567	200	110 zł	22 000 zł	

Załącznik nr 2 do powiadomienia o dostawie (AWIZO) nr ...

Wykaz jednostek logistycznych:

Lp	Rodzaj nośnika ⁽²⁾ Typ JL ⁽³⁾	Waga Netto [kg]	Waga brutto [kg]	Wymiary JL dł./szer./wys. [mm]	SSCC ⁽⁴⁾	Nazwa towaru	Ilość w JL ⁽⁵⁾	Zawartość w JL ⁽⁶⁾	Uwagi
1	pal. EURO	300	330	1200/ 600/ 300	059027683621234585	REKAWI CZKI LETNIE KOLORU CZARNE GO	200	kartony z 10 parami	Wykaz partii producenta z datami produkcji w osobnym załączniku z podziałem na JL
2		300	330		059027683621234604		200		
3		300	330		059027683621234720		200		
4		300	330		059027683621234821		200		
5	Jedn.	150	180	1200/ 600/ 100	059027683621294830	100			
6	pal. EURO	450	480	1200/ 600/ 210	059027683621234947	PÓLBUT Y GALOWE DAMSKI E	200	kartony z 1 parą	
	MIX					TORBA PODRÓŻ NA	200	kartony z 20 sztukami	

Uwagi do wzoru dokumentu „Awizo dostawy” dla dostawcy cywilnego:

- Czcionka pochyła we wzorze oznacza komentarz lub przykładowe wpisy.
- Wersję elektroniczną Awiza wraz z załącznikami przesłać na adres poczty elektronicznej odbiorcy.
- Numer powiadomienia o dostawie nadaje Dostawca. Numer i data rejestracji dokumentu oraz informacje dodatkowe wynikające z dokumentu zamówienia ZWSI RON nadaje RBLog.
- Indeks JIM wynika z zapisów umowy. Gdy umowa nie określa indeksu materiałowego, indeks jest opracowywany w RBLog na podstawie tzw. „Karty wyrobu”, o której mowa w Decyzja Nr 3/MON Ministra Obrony Narodowej z dnia 3 stycznia 2014 r. (Dz. Urz. Min. Obr. Nar. z 2014 r., poz. 11) – wówczas pole JIM powinno zostać puste, a po nadaniu indeksu pole uzupełnia odbiorca.
- Przyjęte skróty i oznaczenia:
JL – jednostka logistyczna (towar znajdujący się na pojedynczym nośniku, np. 200 szt. racji żywnościowych na jednej palecie EURO),
(1) liczba załączników i liczba arkuszy (stron),
(2) rodzaj nośnika (np. palety EURO, paleta przemysłowa niestandardowa itd.),

- (3) typ JL – typ jednostki logistycznej (np. Jedn. – jednorodne lub MIX - niejednorodne rodzajowo lub o różnych partiach, datach produkcji, itd.),
- (4) numer SSCC jednostki logistycznej (ang. Serial Shipping Container Code),
- (5) ilość zasobów w JL – ilość dostarczanego towaru w pojedynczej jednostce logistycznej,
- (6) zawartość w JL – nazwa opakowań towaru w pojedynczej jednostce logistycznej.

.....
(Pieczęć adresowa firmy)

O Ś W I A D C Z E N I E

Uprowadzony / uprowadzeni* o odpowiedzialności karnej z art. 297, § 1 kodeksu karnego składając ofertę w postępowaniu o udzielenie zamówienia publicznego na :

.....
do Jednostek Wojskowych Odbiorców, Ja / My*.....
/imię i nazwisko/

Reprezentując:

.....
jako upoważniony / upoważnieni na piśmie* /wpisany/ wpisani w rejestrze*
.....

w imieniu reprezentowanej przeze mnie firmy* oświadczam / oświadczamy*, że:
poddam się / poddamy się* procedurom kontrolnym w trakcie realizacji dostaw przez Służby Dyżurne Odbiorcy.

....., dnia
.....
(podpis Wykonawcy / Wykonawców)

* - *niepotrzebne skreślić*