

Program funkcjonalno-użytkowy

Nazwa zadania: **Termomodernizacja Zespołu Szkolno-Przedszkolnego
w Grabinach-Zameczku**

**– docieplenie budynku szkoły w Grabinie-Zameczku
wraz z rozbudową**

Adres zadania: ul. Gdańska 88
83-022 Grabiny - Zameczek

Zamawiający Gmina Suchy Dąb
ul. Gdańska 17, 83-022 Suchy Dąb

Opracowanie wykonął: Paweł Richter

Zawartość opracowania:
1. Część opisowa
2. Część informacyjna

Data opracowania: luty 2023

Nazwy i kody CPV

Kody CPV	Opis
71000000-8	Roboty architektoniczne, budowlane, inżynieryjne i kontrolne
71200000-0	Usługi architektoniczne i podobne
71220000-6	Usługi projektowania architektonicznego
71221000-3	Usługi architektoniczne w zakresie obiektów budowlanych
71240000-2	Usługi architektoniczne, inżynieryjne i planowania
71242000-6	Przygotowanie przedsięwzięcia i projektu, oszacowanie kosztów
71244000-0	Kalkulacja kosztów, monitoring kosztów
71245000-7	Plany zatwierdzające, rysunki robocze i specyfikacje
71247000-1	Nadzór nad robotami budowlanymi
71248000-8	Nadzór nad projektem i dokumentacją
71500000-3	Usługi związane z budownictwem
71540000-5	Usługi zarządzania budową
71541000-2	Usługi zarządzania projektem budowlanym
71320000-7	Usługi inżynieryjne w zakresie projektowania
71322000-1	Usługi inżynierii projektowej w zakresie inżynierii lądowej i wodnej
71321000-4	Usługi inżynierii projektowej dla mechanicznych i elektrycznych instalacji budowlanych
71350000-6	Usługi inżynieryjne, naukowe i techniczne
71355000-1	Usługi pomiarowe
45000000-7	Roboty budowlane
45100000-8	Przygotowanie terenu pod budowę
45110000-1	Roboty w zakresie burzenia i rozbiórki obiektów budowlanych; roboty ziemne
45111000-8	Roboty w zakresie burzenia, roboty ziemne
45112000-5	Roboty w zakresie usuwania gleby
45113000-2	Roboty na placu budowy
45200000-9	Roboty budowlane w zakresie wznoszenia kompletnych obiektów budowlanych lub ich części oraz roboty w zakresie inżynierii lądowej i wodnej
45210000-2	Roboty budowlane w zakresie budynków
45213000-3	Roboty budowlane w zakresie budowy domów handlowych, magazynów i obiektów budowlanych przemysłowych, obiektów budowlanych związanych z transportem
45220000-5	Roboty inżynieryjne i budowlane
45223000-6	Roboty budowlane w zakresie konstrukcji
45222000-9	Roboty budowlane w zakresie robót inżynieryjnych, z wyjątkiem mostów, tuneli, szybów i kolei podziemnej
45260000-7	Roboty w zakresie wykonywania pokryć i konstrukcji dachowych i inne podobne roboty specjalistyczne
45261000-4	Wykonywanie pokryć i konstrukcji dachowych oraz podobne roboty
45262000-1	Specjalne roboty budowlane inne niż dachowe
45400000-1	Roboty wykończeniowe w zakresie obiektów budowlanych
45410000-4	Tynkowanie
45420000-7	Roboty w zakresie zakładania stolarki budowlanej oraz roboty ciesielskie
45421000-4	Roboty w zakresie stolarki budowlanej

45430000-0	Pokrywanie podłóg i ścian
45432000-4	Kładzenie i wykładanie podłóg, ścian i tapetowanie ścian
45431000-7	Kładzenie płytek
45440000-3	Roboty malarskie i szklarskie
45442000-7	Nakładanie powierzchni kryjących
45300000-0	Roboty instalacyjne w budynkach
45310000-3	Roboty instalacyjne elektryczne
45311000-0	Roboty w zakresie okablowania i instalacji elektrycznych
45316000-5	Instalowanie systemów oświetleniowych i sygnalizacyjnych
45317000-2	Inne instalacje elektryczne
45320000-6	Roboty izolacyjne
45321000-3	Izolacja cieplna
45324000-4	Roboty w zakresie okładziny tynkowej
31000000-6	Maszyny, aparatura, urządzenia i wyroby elektryczne; oświetlenie
31600000-2	Sprzęt i aparatura techniczna
31680000-6	Elektryczne artykuły i akcesoria
31682000-0	Wyroby elektryczne

I. CZĘŚĆ OPISOWA

A. OPIS OGÓLNY PRZEDMIOTU ZAMÓWIENIA

1. Przedmiot zamówienia, dane ogólne i zakres robót

Przedmiotem zamówienia jest wykonanie prac projektowych i robót budowlano-montażowych oraz rozbiórkowych polegających na rozbudowie i termomodernizacji budynku Zespołu Szkolno-Przedszkolnego w Grabinach-Zameczku.

Niniejszy Program Funkcjonalno-Użytkowy opisuje w ogólny sposób wymagania Zamawiającego wobec realizacji ww. inwestycji.

Projektant w ramach realizacji powinien opracować kompleksową dokumentację projektową ww. zadania inwestycyjnego

Program funkcjonalno-użytkowy służy do ustalenia planowanych kosztów prac projektowych i robót budowlanych, przygotowania oferty szczególnie w zakresie obliczenia ceny oferty oraz wykonania prac projektowych dla ww. zadania, obejmującego:

- wykonanie koncepcji architektoniczno-budowlanej wraz z wizualizacjami obiektu do zatwierdzenia przez Zamawiającego,
- wykonanie badania podłoża gruntowego,
- pozyskanie aktualnej mapy do celów projektowych,
- wykonanie wszelkich projektów i opracowań, jakie będą konieczne i niezbędne dla skompletowania projektu budowlanego i uzyskania pozwolenia na rozbudowę,
- wykonanie projektu budowlanego i projektów technicznych oraz wykonawczych poszczególnych branż wraz z uzyskaniem pozwolenia na budowę dla inwestycji będącej przedmiotem zamówienia,
- przygotowanie terenu budowy wraz z zapleczem oraz zapewnienie ochrony placu budowy w trakcie realizacji inwestycji,
- realizacja robót budowlanych polegających na rozbudowie i termomodernizacji budynku Szkoły Podstawowej w Koźlinach w oparciu o zatwierdzony przez zamawiającego projekt budowlany oraz na podstawie uzyskanego ostatecznego pozwolenia na budowę,
- nadzór autorski nad realizacją inwestycji zgodnie z Ustawą Prawo Budowlane,
- budowa zaprojektowanych przyłączy i sieci uzbrojenia terenu zgodnie z projektami budowlanymi oraz w uzgodnieniu z zarządcami sieci infrastruktury technicznej,
- uzgodnienie z zarządcą infrastruktury drogowej czasowej organizacji ruchu w trakcie realizacji Inwestycji oraz uzyskanie wszelkich zezwoleń, uzgodnień i dopuszczeń niezbędnych dla realizacji inwestycji. Opłaty z tym związane ponosi Wykonawca,
- przygotowanie i przekazanie Zamawiającemu powykonawczej inwentaryzacji geodezyjnej,
- przygotowanie dokumentacji powykonawczej obiektu,
- uzyskanie pozwolenia na użytkowanie obiektu,
- wszelkie inne działania wymagane prawem budowlanym i przepisami szczególnymi, a konieczne dla realizacji Inwestycji, w tym opracowanie Instrukcji Bezpieczeństwa Pożarowego, scenariusza pożarowego, w razie potrzeb świadectwa energetycznego obiektu dla potwierdzenia osiągnięcia wymaganych prawem oraz przedmiotem zamówienia parametrów technicznych obiektu

2. Charakterystyczne parametry określające wielkość obiektu



Rys. nr 1 – Istniejące zagospodarowanie terenu działki nr 254/2

Budynek Zespołu Szkolno-Przedszkolnego w Grabinach-Zameczku zlokalizowany jest na dz. nr 254/2, obręb Grabiny Zameczek. łączna powierzchnia zabudowy zespołu szkolno-przedszkolnego to 1.0921 ha. Powierzchnia zabudowy budynku szkoły to 879 m².

Charakterystyka przedsięwzięcia:

- rozbudowa budynku Zespołu Szkolno-Przedszkolnego w Grabinach-Zameczku o część o minimalnej powierzchni zabudowy 60 metrów kwadratowych, na którą składają się pomieszczenie na parterze budynku,
- docieplenie ścian zewnętrznych kompleksu budynku Zespołu Szkolno-Przedszkolnego w Grabinach-Zameczku warstwą styropianu o grubości min 15cm wraz z wymianą obróbek blacharskich, rynien i rur spustowych
- docieplenie dachu warstwą styropianu o grubości min 15cm wraz z ułożeniem nowego pokrycia z dwóch warstw papy
- montaż rekuperatorów dachowych w każdym pomieszczeniu budynku Zespołu Szkolno-Przedszkolnego w Grabinach-Zameczku wraz z doprowadzeniem instalacji elektrycznej;
- remont łazienki dla uczniów;

3. Aktualne uwarunkowania wykonania przedmiotu zamówienia

Realizację projektowanego obiektu planuje się na działce o nr 254/2. Przedmiotowa działka objęta jest obowiązującym planem zagospodarowania przestrzennego.

Aktualna treść planu kwalifikuje teren działki nr 254/2, na której ma być realizowana rozbudowa i termomodernizacja Zespołu Szkolno-Przedszkolnego w Grabinach-Zameczku, jako teren 23.UO o przeznaczeniu funkcji podstawowej: - usługi z zakresu oświaty i wychowania.

Przed przystąpieniem do prac projektowych należy wykonać badania podłoża gruntowego. W projekcie należy uwzględnić problematykę wynikającą z lokalnych warunków geotechnicznych poprzez właściwe rozwiązania konstrukcyjne i geotechniczne. PFU swoim zakresem opracowania nie obejmuje tych zagadnień i muszą zostać one opracowane na etapie projektowania inwestycji.

4. Uwarunkowania wykonania przedmiotu zamówienia

Wykonawca ma obowiązek dokonywania uzgodnień z Zamawiającym, zarówno na etapie projektowania jak i wykonawstwa, harmonogramu wykonania poszczególnych prac. Zamawiający zastrzega sobie prawo do ingerowania w przyjęty harmonogram realizacji zadania na każdym etapie inwestycji.

Wykonawca ma obowiązek:

- a. Zastosowania się do obowiązujących przepisów (w tym w szczególności higieniczno-sanitarnych, przeciwpożarowych oraz BHP i ergonomii), norm. W szczególności realizowane ściany i elementy budowlano – instalacyjne muszą spełniać warunki ochrony przeciwpożarowej, bezpieczeństwa konstrukcji i użytkowania, ochrony środowiska, wymagań sanitarno-higienicznych i ochrony zdrowia, przepisów bezpieczeństwa i higieny pracy oraz pokrewnych, a także aktualnych wymogów Narodowego Funduszu Zdrowia;
- b. Opracowania koniecznych inwentaryzacji, projektu budowlanego, technicznego i projektów Wykonawczych zgodnie z aktualnymi przepisami prawa budowlanego (m.in. rozporządzeniem Ministra Infrastruktury z dnia 11 września 2020r. w sprawie szczegółowego zakresu i formy projektu budowlanego, wraz z późniejszymi zmianami oraz warunkami technicznymi, polskimi normami oraz zgodnie z zasadami wiedzy technicznej);
- c. W przypadku wystąpienia konieczności sporządzenia projektu budowlanego zamiennego i związanej z tym konieczności uzyskania zamiennego pozwolenia na budowę, Wykonawca zobowiązany jest do sporządzenia niniejszej dokumentacji i uzyskania decyzji zamiennej na swój koszt w przypadku gdy konieczność ta jest wynikiem jego działań. W przypadku wystąpienia powyższej konieczności w wyniku działań Zamawiającego, Wykonawca wykona stosowną dokumentację i czynności administracyjne na koszt Zamawiającego na podstawie stosownych dokumentów mocujących go w tych działaniach;
- d. Pełnienia nadzoru autorskiego w trakcie realizacji procesu budowlanego;
- e. Uzyskania w imieniu i na rzecz Zamawiającego wszystkich niezbędnych zgłoszeń administracyjnych, uzgodnień, pozwoleń, innych decyzji administracyjnych niezbędnych w celu wykonania całego zadania inwestycyjnego we właściwych urzędach oraz poniesienie związanych z tym kosztów;
- f. Uzyskania na własny koszt wszelkich materiałów i badań koniecznych dla wykonania dokumentacji projektowej i prowadzenia robót budowlanych;
- g. Wykonawca zobowiązany jest do przeprowadzenia wszelkich uzgodnień z gestorami sieci oraz pokrycia wszelkich ewentualnych kosztów związanych z przebudową, likwidacją, zmianami infrastruktury technicznej stanowiącej własność poszczególnych gestorów;
- h. Sporządzenia harmonogramu rzeczowo-finansowego inwestycji z podziałem na poszczególne etapy realizacji w uzgodnieniu z Zamawiającym;

- i. Prowadzenia dokumentacji budowy, w tym finansowej, na zasadach określonych przez Zamawiającego,
- j. Opracowania Planu Bezpieczeństwa i Ochrony Zdrowia, i przedstawienie go Zamawiającemu najpóźniej w dniu rozpoczęcia robót;
- k. Wykonawca ma obowiązek zapewnienia bezpieczeństwa i ochrony zdrowia podczas wykonywania wszystkich czynności na terenie budowy, zgodnie z planem Bezpieczeństwa i Ochrony Zdrowia. Za nienależyte wykonanie tych obowiązków będzie ponosił odpowiedzialność odszkodowawczą;
- l. Wykonawca ma obowiązek, przy zachowaniu parametrów określonych w niniejszym Programie Funkcjonalno – Użytkowym, zaoferować rozwiązania techniczne, technologie, sprzęt, urządzenia, które na etapie użytkowania i eksploatacji zrealizowanego obiektu i dostarczonego sprzętu będą przedstawiały najkorzystniejsze koszty eksploatacji i użytkowania oraz będą reprezentowały aktualny postęp techniczny w poszczególnych branżach;
- m. Ustanowienia kierownika budowy oraz kierownika zespołu projektowego, koordynującego pracę zespołu projektowego, których działanie będzie umożliwiało stały kontakt z Zamawiającym i wyznaczonymi przez Zamawiającego przedstawicielami nadzoru inwestorskiego. Zamawiający wymaga stałego pobytu kierownika budowy na budowie w trakcie wykonywania robót;
- n. Przygotowania dokumentów związanych z oddaniem do użytkowania wykonanego zadania (dokumentacja powykonawcza i odbiorowa) wraz z uzyskaniem w imieniu i na rzecz Zamawiającego decyzji dopuszczenia obiektu do użytkowania oraz składania wszelkich wyjaśnień i uzupełnień koniecznych do uprawomocnienia się decyzji w sprawie pozwolenia na użytkowanie oraz reprezentowania Zamawiającego w tym postępowaniu o uzyskaniu pozwolenia na użytkowanie;
- o. Wykonawca dostosuje się do obowiązujących dokumentów obiegowych wprowadzonych przez Zamawiającego do zarządzania inwestycją.

Zaleca się odbycie wizji Terenu Budowy w celu oceny, na własną odpowiedzialność, koszt, i ryzyko, wszystkich czynników koniecznych do przygotowania jego rzetelnej oferty, obejmującej wszelkie niezbędne prace przygotowawcze, zasadnicze, i towarzyszące do prowadzenia prac projektowych i robót budowlanych. Zamawiający dopuszcza możliwość przeprowadzenia dodatkowych badań i pomiarów, których celem będzie zabezpieczenie właściwej kalkulacji robót.

Ponadto Zamawiający wymaga od Wykonawcy:

- Przygotowania zaplecza budowy oraz zaplecza socjalnego dla pracowników,
- W przypadku korzystania z mediów pochodzących z przyłączy zamawiającego zobowiązuje się wykonawcę do pokrycia kosztu poboru mediów przy zastosowaniu zamontowanych przez niego stosownych urządzeń pomiarowych,
- Korzystania z wjazdu na teren i wyjazdu z terenu budowy poprzez istniejący wjazd oraz utrzymywania sąsiednich ulic i bezpośrednich dojazdów w czystości, w przypadku nie spełnienia warunku, zamawiający zastrzega sobie prawo obciążenia wykonawcy kosztami sprzątnięcia oraz innymi kosztami administracyjnymi,
- Pokrycia kosztu napraw ewentualnych uszkodzeń elementów zabudowy i infrastruktury istniejącej, a nie podlegającej zmianom w wyniku realizacji zadania, a powstałych podczas realizacji niniejszego zadania,
- Uwzględnienia wszystkich kosztów związanych z realizacją prac niezbędnych do wykonania, w tym prac zabezpieczeniowych, porządkowych, systematycznego wywozu i utylizacji odpadów budowlanych,
- Uzgodnienia na czas trwania budowy (z osobą wskazaną przez zamawiającego) miejsca składowania materiałów budowlanych,
- Ubezpieczenia budowy wg warunków umownych przedstawionych przez zamawiającego,
- Zapewnienia ciągłości użytkowania terenów przyległych oraz infrastruktury w obszarze sąsiednim,
- Przestrzegania przepisów wynikających z zasad ochrony środowiska i ponoszenia kosztów z tym związanych oraz ew. Kosztów kar w przypadku stwierdzenia przez właściwe służby naruszenia zasad ochrony środowiska,

- Wykonawca zobowiązany jest do uczestnictwa w cyklicznych spotkaniach koordynacyjnych organizowanych przez zamawiającego, a odbywających się na terenie inwestycji,
- W przypadku naruszenia interesów osób trzecich w trakcie realizacji inwestycji zarówno na etapie projektowym, jak i wykonawczym, odpowiedzialność prawna i finansowa spoczywa na wykonawcy,

5. Lokalizacja działki

Obszar inwestycyjny zlokalizowany jest w Grabinach-Zameczku na działce o numerze ewidencyjnym 254/2 zlokalizowanej w obrębie geodezyjnym nr 0001.

Wyżej wymieniona działka jest własnością Gminy Suchy Dąb.

Teren działki jest częściowo zagospodarowany: posiada zjazd, parking, utwardzenia pieszo-jezdne, boisko piłkarskie oraz zieleń urządzona. Na terenie działki znajduje się kompleks budynków Zespołu Szkolno-Przedszkolnego w Grabinach-Zameczku.

Działka posiada funkcjonujący, utwardzony zjazd na drogę powiatową.

6. Istniejące zagospodarowanie terenu

Działka o nr 254/2, na której przewidywana jest rozbudowa i termomodernizacja Zespołu Szkolno-Przedszkolnego w Grabinach-Zameczku, jest obecnie częściowo zabudowana.

Powierzchnia terenu jest płaska. Na terenie działki znajdują się drzewa liściaste oraz iglaste mogące podlegające ochronie.

Na działce znajdują się elementy istniejącego uzbrojenia terenu w postaci fragmentów sieci lub przyłączy.

Nie wyklucza się istnienia innych, niezainwentaryzowanych geodezyjnie elementów uzbrojenia terenu.

Zasilanie rozbudowywanej części budynku przewidziano z istniejącej instalacji elektrycznej.

7. Ogólne właściwości funkcjonalno-użytkowe planowanego przedsięwzięcia

1. Zadanie zakłada rozbudowę Zespołu Szkolno-Przedszkolnego w Grabinach-Zameczku o część o minimalnej powierzchni zabudowy 60 metrów kwadratowych, na którą składają się pomieszczenie na parterze budynku. Na etapie sporządzania projektu budowlanego, projektów technicznych oraz wykonawczych Wykonawca przedstawi Zamawiającemu własne propozycje szczegółowych rozwiązań projektowych, które po akceptacji Zamawiającego będą stanowiły właściwą bazę projektu budowlanego. Koncepcja przedstawiona przez Wykonawcę nie może w żaden sposób ingerować w działki sąsiednie zarówno fizycznie, jak i oddziaływaniem wynikającym z zasad ochrony ppoż. i ochrony środowiska.

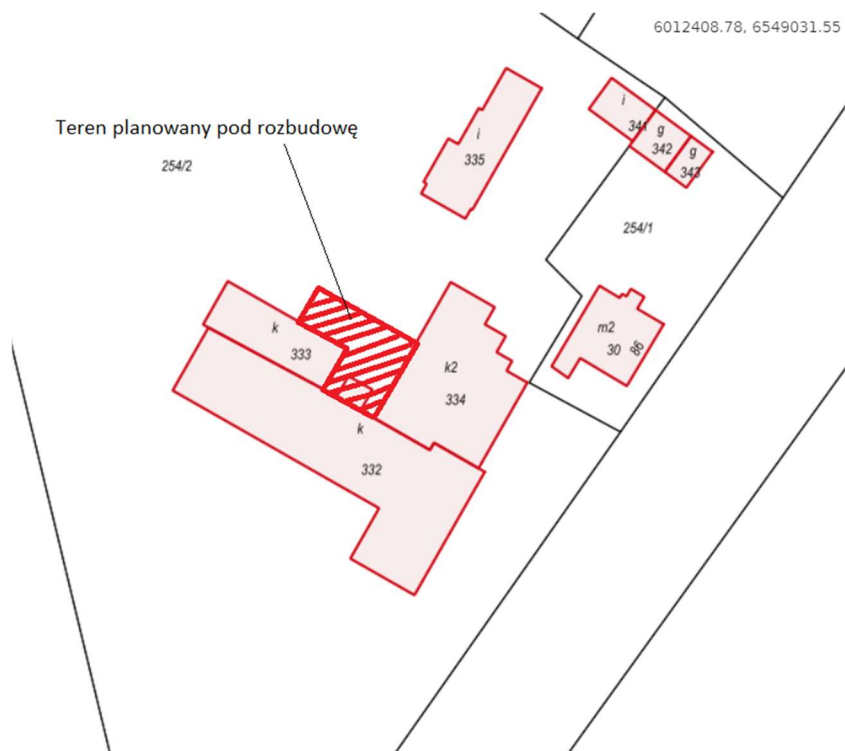

Rys. 2 Oznaczenie terenu planowanego pod rozbudowę

2. Docieplenie ścian zewnętrznych kompleksu budynku Zespołu Szkolno-Przedszkolnego w Grabinach-Zameczku warstwą styropianu o grubości min 15cm zaprojektować i wykonać poprzez przyklejenie i odpowiednie zakotwienie styropianu o odpowiedniej grubości o współczynniku $\lambda=0,038 \text{ W/m}^2\text{K}$ i wykonać tynki silikatowo-silikonowe z zabezpieczeniem przed agresją mikrobiologiczną. Ościeża ocieplić warstwą styropianu o odpowiedniej grubości o współczynniku $\lambda=0,038 \text{ W/m}^2\text{K}$. Parapety wymienić na wykonane z blachy stalowej powlekaniej. Całość wykończyć tynkiem mozaikowym, kolor elewacji uzgodnić z zamawiającym. Przed przystąpieniem do robót należy zabezpieczyć okna i drzwi folią osłonową i taśmą malarską, zabezpieczyć nawierzchnie tarasów i chodników pieszych oraz przylegające okładziny folią budowlaną. **Po zakończeniu robót remontowych ścian należy zamontować nowe elementy takie jak: obróbki blacharskie, rury spustowe, instalację odgromową itp. oraz uprzednio zdemontowane tablice informacyjne.**

Wszystkie przegrody budowlane po termomodernizacji mają spełniać wymagania izolacyjności cieplnej określone w załączniku do Rozporządzenia Ministra Infrastruktury z dnia 12 kwietnia 2002r w sprawie warunków technicznych, jakim powinny odpowiadać budynki i ich usytuowanie z późn. zmianami.

3. Docieplenie dachu budynku kompleksu budynku Zespołu Szkolno-Przedszkolnego w Grabinach-Zameczku wykonać poprzez nową warstwę izolacji termicznej wykonaną z styropianu o gr. minimum 15cm. (współ. przewodzenia ciepła $\lambda = 0,038\text{W}/(\text{m}^2\text{K})$). wraz z z ułożeniem nowego pokrycia z dwóch warstw papy.
4. Montaż rekuperatorów dachowych w każdym pomieszczeniu budynku Zespołu Szkolno-Przedszkolnego w Grabinach-Zameczku wraz z doprowadzeniem instalacji elektrycznej. Dla każdego z istniejących i planowanych pomieszczeń należy wykonać obliczenia ilości wymian na godzinie i na ich podstawie dobrać rekuperatory dachowe. Każde z pomieszczeń powinno być wyposażone w indywidualne sterowanie urządzeniami z możliwością zaprogramowania okresów zwiększonej i zmniejszonej pracy.
5. Modernizacja łazienki dla uczniów polegać będzie na wymianie istniejącej instalacji elektrycznej, instalacji wodociągowej oraz instalacji kanalizacyjnej. Należy dostosować pomieszczenie do obowiązujących przepisów prawa pod względem liczby urządzeń sanitarnych oraz ich wymiarów.

7.1. Zagospodarowanie terenu

Należy wykorzystać maksymalnie dostępną przestrzeń działki z zachowaniem przepisów budowlanych, pożarowych oraz prawa miejscowego.

Na terenie działki znajduje się drzewostan mogący podlegać ochronie przyrodniczej.

7.2. Rozbudowa budynku szkoły

Rozbudowę budynku szkoły podstawowej należy zaprojektować jako jednokondygnacyjną z dachem płaskim. Przewiduje się wykonanie prac makroniwelacyjnych w obrębie lokalizacji budynku w minimalnym zakresie.

8. Szczegółowe właściwości funkcjonalno-użytkowe wyrażone we wskaźnikach powierzchniowo kubaturowych

Powierzchnia działki nr 254/2	10921,00 m ²
Powierzchnia całkowita projektowanego obiektu	ok. 939 m ²

Przedstawione parametry są wielkościami szacunkowymi. Ostateczne wielkości zostaną ustalone na podstawie sporządzonej dokumentacji projektowej.

8.1. Określenie wielkości możliwych przekroczeń lub pomniejszenia przyjętych parametrów powierzchni i kubatury

Zmiany w zakresie przyjętych w punkcie powyżej parametrów są możliwe wyłącznie w drodze akceptacji przez Zamawiającego.

Przedstawione w niniejszym Programie opracowania są tylko materiałem wyjściowym i pomocniczym. Zamawiający dopuszcza zmiany w stosunku do przedstawionych wymagań pod warunkiem akceptacji przez Zamawiającego rozwiązań alternatywnych.

Projektant jest zobowiązany do weryfikacji podanych wymagań, poprzez wykonanie własnych obliczeń technologicznych i konstrukcyjnych oraz bilansów mediów dla zadań wchodzących w skład projektu. W przypadku wyniknięcia rozbieżności w rozwiązaniach przedstawionych przez Zamawiającego, a opracowanymi przez Wykonawcę, Wykonawca nie będzie rościć praw do dodatkowego wynagrodzenia.

B. OPIS WYMAGAŃ ZAMAWIAJĄCEGO W STOSUNKU DO PRZEDMIOTU ZAMÓWIENIA

1. Dokumentacja projektowa

Dokumentacja projektowa powinna być wykonana w stanie kompletnym z punktu widzenia celu, któremu ma służyć, a rozwiązania projektowe i zastosowane materiały na etapie projektowania, winny być uzgodnione z Zamawiającym. Dokumentacja projektowa w swojej treści powinna określać parametry techniczne zastosowanych materiałów (urządzeń, wyposażenia) i technologii robót oraz winny być opisane w taki sposób aby nie utrudniać uczciwej konkurencji.

Wykonawca w szczególności zapewni:

- wykonanie koncepcji architektoniczno-budowlanej wraz z wizualizacjami obiektu,
- pozyskanie aktualnej mapy do celów projektowych,
- wykonanie wszelkich projektów i opracowań, jakie będą konieczne i niezbędne dla skompletowania
- wykonanie projektu budowlanego, technicznego i projektów wykonawczych poszczególnych branż dla obiektu kubaturowego i całej wymagalnej infrastruktury wraz z jej ew. przebudowami
- uzyskanie wszelkich koniecznych uzgodnień i pozwoleń, w szczególności w zakresie ochrony pożarowej i przyłączenia mediów,
- uzyskanie pozwolenia na budowę,
- sporządzenia projektów zamiennych i uzyskanie zamiennej decyzji pozwolenia na budowę wg zasad określonych niniejszym PFU,
- bieżące prowadzenie i wykonanie dokumentacji powykonawczej obiektu.

Wszystkie opracowania dokumentacji projektowej powinny być wykonane zgodnie z obowiązującymi przepisami na dzień złożenia PB do uzyskania pozwolenia na budowę, w szczególności z Rozporządzeniem

Ministra Transportu, Budownictwa i Gospodarki Morskiej z dnia 25 kwietnia 2012 r. w sprawie szczegółowego zakresu i formy projektu budowlanego oraz z Rozporządzeniem Ministra Rozwoju i Technologii z dnia 20 grudnia 2021 r. w sprawie szczegółowego zakresu i formy dokumentacji projektowej, specyfikacji technicznych wykonania i odbioru robót budowlanych oraz programu funkcjonalno-użytkowego.

2. Przygotowanie terenu budowy

Wykonawca przygotowuje teren budowy zgodnie z obowiązującymi przepisami, wymaganiami Zamawiającego oraz informacją BIOZ, która będzie opracowana w ramach projektu budowlanego.

Wykonawca zapewni ilość niezbędnych kontenerów według aktualnych potrzeb oraz według przewidzianego zatrudnienia na budowie. Zaplecze budowy należy organizować z uwzględnieniem wytycznych zawartych w obowiązujących przepisach i użytkować zgodnie z przepisami BHP i ppoż. Do zaplecza należy podłączyć energię elektryczną oraz wodę wodociągową - instalacje należy opomiarować.

Odpady powinny być przechowywane w odpowiednich pojemnikach dostarczonych przez Wykonawcę. Ich wywozem i utylizacją będą zajmować się wyspecjalizowane w tym zakresie firmy posiadające odpowiednie uprawnienia na koszt wykonawcy. W procesie realizacji należy dążyć do minimalizacji ilości odpadów, a także do ograniczania ilości zanieczyszczeń emitowanych do atmosfery. Kierownictwo robót dążyć powinno również do minimalizowania hałasu uciążliwego dla realizatorów i otoczenia.

Warstwy humusu po zdjęciu z obszaru przeznaczonego pod rozbudowę parkingu zostaną zutylizowane na koszt Wykonawcy.

Wykonawca usunie na własny koszt korzenie drzew i krzewów pozostałe po wycince.

Roboty należy wykonywać zgodnie z wymaganiami BHP i ppoż. Pracownicy zostaną wyposażeni w sprzęt ochrony osobistej, odzież, obuwie robocze, oraz odzież ochronną zgodnie z wymaganiami Polskich Norm w tym zakresie. Wszyscy pracownicy muszą mieć ważne badania lekarskie oraz posiadać aktualne szkolenie w zakresie BHP. Kierownicy robót zobowiązani są do przeszkolenia pracowników przed przystąpieniem do robót do szkolenia stanowiskowego BHP, które należy odnotować i potwierdzić podpisem osoby szkolącej i szkolonej.

Strefy niebezpieczne na budowie powinny być odpowiednio wyznaczone i oznakowane zgodnie z obowiązującymi przepisami. Wszelkie prace należy prowadzić z uwzględnieniem obowiązujących przepisów BHP i ppoż. Do realizacji robót stosować należy materiały i wyroby zgodnie z zatwierdzoną dokumentacją techniczną, dopuszczone do stosowania w budownictwie, w tym w obiektach służby zdrowia, posiadające wymagane dokumenty jakościowe.

Na zastosowane materiały oraz wyroby budowlane Wykonawca jest zobowiązany dostarczyć, zgodnie z obowiązującymi przepisami, atesty, certyfikaty, aprobaty na znak bezpieczeństwa, certyfikaty zgodności, deklaracje zgodności z Polskimi Normami lub Aprobatami Technicznymi, świadectwa jakości, atesty, wymagane prawem opinie i oświadczenia. Wszystkie zastosowane materiały i wyroby powinny spełniać wymogi ochrony przeciwpożarowej.

3. Architektura

3.1. Warunki ochrony przeciwpożarowej

Autorzy dokumentacji projektowej są obowiązani zapewnić niezbędne do stwierdzenia zgodności projektu z wymaganiami ochrony przeciwpożarowej dane dotyczące warunków ochrony przeciwpożarowej obiektu budowlanego, zależne od jego przeznaczenia, sposobu użytkowania, prowadzonego procesu technologicznego, sposobu magazynowania lub składowania, warunków technicznych oraz występujących w nim zagrożeń pożarowych, dla: projektu architektoniczno - budowlanego, projektu zagospodarowania terenu lub działki, projektu technicznego, projektu urządzenia przeciwpożarowego, oraz zapewnić jej zgodność z wymaganiami ochrony przeciwpożarowej.

Wszystkie projekty należy uzgodnić z rzeczoznawcą do spraw zabezpieczeń przeciwpożarowych pod względem zgodności z wymaganiami ochrony przeciwpożarowej. Należy stosować w szczególności:

- 1) rozporządzenie Ministra Infrastruktury z dnia 12 kwietnia 2002 roku w sprawie warunków technicznych, jakim powinny odpowiadać budynki i ich usytuowanie (t.j. Dz. U. 2022 rok, poz. 1225),

- 2) rozporządzenie Ministra Rozwoju z dnia 11 września 2020r. w sprawie szczegółowego zakresu i formy projektu budowlanego (t.j. Dz. U. 2022r., poz. 1679),
- 3) rozporządzenie Ministra Spraw Wewnętrznych i Administracji z dnia 07 czerwca 2010 roku w sprawie ochrony przeciwpożarowej budynków, innych obiektów budowlanych i terenów (Dz. U. Nr 109, poz. 719, z późniejszymi zmianami),
- 4) rozporządzenie Ministra Spraw Wewnętrznych i Administracji z dnia 24 lipca 2009 roku w sprawie przeciwpożarowego zaopatrzenia w wodę oraz dróg pożarowych (Dz. U. Nr 124, poz. 1030),
- 5) rozporządzenie Ministra Spraw Wewnętrznych i Administracji z dnia 17 września 2021r. w sprawie uzgadniania projektu zagospodarowania działki lub terenu, projektu architektoniczno-budowlanego, projektu technicznego oraz projektu urządzenia przeciwpożarowego pod względem zgodności z wymaganiami ochrony przeciwpożarowej (Dz. U. 2021r., poz. 1722),
- 6) rozporządzenie Ministra Spraw Wewnętrznych i Administracji z dnia 20 czerwca 2007 roku w sprawie wykazu wyrobów służących zapewnieniu bezpieczeństwa publicznego lub ochronie zdrowia i życia oraz mienia, a także zasad wydawania dopuszczenia tych wyrobów do użytkowania (Dz. U. 2007r. Nr 143, poz. 1002, ze zmianami Dz. U. 2010r nr 85, poz. 553),
- 7) rozporządzenie Ministra Infrastruktury i Budownictwa z dnia 17 listopada 2016 roku w sprawie sposobu deklarowania właściwości użytkowych wyrobów budowlanych oraz sposobu znakowania ich znakiem budowlanym (Dz. U. 2016 rok, poz. 1966, z późniejszymi zmianami).

Budynek i urządzenia z nim związane powinny być projektowane i wykonane w sposób ograniczający możliwość powstania pożaru, a w razie jego wystąpienia zapewniający:

- 1) zachowanie nośności konstrukcji przez określony czas,
- 2) ograniczenie rozprzestrzeniania się ognia i dymu wewnątrz budynku,
- 3) ograniczenie rozprzestrzeniania się pożaru na sąsiednie obiekty budowlane lub tereny przyległe,
- 4) możliwość ewakuacji ludzi lub ich uratowania w inny sposób,
- 5) uwzględnienie bezpieczeństwa ekip ratowniczych.

4. Konstrukcja

4.1. Zakres

Niniejsza część PFU określa ogólne wytyczne projektowe, zasady i metody ustalania obciążeń projektowych oraz kombinacji obciążeń, dobór materiałów i rozwiązań konstrukcyjnych przy realizacji przedmiotowego zadania inwestycyjnego.

4.2. Specyfikacje projektowe, obowiązujące normy i przepisy

4.2.1. Postanowienia ogólne oraz hierarchia ważności

Wymagania w zakresie norm bazują na Europejskich i Polskich normach.

W przypadku, gdy nie są określone wymagania i wytyczne, należy stosować wymagania i wytyczne podane w odpowiednich normach związanych.

4.2.2. Normy międzynarodowe/ europejskie/ polskie

Ogólne:

- PN-EN 1990: Eurokod 0 – Podstawy projektowania konstrukcji
- PN-EN 1991: Eurokod 1 – Oddziaływanie na konstrukcje
- PN-EN 1992: Eurokod 2 – Projektowanie konstrukcji betonowych
- PN-EN 1993: Eurokod 3 – Projektowanie konstrukcji stalowych
- PN-EN 1996: Eurokod 6 – Projektowanie konstrukcji murowych
- PN-EN 1997: Eurokod 7 – Projektowanie geotechniczne

4.3. Oddziaływania na konstrukcję

Oddziaływania na konstrukcję klasyfikuje się według ich zmienności w czasie w następujący sposób:

- Oddziaływania stałe (G), np. ciężar własny konstrukcji, ciężar własny urządzeń i parcie gruntu (nasypy, wypełnienia) i parcie cieczy;
- Oddziaływania zmienne (Q), np. obciążenia stropów budynków, belek i dachów, obciążenia klimatyczne;
- Oddziaływania wyjątkowe (A), np. wybuch, pożar.

Przy projektowaniu budynków i ich konstrukcji należy wziąć pod uwagę różne warunki/fazy projektowe:

- Faza montażu - konstrukcja z ostatecznym schematem statycznym poddawana jest obciążeniom stałym i wiatrem
- Faza eksploatacyjna - konstrukcja poddawana jest wszystkim obciążeniom projektowym wg przeznaczenia budynku oraz jego części

Definicje obciążeń, częściowe współczynniki bezpieczeństwa i kombinacje obciążeń należy zdefiniować zgodnie z PN EN 1990 i PN EN 1991-1.

Przy projektowaniu konstrukcji obiektu należy uwzględnić następujące oddziaływania:

- Oddziaływania stałe (G):
 - Ciężar własny
 - Obciążenia w fazie montażu
 - Obciążenia w fazie eksploatacji
- Oddziaływania zmienne (Q):
 - Obciążenia zmienne
 - Obciążenia wiatrem
 - Obciążenia śniegiem
 - Obciążenia zmienne od pojazdów
- Oddziaływania wyjątkowe (A):
 - Obciążenie wybuchem,
 - Obciążenie temperaturą w czasie pożaru

4.3.1. Oddziaływania stałe:

Wartości oddziaływań stałych należy ustalać w oparciu o normy obowiązujące PN-EN.

4.3.2. Oddziaływania zmienne:

Wartości oddziaływań zmiennych należy ustalać w oparciu o normy obowiązujące PN-EN.

Obciążenia użytkowe:

Obciążenia użytkowe należy przyjmować, jako maksymalne z możliwych do wystąpienia przy użytkowaniu zgodnie z przeznaczeniem. Obciążenia te obejmują wymienione niżej obciążenia ruchome:

- Przebywanie ludzi, przenośne urządzenia, narzędzia, a w budynkach meble, maszyny produkcyjne i materiały archiwalne;
- materiały przechowywane tymczasowo podczas prac konserwacyjnych, takie jak części zamienne itp.
- materiały przechowywane zazwyczaj podczas eksploatacji, takie jak narzędzia, sprzęt do utrzymania, środki przemysłowe
- pojazdy ruchome i stacjonarne, ciężarówki i maszyny używane podczas eksploatacji.

Dla pozostałych części budynku należy przyjąć następujące obciążenia użytkowe przyjmować wg PN-EN.

4.4. Ogólny opis konstrukcji

Zasadnicza konstrukcja budynku murowana oraz żelbetowa (monolityczna lub prefabrykowana z możliwością stosowania konstrukcji sprężonych w zakresie stropu).

W projekcie należy spełnić warunki bezpieczeństwa i użytkowania konstrukcji wg obowiązujących norm. Nie dopuszcza się stosowania norm uznanych jako nieaktualne bądź wycofane wg PKN. Warunki graniczne użytkowania wg zaleceń odpowiednich norm. Zamawiający nie podnosi wymogów w tym zakresie.

Projekt i konstrukcja obiektu musi uwzględniać rozwiązania zapewniające niezawodność w zakresie oddziaływań wyjątkowych, mogących wystąpić w związku z jego przeznaczeniem.

Fundamentowanie obiektu należy wykonać zgodnie z Polskimi Normami i wiedzą techniczną, w odniesieniu do badań gruntu

Ściany konstrukcyjne żelbetowe, monolityczne, prefabrykowane i/lub murowane.

Słupy żelbetowe monolityczne lub prefabrykowane.

Podciągi żelbetowe monolityczne lub prefabrykowane.

Wierńce monolityczne żelbetowe.

Nadproża żelbetowe monolityczne lub prefabrykowane.

Stropy monolityczne żelbetowe (płytkowo-słupowe, w tym dopuszcza się konstrukcje sprężone, np. kablobetonowe lub prefabrykowane w formie płyt strunobetonowych.

Izolacje przeciwwilgociowe lub przeciwwodne należy wykonać zgodnie z Polskimi Normami i wiedzą techniczną, w odniesieniu do badań gruntu.

Dla konstrukcji stalowej należy zapewnić ochronę antykorozyjną poprzez ocynk ogniowy lub malowanie bądź ocynkowane i malowanie w celu zapewnienia optymalnego rozwiązania z uwagi na zapewnienie jej trwałości przez okres powyżej 15 lat.

5. Instalacje sanitarne

Zakres projektu musi obejmować:

- W zakresie instalacji wewnętrznych:
 - Instalacja centralnego ogrzewania;
 - Instalacja wentylacji mechanicznej lub grawitacyjnej;

5.1. Szczegółowe właściwości funkcjonalno – użytkowe projektowanych instalacji i sieci

5.1.1. Instalacja centralnego ogrzewania

Zapotrzebowanie na energię cieplną potrzebną do pokrycia strat ciepła przez przenikanie przez przegrody budowlane oraz na potrzeby ogrzania powietrza wentylacyjnego należy ustalić na podstawie norm:

- PN-EN ISO 6946:2017-10 - Komponenty budowlane i elementy budynku -- Opór cieplny i współczynnik przenikania ciepła -- Metoda obliczania
- PN-EN 12828:2013-05 - Instalacje ogrzewcze w budynkach -- Projektowanie wodnych instalacji centralnego ogrzewania
- PN-EN 12831-1:20017-08 „Charakterystyka energetyczna budynków -- Metoda obliczania projektowego obciążenia cieplnego -- Część 1: Obciążenie cieplne, Moduł M3-3.”,
- PN-EN 442-2:2015-02 - Grzejniki i konwektory -- Część 2: Moc cieplna i metody badań
- PN-EN 1264-1:2021-10 - Wodne wbudowane systemy ogrzewania i chłodzenia płaszczyznowego -- Część 1: Definicje i symbole
- PN-EN 1264-3:2021-10 - Wodne wbudowane systemy ogrzewania i chłodzenia płaszczyznowego -- Część 3: Wymiarowanie

Należy zastosować ogrzewanie płaszczyznowe oraz grzejnikowe z wykorzystaniem szafek rozdzielaczowych z rozdzielaczami podłogowymi i grzejnikowymi, wyposażonym w zawory termostatyczne na zasilaniu oraz rotametry na powrocie. Na zaworach termostatycznych należy zamontować napędy termoelektryczne ON-OFF, a w poszczególnych pomieszczeniach termostaty pokojowe. Sygnał z termostatu należy doprowadzić do poszczególnych głowic zamontowanych na pętlach obsługujących dane pomieszczenie.

Instalację włączeniową w pomieszczeniu maszynowni należy zaprojektować z rur stalowych czarnych ze szwem, łączonych przez spawanie. Instalacje prowadzone w warstwie podposadzkowej z rur PE-Xc/Al/PE-RT z wkładką z aluminium łączonych przez zaprasowywanie. Podejścia pod grzejniki należy wykonać ze ścian. Rury należy

zabezpieczyć otuliną ciepłochronną z wełny mineralnej o gr. 9mm.

Instalację c.t. należy wykonać również z rur PE-Xc/Al/PE-RT łączonych na kształtki zaciskowe.

Rurociągi prowadzić w izolacji ciepłochronnej o gr. zgodnej z aktualnymi przepisami.

Lp	Rodzaj przewodu lub komponentu	Minimalna grubość izolacji (materiał 0,035 W/(m ² K)
1.	średnica wewnętrzna do 22 mm	20 mm
2.	średnica wewnętrzna od 22 do 35 mm	30 mm
3.	średnica wewnętrzna od 35 do 100 mm	równa średnicy wewnętrznej rury
4.	średnica wewnętrzna ponad 100 mm	100 mm
5.	przewody i armatura wg poz. 1-4 przechodzące przez ściany lub stropy, skrzyżowania przewodów	1 wymagań z poz. 1-4
6.	przewody ogrzewań centralnych wg poz. 1-4, ułożone w komponentach budowlanych między ogrzewanymi pomieszczeniami różnych użytkowników	1 wymagań z poz. 1-4
7.	przewody wg poz. 6 ułożone w podłodze	6 mm

Izolować należy:

- Rurociągi stalowe w węźle/pomieszczeniu istn. rozdzielacza oraz w strefie sufitu podwieszanego – izolacja z wełny w płaszczu aluminiowym – grubości zgodnie z tabelą (rozporządzenie)
- Rurociągi prowadzone pod posadzką z rur wielowarstwowych – izolacja z pianki polietylenowej o grubości 9mm
- Przy zmianie kierunku rurociągów należy stosować gotowe kolana. Izolację wykonać zgodnie z zaleceniami producenta oraz estetycznie. Szczególnie należy zachować staranność przy obróbce kształtek i armatury.

Izolację termiczną rurociągów stalowych wykonać po malowaniu, zgodnie z PN-85/B-2421. Otuliny należy zabezpieczyć kolorowymi opaskami zgodnie z PN-70/N-01270:

- kolor czerwony- zasilanie,
- kolor niebieski - powrót.

Instalację z rur polietylenowych we wszystkich obiegach grzewczych rozdzielczych centralnego ogrzewania wykonać z rur wielowarstwowych PE-Xc/Al/PE-RT z wkładką z aluminium łączonych złączkami do zaprasowywania. Połączenie takie gwarantuje potrzebną szczelność i jest przeznaczone do montażu rur w posadzce. Bezwzględnie należy korzystać ze złązek systemowych.

Instalację ogrzewania podłogowego wykonać z rur dedykowanych do instalacji płaszczynowych PE-RT/Al/PE-RT zgodnych z PN EN ISO 21003 z pełną barierą tlenową dzięki warstwie zgrzewanego doczołowo aluminium. Rury projektuje się jako łączone na złączki zaciskowe. Należy bezwzględnie używać rur, złązek i akcesoriów montażowych tego samego producenta pochodzących z jednego systemu ogrzewania podłogowego.

Kompletny system musi składać się co najmniej z:

- rur PE-RT/Al/PE-RT
- złązek zaciskowych systemowych
- izolacji rolowanej z folią laminowaną i styropianem EPS100 wraz z elementami montażowymi
- klipsów do kotwienia rur
- peszli ochronnych.

Możliwe jest zaprojektowanie instalacji w innym systemie, przy zachowaniu właściwości funkcjonalno – użytkowych oraz jakości zalecanych materiałów i rozwiązań.

Jako elementy grzejne zastosować:

- Grzejniki stalowe płytowe z wbudowanymi zaworami grzejnikowymi z podejściem od dołu, mocowanie do ścian przy pomocy uchwytów;
- Grzejniki łazienkowe drabinkowe z wbudowanymi zaworami grzejnikowymi z podejściem od dołu, mocowane do ścian przy pomocy uchwytów;

→ Układy ogrzewania płaszczyznowego.

Montaż zaworów odcinających należy przewidzieć na rozgałęzieniach instalacji i podejściach pod urządzenia. W całej instalacji należy stosować zawory odcinające kulowe - do wody gorącej o połączeniach gwintowanych, PN6 i temperatura robocza min. 95°C.

Jako elementy regulacyjne zaprojektowanej instalacji grzewczej przewidzieć:

- Podwójne przyłącza z odcięciem, kątowe z mosiądzu, niklowane na grzejnikach z dolnym zasilaniem,
- Głowice termostatyczne,
- Zawory regulacyjne strefowe z rotametrami na każdym obiegu c.o,
- Termostat pokojowy naścienny montowany w każdym pomieszczeniu z ogrzewaniem podłogowym.

Po zmontowaniu instalacji przed zamurowaniem bruzd należy przeprowadzić próbę szczelności dla ciśnienia 6 bar. Próbę prowadzić zgodnie z PN-EN-14336:2005 Urządzenia centralnego ogrzewania w budownictwie powszechnym – Wymagania i badania techniczne przy odbiorze. Po zakończeniu pozytywnym prób, rury podczas zakrywania powinny pozostać pod ciśnieniem 4 bar. Wymaganie to jest podyktowane łatwym wykryciem ewentualnego uszkodzenia mechanicznego w fazie wykonywania prac budowlanych. Próby hydrauliczne:

- na zimno z armaturą $P=0,6$ MPa;
- na gorąco - do parametrów roboczych.

5.1.2. Instalacja wentylacji mechanicznej

Obliczenia ilości powietrza wentylacyjnego dla budynku należy wykonać zgodnie z:

- PN-EN 1264-3:2021-10 - Wodne wbudowane systemy ogrzewania i chłodzenia płaszczyznowego -- Część 3: Wymiarowanie
- PN-EN ISO 6946:2017-10 - Komponenty budowlane i elementy budynku -- Opór cieplny i współczynnik przenikania ciepła -- Metoda obliczania
- PN-EN 12828:2013-05 - Instalacje grzewcze w budynkach -- Projektowanie wodnych instalacji centralnego ogrzewania
- PN-EN 12831-1:20017-08 „Charakterystyka energetyczna budynków -- Metoda obliczania projektowego obciążenia cieplnego -- Część 1: Obciążenie cieplne, Moduł M3-3”
- Katalogi producentów urządzeń.

Suchy Dąb leży w I strefie klimatycznej. Przyjąć temperaturę obliczeniową dla miesiąca lipca, godz. 15.

- Parametry obliczeniowe powietrza zewnętrznego dla okresu lata.
 - temperatura termometru suchego: $t_s=28^{\circ}\text{C}$
 - temperatura termometru wilgotnego $t_m=21^{\circ}\text{C}$
 - entalpia powietrza $i=60,5$ kJ/kg
 - zawartość wilgotności $x=11,9$ g/kg
 - wilgotność względna $\Phi=52\%$
- Parametry obliczeniowe powietrza zewnętrznego dla okresu zimy.
 - temperatura termometru suchego: $t_s=-16^{\circ}\text{C}$
 - temperatura termometru wilgotnego $t_m=-18^{\circ}\text{C}$
 - entalpia powietrza $i=-20,52$ kJ/kg
 - zawartość wilgotności $x=0,7$ g/kg
 - wilgotność względna $\Phi=100\%$

Należy przewidzieć możliwość zmniejszenia wydajności rekuperatorów dachowych do 30% w stosunku do projektowanych wartości ilości nawiewanego i wywiewanego powietrza w czasie nieużytkowania pomieszczeń.

Przed przystąpieniem do prac należy bezwzględnie sprawdzić wszystkie wymiary w naturze oraz zweryfikować dostawcy wszystkie dane techniczne urządzeń, a w szczególności gabaryty, ciężar i parametry podłączeń.

Instalacja po wykonaniu i zainstalowaniu powinna być poddana oczyszczeniu i przedmuchaniu. Następnie należy przeprowadzić rozruch i regulację z wykonaniem pomiarów wydajności urządzeń oraz całości instalacji.

6. Instalacje elektryczne i teletechniczne

6.1. Instalacje elektryczne zewnętrzne

6.1.1. Instalacja uziemienia i odgromowa

Na etapie projektowania wykonać analizę ryzyka piorunowego zgodnie z normą PN-EN 62305. Na podstawie przeprowadzonej analizy zaprojektować instalację uziemienia i odgromową. Instalacja musi spełniać wymagania aktualnie obowiązującej normy.

Dla instalacji fotowoltaicznej na dachu przewidzieć instalację ochrony odgromowej zgodnie z obowiązującą normą.

Szczegółowe rozwiązanie na etapie projektowania przedstawić Zamawiającemu do akceptacji.

6.2. Instalacje elektryczne wewnętrzne

6.2.1. Instalacja okablowania elektrycznego

Instalacje elektryczne w budynku, w tym WLZ-ty wykonać przewodami/kablami miedzianymi w układzie sieci TN-S.

Stosować kable i przewody miedziane z żyłą PE i o izolacji na napięcie 750V.

Przewody ogniod odporne NHXH PH90 układać niezależnie od innych.

6.2.2. Instalacja połączeń wyrównawczych

Wykonać główne i miejscowe połączenia wyrównawcze zgodnie z obowiązującymi przepisami i normami.

6.2.3. Rozdzielnice elektryczne

Lokalizację rozdzielnic elektrycznych określić na etapie projektowania. Zastosować rozdzielnice w wykonaniu podtynkowym, obudowy z zamkiem na klucz. Wymiary rozdzielnic uzgodnić na etapie projektowania.

Rozdzielnice wyposażać w wyłączniki zasilania, rozłączniki bezpiecznikowe, zabezpieczenie przeciwprzebiegowe we wszystkich fazach i przewodzie neutralnym oraz wszystkie niezbędne urządzenia wymagane dla prawidłowego działania projektowanych instalacji.

Ilość i rodzaj rozdzielnic muszą, być dostosowane do wymaganych instalacji w budynku.

Szczegółowe rozwiązanie na etapie projektowania przedstawić Zamawiającemu do akceptacji.

6.2.4. Instalacja przeciwpożarowego wyłącznika prądu

Budynek wyposażać w instalację ppoż. wyłącznika prądu zgodnie z obowiązującymi przepisami.

Lokalizację ppoż. wyłącznika prądu przewidzieć poza budynkiem w złączu kablowym. Lokalizację na etapie projektowania przedstawić Zamawiającemu do akceptacji.

Instalacje urządzeń przeciwpożarowych na etapie projektu należy uzgodnić z rzeczoznawcą ds. ppoż.

6.2.5. Instalacja oświetlenia elektrycznego

Oświetlenie podstawowe należy zrealizować za pomocą opraw ze źródłami LED zaakceptowanych przez Zamawiającego na etapie projektowania.

Natężenie oświetlenia dla poszczególnych pomieszczeń przyjąć zgodnie z normą PN-EN 12464-1. Instalację wykonać jako podtynkową przewodami miedzianymi w układzie TN-S. Stosować osprzęt podtynkowy. Łączenia wykonywać wewnątrz puszek osprzętowych oraz w oprawach oświetleniowych.

Załączanie oświetlenia w klatce schodowej i pomieszczeniach sanitarnych poprzez czujniki ruchu z zintegrowanym czujnikiem natężenia oświetlenia zaakceptowane przez Zamawiającego na etapie projektowania.

Załączanie oświetlenia w pomieszczeniach ogólnych i technicznych łącznikami jednobiegunowymi zlokalizowanymi przy wejściu do pomieszczenia.

Typ okablowania oraz zabezpieczeń dla instalacji oświetleniowej dobrać na etapie projektowania.

Szczegółowe rozwiązanie na etapie projektowania przedstawić Zamawiającemu do akceptacji.

6.2.6. Instalacja oświetlenia awaryjnego

W budynku należy zastosować awaryjne oświetlenie ewakuacyjne i kierunkowe zgodnie z obowiązującymi normami. W instalacjach oświetlenia ewakuacyjnego i kierunkowego stosować oprawy awaryjne LED z własnym modułem awaryjnym o czasie podtrzymania min. 1h.

Stosować oprawy przystosowane do centralnego monitoringu oświetlenia awaryjnego. Centralka musi umożliwiać podłączenie do sieci Ethernet oraz dostęp przez przeglądarkę internetową.

Oprawy muszą posiadać aktualne świadectwo dopuszczenia na zgodność z normą PN-EN 60598-22-2:2015.

Stosować oprawy nastropowe szczelne, min. IP65, a montowane na zewnątrz przystosowane do pracy w niskich temperaturach do -25o, wyposażone w grzałkę z termostatem.

Instalacje urządzeń przeciwpożarowych na etapie projektu należy uzgodnić z rzeczoznawcą ds. ppoż.

6.2.7. Instalacja gniazd wtyczkowych

W pomieszczeniach technicznych należy zaprojektować instalacje gniazd wtyczkowych w ilości uzgodnionej z Zamawiającym na etapie projektowania.

Stosować gniazda wtyczkowe podtynkowe. Dla zasilania urządzeń komputerowych stosować gniazda typu „DATA”.

Wszystkie gniazda wtyczkowe stosować z przesłonami torów prądowych.

Typ okablowania oraz zabezpieczeń dla instalacji gniazdowej dobrać na etapie projektowania.

Szczegółowe rozwiązanie na etapie projektowania przedstawić Zamawiającemu do akceptacji.

6.2.8. Instalacja zasilająca urządzenia branży sanitarnej

Przewidzieć zasilanie instalacji branży sanitarnej. Instalacje wymagające zasilania bezprzerwowego/rezerwowego wyposażać z zasilacze UPS lub zaprojektować agregat prądotwórczy.

Propozycję rozwiązania problemu bezprzerwowego zasilania instalacji wymagających takiego zasilania zostaną uzgodnione z Zamawiającym na etapie projektowania.

7. Wykończenie wewnętrzne

Posadzki w nowoprojektowanych rozbudowywanych pomieszczeniach dostosować do istniejących posadzek..

Ściany klatek schodowych i pomieszczeń technicznych, gospodarczych – tynk kategorii III. Pozostałe pomieszczenia tynki kategorii IV.

Słupy i elementy konstrukcji – beton malowany o kolorystyce i wykończeniu dostosowanym do całego obiektu.

8. Wykończenie zewnętrzne

Elewacje– tynk cienkowarstwowy w kolorze uzgodnionym z Zamawiającym.

Cokoły – tynk cementowy lub inny odporny na wilgoć, zabrudzenia i uszkodzenia mechaniczne,

Stolarka drzwiowa i okienna – aluminiowa lub PVC, kolor uzgodnić z Zamawiającym,

Obróbki blacharskie – z blachy stalowej o grubości 0.70mm powlekanej w kolorze dachu,

Dach – dostosować do stanu istniejącego.

10. WARUNKI WYKONANIA I ODBIORU ROBÓT BUDOWLANYCH

10.1. WYMAGANIA OGÓLNE

10.1.1. Wstęp

Przedmiotem niniejszego opracowania są wymagania podstawowe dotyczące wykonania i odbioru Robót koniecznych do zaprojektowania i realizacji w związku z rozbudową i termomodernizacją Zespołu Szkolno-Przedszkolnego w Grabinach-Zameczku.

W zakres przedsięwzięcia wchodzi:

- właściwe, zgodne z zasadami projektowania i wiedzą inżynierską wykonanie dokumentacji (projektu budowlanego) w zakresie niezbędnym do uzyskania Pozwolenia na budowę zgodnie z Polskim Prawem Budowlanym oraz wykonanie projektów wykonawczych i Przedmiaru Robót w zakresie niezbędnym do zrealizowania Robót,
- właściwie i zgodne z zasadami sztuki budowlanej wykonanie inwestycji na podstawie prawomocnej decyzji pozwolenia na budowę.

10.1.2. Określenia podstawowe

Użyte wymienione poniżej określenia należy rozumieć w każdym przypadku następująco:

1. **Projektant** - uprawniona osoba będąca autorem Dokumentacji Projektowej.
2. **Dokumentacja projektowa** - wymagany odrębnymi przepisami projekt budowlany wraz z opisami i rysunkami niezbędnymi do realizacji robót lub opis zawierający określenie rodzaju, zakresu i sposobu wykonania robót, wynikający np. z inwentaryzacji i protokołu typowania robót.
3. **Przedmiar robót** - opis robót w kolejności technologicznej ich wykonania oraz podstaw do ustalania cen jednostkowych robót lub jednostkowych nakładów rzeczowych, z podaniem ilości jednostek przedmiarowych robót, opracowany przed wykonaniem robót na podstawie dokumentacji projektowej,
4. **PFU** – Wymagania Zamawiającego opisane w formie Programu Funkcjonalno-Użytkowego w rozumieniu Rozporządzenia Ministra Rozwoju i Technologii z dnia 20 grudnia 2021 r. w sprawie szczegółowego zakresu i formy dokumentacji projektowej, specyfikacji technicznych wykonania i odbioru robót budowlanych oraz programu funkcjonalno-użytkowego.
5. **SIWZ** – Specyfikacja Istotnych Warunków Zamówienia w rozumieniu ustawy z dnia 11 września 2019 r. Prawo Zamówień Publicznych (Dz.U. 2019 poz. 2019).
6. **Plan BIOZ** - plan bezpieczeństwa i ochrony zdrowia sporządzony zgodnie z Rozporządzeniem Ministra Infrastruktury z dnia 23 sierpnia 2003r. w sprawie informacji dotyczącej bezpieczeństwa i ochrony zdrowia oraz planu bezpieczeństwa i ochrony zdrowia (Dz. U. 2003 Nr 120, poz.1126).
7. **Rodzaje Robót** – Roboty budowlano-konstrukcyjne, sanitarne, energetyczne.
8. **Dziennik budowy** - dziennik, wydany zgodnie z obowiązującymi przepisami, stanowiący urzędowy dokument przebiegu Robót budowlanych oraz zdarzeń i okoliczności zachodzących w toku wykonywania Robót.
9. **Odpowiednia (bliska) zgodność** - zgodność wykonywanych Robót z dopuszczonymi tolerancjami, a jeśli przedział tolerancji nie został określony - z przeciętnymi tolerancjami, przyjmowanymi zwyczajowo dla danego rodzaju Robót budowlanych.
10. **Materiały** – wszelkie tworzywa niezbędne do wykonania Robót, zgodne z Dokumentacją Projektową i PFU.

11. **Konstrukcje budowlane** – obiekty budowlane związane w sposób trwały z gruntem, wraz z opisem technicznym sposobu ich wykonania.
12. **Kanalizacja sanitarna** – system rurociągów wraz z uzbrojeniem służący do usuwania ścieków od odbiorcy i odprowadzania do oczyszczalni ścieków.

10.1.3. Zgodność robót z dokumentacją projektową i PFU

PFU oraz dodatkowe dokumenty są dla Wykonawcy obowiązujące.

Wszystkie wykonane Roboty muszą być zgodne z Dokumentacją Projektową (zatwierdzoną przez Zamawiającego oraz kompetentne organy administracji państwowej) i PFU.

Dane określone w PFU będą uważane za wartości docelowe, od których dopuszczalne są odchylenia w ramach określonego przedziału tolerancji. Cechy materiałów i elementów budowli muszą być jednorodne i wykazywać bliską zgodność z określonymi wymaganiami, a rozrzuty tych cech nie mogą przekraczać dopuszczalnego przedziału tolerancji.

10.1.4. Błędy lub opuszczenia

PFU podaje tylko zasadnicze zakresy Robót oraz Wymagania Zamawiającego. Wymagania mogą nie objąć wszystkich szczegółów niezbędnych do opracowania projektów. Projektant i Wykonawca nie może wykorzystywać błędów lub opuszczeń w SIWZ, a o ich wykryciu winien natychmiast powiadomić Zamawiającego, który dokona odpowiednich poprawek, uzupełnień lub interpretacji.

10.1.5. Stosowanie przepisów prawa i norm

W różnych miejscach SIWZ podane są odnośniki do norm krajowych. Normy te winny być traktowane jako integralna część SIWZ i czytane w połączeniu z PFU, w których są wymienione.

Wykonawca jest zobowiązany do przestrzegania innych norm krajowych, które obowiązują w związku z wykonaniem prac i stosowania ich postanowień na równi z wszystkimi innymi wymaganiami, zawartymi w PFU. Zakłada się, iż Wykonawca dogłębnie zaznajomił się z treścią i wymaganiami tych norm.

10.1.6. Materiały

W PFU podano charakterystyczne parametry, właściwości i wymagania w zakresie materiałów stosowanych w realizacji Robót.

Wykonawca ponosi odpowiedzialność za spełnienie wymagań ilościowych i jakościowych materiałów dostarczanych na teren budowy oraz za ich właściwe składowanie i wbudowanie.

Wszelkie użyte w dokumentacji przetargowej nazwy producentów i typ urządzeń należy rozumieć jako przykładowe. Dopuszczone jest stosowanie równoważnych materiałów i urządzeń innych producentów, po uzyskaniu akceptacji Projektanta.

10.1.7. Gospodarka odpadami

Wykonawca staje się w rozumieniu Ustawy o odpadach posiadaczem wszelkich odpadów powstałych na terenie budowy oraz w związku z realizacją kontraktu.

Podczas prowadzenia Robót należy segregować powstające odpady. Zgodnie z obowiązującą w Polsce Ustawą o odpadach [Dz.U. 2013 poz. 21 z późniejszymi zmianami] Wykonawca Robót jest wytwórcą i posiadaczem odpadów i on odpowiada za prawidłowe gospodarowanie odpadami. Poprzez „gospodarowanie odpadami” rozumie się zbieranie, transport, odzysk i unieszkodliwianie w tym również nadzór nad tymi działaniami.

Materiały odpadowe powinny być bez zbędnej zwłoki usuwane z terenu budowy. Do czasu ich usunięcia odpady mają być bezwzględnie zabezpieczone. Wykonawca będzie prowadził ewidencję wywiezionego materiału i będzie posiadał odpowiednie dokumenty, które będą poświadczają, że miejsce wywozu jest legalne. Zagospodarowanie odpadów powinno być zgodne z obowiązującymi przepisami prawnymi.

10.1.8. Przechowywanie i składowanie materiałów

Wykonawca zapewni, aby tymczasowo składowane materiały, do czasu, gdy będą one potrzebne do

wykonywania Robót, były zabezpieczone przed zanieczyszczeniem, zachowały swoją jakość i właściwości oraz były składowane zgodnie z instrukcją, lub wytycznymi producenta.

Miejsca czasowego składowania materiałów winny być zlokalizowane w obrębie Terenu Budowy w miejscach uzgodnionych z Zamawiającym lub poza Terenem Budowy w miejscach zorganizowanych przez Wykonawcę.

Stosowanie materiałów z odzysku

Wykonawca jest zobowiązany do stosowania metod pracy pozwalających na odzysk wartościowych materiałów w trakcie prowadzenia np. prac rozbiórkowych itp. Wykonawca, zapewni, aby tymczasowo składowane materiały z odzysku, do czasu, gdy będą one potrzebne do Robót, były zabezpieczone przed zanieczyszczeniem, zachowały swoją jakość i właściwości do Robót.

10.1.9. Sprzęt

Wykonawca jest zobowiązany do używania jedynie takiego sprzętu, który nie spowoduje niekorzystnego wpływu na jakość wykonywanych Robót.

Sprzęt będący własnością Wykonawcy lub wynajęty do wykonania Robót ma być utrzymywany w dobrym stanie i gotowości do pracy.

Stosowany sprzęt będzie posiadał wymagalne przepisami dopuszczenia do stosowania, a sprzęt pomiarowy będzie miał niezbędne atesty i homologacje.

10.1.10. Transport

Wykonawca jest zobowiązany do stosowania jedynie takich środków transportu, które nie wpłyną niekorzystnie na jakość wykonywanych Robót i właściwości przewożonych materiałów.

Wszystkie środki transportu używane przez Wykonawcę muszą być sprawne technicznie i posiadać odpowiednie zezwolenia oraz aktualne badania techniczne.

Wykonawca dla celów budowy będzie stosował środki transportu spełniające wymagania określone w rozporządzeniu Ministra Infrastruktury z dnia 31 grudnia 2002r. w sprawie warunków technicznych pojazdów oraz zakresu ich niezbędnego wyposażenia (Dz. U. Z 2003r. Nr 32 poz.262).

10.1.11. Wykonanie Robót

Wykonawca jest zobowiązany do zrealizowania i ukończenia Robót określonych w umowie i do usunięcia wszelkich wad.

Wykonawca będzie odpowiedzialny za stosowność, stabilność i bezpieczeństwo wszystkich działań prowadzonych na Terenie Budowy.

Podczas realizacji Robót Wykonawca będzie utrzymywał Teren Budowy w stanie wolnym od wszelkich niepotrzebnych przeszkód.

Zamawiający wymaga stosowania jednolitych i spójnych rozwiązań materiałowych oraz techniczno-technologicznych przy projektowaniu i wykonaniu Robót.

Organizacja przed rozpoczęciem Robót

Wykonawca jest zobowiązany do wykonania robót zgodnie z ogólnie przyjętą i merytorycznie poprawną kolejnością technologiczną prac. Przed rozpoczęciem Robót Wykonawca jest zobowiązany powiadomić wszystkie zainteresowane strony o terminie rozpoczęcia prac oraz o przewidywanym terminie ich zakończenia. Wykonawca jest zobowiązany do przestrzegania warunków wydanych przez jednostki uzgadniające, opiniujące oraz właścicieli terenów, na których prowadzone będą prace.

Dokumentacja projektowa

Roboty powinny być tak zaprojektowane, aby odpowiadały pod każdym względem najnowszemu, aktualnym praktykom inżynierskim.

W propozycji rozwiązań projektowych powinny być spełnione wymagania niezawodności tak, aby sieci, obiekty, urządzenia i wyposażenie zapewniały długotrwałą bezproblemową eksploatację przy niskich kosztach obsługi.

Należy zwrócić szczególną uwagę na zapewnienie łatwego dostępu w celu inspekcji, czyszczenia, obsługi i napraw.

Wszystkie dostarczone materiały, urządzenia i wyposażenie powinny być zaprojektowane w taki sposób, aby bezawaryjnie pracowały we wszystkich warunkach eksploatacyjnych bez względu na obciążenia, ciśnienia i temperatury.

Bezpieczeństwo pożarowe

Bezpieczeństwo pożarowe wymaga uwzględnienia w projektowaniu i spełnienia przepisów dotyczących ochrony przeciwpożarowej.

Wykonawca będzie przestrzegać przepisów ochrony przeciwpożarowej.

Wykonawca będzie utrzymywać sprawny sprzęt przeciwpożarowy, wymagany przez odpowiednie przepisy, na terenie baz produkcyjnych, w pomieszczeniach biurowych, mieszkalnych i magazynach oraz w maszynach i pojazdach.

Materiały łatwopalne będą składowane w sposób zgodny z odpowiednimi przepisami i zabezpieczone przed dostępem osób trzecich.

Wykonawca będzie odpowiedzialny za wszelkie straty spowodowane pożarem wywołanym jako rezultat realizacji Robót albo przez personel Wykonawcy.

Bezpieczeństwo w zakresie higieny i zdrowia

Obiekt należy projektować i realizować z takich materiałów i wyrobów oraz w taki sposób, aby nie stanowiły zagrożenia dla higieny i zdrowia użytkowników, w szczególności w wyniku:

wydzielania się gazów toksycznych,

- a. obecności szkodliwych pyłów lub gazów w powietrzu,
- b. niebezpiecznego promieniowania,
- c. zanieczyszczenia lub zatrucia wody lub gleby,
- d. występowania wilgoci w elementach budowlanych lub na ich powierzchni,
- e. przedostawania się gryzoni do wnętrza,
- f. nadmiernego hałasu i drgań.

Bezpieczeństwo w zakresie obciążeń

Obiekt i urządzenia z nimi związane powinny być projektowane i wykonywane w taki sposób, aby obciążenia mogące na nie działać w trakcie budowy i użytkowania nie prowadziły do:

- a. zniszczenia całości lub części obiektów,
- b. przemieszczeń i odkształceń o niedopuszczalnej wielkości,
- c. uszkodzenia części obiektów, połączeń lub zainstalowanego wyposażenia w wyniku znacznych przemieszczeń elementów konstrukcji,
- d. zniszczenia na skutek wypadku, w stopniu nieproporcjonalnym do jego przyczyny.

Konstrukcja powinna spełniać warunki zapewniające nie przekroczenie stanów granicznych nośności oraz stanów granicznych przydatności do użytkowania w żadnym z jego elementów i w całej konstrukcji. Stany graniczne nośności uważa się za przekroczone, jeżeli konstrukcja powoduje zagrożenie bezpieczeństwa ludzi znajdujących się w obiekcie oraz w jego pobliżu, a także zniszczenie wyposażenia lub przechowywanego mienia. Stany graniczne przydatności do użytkowania uważa się za przekroczone, jeżeli wymagania użytkowe dotyczące konstrukcji nie są dotrzymywane. Oznacza to, że w konstrukcji obiektu nie mogą wystąpić:

- a. lokalne uszkodzenia, w tym również rysy, które mogą ujemnie wpływać na przydatność użytkową, trwałość i wygląd konstrukcji, jej części, a także przyległych do niej nie konstrukcyjnych elementów,
- b. odkształcenia lub przemieszczenia ujemnie wpływające na wygląd konstrukcji i jej przydatność użytkową, włączając w to również funkcjonowanie maszyn i urządzeń oraz uszkodzenia części nie konstrukcyjnych i elementów wykończenia,
- c. drgania dokuczliwe dla ludzi lub powodujące uszkodzenia obiektu, jego wyposażenia oraz przechowywanych przedmiotów, a także ograniczające jego użytkowanie zgodnie z przeznaczeniem.

Warunki bezpieczeństwa konstrukcji uznaje się za spełnione, jeżeli konstrukcja ta odpowiada Polskim Normom

dotyczącym projektowania i obliczania konstrukcji.

Bezpieczeństwo użytkowania

Obiekty i urządzenia z nimi związane powinny być projektowane i wykonane w sposób nie stwarzający niemożliwego do zaakceptowania ryzyka wypadków w trakcie użytkowania.

Bezpieczeństwo i Higiena Pracy

Podczas realizacji Robót Wykonawca będzie przestrzegać przepisów dotyczących bezpieczeństwa i higieny pracy oraz bezpieczeństwa i ochrony zdrowia.

Wykonawca zapewni i będzie utrzymywał wszelkie urządzenia zabezpieczające, socjalne oraz sprzęt i odpowiednią odzież dla ochrony życia i zdrowia osób zatrudnionych na budowie oraz dla zapewnienia bezpieczeństwa publicznego.

W zakresie wymogów bezpieczeństwa i higieny pracy oraz bezpieczeństwa i ochrony zdrowia Wykonawcę w szczególności obowiązują:

- a. Rozporządzenie Ministra Infrastruktury z dnia 23 czerwca 2003 r., w sprawie informacji dotyczącej bezpieczeństwa i ochrony zdrowia oraz planu bezpieczeństwa i ochrony zdrowia (Dz. U. Nr 120, poz. 1125, 1126, 2003 r.),
- b. Rozporządzenie Ministra Infrastruktury z dnia 6 lutego 2003 r., w sprawie bezpieczeństwa i higieny pracy podczas wykonywania Robót budowlanych (Dz. U. Nr 47, poz. 401, 2003 r.),

Wykonawca opracuje i wdroży Plan Bezpieczeństwa i Ochrony Zdrowia podczas wykonywania Robót budowlanych, który winien zawierać w szczególności wymagania dotyczące:

- a. rozmieszczenia stanowisk pracy uwzględniającego odpowiedni dostęp do nich oraz rozplanowanie dróg, stref pracy i przemieszczania się maszyn,
- b. warunków użytkowania materiałów i dostępu do nich podczas wykonywania Robót budowlanych,
- c. utrzymywania właściwego stanu technicznego instalacji i wyposażenia,
- d. sposobu przechowywania i przemieszczania materiałów i substancji niebezpiecznych,
- e. przechowywania i usuwania odpadów i gruzu oraz utrzymania na budowie porządku i czystości,
- f. organizacji pracy na budowie,
- g. sposobów informowania pracowników o podejmowanych działaniach dotyczących bezpieczeństwa i ochrony zdrowia.

Przebudowa urządzeń kolidujących

Ewentualną przebudowę urządzeń należy wykonać pod nadzorem i wyszczególnić w uzgodnieniu z gestorami i właścicielami.

Wykonawca ponosi wszystkie koszty nadzorów właścicieli urządzeń w trakcie ich przebudowy i budowy.

W przypadku naruszenia instalacji lub ich uszkodzenia w trakcie wykonywania Robót lub na skutek zaniedbania, także później, w czasie realizacji jakichkolwiek innych Robót Wykonawca na swój koszt naprawi, oraz pokryje wszelkie koszty związane z naprawą i skutkami uszkodzenia, w najkrótszym możliwym terminie przywracając ich stan do kształtu sprzed awarii. Przystąpienie do usuwania w/w uszkodzeń nie może nastąpić później niż w ciągu 2 godzin od ich wystąpienia.

10.1.12. Kontrola jakości Robót

Dziennik Budowy

Dziennik Budowy jest wymaganym dokumentem prawnym obowiązującym Zamawiającego i Wykonawcę w okresie od rozpoczęcia Robót do wydania pozwolenia na użytkowanie. Odpowiedzialność za prowadzenie Dziennika Budowy zgodnie z obowiązującymi przepisami spoczywa na Wykonawcy.

Zapisy w Dzienniku Budowy będą dokonywane na bieżąco i będą dotyczyć przebiegu Robót, stanu bezpieczeństwa ludzi i mienia oraz technicznej i gospodarczej strony budowy.

Każdy zapis w Dzienniku Budowy będzie opatrzony datą jego dokonania, podpisem osoby, która dokonała zapisu, z podaniem jej imienia i nazwiska oraz stanowiska służbowego. Zapisy będą czytelne, w porządku

chronologicznym.

Załączone do Dziennika Budowy protokoły i inne dokumenty będą oznaczone kolejnym numerem załącznika i opatrzone datą i podpisem Wykonawcy i Inżyniera.

Instrukcje obsługi i eksploatacji - dla każdego dostarczonego urządzenia. Wykonawca skompletuje podręczniki eksploatacji, konserwacji i napraw.

Ponadto, dla całości wykonanego zadania Wykonawca dostarczy:

- a. instrukcje obsługi, eksploatacji i konserwacji,
- b. instrukcje stanowiskowe,
- c. plan konserwacji i przeglądów.

Instrukcje i plan konserwacji będą zgodne z wymaganiami producentów, obowiązującymi polskimi normami lub odpowiednimi normami Krajów UE, w zakresie przyjętym przez polskie prawodawstwo oraz PFU.

Pozostałe dokumenty budowy

Do dokumentów budowy zalicza się, oprócz wymienionych następujące dokumenty:

- a. pozwolenie na realizację zadania budowlanego,
- b. protokoły przekazania Terenu Budowy,
- c. plan BIOZ sporządzony przez Wykonawcę,
- d. protokoły odbioru Robót,
- e. dokumenty potwierdzające jakość i pochodzenie materiałów i urządzeń,
- f. protokoły z narad i ustaleń,
- g. korespondencję na budowie.

Przechowywanie dokumentów budowy

Dokumenty budowy będą przechowywane na Terenie Budowy w miejscu odpowiednio zabezpieczonym.

Zaginięcie, któregośkolwiek z dokumentów budowy spowoduje jego natychmiastowe odtworzenie w formie przewidzianej prawem.

10.1.13. Odbiór Robót

Odbiór Robót zanikających i ulegających zakryciu.

Odbiór Robót zanikających i ulegających zakryciu polega na finalnej ocenie ilości i jakości wykonywanych Robót, które w dalszym procesie realizacji ulegną zakryciu.

Odbiór Robót zanikających i ulegających zakryciu będzie dokonany w czasie umożliwiającym wykonanie ewentualnych korekt i poprawek bez hamowania ogólnego postępu Robót.

Wykonawca Robót nie może kontynuować Robót bez odbioru Robót zanikających i ulegających zakryciu.

Odbiór częściowy

Odbiór częściowy polega na ocenie ilości i jakości wykonanych części Robót. Odbioru częściowego Robót dokonuje się wg zasad jak przy odbiorze końcowym Robót.

Odbiór końcowy

Odbiór Robót należy wykonywać z uwzględnieniem niżej podanych uwarunkowań:

- a. Odbiór końcowy polega na finalnej ocenie rzeczywistego wykonania Robót w odniesieniu do ich ilości, jakości i wartości.
- b. Całkowite zakończenie Robót oraz gotowość do odbioru końcowego będzie stwierdzona przez Wykonawcę wpisem do Dziennika Budowy z bezzwłocznym powiadomieniem na piśmie o tym fakcie Inżyniera.
- c. W przypadkach niewykonania wyznaczonych Robót poprawkowych lub Robót uzupełniających Komisja przerwie swoje czynności i ustala nowy termin odbioru końcowego.

Forma i dokumenty końcowego odbioru Robót

Końcowy odbiór Robót przeprowadza Komisja powołana przez Zamawiającego, z udziałem w komisji upoważnionych przedstawicieli Zamawiającego, Wykonawcy, organów administracji i kontrolnych odpowiednio do zakresu Robót i przepisów prawa. Zamawiający może powołać do Komisji również innych przedstawicieli lub osoby jako obserwatorów.

Do odbioru końcowego Wykonawca jest zobowiązany przygotować następujące dokumenty w wersji drukowanej oraz elektronicznej:

- a. rysunki z naniesionymi zmianami oraz jeden rysunek zbiorczy wszystkich branż – dokumentacja powykonawcza, potwierdzona przez Kierownika budowy, Projektanta i Inspektora nadzoru w formie papierowej i cyfrowej,
- b. dokumentacja fotograficzna wszystkich instalacji (w wersji cyfrowej) wykonana przed zakryciem tych instalacji,
- c. Dziennik Budowy,
- d. wyniki Prób Końcowych,
- e. aprobaty techniczne, certyfikaty i atesty jakościowe na wbudowane materiały i urządzenia,
- f. opinię technologiczną sporządzoną na podstawie wszystkich wyników badań i pomiarów załączonych do dokumentów odbioru,
- g. inne dokumenty wymagane przez Zamawiającego, w tym niezbędne do uzyskania pozwolenia na eksploatację.

Kierownik budowy jest zobowiązany, zgodnie z art. 57 ust.1 p.2 ustawy Prawo Budowlane, przy odbiorze końcowym złożyć oświadczenia:

- a. wykonaniu całego zadania, zgodnie z Projektem Budowlanym, warunkami pozwolenia na budowę i warunkami technicznymi wykonania i odbioru (w tym zgodnie z powołanymi w warunkach przepisami i polskimi normami),
- b. doprowadzeniu do należytego stanu i porządku terenu budowy, a także – w razie korzystania z ulicy i sąsiadujących nieruchomości – terenów sąsiednich.

Wszystkie zarządzone przez Komisję Roboty poprawkowe lub uzupełniające będą zestawione wg wymagań ustalonych przez Inspektora Nadzoru.

Termin wykonania Robót poprawkowych i Robót uzupełniających wyznaczy Komisja. Po wykonaniu Robót poprawkowych/uzupełniających lub w przypadku braku konieczności wykonania tych Robót i zaakceptowaniu przez Komisję Inżynier wystawi Świadectwo Przejęcia Robót.

10.1.14. Cena i Płatności

Ustalenia ogólne

Podstawą płatności jest scalona Cena Ryczałtowa, skalkulowana przez Wykonawcę.

Cena będzie obejmować:

- a. robocizną bezpośrednią wraz z towarzyszącymi kosztami,
- b. wartość zużytych materiałów wraz z kosztami ich zakupu,
- c. wartość pracy sprzętu wraz z kosztami jednorazowymi, (sprowadzenie sprzętu na Teren Budowy i z powrotem, montaż i demontaż na stanowisku pracy),
- d. koszty pośrednie, w skład których wchodzi: płace personelu i kierownictwa budowy, pracowników nadzoru i laboratorium, koszty urządzenia i eksploatacji zaplecza budowy (w tym doprowadzenie energii i wody, budowa dróg dojazdowych itp.), koszty dotyczące oznakowania Robót, koszty projektów uzupełniających, wydatki dotyczące bhp, usługi obce na rzecz budowy, opłaty za dzierżawę placów i bocznic, ekspertyzy dotyczące wykonanych Robót, ubezpieczenia oraz koszty zarządu przedsiębiorstwa Wykonawcy i inne,
- e. zysk kalkulacyjny zawierający ewentualne ryzyko Wykonawcy z tytułu innych wydatków mogących wystąpić w czasie realizacji Robót w okresie gwarancyjnym,
- f. podatki obliczane zgodnie z obowiązującymi przepisami; do cen jednostkowych nie należy wliczać podatku VAT oraz opłat celnych i importowych.

Cena ryczałtowa zaproponowana przez Wykonawcę jest ostateczna i wyklucza możliwość żądania dodatkowej zapłaty za wykonanie Robót objętych wyceną, za wyjątkiem zleconych przez Zamawiającego robót dodatkowych. Kalkulacja tych robót wykonana będzie w oparciu o ceny jednostkowe z kontraktu głównego. Nie przewiduje się możliwości stosowania procedury robót zamiennych - kontrakt realizowany jest w formule zaprojektuj i wybuduj.

Wykaz cen

Ceny Wszystkich pozycji Robót powinny zostać podane w PLN.

VAT, opłaty oraz inne podatki, zostaną wypłacone w należnej kwocie zgodnie z zapisami prawa polskiego w sprawie VAT, opłat oraz innych podatków.

Kwoty wprowadzone przez Wykonawcę w odniesieniu do wszystkich pozycji w Wykazach Cen muszą odzwierciedlać właściwy związek z kosztem wykonywania Robót.

Cena zamieszczona w Ofercie będzie ceną łączną za wykonanie umowy i powinna obejmować:

- a. wykonanie zakresu prac, prób końcowych i szkoleń,
- b. zakupienie materiałów eksploatacyjnych niezbędnych do uruchomienia i przeprowadzenia niezbędnych prób, prób końcowych i prób eksploatacyjnych,
- c. zakupienie i rozwieszenie niezbędnych tablic informacyjnych, w tym instrukcji bhp i ppoż,
- d. zakup sprzętu bhp i ppoż,
- e. wykonanie badań instalacji elektrycznych i kablowych,
- f. różne opłaty administracyjne,
- g. zapłata za energię i inne media zużyte w trakcie budowy oraz wykonywania prób i prób końcowych,
- h. zapłata za: zatrudnienie i zakwaterowanie siły roboczej, materiały, transport, opłaty przewozowe, magazynowanie, pracy tymczasowej, koszty wyposażenia technicznego i koszty ogólne, ubezpieczenia, nadzór, zysk i należności ogólne. Zakłada się, że Wykonawca, znając zakres Robót i cel ich wykonania uwzględni w cenie wszystkie elementy, których wykonanie jest konieczne do wypełnienia zadania objętego tą umową.

10.2. ROBOTY ZIEMNE – ZDJĘCIE WARSTWY ZIEMI URODZAJNEJ

10.2.1. Wstęp

Przedmiot WWiORB

Przedmiotem niniejszych Warunków Wykonania i Odbioru Robót Budowlanych są wymagania dotyczące zdjęcia warstwy humusu w związku z realizacją zadania polegającego na rozbudowie i termomodernizacji Zespołu Szkolno-Przedszkolnego w Grabinach-Zameczku.

Określenia podstawowe

Warstwa humusu – warstwa ziemi roślinnej urodzajnej, nadającej się do upraw ogrodowych/rolnych.

Darnina – płat wierzchniej warstwy gleby, przerośniętej i związanej korzeniami roślinności trawiastej o miąższości 5-8 cm.

Stosowane określenia podstawowe są zgodne z obowiązującymi, odpowiednimi polskimi normami oraz z definicjami podanymi w WWiORB „Wymagania ogólne”.

Ogólne wymagania dotyczące robót

Wykonawca robót jest odpowiedzialny za jakość ich wykonania oraz za zgodność z Dokumentacją Projektową, WWiORB i poleceniami Zamawiającego.

10.2.2. Wyroby budowlane i materiały

Nie występują.

10.2.3. Sprzęt

Sprzęt do wykonania robót

Do wykonania robót związanych ze zdjęciem warstwy humusu i darniny należy stosować:

- równiarki,
- spycharki,
- łopaty, szpadle i inny sprzęt do ręcznego wykonywania robót ziemnych - w miejscach, gdzie prawidłowe wykonanie robót sprzętem zmechanizowanym nie jest możliwe,
- koparki i samochody samowładowcze - w przypadku transportu na odległość wymagającą zastosowania takiego sprzętu.

Sprzęt użyty do wykonania robót powinien być sprawny technicznie i zaakceptowany przez Inżyniera.

10.2.4. Transport

Transport humusu

Humus należy przemieszczać z zastosowaniem równiarek lub spycharek albo przewozić transportem samochodowym. Wybór środka transportu zależy od odległości, warunków lokalnych i przeznaczenia humusu.

10.2.5. Wykonanie robót

Ogólne zasady wykonania robót

Teren pod budowę drogi w pasie robót ziemnych i w innych miejscach wskazanych w dokumentacji projektowej powinien być oczyszczony z humusu.

Zdjęcie warstwy humusu

Warstwa humusu powinna być zdjęta z przeznaczeniem do późniejszego użycia przy umacnianiu skarp, zakładaniu trawników oraz do innych czynności określonych w dokumentacji projektowej. Zagospodarowanie nadmiaru humusu powinno być wykonane zgodnie ze wskazaniem Zamawiającego (usunięte z terenu budowy na koszt Wykonawcy).

Humus, glebę należy zdejmować mechanicznie z zastosowaniem równiarek lub spycharek. W wyjątkowych sytuacjach, gdy zastosowanie maszyn nie jest wystarczające dla prawidłowego wykonania robót, względnie może stanowić zagrożenie dla bezpieczeństwa robót (zmienna grubość warstwy humusu, sąsiedztwo budowli), należy dodatkowo stosować ręczne wykonanie robót, jako uzupełnienie prac wykonywanych mechanicznie.

Warstwę humusu należy zdjąć z powierzchni całego pasa robót ziemnych oraz w innych miejscach określonych w dokumentacji projektowej lub wskazanych przez Zamawiającego.

Grubość zdejmowanej warstwy humusu (zależna od głębokości jego zalegania, wysokości nasypu, potrzeb jego wykorzystania na budowie itp.) powinna być zgodna z ustaleniami dokumentacji projektowej lub wskazana przez Inżyniera, według faktycznego stanu występowania.

Zdjęty humus należy składować w regularnych przyzmacach. Miejsca składowania humusu powinny być przez Wykonawcę tak dobrane, aby humus był zabezpieczony przed zanieczyszczeniem, a także najeżdżaniem przez pojazdy. Nie należy zdejmować humusu w czasie intensywnych opadów i bezpośrednio po nich, aby uniknąć zanieczyszczenia gliną lub innym gruntem nieorganicznym.

10.2.6. Kontrola jakości robót

Kontrola usunięcia humusu

Sprawdzenie jakości robót polega na wizualnej ocenie kompletności usunięcia humusu i ściółki leśnej.

Kontroli podlega w szczególności zgodność wykonania robót z Dokumentacją Projektową:

- powierzchnia zdjęcia humusu / ściółki leśnej,
- grubość zdjętej warstwy humusu / ściółki leśnej,
- prawidłowość sprzymowania humusu.

10.2.7. Obmiar robót

Nie dotyczy.

10.2.8. Odbiór robót

Roboty uznaje się za wykonane zgodnie z dokumentacją projektową, WWiORB i wymaganiami Zamawiającego, jeżeli ocena prawidłowości i kompletności ich wykonania okazała się pozytywna.

10.2.9. Przepisy związane

PN-EN 1998-1:2008 Eurokod 7 Projektowanie geotechniczne. Część 1: Zasady ogólne

PN-S-02205 Drogi samochodowe. Roboty ziemne wymagania i badania.

Ustawa z dnia 16 kwietnia 2004r. o ochronie przyrody (Dz.U. Nr 92, poz. 880)

Rozporządzenie Ministra Środowiska z dnia 09 października 2014. w sprawie ochrony gatunkowej roślin Dz.U. 2014 nr 0 poz. 1409

10.3. ROBOTY BUDOWLANE – ROBOTY CIESIELSKIE DESKOWANIA DLA ROBÓT BETONOWYCH I ŻELBETOWYCH

10.3.1. WSTĘP

PRZEDMIOT WWiORB

Przedmiotem niniejszych Warunków Wykonania i Odbioru Robót Budowlanych są wymagania dotyczące wykonania i odbioru robót ciesielskich deskowania dla robót betonowych i żelbetowych.

ZAKRES ROBÓT OBJĘTYCH WWiORB

Ustalenia zawarte w niniejszym WWiORB dotyczą wykonania deskowań dla robót betonowych i żelbetowych i obejmują:

- a) Wykonanie deskowań fundamentów,
- b) Wykonanie deskowań elementów betonowych i żelbetowych, wylewanych na mokro.

OKREŚLENIA PODSTAWOWE

Pozostałe określenia zgodne są z obowiązującymi, odpowiednimi polskimi normami i z definicjami podanymi w WWiORB "Wymagania ogólne".

OGÓLNE WYMAGANIA DOTYCZĄCE ROBÓT

Wykonawca robót jest odpowiedzialny za jakość wykonanych robót oraz za ich zgodność z Dokumentacją Projektową, WWiORB oraz poleceniami Inżyniera.

Ogólne wymagania dotyczące robót podano w WWiORB „Wymagania ogólne”.

Przed przystąpieniem do wykonywania deskowań dla robót betonowych i żelbetowych należy zakończyć wszelkie roboty przygotowawcze.

10.3.2. MATERIAŁY

DESKOWANIE INDYWIDUALNE (TRADYCYJNE)

Tarcica stosowana do wykonywania deskowań powinna być iglasta, sortowana wytrzymałościowo lub w uzasadnionych przypadkach ogólnego przeznaczenia, odpowiadająca wymaganiom aktualnych norm.

Stojaki stanowiące podpory deskowania (kiedy nie może być zastosowane podwieszenie deskowań) powinny być z okrągłaków o średnicy 8 - 15 cm.

W uzasadnionych technicznie przypadkach mogą one być z krawędziaków o przekroju 10 x 10 do 16 x 16 cm i ustawione na podłożu na ciągłych podkładkach drewnianych (podwalinach) lub na podkładkach z kawałków desek grubości 12-36 mm z podklinowaniem zapewniającym rozłożenie obciążenia przenoszonego przez stojaki na większą płaszczyznę podłoża. Zaleca się zamiast stojaków drewnianych stojaki metalowe teleskopowe usztywnione za pomocą stężeń poziomych z rur i złączy stalowych.

10.3.3. SPRZĘT

Wykonawca jest zobowiązany do używania takiego sprzętu, który nie spowoduje niekorzystnego wpływu na jakość deskowania konstrukcji betonowych i żelbetowych. Sprzęt używany do deskowania konstrukcji betonowych i żelbetowych powinien być zgodny z ofertą Wykonawcy i uzyskać akceptację Inspektora nadzoru.

Wykonawca powinien wykonać deskowania konstrukcji betonowych i żelbetowych przy użyciu potrzebnej liczby maszyn o odpowiedniej wydajności. Powinny one gwarantować przeprowadzenie robót zgodnie z zasadami określonymi w Dokumentacji Projektowej i wymaganiami Specyfikacji Technicznych. Sprzęt powinien być stale utrzymany w dobrym stanie technicznym. Wykonawca powinien również dysponować sprawnym sprzętem rezerwowym, umożliwiającym prowadzenie robót w przypadku awarii sprzętu podstawowego. Inspektor nadzoru poleci usunąć z placu budowy sprzęt nieodpowiadający warunkom Kontraktu i wymaganiom sformułowanym w Dokumentacji Projektowej oraz Specyfikacji Technicznej.

10.3.4. TRANSPORT

Wybór środków transportowych oraz metod transportu powinien być dostosowany do rodzaju materiału, jego

objętości, technologii załadunku i wbudowania oraz od odległości transportu. Wykonawca ma obowiązek zorganizowania transportu z uwzględnieniem wymogów bezpieczeństwa, zarówno w obrębie placu budowy, jak i poza nim.

Zwiększenie odległości transportu ponad wartości zatwierdzone nie może być podstawą roszczeń Wykonawcy, dotyczących dodatkowej zapłaty za transport, o ile zwiększone odległości nie zostały wcześniej zaakceptowane na piśmie przez Inspektora nadzoru.

10.3.5. WYKONANIE ROBÓT

WYMAGANIA OGÓLNE

Rusztowanie podtrzymujące deskowanie do betonu powinno być wykonane w taki sposób, aby mogło przenosić obciążenia wywołane:

- 1) masą własną oraz masą sprzętu do robot betonowych, (np. taczki, wózki, wibratory, zsypanki),
- 2) masą układanej mieszanki betonowej, z uwzględnieniem obciążeń dynamicznych od rzucanej lub opuszczanej mieszanki, jak też parcia mieszanki w trakcie jej zagęszczania,
- 3) masą zbrojenia konstrukcji,
- 4) masą robotników zatrudnionych przy robotach betonowych i żelbetowych.
- 5) Wykonane rusztowanie i deskowanie nie powinno odkształcać się pod działaniem obciążeń omówionych w p. 1. Rusztowanie powinno zachowywać sztywność oraz niezmienność konstrukcji zarówno w trakcie betonowania, jak i dojrzewania mieszanki betonowej.
- 6) Deskowania, w których będzie układana mieszanka betonowa, powinny być szczelne i zabezpieczone przed wyciekaniem zaprawy cementowej z mieszanki.
- 7) Deskowania belek, łuków i sklepień o rozpiętości powyżej 4,0 m powinny być wykonane ze strzałką "podniesioną" odwrotną do kierunku ugięcia konstrukcji. Wartość tej strzałki, tj. podniesienia deskowania, powinna być określona w instrukcji dla danego rodzaju deskowania.
- 8) Prawidłowość wykonania deskowań i rusztowań należy dokładnie sprawdzić z dokumentacją techniczną oraz potwierdzić jego zgodność z wymaganiami technicznymi. Dopuszczenie deskowania do użytkowania powinno być potwierdzone zapisem inspektora nadzoru technicznego w dzienniku budowy.

DESKOWANIA INDYWIDUALNE (TRADYCYJNE)

- 1) Deskowanie indywidualne z drewna lub z częściowym użyciem materiałów drewnopochodnych i innych wykonane na miejscu robot betonowych lub żelbetowych powinno być stosowane w przypadkach konieczności technicznej lub celowości gospodarczej.
- 2) Konstrukcje deskowania i podtrzymującego je rusztowania powinny być zgodne z projektem i ogólnymi wymaganiami podanymi powyżej.
- 3) Stężenia stojaków drewnianych przybite krzyżowo w dwóch wzajemnie prostopadłych kierunkach powinny być z desek grubości co najmniej 25 mm.
- 4) Stężenia ukośne należy przybijać trzema gwoździami do każdego stojaka jak najbliżej górnego i dolnego ich końca.
- 5) Łężnie, stojaki, podwaliny ciągłe oraz stężenia poziome i ukośne powinny zapewnić sztywny układ trójkątny. W przypadku, gdy w jednej płaszczyźnie nie ma ciągłych łążeń, funkcję prętów poziomych w układzie trójkątnym powinno spełniać deskowanie.
- 6) Stojaki należy rozstawiać w odstępach 1-1,4 m. Przy obciążeniu powyżej 500 daN/m² stojaki powinny być rozstawione co 0,8 m.
- 7) Rozbiórkę rusztowania należy rozpoczynać od wybicia klinów spod stojaków i opuszczenia deskowania.

USUWANIE DESKOWAŃ

- 1) Usunięcie deskowania i rusztowania konstrukcji żelbetowej może nastąpić, gdy beton osiągnie wymaganą projektem wytrzymałość, stwierdzoną na próbkach przechowywanych w warunkach

zbliżonych do warunków dojrzewania betonu w konstrukcji lub stwierdzoną nieniszczącymi metodami badań.

- 2) Usuwanie deskowania powinno być prze prowadzane w sposób wykluczający uszkodzenie powierzchni rozdeskowanych konstrukcji oraz elementów deskowań.
- 3) Usuwanie podpór, dźwigarów i innych elementów podtrzymujących deskowanie konstrukcji nośnych może być dokonane po usunięciu deskowania bocznego i stwierdzeniu prawidłowości wykonania rozdeskowanych fragmentów konstrukcji. Usuwanie podpór rusztowań należy przeprowadzać w takiej kolejności, aby nie wywołać szkodliwych naprężeń we wznoszonej konstrukcji.
- 4) Usuwanie deskowań zabetonowanych stropów budynków wielokondygnacyjnych należy przeprowadzać przy zachowaniu następujących zasad:
 - usunięcie podpór deskowania stropu znajdującego się bezpośrednio pod betonowanym stropem jest niedopuszczalne,
 - podpory deskowania następnego, niżej położonego stropu mogą być usunięte tylko częściowo, gdyż pod wszystkimi belkami i podciągami o rozpiętości 4 m i większej powinny być pozostawione stojaki w odległości nie większej niż 3m,
 - całkowite usunięcie deskowania stropów leżących niżej może nastąpić pod warunkiem osiągnięcia przez beton, tych stropów założonej w projekcie wytrzymałości.
- 5) Płyty deskowań usuwane za pomocą urządzeń podnośnikowych powinny być przed ich podniesieniem oddzielone od betonu. Usuwanie deskowania przestawnego konstrukcji bardziej skomplikowanych powinno być przeprowadzone w sposób podany w instrukcji roboczej.
- 6) Kolejność i sposób demontażu deskowania ślizgowego powinny być ustalone w jego projekcie, a w przypadku deskowań inwentarzowych - w instrukcji o ich eksploatacji. Kolejność rozbiórki deskowania ślizgowego i wszystkich przytwierdzonych do niego urządzeń powinna zapewniać stateczność pozostałych konstrukcji deskowania po usunięciu poszczególnych jego części. W przypadku, gdy pomost roboczy deskowania ślizgowego jest jednocześnie deskowaniem górnego stropu, rozebranie deskowania może nastąpić dopiero po osiągnięciu przez beton tego stropu wytrzymałości projektowanej.
- 7) Niezależnie od rodzaju deskowań, przy ich usuwaniu należy przestrzegać następujących zasad:
 - usunięcie bocznych elementów deskowania nieprzenoszących obciążenia od ciężaru konstrukcji dopuszcza się po osiągnięciu przez beton wytrzymałości zapewniającej nieuszkodzenie powierzchni oraz krawędzi elementów,
 - usunięcie nośnego deskowania konstrukcji żelbetowych dopuszcza się po osiągnięciu przez beton:
- 8) dla konstrukcji betonowych i żelbetowych wykonywanych w okresie letnim - 15 MPa w stropach i 2MPa w ścianach,
- 9) dla konstrukcji betonowych i żelbetowych wykonywanych w okresie obniżonych temperatur- 17,5 MPa w stropach i 10 MPa w ścianach,
- 10) dla belek i podciągów o rozpiętości do 6 m - 70 % projektowanej wytrzymałości betonu, a dla konstrukcji nośnych o rozpiętości powyżej 6 m - 100 % projektowanej wytrzymałości betonu,
- 11) deskowania inwentaryzowane po zdemontowaniu należy oczyścić z resztek zaprawy, sprawdzić starannie, czy nie wymagają naprawy lub wymiany uszkodzonych elementów, pokryć środkami zmniejszającymi przyczepność betonu, a rozbiórkę deskowań tradycyjnych należy przeprowadzać ostrożnie. aby nie niszczyć materiału; materiał uzyskany z rozbiórki należy oczyścić z gwoździ i zaprawy, posegregować i przygotować do ponownego wykorzystania.

10.3.6. KONTROLA JAKOŚCI ROBÓT

10.14.6.1. ZASADY OGÓLNE KONTROLI JAKOŚCI ROBÓT

Kontrola jakości robót powinna być przeprowadzona zgodnie z zasadami ogólnymi podanymi w "Wymaganiach ogólnych".

Przed przystąpieniem do deskowania dla konstrukcji betonowych i żelbetowych Wykonawca powinien

sprawdzić prawidłowość wykonania robót ziemnych, pomiarowych i przygotowawczych.

10.14.6.2. OCENA WYKOANIA DESKOWAŃ

Jeżeli wszystkie sprawdzenia dadzą dodatni wynik, deskowania należy uznać za wykonane prawidłowo. W przypadku, gdy chociaż jedno ze sprawdzeń da ujemny wynik, należy deskowania uznać w całości lub w części za wykonane niewłaściwie.

W razie uznania całości lub części deskowań jako wykonanych niewłaściwie należy ustalić zakres napraw deskowania i odnotować to w protokole z oceny deskowań.

W przypadku gdyby wykonane deskowanie zagrażało bezpieczeństwu obiektu lub powstałaby możliwość jego deformacji w trakcie betonowania, deskowanie należy uznać za niezgodne z wymaganiami i powinno być rozebrane oraz wykonane ponownie.

Dopuszczenie deskowania do układania w nim zbrojenia i układania mieszanki betonowej powinno być potwierdzone zapisem w protokole z odbioru deskowania i w dzienniku budowy.

10.3.7. OBMIAŁ ROBÓT

Obmiar deskowania elementów betonowych i żelbetowych nie powinien obejmować elementów niewykazanych w Dokumentacji Projektowej, za wyjątkiem zaakceptowanych na piśmie przez Inspektora nadzoru. Podana zasada dotyczy wszystkich czynności związanych z deskowaniem elementów betonowych i żelbetowych.

10.3.8. ODBIÓR ROBÓT

Deskowanie elementów betonowych i żelbetowych uznaje się za wykonane zgodnie z Dokumentacją Projektową, jeżeli wszystkie wyniki badań przeprowadzonych przy odbiorach okazały się zgodne z wymaganiami. W przypadku gdyby wykonanie choć jednego elementu deskowań okazało się niezgodne z wymaganiami, roboty fundamentowe uznaje się za niezgodne z Dokumentacją Projektową. W tym przypadku Wykonawca robót zobowiązany jest doprowadzić roboty do zgodności z wymaganiami i przedstawić je do ponownego odbioru. Dodatkowe roboty w opisanej wyżej sytuacji nie podlegają zapłacie.

ODBIÓR DESKOWAŃ

- 1) Do odbioru deskowań powinny być przedłożone dokumentacje oraz dziennik wykonywania deskowań, jeżeli taki był prowadzony na budowie, albo zapisy w dzienniku budowy dotyczące danego rodzaju deskowania.
- 2) Odstępstwa od postanowień projektu lub instrukcji wykonywania deskowań systemowych inwentaryzowanych powinny być uzasadnione zapisem w dzienniku budowy i potwierdzone przez nadzór techniczny albo innym równorzędnym dowodem.
- 3) Badanie materiałów lub gotowych elementów, stosowanych do wykonywania deskowania, powinno być dokonywane przy dostawie tych materiałów na budowę. Ocena jakości materiałów przy odbiorze deskowania powinna być dokonywana pośrednio na podstawie zapisów w dzienniku budowy i zaświadczeń o jakości materiałów lub elementów wystawionych przez producentów.
- 4) Przy odbiorze deskowań i rusztowań do wykonywania konstrukcji z betonu należy sprawdzać: przekroje i rozstawy stojaków (podpór) oraz ich usztywnienie (niezmiennosć w trakcie betonowania), szczelność deskowania,
- 5) wartość roboczej strzałki ugięcia, jeżeli taka była przewidziana, prawidłowość wykonania deskowania w poziomie i pionie, usunięcie z deskowań wszelkich zanieczyszczeń,
- 6) powleczenie deskowania preparatami zmniejszającymi przyczepność betonu, sprawdzenie dopuszczalnych odchyłek wymiarowych.
- 7) Dopuszcza się następujące odchyłki wymiarowe przy wykonywaniu deskowań:
 - a) odchyłka płaszczyzny lub krawędzi od pionu na 1 m - 2 mm,
 - b) odchyłka płaszczyzny deskowania fundamentu, ściany lub słupa od pionu na 1 m wysokości - 1.8mm,
 - c) odchyłka płaszczyzny deskowania od pionu na całej wysokości - 15,0 mm,

- d) odchyłka płaszczyzny deskowania ściany lub słupa na całej wysokości - 10,0 mm,
- e) odchyłka od pionu bocznego deskowania żebra lub podciągu oraz krawędzi przecięcia deskowań tych belek - 2,5 mm,
- f) odchyłki od rozpiętości projektowanych:

- belki lub płyty bezżebrowej ± 15 mm,
- płyty w przekryciach żebrowych ± 10 mm.

Odchyłki osi ścian i słupów od projektowanego ich położenia, powstałe przy montażu deskowań dolnych kondygnacji należy usunąć na wyższych kondygnacjach.

10.3.9. PODSTAWA PŁATNOŚCI

Zakończenie i przyjęcie przez Inspektora nadzoru deskowania elementów betonowych i żelbetowych będą opłacone według cen jednostkowych określonych dla poszczególnych rodzajów robót. Płatność należy przyjmować na podstawie obmiaru i oceny jakości robót w oparciu o wyniki pomiarów.

10.3.10. PRZEPISY ZWIĄZANE

Eurokod 5 PN-EN 1995 – Projektowanie konstrukcji drewnianych

PN-EN 338:2016-06 Drewno konstrukcyjne- klasy wytrzymałości

Pozostałe aktualne normy i przepis

10.4. ROBOTY BUDOWLANE – ROBOTY BETONOWE

10.4.1. WSTĘP

PRZEDMIOT WWiORB

Przedmiotem niniejszych Warunków Wykonania i Odbioru Robót Budowlanych są wymagania dotyczące wykonania i odbioru robót betonowych, wymagania dotyczące właściwości składników oraz właściwości i badania mieszanki betonowej i betonu zwykłego.

ZAKRES ROBÓT OBJĘTYCH WWiORB

Ustalenia zawarte w niniejszym WWiORB dotyczą prowadzenia robót betonowych i obejmują wykonanie:

- projektowanych fundamentów,
- podciągów i nadproży,
- wieńców
- płyt stropowych,
- innych elementów betonowych oraz żelbetowych.

OKREŚLENIA PODSTAWOWE

Beton zwykły - beton o gęstości powyżej 1,8 kg/dm³ wykonany z cementu, wody, kruszywa mineralnego o frakcjach piaskowych i grubszych oraz ewentualnych dodatków mineralnych i domieszek chemicznych.

Mieszanka betonowa - mieszanina wszystkich składników przed związaniem betonu.

Zaczyn cementowy - mieszanina cementu i wody.

Zaprawa - mieszanina cementu, wody i pozostałych składników, które przechodzą przez sito kontrolne o boku oczka kwadratowego 2 mm.

Urabialność mieszanki betonowej - zdolność do łatwego i szczelnego wypełnienia formy przy zachowaniu jednorodności mieszanki betonowej.

Konsystencja mieszanki betonowej - stopień jej ciekłości.

Zawartość powietrza w mieszance betonowej - objętość powietrza w zagęszczonej mieszance, z pominięciem powietrza w porach kruszywa.

Zarób mieszanki betonowej - ilość mieszanki jednorazowo otrzymanej z urządzenia mieszającego lub pojemnika

transportowego.

Partia betonu - ilość betonu o tych samych wymaganiach, podlegająca oddzielnej ocenie, wyprodukowana w okresie umownym - nie dłuższym niż 1 miesiąc - z takich samych składników, w ten sam sposób i w tych samych warunkach.

Klasa betonu - symbol literowo-liczbowy (np. C16/20) klasyfikujący beton pod względem jego wytrzymałości na ściskanie; liczba po literze C: 16 - wytrzymałość charakterystyczna walca na ściskanie f_{ck} (MPa) / 20 - wytrzymałość charakterystyczna kostki na ściskanie $f_{ck,cube}$ (MPa)

Wytrzymałość gwarantowana R_{bG} - wymagane przy danej klasie ograniczenie dolne do minimalnej wytrzymałości betonu, obliczanej wg 5.1 z uwzględnieniem liczby próbek, przy założonej wadliwości 5% oraz przy poziomie ufności co najmniej 0,5.

Nasiąkliwość betonu - stosunek masy wody, którą zdolny jest wchłonąć beton do jego masy w stanie suchym.

Stopień mrozoodporności - symbol literowo-liczbowy (np. F50) klasyfikujący beton pod względem jego odporności na działanie mrozu; liczba po literze f oznacza wymaganą liczbę cykli zamrażania i odmrażania próbek betonowych.

Stopień wodoszczelności - symbol literowo-liczbowy (np. W4) klasyfikujący beton pod względem przepuszczalności wody; liczba po literze W oznacza dziesięciokrotną wartość ciśnienia wody w MPa, działającego na próbki betonowe.

Warunki dojrzewania betonu - warunki, w których znajduje się beton w okresie od jego wykonania do 28 dni lub innego terminu określonego warunkami technologicznymi.

Rozróżnia się następujące warunki:

- laboratoryjne - temperatura $18 \pm 2^{\circ}\text{C}$ i wilgotność względna powietrza powyżej 90%,
- naturalne - temperatura średnia dobowa nie niższa niż 10°C ,
- obniżonej temperatury - temperatura średnia dobowa od 5 do 10°C ,
- zimowe - temperatura średnia dobowa poniżej 5°C ,
- podwyższonej temperatury - występujące w procesie przyspieszonego dojrzewania.

Pozostałe określenia zgodne są z obowiązującymi, odpowiednimi polskimi normami i z definicjami podanymi w WWIORB "Wymagania ogólne".

OGÓLNE WYMAGANIA DOTYCZĄCE ROBÓT

Wykonawca robót jest odpowiedzialny za jakość wykonanych robót oraz za ich zgodność z Dokumentacją Projektową, WWIORB oraz poleceniami Inżyniera.

Ogólne wymagania dotyczące robót podano w WWIORB „Wymagania ogólne”.

Przed przystąpieniem do wykonywania robót betonowych należy zakończyć wszelkie roboty przygotowawcze.

10.4.2. MATERIAŁY

CEMENT

a. Rodzaje cementu

Dopuszczalne jest stosowanie jedynie cementu portlandzkiego czystego, tj. bez dodatków mineralnych wg normy PN-EN 197-1:2012 o następujących markach:

marki „25” – do betonu klasy B7,5–B20

marki „35” – do betonu klasy wyższej niż B20

b. Wymagania dotyczące składu cementu

Wg ustaleń normy PN-EN 197-1:2012 wymaga się, aby cementy te charakteryzowały się następującym składem:

– Zawartość krzemianu trójwapniowego olitu (C3S) 50-60%

– Zawartość glinianu trójwapniowego olitu (C3A) <7%

– Zawartość alkaliów do 0,6%

– Zawartość alkaliów pod warunkiem zastosowania kruszywa nieaktywnego do 0,9%

– Zawartość C4AF+2C3A (zalecane) <20%

c. Opakowanie

Cement wysyłany w opakowaniu powinien być pakowany w worki papierowe WK, co najmniej trzywarstwowe, wg PN-EN 27965-1:1994.

Masa worka z cementem powinna wynosić 50,2 kg. Na workach powinien być umieszczony trwały, wyraźny napis zawierający następujące dane:

- oznaczenie
- nazwa wytwórni i miejscowości
- masa worka z cementem
- data wysyłki
- termin trwałości cementu.

Dla cementu luzem należy stosować cementowagony i cementosamochody wyposażone we wsypy umożliwiające grawitacyjne napełnianie zbiorników i urządzenie do wyładowania cementu oraz powinny być przystosowane do plombowania i wyspów i wysypów.

d. Świadectwo jakości cementu

Każda partia wysyłanego cementu powinna być zaopatrzona w sygnaturę odbiorczą kontroli jakości zgodnie z PN-EN 12942:2002.

e. Akceptowanie poszczególnych partii cementu

Każda partia cementu przed jej użyciem do betonu musi uzyskać akceptację Inżyniera.

f. Bieżąca kontrola podstawowych parametrów cementu

- Cement pochodzący z każdej dostawy musi być poddany badaniom wg normy PN-EN 196-1:2016-07, PN-EN 196-3:2016-12 i PN-EN 196-6:2019-01, a wyniki ocenione wg normy PN-EN 197-1:2012.

Zakres badań cementu pochodzącego z dostawy, dla której jest atest z wynikami badań cementowni obejmuje tylko badania podstawowe.

- Ponadto przed użyciem cementu do wykonania mieszanki betonowej zaleca się przeprowadzenie kontroli obejmującej:

– oznaczenie czasu wiązania wg PN-EN 196-1:2016-07, PN-EN 196-3:2016-12 i PN-EN 196-6:2019-01

– oznaczenie zmiany objętości wg PN-EN 196-1:2016-07, PN-EN 196-3:2016-12 i PN-EN 196-6:2019-01

– sprawdzenie zawartości grudek (zbryleń) nie dających się rozgnieść w palcach i nie rozpadających się w wodzie.

W przypadku, gdy w/w kontrola wykaże niezgodność z normami cement nie może być użyty do betonu.

g. Magazynowanie i okres składowania

- Miejsca przechowywania cementu mogą być następujące:

- dla cementu pakowanego (workowanego):

- o składowiska otwarte (wydzielone miejsca zadaszone na otwartym terenie zabezpieczone z boków przed opadami) lub magazyny zamknięte (budynki lub pomieszczenia o szczelnym dachu i ścianach)

- dla cementu luzem:

- magazyny specjalne (zbiorniki stalowe, żelbetowe lub betonowe przystosowane do pneumatycznego załadowania i wyładowania cementu luzem, zaopatrzone w urządzenia do przeprowadzenia kontroli objętości cementu znajdującego się w zbiorniku lub otwory do przeprowadzenia pomiarów poziomu cementu, włązy do czyszczenia oraz kłamy na zewnętrznych ścianach).

- Podłoża składowisk otwartych powinny być twarde i suche, odpowiednio pochylone, zabezpieczające cement przed ściekaniem wody deszczowej i zanieczyszczeniem.

- Podłogi magazynów zamkniętych powinny być suche i czyste, zabezpieczające cement przed zawilgoceniem i zanieczyszczeniem.

- Dopuszczalny okres przechowywania cementu zależny jest od miejsca przechowywania.
 - o Cement nie może być użyty do betonu po okresie:
 - 10 dni w przypadku przechowywania go w zadaszonych składach otwartych, po upływie okresu trwałości podanego przez wytwórcę w przypadku przechowywania w składach zamkniętych.
- Każda partia cementu posiadająca oddzielne świadectwo jakości powinno być przechowywana w sposób umożliwiający jej łatwe rozróżnienie.

KRUSZYWO

Do betonu należy stosować kruszywa mineralne odpowiadające wymaganiom wg PN-86/B-06712. Jeśli w normach przedmiotowych na wyroby, elementy i konstrukcje nie postanowiono inaczej, zaleca się stosowanie kruszywa o marce nie niższej niż klasa betonu,

W przypadku betonu o określonym stopniu mrozoodporności lub wodoszczelności zaleca się stosowanie kruszywa marce nie niższej niż 20.

Ziarna kruszywa nie powinny być większe niż:

- 1/3 najmniejszego wymiaru przekroju poprzecznego elementu,
- 3/4 odległości w świetle między prętami zbrojenia, leżącymi w jednej płaszczyźnie prostopadłej do kierunku betonowania.

Kontrola partii kruszywa przed użyciem go do wykonania mieszanki betonowej obejmuje oznaczenia:

- składu ziarnowego wg PN-EN 933-1:2012 lub PN-EN 933-2:2021-01,
- kształtu ziaren wg PN-EN 933-4:2008,
- zawartości pyłów mineralnych wg PN-EN 933-8+A1:2015-07, PN-EN 933-9:2022-07 lub PN-EN 933-10:2009,
- zawartości zanieczyszczeń obcych wg PN-EN 933-7:2000.

W przypadku gdy kontrola wykaże niezgodność cech danego kruszywa z wymaganiami wg PN-EN 12620+A1:2010, użycie takiego kruszywa może nastąpić po jego uszlachetnieniu (np. przez płukanie lub dodatek odpowiednich frakcji kruszywa).

W celu umożliwienia korekty recepty roboczej mieszanki betonowej należy prowadzić bieżącą kontrolę wilgotności kruszywa wg PN-EN 1097-6:2022-07 i stałości zawartości frakcji 0–2 mm.

DODATKI MINERALNE I DOMIESZKI CHEMICZNE

Rodzaje dodatków mineralnych (np. popiołów lotnych) i domieszek chemicznych, polepszających właściwości mieszanek betonowych i betonu, jak również ich ilości i sposoby stosowania powinny być zgodne z decyzjami (świadectwami) placówek naukowo-badawczych, upoważnionych do dopuszczania do powszechnego stosowania nowych materiałów i wyrobów w budownictwie.

Stosowanie popiołów lotnych powinno być zgodne z instrukcją ITB nr 206/77.

Kontrola dodatków i domieszek powinna być wykonywana zgodnie z wymienionymi wyżej decyzjami i instrukcją.

Zaleca się sprawdzanie doświadczalne skuteczności działania dodatków i domieszek przy ustalaniu recepty mieszanki betonowej.

Dodatki mineralne do betonu stosowanego do wykonywania obiektów przeznaczonych na stały pobyt ludzi, wymagają sprawdzenia poziomu stężenia zawartych w nich naturalnych pierwiastków promieniotwórczych wg instrukcji ITB nr 234/80.

10.4.3. SPRZĘT

Wykonawca jest zobowiązany do używania takiego sprzętu, który nie spowoduje niekorzystnego wpływu na właściwości betonu zarówno w miejscu jego wytworzenia jak też w czasie transportu, wbudowania i zagęszczania. Sprzęt używany w robotach betonowych powinien być zgodny z ofertą Wykonawcy i uzyskać akceptację Inspektora nadzoru.

W przypadku wykonywania betonu na budowie należy stosować betoniarki o wymuszonym działaniu (mieszarki wolno spadowe są niedopuszczalne).

Wykonawca powinien wykonać roboty betonowe przy użyciu potrzebnej liczby maszyn o odpowiedniej wydajności. Powinny one gwarantować przeprowadzenie robót zgodnie z zasadami określonymi w Dokumentacji Projektowej. Sprzęt powinien być stale utrzymany w dobrym stanie technicznym. Wykonawca powinien również dysponować sprawnym sprzętem rezerwowym, umożliwiającym prowadzenie robót w przypadku awarii sprzętu podstawowego. Inspektor nadzoru poleci usunąć z placu budowy sprzęt nieodpowiadający warunkom Kontraktu i wymaganiom sformułowanym w Dokumentacji Projektowej.

10.4.4. TRANSPORT

Mieszanka betonowa powinna być dowożona betonowozami. Ilość betonowozów powinna być tak dobrana, aby zapewnić szybkość betonowania z uwzględnieniem odległości dowozu, czasu wiązania betonu oraz koniecznej rezerwy. Warunki i czas transportu mieszanki betonowej do miejsca jej układania nie powinny powodować:

- segregacji składników,
- zmiany składu mieszanki,
- zanieczyszczenia mieszanki,

obniżenia temperatury przekraczającego granice określone w wymaganiach technologicznych. Czas transportu i wbudowania nie powinien być dłuższy niż:

- 90 minut przy temperaturze powietrza + 15°C,
- 70 minut przy temperaturze powietrza + 20°C,
- 30 minut przy temperaturze powietrza + 30°C.

Zwiększenie odległości transportu ponad wartości zatwierdzone nie może być podstawą roszczeń Wykonawcy, dotyczących dodatkowej zapłaty za transport, o ile zwiększone odległości nie zostały wcześniej zaakceptowane na piśmie przez Inspektora nadzoru.

10.4.5. WYKONANIE ROBÓT

Największa ilość cementu w mieszance betonowej nie powinna przekraczać:

- 450 kg/m³ - w betonach klas poniżej B35,
- 550 kg/m³ - w betonach pozostałych klas.

Urabialność mieszanki betonowej - cecha technologiczna bezpośrednio niemierzona - powinna być dostosowana do warunków formowania, określonych przez:

- kształt i wymiary konstrukcji, elementu lub wyrobu, ilość zbrojenia,
- zakładaną gładkość i wygląd powierzchni betonu,
- sposoby układania i zagęszczania mieszanki betonowej (ręczne przez sztychowanie lub ubijanie, mechaniczne przez wibrowanie, ubijanie, prasowanie i inne).

Dostosowanie urabialności mieszanki betonowej do wymienionych warunków polega na dobrze odpowiedniej ilości zaprawy i łącznej ilości cementu i frakcji kruszywa poniżej 0,125 mm oraz konsystencji.

Betony o konsystencji półciekłej i ciekłej zaleca się uzyskiwać poprzez stosowanie domieszek uplastyczniających lub upłynniających.

Dopuszcza się korygowanie konsystencji mieszanki betonowej wyłącznie poprzez zmianę zawartości zaczynu w mieszance, przy zachowaniu stałego stosunku wodno-cementowego w/c, ewentualnie przez zastosowanie domieszek chemicznych.

Zaleca się sprawdzanie doświadczalne urabialności mieszanki betonowej przez próbę formowania w warunkach zbliżonych do rzeczywistych.

Zawartość powietrza w zagęszczonej mieszance betonowej nie powinna przekraczać wartości 2% w przypadku nie stosowania domieszek napowietrzających.

Recepta mieszanki betonowej może być ustalona dowolną metodą doświadczalną lub obliczeniowo-doświadczalną, zapewniającą uzyskanie betonu o wymaganych właściwościach, przy oszczędnym zużyciu cementu.

W celu polepszenia właściwości mieszanki betonowej i betonu zaleca się stosowanie domieszek chemicznych. W przypadku betonu o wymaganym stopniu mrozoodporności należy stosować domieszki napowietrzające.

Przy projektowaniu mieszanki betonowej zagęszczanej ręcznie lub mechanicznie przez wibrowanie i dojrzewającej w warunkach naturalnych, średnie wymagane wytrzymałości na ściszenie betonu poszczególnych klas przyjmuje się równe wartościom $1,3R_{bG}$. W przypadku odmiennych warunków wykonywania i dojrzewania betonu (np. prasowanie, odpowietrzanie, dojrzewanie w warunkach podwyższonej temperatury) należy uwzględnić wpływ tych czynników na wytrzymałość betonu.

Opracowanie recepty mieszanki betonowej obejmuje:

- ustalenie wstępnych założeń, jak: przeznaczenie i warunki użytkowania betonu, klasa betonu, ewentualnie stopnie mrozoodporności i wodoszczelności, warunki formowania, urabialność mieszanki betonowej i inne,
- dobór i ewentualnie badania składników betonu
- ustalenia wstępne składu mieszanki betonowej,
- próby kontrolne, kolejne korekty składu i ustalenie recepty laboratoryjnej,
- opracowanie recepty roboczej.

Recepta laboratoryjna określa skład w jednostkach masy na 1 m³ mieszanki betonowej (w odniesieniu do kruszywa suchego).

Do celów produkcyjnych należy sporządzić receptę roboczą, uwzględniającą: zawilgocenie kruszywa, pojemność urządzenia mieszającego i sposób dozowania.

Składniki betonu powinny być dozowane wagowo z dokładnością $\pm 3\%$, w stosunku do kruszywa i $\pm 2\%$ w stosunku do pozostałych składników. Dozowanie objętościowe dopuszcza się pod warunkiem uzyskania dokładności jak przy dozowaniu wagowym.

Czas mieszania składników powinien być ustalany doświadczalnie w zależności od składu i wymaganej urabialności mieszanki betonowej oraz rodzaju urządzenia mieszającego.

Pielęgnacja betonu w warunkach naturalnych powinna polegać na nawilgacaniu powierzchni wg PN-63/B-06251. Nawilgacanie można zastąpić przez stosowanie specjalnych osłon zabezpieczających przed utratą wody. Odkryte powierzchnie betonu powinny być chronione przed działaniem wód gruntowych przez okres co najmniej 4 dni od momentu wykonania betonu.

Wykonywanie betonu w warunkach zimowych - wg Instrukcji ITB 156/79 - wytyczne wykonywania robót budowlano - montażowych w okresie zimowym przy temperaturze poniżej -15°C . Przebieg obróbki cieplnej betonu powinien być ustalony doświadczalnie.

10.4.6. KONTROLA JAKOŚCI ROBÓT

ZASADY OGÓLNE KONTROLI JAKOŚCI ROBÓT

Kontrola jakości robót powinna być przeprowadzona zgodnie z zasadami ogólnymi podanymi w "Wymaganiach ogólnych".

Przed przystąpieniem do robót betonowych, Wykonawca powinien sprawdzić prawidłowość wykonania deskowania oraz zbrojenia.

Inspektor nadzoru może pobierać próbki betonów i innych materiałów i prowadzić badania niezależnie od Wykonawcy, na swój koszt.

BADANIA W CZASIE WYKONANIA ROBÓT BETONOWYCH

BADANIE KONSYSTENCJI MIESZANKI BETONOWEJ

Metoda Ve-Be powinna być stosowana głównie do mieszanek o mniejszym stopniu ciekłości. Zestaw pomiarowy stanowią:

- stolik wibracyjny o częstotliwości drgań ± 50 Hz i średniej amplitudzie 0,5 mm,
- naczynie cylindryczne o średnicy 230 mm i wysokości 200 mm z blachy grubości 3 mm, przykręcane do stolika,
- forma w kształcie stożka ściętego o średnicach 100 i 200 mm, wysokości 300 mm z blachy grubości co najmniej 1,5mm, z uchwytami do podnoszenia,
- lej zasypowy,

- przesuwany pręt zakończony krążkiem z przezroczystego tworzywa o średnicy 225 mm, o łącznej masie 2,8 ±0,01 kg,
- pręt stalowy o średnicy 16 mm i długości 550 mm, z zaokrąglonym zakończeniem. Badanie obejmuje czynności:
 - wstawienie formy do naczynia przymocowanego do stolika i umieszczenie leja nad formą,
 - pobranie porcji mieszanki betonowej w ilości co najmniej 8 dm³,
 - ułożenie mieszanki w formie stożkowej w trzech warstwach, z zagęszczeniem każdej przez dwudziestopięciokrotne zagłębienie pręta,
 - usunięcie nadmiaru mieszanki i wygładzenie jej przez zatarcie,
 - usunięcie formy przez jej podniesienie,
 - oparcie krążka na stożku mieszanki i wibrowanie jej do chwili zetknięcia się całej powierzchni krążka z mieszanką w naczyniu.

Czas wibrowania wyznaczony z dokładnością do 1 sekundy jest wskaźnikiem konsystencji. Ocena konsystencji polega na porównaniu wyniku jednego pomiaru z wielkością wymaganą wg normy.

Metoda stożka opadowego powinna być stosowana głównie do mieszanek o większym stopniu ciekłości. Zestaw pomiarowy stanowią:

- forma w kształcie stożka ściętego o średnicach 100 i 200 mm, wysokości 300 mm z blachy o grubości co najmniej 1 mm, z uchwytami do podnoszenia, z występami u dołu, umożliwiającymi unieruchomienie formy np. stopami do posadzki
- lej zasypowy,
- pręt stalowy o średnicy 16 mm i długości 550 mm, zaokrąglony na końcu,
- liniał metalowy i miara z podziałką milimetrową. Badanie obejmuje czynności:
 - pobranie porcji mieszanki betonowej w ilości co najmniej 8 dm³,
 - ustawienie formy z przyłożonym lejem i jej unieruchomienie,
 - wypełnienie formy mieszanką betonową w trzech warstwach, z zagęszczeniem każdej przez 25-krotne zagłębienie pręta,
 - usunięcie nadmiaru mieszanki i wygładzenie jej przez zatarcie,
 - podniesienie formy i postawienie tuż obok stożka utworzonego z mieszanki,
 - pomiar różnicy wysokości formy stożkowej i odkształconego stożka mieszanki przy użyciu liniału przyłożonego poziomo do formy i miarki.

Różnica wysokości formy i stożka zwana opadem stożka, wyznaczona z dokładnością do 1 cm, jest wskaźnikiem konsystencji. Ocena konsystencji mieszanki betonowej polega na porównaniu wyników pojedynczych pomiarów z wielkością wymaganą wg normy.

BADANIE WYTRZYMAŁOŚCI BETONU NA ŚCISKANIE

WYKONANIE PRÓBEK

Beton w formach posmarowanych środkiem antyadhezyjnym, należy układać i zagęszczać w taki sam sposób, jaki stosowano przy betonowaniu wyrobu, elementu lub konstrukcji, tzn. za pomocą wibrowania albo ręcznego zagęszczania lub ubijania.

W przypadku stosowania wibrowania, mieszankę betonową układa się w formie z nadmiarem i wibruje do wystąpienia mlecza cementowego na powierzchni.

W przypadku ręcznego zagęszczania, mieszankę układa się w formie i zagęszcza prętem stalowym o średnicy 16 mm, z zaokrąglonym końcem.

W przypadku ręcznego ubijania, mieszankę układa się tak samo jak przy zagęszczeniu, lecz zamiast pręta stosuje się ubijak o masie 1,5 kg i średnicy podstawy 50 mm.

Po zagęszczeniu mieszanki betonowej w formie należy usunąć nadmiar mieszanki i wygładzić powierzchnię przez zatarcie. W przypadku próbek wycinanych, płaszczyzny przenoszące obciążenie, powinny być wyrównane

przez szlifowanie lub wyprawienie. W tym celu mogą być stosowane zaczyny z szybkotwardniejącego cementu lub inne wyprawy, których wytrzymałość jest zbliżona do wytrzymałości betonu. Maksymalna grubość warstwy wyrównującej - 5 mm.

PRZECHOWYWANIE PRÓBEK.

Próbki przed i po ich rozformowaniu należy przechowywać w warunkach zbliżonych do warunków dojrzewania betonu w wyrobie, elemencie lub konstrukcji, z uwzględnieniem ewentualnej obróbki cieplnej.

W przypadku, gdy beton w wyrobie, elemencie lub konstrukcji dojrzewa w warunkach naturalnych dopuszcza się przechowywanie próbek w warunkach laboratoryjnych.

W celu zapewnienia wilgotności wymaganej w warunkach laboratoryjnych dopuszczalne jest przechowywanie próbek na ruszcie nad wodą pod przykryciem z folii.

Przy stosowaniu obróbki cieplnej temperatura betonu w próbkach powinna być zbliżona do temperatury betonu w obiekcie. Po zakończeniu obróbki cieplnej próbki należy przechowywać w warunkach laboratoryjnych.

W przypadku, gdy betonowanie i dojrzewanie betonu odbywa się w warunkach obniżonych temperatur, próbki przechowuje się w warunkach zbliżonych do tych, w jakich dojrzewa beton w obiekcie przez okres:

- 1 dnia w przypadku cementu szybkotwardniejącego,
- 5 dni w przypadku cementów portlandzkich,
- 8 dni w przypadku cementu hutniczego.

Dalsze przechowywanie próbek powinno się odbywać w warunkach laboratoryjnych.

Próbki do badań dodatkowych, należy przechowywać w warunkach analogicznych do warunków dojrzewania betonu w obiekcie przez cały czas aż do chwili badania.

WYKONANIE BADANIA.

Do wykonania próby ściskania należy stosować prasy wytrzymałościowe z ważnym świadectwem legalizacji.

Próbki sześciennie umieszcza się w prasie bez podkładek w pozycji obróconej o 90° w stosunku do kierunku formowania; płaszczyzna, która była wyrównywana po zaformowaniu próbki powinna znajdować się z boku. Wzrost siły obciążającej próbkę powinien odpowiadać prędkości przyrostu naprężenia równej $0,5 \pm 0,1$ MPa/s. Za wynik badania przyjmuje się największe obciążenie przeniesione przez próbkę w czasie próby ściskania.

Do pomiaru rzeczywistych wymiarów próbek wycinanych należy stosować uniwersalne przyrządy pomiarowe, np. suwmiarki z noniusem o dokładności do 0,1 mm.

BADANIE ODPORNOŚCI BETONU NA DZIAŁANIE MROZU

METODA ZWYKŁA

Metoda zwykła pozwala na ocenę odporności betonu na działanie mrozu, uwzględniając zarówno stopień wewnętrznego zniszczenia betonu, charakteryzowany przez wytrzymałość próbki, jak również destrukcje zewnętrzne, określone wizualnie i ubytkiem masy próbki. Cykle zamrażania-odmrażania w metodzie zwykłej polegają na kolejnym zamrażaniu całej próbki w powietrzu i odmrażaniu jej w wodzie, a okres trwania pełnego cyklu wynosi co najmniej 6 h.

METODA PRZYSPIESZONA

Metoda przyspieszona pozwala na ocenę odporności betonu na działanie mrozu w tych przypadkach, gdy głównym kryterium trwałości jest stopień zewnętrznych destrukcji, określany wizualnie i ubytkiem objętości próbki. Cykle zamrażania-odmrażania w metodzie przyspieszonej polegają na kolejnym zamrażaniu i odmrażaniu w wodzie jednej narażonej powierzchni próbki, a okres trwania pełnego cyklu wynosi 2 h.

Wyniki badań i pomiarów kontrolnych w czasie wykonywania robót betonowych należy wpisać do:

- dziennika laboratorium Wykonawcy,
- dziennika budowy,
- protokołu odbiorów robót zanikających lub ulegających zakryciu.

10.4.7. OBMAR ROBÓT

Ilość robót betonowych określa się w m³. Obmiar robót betonowych nie powinien obejmować elementów niewykazanych w Dokumentacji Projektowej, za wyjątkiem zaakceptowanych na piśmie przez Inspektora nadzoru. Podana zasada dotyczy wszystkich czynności związanych z robotami betonowymi.

10.4.8. ODBIÓR ROBÓT

Roboty betonowe uznaje się za wykonane zgodnie z Dokumentacją Projektową, jeżeli wszystkie wyniki badań przeprowadzonych przy odbiorach okazały się zgodne z wymaganiami. W przypadku gdyby wykonanie choć jednego elementu robót betonowych okazało się niezgodne z wymaganiami, roboty betonowe uznaje się za niezgodne z Dokumentacją Projektową. W tym przypadku Wykonawca robót zobowiązany jest doprowadzić roboty do zgodności z wymaganiami i przedstawić je do ponownego odbioru. Dodatkowe roboty w opisanej wyżej sytuacji nie podlegają zapłacie.

10.4.9. PODSTAWA PŁATNOŚCI

Zakończenie i przyjęcie przez Inspektora nadzoru roboty betonowe będą opłacone według cen jednostkowych określonych dla poszczególnych rodzajów robót.

Płatność należy przyjmować na podstawie obmiaru i oceny jakości robót w oparciu o wyniki pomiarów i badań laboratoryjnych.

10.4.10. PRZEPISY ZWIĄZANE

PN-EN 206+A2:2021-08 Beton – Część 1. Wymagania, właściwości, produkcja i zgodność

PN-EN 197-1:2012 Cement -- Część 1: Skład, wymagania i kryteria zgodności dotyczące cementów powszechnego użytku

PN-EN 12620+A1:2010 Kruszywa do betonu

PN-EN 450-1:2012 Popiół lotny do betonu -- Część 1: Definicje, specyfikacje i kryteria zgodności

PN-EN 934-2+A1:2012 Domieszki do betonu, zaprawy i zaczynu -- Część 2: Domieszki do betonu -- Definicje, wymagania, zgodność, oznakowanie i etykietowanie

PN-EN 1008:2004 Woda zarobowa do betonu -- Specyfikacja pobierania próbek, badanie i ocena przydatności wody zarobowej do betonu, w tym wody odzyskanej z procesów produkcji betonu

Pozostałe aktualne przepisy i normy.

10.5. ROBOTY BUDOWLANE – ZBROJENIE KONSTRUKCJI

10.5.1. WSTĘP

PRZEDMIOT WWIORB

Przedmiotem niniejszych Warunków Wykonania i Odbioru Robót Budowlanych są wymagania dotyczące wykonania i odbioru robót budowlanych związanych z przygotowaniem i montażem zbrojenia wykonanego z prętów stalowych w elementach betonowych .

OKREŚLENIA PODSTAWOWE

Stal zbrojeniowa – wyrób stalowy o kołowym lub zbliżonym do kołowego przekroju poprzecznym, wytwarzany w postaci prętów prostych lub kręgów, przeznaczony do zbrojenia betonu.

Stal zbrojeniowa żebrowana – stal zbrojeniowa mająca co najmniej dwa rzędy żeber poprzecznych.

Krag – pojedyncze pasmo stali zbrojeniowej zwinięte w koncentryczne pierścienie.

Element zbrojarski – najmniejsza, niepodzielna część zbrojenia konstrukcji, wykonana ze stali zbrojeniowej ciętej i giętej, z prętów prostych lub kręgów, prosta lub wygięta zgodnie ze specyfikacją projektową, stanowiąca zbrojenie pojedyncze bądź wchodząca w skład szkieletu zbrojeniowego.

Siatki zgrzewane – układ prętów wzdluznych i poprzecznych, walcówki lub drutów o tej samej lub różnej średnicy nominalnej i długości, które są ułożone zwykle pod kątem prostym do siebie i fabrycznie zgrzane oporowo ze sobą we wszystkich punktach skrzyżowania zgrzewarkami automatycznymi.

Kratownice – dwu- lub trójwymiarowa konstrukcja metalowa składająca się z górnego pasa kratownicy, jednego lub więcej dolnych pasów kratownicy i ciągłych lub nieciągłych krzyżulców, które są spajane lub połączone mechanicznie z pasami kratownicy.

Partia stali zbrojeniowej – ilość prętów, walcówki, drutów lub wyrobów odwiniętych z kręgów o jednej średnicy nominalnej i z jednego wytopu, wyprodukowana przez jednego wytwórcę i każdorazowo przedstawiona do badania.

Partia zbrojenia prefabrykowanego w zbrojarni – wydanie produkcyjne obejmujące jedną lub wiele średnic, jeden lub wiele wytopów, jeden lub wiele rodzajów materiałów (walcówka, pręty proste o różnych długościach), jeden lub wiele gatunków stali, ale posiadające jeden unikatowy numer pozwalający na śledzenie wytopów stali, z której wykonano zbrojenie oraz przygotowanie właściwych dokumentów.

Zbrojarnia – specjalistyczny zakład produkcji zbrojeń prefabrykowanych, wykonujący zbrojenia prefabrykowane w sposób zorganizowany i na skalę przemysłową, na podstawie dokumentacji technicznej.

Pozycja zbrojenia – podstawowa jednostka identyfikacji zbrojenia wytworzonego w zbrojarni dostarczonego z dokumentacją techniczną. Jedna pozycja dostarczana jest w jednej lub wielu wiązkach, w zależności od liczby sztuk. Każda wiązka jest osobno oznaczona.

Klasa techniczna – typ stali zbrojeniowej z określonymi własnościami użytkowymi identyfikowany jednoznacznie numerem wyrobu.

Ciągliwość – zdolność stali do trwałych odkształceń bez naruszenia spójności po przekroczeniu granicy plastyczności.

Nominalna powierzchnia przekroju poprzecznego pręta żebrowanego - powierzchnia przekroju poprzecznego równoważna powierzchni przekroju poprzecznego okrągłego pręta gładkiego o tej samej średnicy nominalnej d , tj. $(\pi d^2)/4$.

Główny inżynier – osoba reprezentująca wykonawcę robót budowlanych, odpowiedzialna za prawidłowe wykonanie robót.

Pozostałe określenia zgodne są z obowiązującymi, odpowiednimi polskimi normami i z definicjami podanymi w WWiORB "Wymagania ogólne".

OGÓLNE WYMAGANIA DOTYCZĄCE ROBÓT

Wykonawca robót jest odpowiedzialny za jakość stosowanych materiałów i wykonanych robót oraz za ich zgodność z Dokumentacją Projektową, WWiORB, normami oraz poleceniami Inżyniera.

Ogólne wymagania dotyczące robót podano w WWiORB „Wymagania ogólne”.

10.5.2. MATERIAŁY

Zgodność materiałów z dokumentacją projektową

Materiały do wykonania robót powinny być zgodne z ustaleniami dokumentacji projektowej i niniejszym dokumentem. Zastosowanie stali innych gatunków lub średnic, niż określono w dokumentacji projektowej, wymaga zgody głównego inżyniera oraz projektanta konstrukcji.

Stal zbrojeniowa

Asortyment stali

Do zbrojenia elementów betonowych należy stosować stal zbrojeniową gatunku B500SP – EPSTAL, zgodną z wymaganiami normy PN-H-93220:2018-02, dostarczaną w postaci żebrowanych prętów prostych, kręgów lub zbrojenia prefabrykowanego w zbrojarni, o średnicach od 8 do 40 mm, charakteryzującą się następującymi parametrami:

Symbol	Opis	Wartość	Klasa/rodzaj
R_e	charakterystyczna granica plastyczności	min. 500 MPa	klasa A-IIIN wg PN-EN 1992-1-1 (Eurocod 2)
R_m/R_e	stosunek wytrzymałości na rozciąganie do granicy plastyczności	1,15 ÷ 1,35	

A _{gt}	wydłużenie procentowe próbki pod największym obciążeniem	min. 8%	klasa C (stal o wysokiej ciągliwości) wg PN-EN 1992-1-1 (Eurokod 2)
C _E	równoważnik węgla	maks. 0,50%	stal spawalna

Stal zbrojeniowa dostarczana na budowę powinna mieć udokumentowaną zgodność z normą PN-H-93220:2018-02. Dodatkowo może mieć zgodność z Aprobata Techniczną wydaną na wniosek wytwórcy przez upoważnioną jednostkę (np. Instytut Badawczy Dróg i Mostów – IBDiM), jednak nie jest to wymagane. Zgodności z normą i ew. z Aprobata Techniczną powinny być certyfikowane przez akredytowaną jednostkę badawczą, niezależną od wytwórcy.

Wymiary i masy

Średnice nominalne prętów, nominalne powierzchnie przekroju poprzecznego, nominalne masy prętów oraz ich dopuszczalne odchyłki, jak również wymiary i rozmieszczenie żeber, średnice rdzenia – powinny odpowiadać wymaganiom normy PN-H-93220:2018-02 i ew. odpowiednich Aprobat Technicznych

Długość i pakowanie

Stal zbrojeniowa może być dostarczona w postaci prętów prostych o długości określonej w zamówieniu, z dopuszczalną odchyłką ± 100 mm. Pręty proste dostarcza się w wiązkach związanych drutem stalowym lub taśmą w co najmniej trzech miejscach równomiernie rozłożonych.

Stal zbrojeniowa może być dostarczana w postaci kręgów związanych drutem stalowym lub taśmą w co najmniej trzech miejscach równomiernie rozłożonych – dla średnicy prętów 8 mm – lub czterech miejscach równomiernie rozłożonych – dla średnicy prętów większych od 8 mm.

Masa jednej wiązki lub kręgu nie powinna przekraczać 5 ton, chyba że w zamówieniu uzgodniono inaczej. Inny rodzaj pakowania należy uzgodnić w zamówieniu.

Wymagania przy odbiorze

Dokumenty kontroli dla prętów prostych i kręgów:

Do każdej dostawy stali zbrojeniowej dostarczonej na budowę w postaci prętów prostych lub kręgów wytwórca jest obowiązany dołączyć dokument kontroli – „Świadectwo odbioru, typ 3.1”, wystawione wg wymagań normy PN-H-93220:2018-02, stwierdzający zgodność wyrobu z wymaganiami normy PN-H-93220:2018-02 i ew. Aprobaty Technicznej oraz zgodność z warunkami zamówienia.

Na dokumencie kontroli dla stali zbrojeniowej powinny zostać podane następujące informacje:

- Nazwa i rodzaj dokumentu kontroli („Świadectwo odbioru, typ 3.1 wg PN-EN 10204:2006”).
- Nazwa wytwórcy.
- Adres zakładu produkcyjnego.
- Nazwa i adres pierwszego zamawiającego, kupującego materiał od wytwórcy.
- Nazwa i adres odbiorcy (jeżeli jest inny, niż zamawiający).
- Data wystawienia dokumentu kontroli.
- Opis wyrobu:
 - nazwa gatunku stali zbrojeniowej: B500SP,
 - nazwa wyrobu: EPSTAL,
 - średnice nominalne prętów,
 - długości prętów,
 - ilość wiązek,
 - waga całkowita,
 - numer(-y) wytopu(-ów).
- Wyniki kontroli dla każdego z poszczególnych wytopów – wg wymagań normy PN-H-93220:2018-02 i ew. Aprobaty Technicznej:
 - własności mechaniczne,
 - skład chemiczny.
- Numer normy PN-H-93220:2018-02 oraz ew. numery Aprobat Technicznych, na zgodność z którymi dokonuje się oceny zgodności.
- Numer certyfikatu zgodności z normą PN-H-93220:2018-02 i ew. Aprobata Techniczną.

- k) Oświadczenie przedstawiciela wytwórcy, niezależnego od wydziału produkcyjnego, o zgodności wyrobów z normą PN-H-93220:2018-02 i ew. Aprobata Techniczną i/lub zgodności z zamówieniem.
- l) Imię, nazwisko i stanowisko przedstawiciela wytwórcy, niezależnego od wydziału produkcyjnego.
- m) Znak Budowlany „B”.

Dokumenty kontroli dla zbrojenia prefabrykowanego w zbrojarni:

Do każdej dostawy stali zbrojeniowej dostarczonej na budowę w postaci zbrojenia prefabrykowanego w zbrojarni wytwórca jest zobowiązany dołączyć:

- Stallistę – oznaczony unikatowym numerem wykaz pozycji wraz z liczbą sztuk, średnicą i długością poszczególnych elementów, z których wykonano zbrojenie oraz odnośnikiem do rysunku z dokumentacji technicznej. Numer stallisty widnieje na wszystkich metkach przypiętych do pozycji ujętych w stalliście.

- Deklarację zgodności dostawy – dokument zawierający następujące dane:

numer deklaracji zgodności,

datę wystawienia deklaracji zgodności,

nazwę i adres pierwszego zamawiającego, kupującego materiał od wytwórcy,

nazwę i adres odbiorcy (jeżeli jest inny, niż zamawiający),

nazwę i/lub numer zlecenia,

wykaz stallist wraz z wykazem rysunków z dokumentacji technicznej,

numer normy PN-H-93220:2018-02 i ew. Aprobata Technicznych, na zgodność z którymi dokonuje się oceny zgodności,

wykaz dokumentów kontroli dla stali zbrojeniowej („Świadectw odbioru, typ 3.1”), wystawionych dla każdej średnicy i dla każdego wytopu stali zbrojeniowej użytej w procesie produkcji zbrojenia prefabrykowanego w zbrojarni obejmującego dostawę,

imię, nazwisko i stanowisko osoby wystawiającej deklarację zgodności wraz z podpisem.

- Dokumenty kontroli – „Świadectwa odbioru typ 3.1” – wystawione dla każdej średnicy i dla każdego wytopu stali zbrojeniowej użytej w procesie produkcji zbrojenia prefabrykowanego w zbrojarni obejmującego dostawę, zgodne z wykazem dokumentów kontroli ujętym w deklaracji zgodności dostawy.

- Dowód dostawy.

Znakowanie etykieta

Znakowanie etykieta prętów prostych i kręgow:

W przypadku dostarczenia na budowę stali zbrojeniowej w postaci prętów prostych lub kręgow na etykietach przymocowanych co najmniej po dwie do każdej wiązki prętów prostych lub kręgu powinny zostać podane w sposób trwały:

- a) nazwa i adres wytwórcy oraz zakładu produkcyjnego,
- b) opis wyrobu (nazwa gatunku: B500SP, nazwa handlowa: EPSTAL, średnica nominalna, długość, waga, numer wytopu),
- c) numer normy PN-H-93220:2018-02 i ew. Aprobata Technicznej,
- d) numer i data wystawienia certyfikatu zgodności z normą PN-H-93220:2018-02 i ew. Aprobata Techniczną,
- e) numer i data wystawienia krajowej deklaracji zgodności,
- f) znak budowlany B.

Znakowanie etykieta zbrojenia prefabrykowanego w zbrojarni:

W przypadku dostarczenia na budowę stali zbrojeniowej w postaci zbrojenia prefabrykowanego w zbrojarni na etykietach przymocowanych do wiązek z pozycjami (jedna etykieta do jednej pozycji zbrojenia) powinny zostać podane w sposób trwały:

- a) nazwa i adres wytwórcy oraz zakładu produkcyjnego,
- b) opis wyrobu (nazwa gatunku: B500SP, średnice nominalne prętów, długości prętów, waga),
- c) długość teoretyczna lub długości początkowa i końcowa dla pozycji stopniowanych pakowanych wspólnie

- w wiązkę,
- d) numer stallisty zawierającej daną pozycję,
- e) w przypadku pozycji giętych schemat kształtu z podanymi wymiarami.

Znakowanie trwałe:

Stal zbrojeniowa dostarczona na budowę w postaci prętów prostych, a także zbrojenie prefabrykowane wykonane z prętów prostych, powinny być znakowane w sposób trwały.

Właściwości technologiczne stali

Właściwości mechaniczne i technologiczne stali zbrojeniowej powinny odpowiadać wymaganiom podanym w normie PN-H-93220:2018-02.

Wady powierzchniowe

Powierzchnia stali zbrojeniowej dostarczonej na budowę w postaci prętów prostych lub kręgów oraz powierzchnia elementów, z których wykonano zbrojenie prefabrykowane w zbrojarni dostarczone na budowę, nie powinny wykazywać pęknięć, pęcherzy i naderwań. W technologicznej próbie zginania powierzchnia próbek także nie powinna wykazywać pęknięć, naderwań i rozwarstwień.

Na powierzchni czołowej prętów niedopuszczalne są pozostałości jamy usadowej, rozwarstwienia i pęknięcia widoczne nieuzbrojonym okiem. Wady powierzchniowe, takie jak rysy, drobne łuski i zawalcowania, wtrącenia niemetaliczne, wżery, wypukłości, wgniecenia, zgorzeliny i chropowatości są dopuszczalne jeśli nie przekraczają 0,5 mm licząc od średnicy rdzenia dla prętów o średnicy nominalnej do 25 mm oraz 0,7 mm dla prętów o większych średnicach.

Magazynowanie

Stal zbrojeniowa nie jest zabezpieczana przed korozją w okresie przed wbudowaniem. Należy dążyć, by wyroby te były magazynowane w miejscu nie powodującym narażenia ich na nadmierne zawilgocenie lub zanieczyszczenie. Zabezpieczenie przed nadmierną korozją stali zbrojeniowej magazynowanej na otwartym powietrzu może stanowić powłoka wykonana z mleczka cementowego.

Drut montażowy

Jeżeli do łączenia prętów zbrojenia nie stosuje się spawania czy zgrzewania do ich montażu należy używać wyżarzonego drutu stalowego, tzw. wiązałkowego. Średnica drutu wiązałkowego powinna być dostosowana do średnicy prętów głównych w złączu, ale nie mniejsza niż 1,0 mm. Do montażu prętów zbrojenia o średnicy większej niż 12 mm należy stosować drut wiązałkowy o średnicy 1,4 mm.

Podkładki dystansowe

Dopuszcza się stosowanie stabilizatorów i podkładek dystansowych z betonu lub zaprawy oraz z tworzyw sztucznych. Podkładki dystansowe powinny być mocowane do prętów zbrojenia. Nie dopuszcza się stosowania podkładek dystansowych z drewna, cegły lub prętów stalowych.

Elektrody do spawania zbrojenia

Elektrody oraz inne materiały do spawania należy stosować według odpowiednich norm przedmiotowych, w zależności od metody i warunków spawania. Wybór elektrody do spawania zbrojenia wymaga akceptacji głównego inżyniera.

10.5.3. SPRZĘT

Przystępując do wykonania zbrojenia w warunkach budowy należy mieć do dyspozycji następujący sprzęt, w zależności od potrzeb:

- giętarki,

- prostowarki,
- zgrzewarki,
- spawarki,
- nożyce do cięcia prętów,
- sprzęt do transportu pomocniczego.

Zastosowany sprzęt wymaga akceptacji głównego inżyniera. Sprzęt używany przy przygotowaniu i montażu zbrojenia wiotkiego w konstrukcjach mostowych powinien spełniać wymagania obowiązujące w budownictwie ogólnym. Wszystkie rodzaje sprzętu powinny być sprawne oraz posiadać ważną gwarancję i instrukcję obsługi. Sprzęt powinien spełniać wymagania BHP. Miejsca lub elementy szczególnie niebezpieczne dla obsługi powinny być specjalnie oznaczone. Sprzęt ten powinien podlegać kontroli osoby odpowiedzialnej za BHP na budowie. Osoby obsługujące sprzęt powinny zostać uprzednio odpowiednio przeszkolone.

10.5.4. TRANSPORT

Załadunek, transport, rozładunek i składowanie materiałów do wykonania zbrojenia powinny odbywać się tak, aby zachować ich dobry stan techniczny, zapobiec ich trwałym odkształceniom oraz aby zachowane zostały wszystkie przepisy BHP. Transport powinien odbywać się zgodnie ze szczegółowymi warunkami zamówienia.

10.5.5. WYKONANIE ROBÓT

Harmonogram robót

Przed przystąpieniem do robót należy, na podstawie dokumentacji projektowej lub wskazań głównego inżyniera:

- określić materiały niezbędne do wykonania robót,
- określić kolejność, sposób i termin wykonania robót.

Jeżeli nie zostało to określone w dokumentacji projektowej wykonawca zbrojenia prefabrykowanego na budowie powinien przedstawić głównemu inżynierowi do akceptacji projekt organizacji i harmonogram robót, uwzględniający wszystkie warunki, w jakich będą wykonywane roboty zbrojarskie, a także projekt technologiczny zbrojenia, w którym zostaną określone m.in. miejsca i sposób łączenia prętów.

Czyszczenie prętów

Przed ułożeniem prętów zbrojenia w deskowaniu należy oczyścić je z zardzy, luźnych płatków rdzy, kurzu i błota. Stal zbrojeniową pokrytą rdzą oczyszcza się szczotkami ręcznie lub mechanicznie, a także przez piaskowanie. Stal tylko zabłoconą można zmyć strumieniem wody, a pręty oblodzone odmrażać strumieniem ciepłej wody. Stal narażoną na choćby chwilowe działanie słonej wody należy przemyć wodą słodką. Pręty zbrojenia zanieczyszczone tłuszczem (smary, oliwa) lub farbą olejną należy opalać lampami benzynowymi lub czyścić preparatami rozpuszczającymi tłuszcz aż do całkowitego usunięcia zanieczyszczeń. Po oczyszczeniu należy sprawdzić wymiary przekroju poprzecznego prętów na zgodność z wymaganiami normy PN-H-93220:2018-02. Po uzyskaniu akceptacji głównego inżyniera możliwe jest również zastosowanie innych metod czyszczenia prętów.

Prostowanie prętów

Pręty stalowe używane do produkcji zbrojenia powinny być proste. Dopuszczalna wielkość miejscowego wykrzywienia nie powinna przekraczać 4 mm. W przypadku większych odchyłek stal zbrojeniową należy prostować za pomocą kluczy, młotków, prostowarek i wyciągarek.

Cięcie i gięcie prętów

Cięcie prętów należy wykonywać przy maksymalnym wykorzystaniu materiałów. Wskazane jest sporządzenie w tym celu planu cięcia. Pręty ucinają się z dokładnością do 1 cm. Cięcie przeprowadza się przy pomocy mechanicznych noży. Dopuszcza się również cięcie palnikiem acetylenowym.

Gięcie prętów należy wykonywać zgodnie z dokumentacją projektową, przy zachowaniu minimalnych średnic odgięcia i zagięcia (d - średnica nominalna pręta):

- $4d$ dla prętów o średnicy $d \leq 10$ mm;
- $5d$ dla prętów o średnicy $10 < d \leq 20$ mm;
- $8d$ dla prętów o średnicy $20 < d \leq 28$ mm;
- $10d$ dla prętów o średnicy > 28 mm.

Nie należy stosować spawania i zgrzewania w bezpośrednim zasięgu odgięć i haków. Minimalna odległość spoin od krzywizny odgięcia powinna wynosić $10d$. Na zimno na budowie można wykonywać odgięcia prętów o średnicy do 12 mm. Pręty o średnicy większej niż 12 mm w warunkach budowy powinny być odginane z kontrolowanym podgrzewaniem. W miejscach zagięć i załamań elementów konstrukcji, w których zagięciu ulegają jednocześnie wszystkie pręty zbrojenia rozciąganego, należy stosować średnicę zagięcia równą co najmniej $20d$. Wewnętrzna średnica odgięcia strzemion i prętów montażowych powinna spełniać warunki podane dla haków. Przy odbiorze haków i odgięć należy zwrócić uwagę na ich zewnętrzną stronę. Niedopuszczalne są tam pęknięcia powstałe podczas wyginania.

Grubości otulenia

Układ zbrojenia w konstrukcji musi umożliwić jego dokładne otoczenie przez jednorodny beton. Po ułożeniu zbrojenia w deskowaniu rozmieszczenie prętów względem siebie i względem deskowania nie może ulec zmianie. Minimalna grubość otuliny zewnętrznej w świetle prętów i powierzchni przekroju elementu żelbetowego powinna być zgodna z dokumentacją projektową oraz aktualnymi normami.

Żadne zbrojenie nie może znaleźć się bliżej powierzchni elementu niż 0,025 m. Dla właściwej grubości otulenia prętów betonem należy stosować podkładki dystansowe z tworzywa sztucznego, betonu lub zaprawy cementowej. Stosowanie innych sposobów zapewnienia otuliny, w szczególności podkładek z prętów stalowych, jest niedopuszczalne. Na wysokości ścian pionowych konieczne otulenie uzyskuje się za pomocą podkładek plastikowych pierścieniowych. Typ podkładek dystansowych powinien być zatwierdzony przez głównego inżyniera. Układanie zbrojenia bezpośrednio na deskowaniu i podnoszenie na odpowiednią wysokość w trakcie betonowania jest niedopuszczalne. Zabronione jest chodzenie i transportowanie materiałów po wykonanym szkielecie zbrojeniowym.

Łączenie prętów

W szkielecie zbrojenia węzły na przecięciach prętów powinny być połączone przez spawanie, zgrzewanie lub wiązanie na podwójny krzyż wyżarzonym drutem wiązałkowym. Łączenie prętów należy wykonywać zgodnie z dokumentacją projektową.

Łączenie prętów za pomocą spawania

Stal B500SP – EPSTAL jest stalą spawalną i zgrzewalną (równoważnik węgla $C_E \leq 0,50\%$). Nie należy spawać prętów zbrojeniowych w temperaturze niższej niż -5°C . W przypadku przewidywanego łączenia prętów przez spawanie w temperaturze niższej niż -5°C należy zbadać stal pod kątem udarności.

W mostowych obiektach kolejowych należy stosować wyłącznie czołowe połączenia prętów.

W mostowych obiektach drogowych dopuszcza się następujące rodzaje spawanych połączeń prętów:

- czołowe, elektryczne, oporowe,
- nakładkowe, spoiny dwustronne - łukiem elektrycznym,
- nakładkowe, spoiny jednostronne - łukiem elektrycznym,
- zakładkowe, spoiny dwustronne - łukiem elektrycznym,
- zakładkowe, spoiny jednostronne - łukiem elektrycznym,

czołowe wzmocnione spoinami bocznymi z blachą półkolistą,
czołowe wzmocnione jednostronną spoiną z płaskownikiem,
czołowe wzmocnione dwustronną spoiną z płaskownikiem,
zakładkowe wzmocnione jednostronną spoiną z płaskownikiem,
czołowe wzmocnione dwustronną spoiną z miejscowym bokiem płaskownika.

Wymiary spoin i nośności połączeń spawanych należy przyjmować wg dokumentacji projektowej. Miejsca spawania powinny być położone poza odcinkami krzywizn prętów. Do wykonywania prac związanych ze spawaniem i zgrzewaniem prętów mogą być dopuszczone tylko osoby mające odpowiednie uprawnienia.

Łączenie prętów na zakład bez spawania

Dopuszcza się łączenie na zakład bez spawania, poprzez wiązanie drutem, prętów prostych, prętów z hakami oraz zbrojenia wykonanego z drutów w postaci pętlic.

Kotwienie prętów

Rodzaje i długości kotwienia prętów w betonie należy wykonywać zgodnie z dokumentacją projektową, przy uwzględnieniu następujących wymagań minimalnych (PN-EN 1992-2:2010).

10.5.6. KONTROLA JAKOŚCI ROBÓT

ZASADY OGÓLNE KONTROLI JAKOŚCI ROBÓT

Kontrola jakości robót powinna być przeprowadzona zgodnie z zasadami ogólnymi podanymi w "Wymaganiach ogólnych".

Przed przystąpieniem do robót należy uzyskać i zachować dokumenty kontroli (podane powyżej), zaświadczające o zgodności wyrobu z wymaganiami normy PN-H-93220:2018-02 i ew. odpowiedniej Aprobataj Technicznej oraz zawierające znak B potwierdzający, iż wyrób uzyskał dopuszczenie do stosowania w budownictwie. W razie uzasadnionych podejrzeń o niespełnienie przez wyrób wymagań jakościowych deklarowanych w dokumentach kontroli, wykonawca może zlecić dodatkowe badania materiałowe, w zakresie określonym przez głównego inżyniera. Ich wyniki należy przedstawić głównemu inżynierowi do akceptacji.

KONTROLA ZBROJENIA

Kontrola zbrojenia przed montażem

Kontrola zbrojenia przed montażem polega na sprawdzeniu jakości materiałów na zgodność z dokumentacją projektową oraz wymaganiami podanymi w niniejszym dokumencie, a także na zgodność ze złożonym zamówieniem. Zbrojenie podlega odbiorowi jak dla robót zanikających.

Przy odbiorze stali zbrojeniowej dostarczonej na budowę w postaci prętów prostych, kręgów lub zbrojenia prefabrykowanego w zbrojarni każdorazowo należy sprawdzić, poprzez oględziny powierzchni prętów oraz przegląd dokumentacji:

- zgodność dostarczonego materiału z dokumentami kontroli, przytwierdzonymi etykietami oraz z zamówieniem;
- zgodność wzoru uźebrowania dostarczonych prętów z wymaganiami normy PN-H-93220:2018-02 (po obu stronach pręta żebra nachylone naprzemiennie pod dwoma różnymi kątami – wg schematu przedstawionego poniżej);

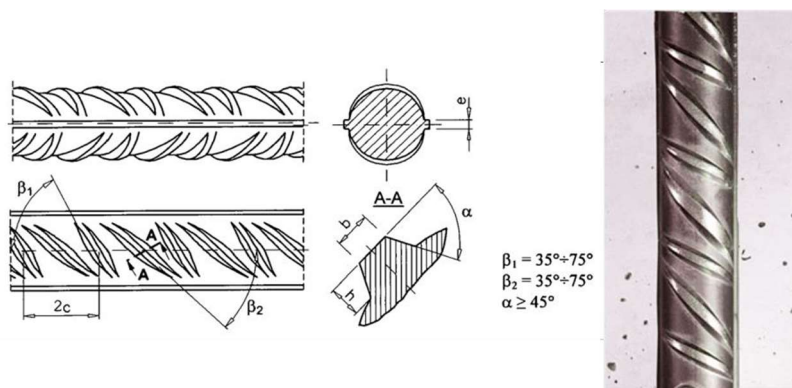

- znakowanie trwałe napisem EPSTAL
- zgodność numeru wytwórcy na prętach z informacjami zawartymi w dokumentacji. Numer wytwórcy należy odczytać z powierzchni pręta poprzez sprawdzenie liczby żeber o normalnej grubości, znajdujących się pomiędzy żebrami pogrubionymi (wg normy PN-EN 10080:2007) i porównać go z numerem przypisanym wytwórcy deklarowanemu w dokumentacji (numery poszczególnych wytwórców należy sprawdzić u tych wytwórców lub ew. w odpowiednich Aprobatach Technicznych);
- stan powierzchni prętów;
- wymiary przekroju poprzecznego i długości prętów.

Przy odbiorze stali zbrojeniowej dostarczonej na budowę w postaci zbrojenia prefabrykowanego w zbrojarni dodatkowo, poza czynnościami wymienionymi powyżej, należy każdorazowo sprawdzić, poprzez oględziny powierzchni prętów oraz przegląd dokumentacji:

- zgodność dostarczonych pozycji z wykazem (stallistą);
- wymiary przekrojów poprzecznych i długości prętów w przypadku pozycji prostych i/lub wymiary figur w przypadku pozycji giętych.

Nie ma konieczności wykonywania dodatkowych badań dla stali zbrojeniowej spełniającej wymagania normy PN-H-93220:2018-02 i ew. odpowiedniej Aprobaty Technicznej (zgodność potwierdzona certyfikatem), dla których przedstawiono prawidłowo wystawione dokumenty kontroli oraz co do których nie wystąpiły uzasadnione podejrzenia o niespełnienie wymagań jakościowych. W przeciwnym wypadku należy zgłosić reklamację dostawcy lub poddać próbki wyrobu dodatkowym badaniom. Decyzję o wykonaniu dodatkowych badań podejmuje główny inżynier. Po komisyjnym pobraniu próbek zamawiający zleca wykonanie dodatkowych badań jednostce badawczej. Dodatkowe badania mogą obejmować całość lub część wymienionych poniżej badań:

- sprawdzenie masy (kg/m),
- sprawdzenie granicy plastyczności R_e (MPa),
- sprawdzenie stosunku R_m/R_e (-),
- sprawdzenie wydłużenia A_5 (%),
- sprawdzenie wydłużenia A_{gt} (%),
- badanie zginania z odginaniem na zimno,
- sprawdzenie odporności na obciążenia zmęczeniowe,
- sprawdzenie odporności na obciążenia cykliczne.

W przypadku wyników badań niespełniających wymagań normy PN-H-93220:2018-02 lub ew. odpowiedniej Aprobaty Technicznej należy odesłać partię stali z budowy.

Kontrola zbrojenia w trakcie montażu

Kontrola zbrojenia przed przystąpieniem do betonowania powinna być wykonana przez głównego inżyniera i zostać potwierdzona wpisem do dziennika budowy. Główny inżynier powinien stwierdzić zgodność ułożonego zbrojenia z dokumentacją projektową i odpowiednimi normami w zakresie gatunku i ilości prętów, ich średnic, długości i rozstawu oraz zakotwień, prawidłowego otulenia i pewności utrzymania położenia prętów w trakcie betonowania.

Przedmiotem sprawdzenia powinny być:

- gatunki prętów zastosowanych do wykonania zbrojenia (poprzez sprawdzenie wzoru uźebrowania i znakowania trwałego),
- średnice i ilości prętów,
- rozstaw prętów,
- rozstaw strzemion,
- odchylenie od przewidzianego projektem nachylenia,
- długość prętów,
- położenie miejsc zakończeń lub odgięć oraz zakotwień prętów,
- wielkość otulin zewnętrznych,
- połączenia zbrojenia między sobą,
- niezmienność położenia prętów w trakcie betonowania.

Dopuszczalne tolerancje:

- różnice w rozstawie między prętami głównymi nie powinny przekraczać $\pm 0,5$ cm,
- różnice w rozstawie prętów w świetle nie powinny przekraczać $\pm 1,0$ cm,
- odstęp od czoła elementu lub konstrukcji nie może się różnić od projektowanego o więcej niż $\pm 1,0$ cm,
- długość pręta między odgięciami nie powinna się różnić od projektowanej o więcej niż $\pm 1,0$ cm,
- rozstaw strzemion wzdłuż belek nie powinien różnić się więcej niż $\pm 2,0$ cm,
- odchylenie pręta od przewidzianego nachylenia względem poziomu nie powinno przekraczać 3%,
- różnica w wymiarach oczek siatki nie powinna przekraczać $\pm 0,5$ cm,
- otuliny zewnętrzne powinny być utrzymane w granicach wymagań projektowych z tolerancją dodatnią 0,5 cm,
- liczba uszkodzonych skrzyżowań w dostarczonych na budowę siatkach nie powinna przekraczać 20% wszystkich skrzyżowań (25% na jednym przecię),
- odchylenie strzemion od linii prostopadłej do zbrojenia głównego nie powinno przekraczać 3%,
- miejscowe wykrzywienie pręta nie może przekraczać $\pm 0,5$ cm.

Wykrycie w wykonanym elemencie ewentualnych nieprawidłowości obciąża wykonawcę robót, niezależnie od dokonanych uprzednio odbiorów.

10.5.7. OBMIAR ROBÓT

Jednostką obmiarową jest 1 kilogram zbrojenia wykonanego na budowie, bądź dostarczonego w przypadku zbrojenia prefabrykowanego w zbrojarni. Do obliczania należności przyjmuje się łączną długość prętów poszczególnych średnic pomnożoną przez ich ciężar jednostkowy [kg/m], oparty na gęstości stali (7850 kg/m³), podany w normie PN-H-93220:2018-02.

Jeżeli do wykonania zbrojenia wykonawca, bez wcześniejszego uzgodnienia, zastosował pręty o średnicach większych niż wymagane w dokumentacji projektowej, to do obmiaru nie należy wliczać materiału, o który powiększyła się w wyniku tego jego ilość przewidziana w dokumentacji projektowej. Do ilości jednostek obmiarowych należy wliczać stal użytą na zakłady przy łączeniach prętów, przekładki montażowe i drut wiązałkowy.

10.5.8. ODBIÓR ROBÓT

Ogólne zasady odbioru robót podano w WWIORB pt. „Wymagania ogólne”.

Odbiorowi robót podlegają:

12. zgodność wykonania zbrojenia z dokumentacją projektową pod względem gatunków stali oraz średnic i kształtów prętów,
13. zgodność z dokumentacją projektową liczby prętów w poszczególnych przekrojach,
14. usytuowanie zbrojenia równoległe do kierunku pracy prętów,
15. rozstaw prętów głównych i strzemion,
16. prawidłowość wykonania haków, złącz i długości zakotwień prętów,
17. otuliny zbrojenia,
18. czystość zbrojenia w elemencie,

19. niezmiennosc układu zbrojenia.

Roboty uznaje się za wykonane zgodnie z dokumentacją projektową oraz niniejszą dokumentacją, jeżeli wszystkie pomiary i badania, wykonane z zachowaniem tolerancji wskazanych wyżej, dały wyniki pozytywne. Jeżeli choć jeden pomiar lub badanie dały wynik negatywny, wykonane roboty należy uznać za niezgodne. W takiej sytuacji wykonawca zobowiązany jest naprawić błędy i przedstawić zbrojenie do ponownego odbioru. Odbiór końcowy powinien zostać zatwierdzony, poprzez wpisanie w dzienniku budowy przez głównego inżyniera stwierdzenia o zakończeniu robót zbrojarskich oraz zezwolenia na rozpoczęcie betonowania.

10.5.9. PODSTAWA PŁATNOŚCI

Cena jednostkowa wykonania robót obejmuje:

- opracowanie Projektu Technologii i Organizacji Robót oraz Programu Zapewnienia Jakości,
- wykonanie wszystkich elementów wynikających z opracowań wykonawcy,
- zakup i dostarczenie na miejsce wbudowania materiału,
- oczyszczenie i wyprostowanie materiału,
- wygięcie, przycinanie, łączenie spawane "na styk" lub "zakład",
- montaż zbrojenia, wiązanie przy użyciu drutu wiązałkowego, spawanie oraz montaż zbrojenia w deskowaniu zgodnie z dokumentacją projektową i niniejszą Specyfikacją,
- koszt podkładek dystansowych,
- zastosowanie materiałów pomocniczych koniecznych do prawidłowego wykonania robót lub wynikających z przyjętej technologii robót,
- wykonanie niezbędnych badań, pomiarów i sprawdzeń,
- wykonania niezbędnych rusztowań i pomostów do montażu zbrojenia wraz z ich rozbiórką,
- ceny uwzględniają również odpady i ubytki materiałowe,
- uporządkowanie miejsca pracy,
- inne roboty składające się na kompletne wykonanie zakresu robót.

Cena jednostkowa uwzględnia również wszystkie „zakłady“, przekładki montażowe, „spinki“ (elementy mocujące zbrojenie pionowe), „kobyłki“ (elementy podtrzymujące górne zbrojenie w płytach) oraz drut wiązałkowy.

10.5.10. PRZEPISY ZWIĄZANE

PN-EN 1992-2:2010 „Obiekty mostowe. Konstrukcje betonowe, żelbetowe i sprężone. Projektowanie”.

PN-H-93220:2018-02 Stal do zbrojenia betonu -- Spajalna stal zbrojeniowa B500SP -- Pręty i walcówka żebrowana.

PN-EN 10080:2007 „Stal do zbrojenia betonu. Spajalna stal zbrojeniowa. Postanowienia ogólne”.

PN-EN 10204:2006 „Wyroby metalowe. Rodzaje dokumentów kontroli”.

PN-EN 10168:2006 „Wyroby stalowe. Dokumenty kontroli. Wykaz informacji wraz z opisem”.

10.6. ROBOTY BUDOWLANE – KONSTRUKCJE DREWNIANE

10.6.1. WSTĘP

Przedmiot WWiORB

Przedmiotem niniejszych Warunków Wykonania i Odbioru Robót Budowlanych są wymagania dotyczące wykonania i odbioru konstrukcji drewnianych.

ZAKRES ROBÓT OBJĘTYCH WWiORB

Roboty, których dotyczą wymagania obejmują wszystkie czynności umożliwiające i mające na celu wykonanie i montaż konstrukcji. W zakres tych robót wchodzi wykonanie i montaż nowej więźby nad projektowanym budynkiem.

OKREŚLENIA PODSTAWOWE

Określenia stosowane w niniejszym WWiORB są zgodne z obowiązującymi, odpowiednimi polskimi normami i definicjami podanymi w rozdziale „Wymagania ogólne”.

OGÓLNE WYMAGANIA DOTYCZĄCE ROBOT

Ogólne wymagania dotyczące robót podano w WWiOBR "Wymagania ogólne".

10.6.2. MATERIAŁY

Ogólne wymagania dotyczące materiałów

Ogólne wymagania dotyczące materiałów, ich pozyskiwania i składowania, podano w ST-0 „Wymagania ogólne”.

Klasa wytrzymałości drewna powinna odpowiadać ustaleniom projektowym opartym na PN-EN 1995-1-1:2010 oraz PN-EN 1912:2012.

Wilgotność drewna iglastego powinna być określona w dokumentacji projektowej i nie powinna być wyższa niż:

- 20% dla drewna iglastego
- 15%. dla drewna liściastego

Właściwości tarcicy iglastej konstrukcyjnej sortowanej wytrzymałościowo i kryteria jakości powinny być - w zależności od zakresu jej stosowania - zgodne z wymaganiami PN-D-94021:2013-10 oraz PN-EN 335:2013-07. Tarcica iglasta sortowana wytrzymałościowo zgodnie z ww. normami powinna być przed użyciem sprawdzona i zakwalifikowana do odpowiedniej klasy wytrzymałościowej - C - na podstawie oznaczeń sortowniczych, cech i parametrów wytrzymałościowych, kryteriów wizualnych i wad obróbki. Ocena tarcicy iglastej konstrukcyjnej sortowanej wytrzymałościowo powinna być przeprowadzona zgodnie z wymaganiami PN-D-94021:2013-10 przez upoważnione osoby. Pakowanie, przechowywanie i transport tarcicy iglastej konstrukcyjnej sortowanej wytrzymałościowo powinny być zgodne z wymaganiami PN-D-94021:2013-10.

Drewno konstrukcyjne

Konstrukcje drewniane należy wykonać z drewna klasy C24 (sosna) certyfikowanego CE, suszonego komorowo do wilgotności 18% przez okres 7-10dni w temperaturze 60-80°C, struganego cztero-stronnie z zaokrąglonymi krawędziami. Jest to gwarancja wysokiej jakości oraz forma zabezpieczenia przed degradacją biologiczną drewna - wszelkie zarodki grzybów i owadów zostają zabite wysoką temperaturą, drewno straci wartości odżywcze i jest drewnem „sterylnym”. Natomiast czterostronne struganie i zaokrąglanie krawędzi podwyższa ognioodporność drewna.

Wymaga się wykonania impregnacji zanurzeniowej trójfunkcyjnym preparatem, zabezpieczającym konstrukcję do klasy reakcji na ogień klasyfikowanym jako NRO.

Wiązary drewniane należy sprefabrykować w specjalistycznym zakładzie produkcji tego typu konstrukcji. Łaty i kontrłaty należy również zaimpregnować ciśnieniowo.

Łączniki

Łączniki stalowe ocynkowane, śruby, nakrętki do śrub, wkręty do drewna i gwoździe powinny odpowiadać wymaganiom aktualnych norm.

Gwoździe zwykłe i gwoździe karbowane BMF, zakotwienie murłat w wieńcu wg dokumentacji projektowej w części rysunkowej.

Do połączeń w węzłach wiązarów należy użyć metalowych płytek kolczastych typu GNA20, T150, M14.

Preparaty do nasycania drewna i materiałów drewnopodobnych

Preparaty zabezpieczające przez korozja biologiczną i ogniem powinny być zgodne z

dokumentacją techniczną, a ich stosowanie powinno być zgodne z instrukcją producenta. Zabezpieczenie wiązarów murłat, belek, łat, kontrłat i desek: preparatem ognio i biochronnym, solnym impregnat do drewna poprzez impregnację ciśnieniową. Impregnacją wiązarów do klasy reakcji na ogień NRO.

Dopuszczalna krzywizna

Krzywizna podłużna

a) płaszczyzn

30 mm – dla grubości do 38 mm

10 mm – dla grubości do 75 mm

b) boków

10 mm – dla szerokości do 75 mm

5 mm – dla szerokości > 250 mm

Krzywizna dwu lub wielostronna - niedopuszczalna

Wichrowatość - maksymalnie 6% szerokości

Krzywizna poprzeczna – maksymalnie 4% szerokości

Rysy, falistość rządu dopuszczalna w granicach odchyłek grubości i szerokości elementu. Nierówność płaszczyzn – płaszczyzny powinny być wzajemnie równoległe, boki prostopadłe, odchylenia w granicach odchyłek.

Nieprostotałość - niedopuszczalna.

Wilgotność drewna

Wilgotność drewna stosowanego na elementy więźby powinna wynosić nie więcej niż:

– dla konstrukcji na wolnym powietrzu – max 23%

– dla konstrukcji chronionych przed zawilgoceniem – 18%.

Tolerancje wymiarowe tarcicy

a) odchyłki wymiarowe desek powinny być nie większe:

– w długości: do + 50 mm lub do –20 mm dla 20% ilości

– w szerokości: do +3 mm lub do –1mm

– w grubości: do +1 mm lub do –1 mm

b) odchyłki wymiarowe bali jak dla desek

c) odchyłki wymiarowe krawędziaków na grubości i szerokości nie powinny być większe niż +3mm i –2 mm.

d) odchyłki wymiarowe belek na grubości i szerokości nie powinny być większe niż +3 mm i –2mm.

Składowanie materiałów i konstrukcji

Materiały i elementy z drewna powinny być składowane w warunkach zabezpieczających je przed zawilgoceniem i uszkodzeniem.

Wszystkie elementy powinny być składowane na podłożu utwardzonym, powinno się je odizolować od podłoża warstwą folii oraz składać na podkładkach z materiałów nie chłonących wilgoci, na wysokości co najmniej 20 cm od podłoża.

Elementy poziome w postaci belek, elementów stropowych itp. powinny być składowane na podkładkach rozmieszczonych zgodnie z warunkami składowania określonymi w projekcie, w sposób odzwierciedlający ich pracę statyczną, przy czym przy składowaniu warstwowym rozstaw podkładek powinien być zagęszczony tak aby nie powstały dodatkowe odkształcenia, wynikające z systemu składowania. Przy układaniu warstwowym, w zależności od wymiarów i ciężaru elementów wysokość składowania nie powinna przekraczać 5 warstw (o ile warunki składowania określone w projekcie nie stanowią inaczej). Warstwy składowanych elementów powinny być oddzielone od siebie przekładkami rozmieszczonymi w sposób nie powodujący powstania ich deformacji. Elementy pionowe w postaci słupów, itp. mogą być składowane w pozycji poziomej, na podkładkach, na wysokości co najmniej 20 cm od podłoża, w sposób nie powodujący ich deformacji, przy zachowaniu wymagań takich, jak przy składowaniu elementów poziomych. W przypadku elementów przewidzianych do składowania dostarczonych w opakowaniu folii ochronnej, folię tę należy przeciąć od spodu wzdłuż składowanego elementu w celu uniknięcia kondensacji wody i uzyskania możliwości eliminowania wilgoci z elementu.

Badania na budowie

Każda partia materiału dostarczona na budowę przed jej wbudowaniem musi uzyskać akceptację Inspektora Nadzoru. Odbiór materiałów z ewentualnymi zaleceniami szczegółowymi potwierdza Inżynier wpisem do dziennika budowy.

10.6.3. SPRZĘT

OGÓLNE WYMAGANIA DOTYCZĄCE SPRZĘTU

Wymagania ogólne dotyczące sprzętu podano w rozdziale „Wymagania ogólne”.

SPRZĘT DO WYKONYWANIA ROBÓT

Prace należy wykonać ręcznie przy użyciu drobnego sprzętu pomocniczego oraz sprzętu mechanicznego do montażu wskazanego przez producenta stosowanego materiału.

10.6.4. TRANSPORT

OGÓLNE WYMAGANIA DOTYCZĄCE TRANSPORTU

Wymagania ogólne dotyczące transportu podano w rozdziale „Wymagania ogólne”.

TRANSPORT MATERIAŁÓW

Materiały należy transportować w warunkach zabezpieczających je przed uszkodzeniami w sposób zgodny z instrukcjami ich producentów i zabezpieczony przed zawilgoceniem.

Światliki, drzwi, okna, bramy w transporcie są oznakowane zgodnie z oznaczeniami na zestawieniu stolarki. Opakowane w kompletach i zabezpieczone przed rozłączeniem.

10.6.5. WYKONANIE ROBÓT

OGÓLNE ZASADY WYKONANIA ROBÓT

Ogólne zasady wykonania robót podano w rozdziale „Wymagania ogólne”.

ELEMENTY KONSTRUKCJI DREWNIANYCH

Elementy konstrukcji drewnianych powinny być wykonane zgodnie z normami przedmiotowymi, aprobatami technicznymi oraz projektem (dokumentacją techniczną), przy udziale środków, które zapewnią osiągnięcie projektowanej wytrzymałości, układu geometrycznego i wymiarów konstrukcji, a także zamierzonego efektu plastycznego wykończonych powierzchni.

Wszelkie roboty związane z wykonywaniem konstrukcji, w tym w szczególności na wysokościach, należy prowadzić pod nadzorem osoby posiadającej uprawnienia konstrukcyjne, w oparciu o sporządzoną przez wykonawcę odpowiednią dokumentację technologii i organizacji montażu.

ODCHYŁKI WYMIARÓW PRZEKROJÓW ELEMENTÓW KONSTRUKCJI DREWNIANYCH

Odchyłki wymiarów przekrojów elementów konstrukcji drewnianych nie powinny przekraczać wielkości podanych w dokumentacji technicznej, chyba że wynika to bezpośrednio z parametrów elementu wykorzystywanego do powtórnego wbudowania lub do sporządzenia szablonu nowego elementu. W takiej sytuacji przed ustaleniami dokumentacji technicznej pierwszeństwo posiadają zabytkowe elementy oryginalnej substancji obiektu. W razie stwierdzenia nadmiernych rozbieżności pomiędzy projektem i stanem istniejącym należy niezwłocznie powiadomić o tym fakcie projektanta.

W przypadku elementów wykonywanych na nowo, odchyłki wymiarów elementów konstrukcji drewnianych w odniesieniu do długości i wysokości elementu nie powinny przekraczać wielkości zamieszczonych w dokumentacji technicznej lub podanych poniżej:

- $\pm 0,1$ mm przy wymiarze od 0 mm do 5 mm,
- $\pm 0,5$ mm przy wymiarze od 6 mm do 25 mm,
- $\pm 1,0$ mm przy wymiarze od 26 mm do 100 mm,

- $\pm 2,0$ mm przy wymiarze od 101 mm do 250 mm,
- $\pm 5,0$ mm przy wymiarze od 251 mm do 1200 mm,
- $\pm 10,0$ mm przy wymiarze od 1201 mm do 3000 mm,
- $\pm 15,0$ mm przy wymiarze od 3001 mm do 6000 mm,
- $\pm 20,0$ mm przy wymiarze ponad 6000 mm.

Wilgotność elementów konstrukcji drewnianych - w zależności od zakresu ich stosowania - nie powinna być wyższa niż przewidziana normą PN-EN 1995-1-1:2010.

Elementy konstrukcji z drewna powinny być zabezpieczone przed długotrwałym zawilgoceniem we wszystkich stadiach ich wykonywania.

Części elementów konstrukcji stykające się z elementami konstrukcji z innych chłonących wilgoć materiałów powinny być izolowane.

Elementy konstrukcji z drewna, w zależności do klas zagrożenia, powinny być odporne lub uodpornione na działanie korozji biologicznej, zgodnie z wymaganiami rozporządzenia Ministra Infrastruktury sprawie warunków technicznych, jakim powinny odpowiadać budynki i ich usytuowanie (Dz.U. 2002, nr 75, póź. 690 oraz Dz.U. 2004, nr 109, póź. 1156) lub ZUAT-15/VI.06/2005.

Sposób zabezpieczenia elementów konstrukcji z drewna przed korozją biologiczną powinien być zgodny z instrukcją producenta oraz odpowiadać wymaganiom ZUAT-15/VI.06/2005.

WYKONANIE POŁĄCZEŃ

Połączenia elementów powinny być wykonywane zgodnie z dokumentacją techniczną.

W przypadku odtwarzania elementów nie kwalifikujących się do powtórnego wbudowania, należy ze szczególną starannością powtórzyć (skopiować) istniejące połączenia ciesielskie, korzystając z oryginalnych elementów jako szablonów.

W przypadku konieczności połączenia elementów nie posiadających pierwotnego węzła konstrukcyjnego w stanie istniejącym, należy użyć tradycyjnego złącza ciesielskiego.

MONTAŻ WIĘŻBY DACHOWEJ

Nowe elementy powinny zostać sporządzone z materiału wg pkt. 2.3, o wilgotności nie przekraczającej 20% , a także mieć strugane wszystkie krawędzie.

Rozmieszczenie elementów powinno być zgodne ze stanem istniejącym oraz sporządzoną przez wykonawcę inwentaryzacją

Długość elementów wykonanych według wzornika nie powinny różnić się od projektowanych więcej jak ± 2 mm.

Dopuszcza się następujące odchyłki:

- w rozstawie krokwi do ± 10 mm w osiach rozstawu,
- w odległości między węzłami do 5 mm,
- w wysokości do 10 mm.

W połączeniach ciesielskich stosować odpowiednio zamki według istniejących elementów

W trakcie prac należy również wziąć pod uwagę ewentualne luzy powstałe w wyniku schnięcia i skurczu drewna w kierunku prostopadłym i równoległym do włókien.

UWAGA!! Montaż więźby dachowej powinien będzie wykonany na podstawie dokumentacji technicznej prefabrykowanej więźby dostarczonej przez wykonawcę.

10.6.6. KONTROLA JAKOŚCI ROBÓT

OGÓLNE ZASADY KONTROLI JAKOŚCI ROBÓT

Ogólne zasady kontroli jakości robót podano w ST-0 „Wymagania ogólne” pkt 6. Kontrola dotyczy właściwości stosowanych wyrobów i materiałów oraz wykonania robót. Powinna obejmować kontrolę w czasie wykonania i kontrolę zgodności z wymaganiami.

PLANOWANIE KONTROLI I BADAŃ

Kontrola i badania operacji związanych z wykonaniem robót powinny być planowane oraz przeprowadzone i udokumentowane przez wykonawcę zgodnie z ustaleniami projektowymi.

Wykonanie różnych części konstrukcji jest przypisane różnym klasom kontroli w zależności od złożoności wykonania i roli spełnianej w gotowej konstrukcji. W przypadku konstrukcji drugorzędnych, wykonywanych zgodnie ze sztuką budowlaną, dopuszcza się kontrolę uproszczoną na podstawie inspekcji. Kontrola powinna być wykonywana zgodnie z planem. W przypadku kontroli zwykłej przedmiotem kontroli są wybrane losowo, a w przypadku kontroli rozszerzonej - wszystkie lub wskazane w ustaleniach projektowych elementy lub operacje robocze. Częstość sprawdzania losowego została podana w ustaleniach projektowych. Zaleca się sprawdzanie wykonania wszystkich robót na podstawie inspekcji (ogłędzin) oraz co najmniej jednej ściany, stropu lub więzara na podstawie pomiarów. W przypadku negatywnych wyników inspekcji liczba sprawdzanych części lub elementów budynku, np. ścian, może być zwiększona.

Dokumentacja dotycząca działań i wyników kontroli powinna zawierać wszystkie dokumenty planowania, rejestr wyników oraz rejestr niezgodności i działań korekcyjnych. Dokładność wymiarów i usytuowania narożników oraz wybranych ścian budynku podlega kontroli ciągłej.

KONTROLA ORAZ BADANIA MATERIAŁÓW I WYROBÓW

Badania właściwości materiałów i wyrobów powinny być przeprowadzane zgodnie z wymaganiami podanymi w normach, aprobatkach technicznych, dokumentacji technicznej oraz w niniejszych warunkach technicznych wykonania i odbioru robót budowlanych. Potwierdzenie właściwości materiałów i wyrobów z każdej dostawy powinno być podane:

- w zaświadczeniach z kontroli (certyfikatach zgodności lub deklaracjach zgodności wyrobów z dokumentami odniesienia - i oznaczonych znakiem CE lub B),
- w zapisach w dzienniku budowy,
- w innych dokumentach, np. ekspertyzach technicznych.

Każda dostawa materiałów lub wyrobów powinna być wyraźnie zidentyfikowana i zaopatrzona w deklarację lub certyfikat zgodności i oznakowana znakiem budowlanym CE lub B.

Przy odbiorze materiałów i elementów konstrukcji drewnianych na budowie należy sprawdzić zgodność typu, rodzaju, klasy i wymiarów tych elementów z wymaganiami podanymi w specyfikacjach technicznych.

Kontrola wyrobów budowlanych stosowanych w budownictwie z drewna powinna być zgodna z rozporządzeniem Ministra Infrastruktury z dnia 14 maja 2004 r. w sprawie kontroli wyrobów budowlanych wprowadzonych do obrotu (Dz.U. 2004, nr 130, póź. 1386) i z rozporządzeniem Ministra Budownictwa z dnia 22 grudnia 2006 r. zmieniającym rozporządzenie w sprawie sposobów deklarowania zgodności wyrobów budowlanych oraz sposobu znakowania ich znakiem budowlanym (Dz.U. 2006, nr 245, póź. 1782).

KONTROLA ORAZ BADANIA KONSTRUKCJI DREWNIANYCH

Ocenę prawidłowości wykonania i zgodności konstrukcji drewnianych z ustaleniami projektowymi należy przeprowadzić na podstawie ogłędzin, wyników odbiorów międzyoperacyjnych i częściowych oraz zapisów w dzienniku budowy.

Badanie elementów przed montażem obejmuje:

- sprawdzenie poprawności wykonania elementów i połączeń,
- sprawdzenie wymiarów szablonów, konturów oraz wymiarów poszczególnych elementów za pomocą taśmy lub miarki stalowej z podziałką milimetrową lub dalmierza laserowego oraz

sprawdzenie wilgotności drewna.

Odbiory międzyoperacyjne i częściowe powinny obejmować:

- zgodność wykonanych robót z dokumentacją techniczną,
- rodzaj i klasę oraz wilgotność drewna,
- prawidłowość wykonania połączeń,
- zabezpieczenie drewna przed korozją biologiczną i ogniem,
- wymiary elementów,
- prawidłowość usytuowania elementów w poziomie i w pionie,

Elementy konstrukcji z nieprawidłowo wykonanymi połączeniami nie powinny być wbudowane. Warunkiem ich wbudowania może być pozytywna ocena ekspercka.

Sprawdzenie wymiarów elementów należy przeprowadzać na podstawie oględzin i pomiarów taśmą stalową z podziałką milimetrową, suwmiarką lub dalmierzem laserowym na losowo

wybranych elementach, np. ścianie, belce, więźarze.

Sprawdzenie odchylenia powierzchni od płaszczyzny oraz prostoliniowości krawędzi należy

przeprowadzić przez przykładanie łąty kontrolnej o długości 2,0 m w kierunkach prostopadłych na skrzyżowaniu ścian oraz na powierzchni ściany, a następnie przez pomiar prześwitu między łątą i powierzchnią lub krawędzią ściany z dokładnością do 1 mm.

Sprawdzenie pionowości powierzchni i krawędzi ściany na wysokości jednej kondygnacji należy przeprowadzać za pomocą pionu murarskiego, poziomnicy pionowej lub przymiaru z podziałką milimetrową.

Sprawdzenie pionowości powierzchni i krawędzi ściany na wysokości budynku oraz usytuowania ścian poszczególnych kondygnacji należy przeprowadzać za pomocą pomiarów geodezyjnych.

Sprawdzenie poziomowości ściany należy przeprowadzić za pomocą poziomicy murarskiej lub węzowej oraz łąty kontrolnej, a w przypadku odcinków o długości powyżej 20 m - za pomocą niwelatora. Sprawdzenie kąta pomiędzy przecinającymi się powierzchniami ścian należy przeprowadzić za pomocą stalowego kątownika murarskiego, łąty kontrolnej i przymiaru z podziałką milimetrową.

Sprawdzenie prawidłowości wykonania ścianek działowych oraz osadzania ościeżnic należy

przeprowadzić na podstawie oględzin i za pomocą przyrządów do ustalania odchyłek w pionie i poziomie.

10.6.7. OBMIAR ROBÓT

OGÓLNE ZASADY OBMIARU ROBÓT

Ogólne zasady obmiaru robót podano w rozdziale „Wymagania ogólne”.

JEDNOSTKA OBMIAROWA

Jednostką obmiarową jest m² wykonanej powierzchni.

Jednostką obmiarową jest m³ (metr sześcienny) wykonanej konstrukcji.

10.6.8. ODBIÓR ROBÓT

OGÓLNE ZASADY OBMIARU ROBÓT

Ogólne zasady obmiaru robót podano w rozdziale „Wymagania ogólne”.

SZCZEGÓŁOWE ZASADY ODBIORU ROBÓT

Roboty uznaje się za wykonane zgodnie z dokumentacją projektową, WWiOBR i wymaganiami

Inspektora Nadzoru, jeżeli wszystkie pomiary i badania z zachowaniem tolerancji dały wyniki pozytywne.

Podstawę kwalifikującą do odbioru wykonania konstrukcji i obiektów budowlanych z drewna stanowią dokumenty w postaci: dokumentacji projektowej, dziennika budowy, dokumentacji

powykonawczej oraz stwierdzenia zgodności wykonania z dokumentacją projektową i zatwierdzonymi zmianami podanymi w dokumentacji powykonawczej.

Wykonawca zobowiązany jest przedstawić:

- kompletną dokumentację montażową prefabrykowanej konstrukcji więzowej dachu,
- pełną dokumentację powykonawczą,
- protokoły z badań kontrolnych oraz deklaracje zgodności z dokumentami odniesienia dla materiałów i wyrobów,
- protokoły z odbiorów międzyoperacyjnych i częściowych oraz zapisy w dzienniku budowy dotyczące wykonywania robót, z uwzględnieniem robót zanikających,
- wyniki sprawdzenia dokładności wymiarów elementów i ich usytuowania,
- wykaz stwierdzonych w trakcie wykonywania robót niezgodności i działań korekcyjnych,
- pisemne uzasadnienie odstępstw od dokumentacji, uzgodnione z projektantem i potwierdzone przez inspektora nadzoru.

Odbiór końcowy obejmuje całość wykonanego obiektu.

Zgodność wykonania konstrukcji z dokumentacją projektową stwierdza się na podstawie porównania wyników badań z wymaganiami norm i aprobat technicznych, z dodatkowymi ustaleniami podanymi w projekcie lub w ekspertyzach technicznych oraz z wymaganiami zawartymi w specyfikacjach technicznych. Odbiór końcowy obejmuje co najmniej stwierdzenie:

- zgodności z dokumentacją techniczną,
- prawidłowości kształtu i wymiarów konstrukcji,
- prawidłowości oparcia konstrukcji na podporach i rozstawu elementów konstrukcyjnych,
- prawidłowości wykonania złączy,
- prawidłowości zabezpieczenia konstrukcji przed wilgocią, korozją biologiczną oraz zabezpieczenia przeciwpożarowego,
- nieprzekroczenia odchyłek wymiarowych elementów i całej konstrukcji. Konstrukcje wykonane w sposób niezgodny z wymaganiami podlegają odrębnemu postępowaniu. Mogą być odebrane pod warunkiem, że odstępstwa nie zagrażają bezpieczeństwu konstrukcji, w tym bezpieczeństwu pożarowemu oraz nie utrudniają warunków i nie obniżają komfortu jej użytkowania. W innych przypadkach zaleca się opracowanie ekspertyzy technicznej i wykonanie jej zaleceń.

Protokół odbioru powinien zawierać:

- podsumowanie wyników badań i sprawdzeń,
- stwierdzenie zgodności lub niezgodności wykonania konstrukcji z ustaleniami projektowymi,
- wykaz usterek ze wskazaniem sposobu ich usunięcia,
- wnioski dotyczące dalszego postępowania.

W odbiorze powinni brać udział przedstawiciele zainteresowanych uczestników procesu budowlanego.

10.6.9. PODSTAWA PŁATNOŚCI

Ogólne ustalenia dotyczące podstawy płatności podano w rozdziale „Wymagania ogólne”.

10.6.10. PRZEPISY ZWIĄZANE

PN-EN 1995-1-1:2010 Eurokod 5 Projektowanie konstrukcji drewnianych -- Część 1-1 – postanowienia ogólne, reguły ogólne i reguły dotyczące budynków.

PN-EN 844:2019-12 Drewno okrągłe i tarcica. Terminologia.

PN-D-94021:2013-10 Tarcica iglasta konstrukcyjna sortowana metodami wytrzymałościowymi.

PN-EN 10230-1:2003 Gwoździe z drutu stalowego – część 1, gwoździe ogólnego przeznaczenia

PN-ISO 8991:1996 System oznaczenia części złącznych.

PN-EN 912:2011 Łączniki do drewna. Dane techniczne łączników stosowanych w konstrukcjach

PN-EN 335:2013-07 Trwałość drewna i materiałów drewnopochodnych, klasy

użytkowania: definicje i zastosowanie do drewna litego i materiałów drewnopochodnych.

PN-D-94021:2013-10 Tarcica konstrukcyjna iglasta sortowana metodami wytrzymałościowymi.

10.7. ROBOTY BUDOWLANE – KONSTRUKCJE METALOWE

10.7.1. WSTĘP

Przedmiot WWiORB

Przedmiotem niniejszych Warunków Wykonania i Odbioru Robót Budowlanych są wymagania dotyczące wykonania i odbioru konstrukcji stalowych więźby dachowej.

ZAKRES ROBÓT OBJĘTYCH WWiORB

Roboty, których dotyczą wymagania, obejmują wszystkie czynności umożliwiające i mające na celu wykonanie i montaż konstrukcji stalowych w obiekcie przetargowym, a także zabezpieczenie antykorozyjne i ognioochronne. W zakres robót wchodzi montaż dźwigarów stalowych, stanowiących konstrukcję dachu.

OKREŚLENIA PODSTAWOWE

Określenia stosowane w niniejszym WWiORB są zgodne z obowiązującymi, odpowiednimi polskimi normami i definicjami podanymi w rozdziale „Wymagania ogólne”.

OGÓLNE WYMAGANIA DOTYCZĄCE ROBOT

Wykonawca robót jest odpowiedzialny za jakość ich wykonania oraz za zgodność z dokumentacją projektową, WWiORB i poleceniami Inżyniera. Roboty budowlane należy wykonywać zgodnie z przepisami BHP, warunkami odbioru robót ogólnobudowlanych i sztuką budowlaną.

10.7.2. MATERIAŁY

Ogólne wymagania dotyczące materiałów

Wszystkie materiały stosowane do wykonania robót muszą być zgodne z zasadami niniejszym WWiORB i dokumentacji projektowej.

Do wykonania robót mogą być stosowane wyroby budowlane spełniające warunki określone w:

- ustawie Prawo budowlane (Dz. U. z 1994 r. Nr 89, poz. 414 z późniejszymi zmianami),
- ustawie z dnia 16 kwietnia 2004 r. o wyrobach budowlanych (Dz. U. z 2004 r. Nr 92, poz. 881z późniejszymi zmianami),
- ustawie z dnia 30 sierpnia 2002 r. o systemie oceny zgodności (Dz. U. z 2002 r. Nr 166, poz. 1360, z późniejszymi zmianami).

Na Wykonawcy spoczywa obowiązek posiadania dokumentacji wyrobu budowlanego wymaganej przez w/w ustawy.

Materiały stosowane do wykonywania montażu konstrukcji metalowych powinny odpowiadać wymaganiom zawartym w aktualnych normach.

Stal konstrukcyjna

Stal konstrukcyjna stosowana do wykonywania elementów stalowych powinna odpowiadać wymaganiom norm: PN-EN 10025-1 do 6:2007, PN-EN 10219-1 do 2:2007, PN-EN 10162:2005.

Kształtowniki i blachy (zarówno walcowane na gorąco jak i wykonane na zimno) stosowane do wykonania elementów stalowych powinny ponadto odpowiadać następującym wymaganiom:

- mieć atesty hutnicze i zaświadczenia odbioru,
- mieć trwałe odczekowanie,
- mieć wybite znaki cechowe.

Łączniki

Śruby, nakrętki, kotwy i inne akcesoria do łączenia elementów stalowych powinny odpowiadać wymaganiom

norm: PN-ISO 8992:1996, PN-ISO 1891:1999 oraz PN-EN ISO 2320:2004, a ponadto:

- śruby w połączeniach zwykłych (niesprężanych) powinny odpowiadać wymaganiom norm: PN- EN ISO 4016:2002, PN-EN 15048-1:2008,
- śruby w połączeniach ciernych (sprężanych) powinny odpowiadać wymaganiom norm: PN-EN 14399-1 do 5:2007.

Wymagania:

- Pod nakrętkę i łeb śruby należy stosować podkładki okrągłe o twardości 315-370 w wykonaniu dokładnym,
- Długość gwintu śrub w zależności od skleszczenia (grubości łączonych blach), nie na całej długości. Długość zaciskowa $L_z < 5d$,
- Łby śrub, podkładki, nakrętki powinny przylegać na całej powierzchni do części łączonych.
- Połączenia zwykłe dokręcać kluczem zwykłym siłą ramienia lub pneumatycznym.

Normy elementów złącznych:

- Połączenia na śruby klasy 8.8 ocynkowane galwanicznie, klasa dokładności B - średniokrągła, luz na otworach 1-2 mm

Normy elementów złącznych:

- Śruby do połączeń zwykłych wg DIN 931 – kl. 8.8
- Podkładki do połączeń zwykłych wg DIN 125-1 A
- Nakrętki do połączeń zwykłych wg DIN 934

Materiały do spawania

Materiały do spawania elementów stalowych powinny odpowiadać wymaganiom normy: PN-EN ISO 544:2011, a ponadto:

- elektrody powinny odpowiadać wymaganiom normy: PN-91/M-69430,
- drut spawalniczy powinien odpowiadać wymaganiom normy: PN-EN ISO 21952:2012.
- topniki do spawania elektrycznego powinny odpowiadać wymaganiom norm: PN-EN ISO 14174:2012, PN-EN 13479:2007.

Dodatkowe wytyczne:

- Wszystkie profile rurowe spawać spoiną pachwinową o grubości ścianki profilu.
- Profile otwarte należy spawać spoiną pachwinową o grubości równej 0,7 grubości cieńszego elementu o ile w dokumentacji rysunkowej nie podano inaczej,
- Spoiny V i K należy kontrolować defektoskopowo
- Należy zapewnić na placu budowy odpowiedni teren do prawidłowego magazynowania i scalania elementów konstrukcji,
- Należy zapewnić tymczasowe pomosty robocze, gniazda montażowe oraz stężenia montażowe
- Po wykonaniu montażu należy sprawdzić konstrukcję pod względem istnienia uszkodzeń konstrukcji i powłoki antykorozyjnej.
- Wykryte uszkodzenia należy usunąć, w markach stalowych przeznaczonych do zabetonowania nie stosować nawierzchniowej powłoki malarskiej
- przed przyspawaniem trzpieni gwintowanych powierzchnię marki stalowej w miejscu spawania dokładnie oczyścić. Po przyspawaniu trzpieni - powłoki antykorozyjne naprawić.
- prętów zbrojeniowych nie zabezpieczać powłokami antykorozyjnymi.
- Wszystkie blachy w stykach doczołowych o gr. większej od 19mm badać na rozwarstwienie,
- miejsce styku malować farbą podkładową o grubości min. 30um,

Powłoki malarskie

Projektowany obiekt wewnątrz zakwalifikowano do kategorii korozyjności C2 jako wartość minimalna dla środowiska wewnętrznego.

Projektowany obiekt od zewnątrz zakwalifikowano do kategorii korozyjności C3 jako wartość minimalna dla środowiska zewnętrznego.

Konstrukcja stalowa oczyszczona poprzez piaskowanie do stopnia czystości P2 (wg EN1090-2) oraz malowanie zestawem farb epoksydowych lub poliuretanowych.

10.7.3. SPRZĘT

Wymagania ogólne dotyczące maszyn budowlanych określono w części ogólnej PFU.

Do wykonania robót będących przedmiotem niniejszego WWiORB należy stosować m.in. następujący, sprawny technicznie i zaakceptowany przez Inżyniera, sprzęt:

- wyciąg masztowy z napędem elektrycznym,
- żurawia budowlanego samochodowego,
- wciągarki mechanicznej,
- rusztowań, drabin, pomostów, deskowań,
- samochodów samowyładowczych,
- samochodów skrzyniowych 5-10t,
- nożyce,
- spawarki,
- palniki gazowe,
- sprężarka,

oraz inny sprzęt odpowiadający pod względem typów i ilości wymaganiom zawartym w Projekcie organizacji Robót zaakceptowanym przez Inżyniera.

Wykonawca jest zobowiązany do używania jedynie takiego sprzętu, który nie spowoduje niekorzystnego wpływu na jakość i środowisko wykonywanych robót.

Sprzęt używany do realizacji robót powinien być zgodny z ustaleniami WWiORB, PZJ oraz projektu organizacji robót, który uzyskał akceptację Inżyniera.

Wykonawca dostarczy Inżynierowi kopie dokumentów potwierdzających dopuszczenie sprzętu do użytkowania zgodnie z jego przeznaczeniem.

10.7.4. TRANSPORT

Materiały i sprzęt mogą być przewożone dowolnymi środkami transportu zaakceptowanymi przez Inspektora, w sposób zabezpieczający je przed uszkodzeniem. Należy je umieścić równomiernie na całej powierzchni ładunkowej i zabezpieczyć przed spadaniem lub przesuwaniem.

10.7.5. WYKONANIE ROBÓT

OGÓLNE WARUNKI WYKONANIA ROBÓT BUDOWLANYCH

Ogólne zasady wykonywania Robót podano w rozdziale „Wymagania ogólne”.

Wykonawca jest odpowiedzialny za zorganizowanie procesu budowy oraz prowadzenie robót i dokumentacji budowy zgodnie z wymaganiami Prawa budowlanego, Norm Technicznych, decyzji udzielającej pozwolenia na budowę, przepisów bezpieczeństwa oraz postanowień Kontraktu.

SZCZEGÓLNE WARUNKI WYKONANIA ROBÓT BUDOWLANYCH

Elementy stalowe winne być wykonywane w Wytwórni (zakładach specjalistycznych).

Elementy stalowe drugorzędne mogą być wykonywane na budowie przez spawaczy posiadających odpowiednie uprawnienia.

WYTWARZANIE KONSTRUKCJI

Przy wytwarzaniu i montażu konstrukcji należy uwzględnić klasę konstrukcji zgodnie z Dokumentacją Projektową. Każda część składowa konstrukcji powinna być oznakowana trwałym znakiem identyfikacyjnym w sposób nie powodujący jej uszkodzenia. Nie dopuszcza się znakowania za pomocą przecinaka. System oznaczeń elementów wysyłkowych powinien być określony przy sporządzaniu rysunków warsztatowych: elementy wysyłkowe oznaczać należy za pomocą kodu literowo-cyfrowego tworzonego z dużych liter łańskich i cyfr arabskich. Oznaczenia należy nanosić w sposób trwały, w widocznych miejscach.

Wyroby hutnicze stosowane do wykonania elementów stalowych przed wbudowaniem powinny być sprawdzone pod względem:

- gatunku stali,
- asortyment
- własności,
- wymiarów i prostoliniowości.

Materiały hutnicze przed skierowaniem do produkcji należy wstępnie oczyścić i wyprostować. Powierzchnie cięcia oraz krawędzie uzyskane w wyniku obróbki materiału powinny być czyste, bez nierówności (naderwań, zadziórów, nacieków itp.), a ubytek przekroju nie powinien przekraczać 3%. Brzegi spawania należy przygotować zgodnie z normą PN-EN ISO 9692-2:2008 i PN-EN ISO 9013:2008.

Przygotowanie technologii i realizacja procesu spawania powinna być zgodna z PN-EN 1011-1 i PN-EN 1011-2. Spawacze powinni mieć odpowiednie uprawnienia wg normy PN-EN 287, a operatorzy automatów spawalniczych i zgrzewarek uprawnienia wg PN-EN 1418. Prace spawalnicze powinny być wykonywane pod nadzorem spawalniczym, którego uprawnienia i zakres odpowiedzialności określają PN-EN 1090-2:2009 i PN-EN 719. Badania kontrolne jakości procesu spawania należy przeprowadzać wg norm PN-EN 288-3, PN-EN 288-8 i PN-EN 2889.

Każde połączenie spawane powinno podlegać kontroli – przynajmniej badaniom wizualnym – jeśli w dokumentacji nie określono konieczności wykonania innych badań. Połączenia spawane blach węzłowych dla elementów łączonych na montażu za pomocą śrub sprężających powinny być poddane kontroli defektoskopowej (radiograficznie lub ultradźwiękowo dla spoin czołowych, metodą magnetyczno-proszkową dla spoin pachwinowych).

Badania wizualne winny być przeprowadzone w zakresie: sprawdzenia czy wszystkie spoiny umiejscowiono prawidłowo, oględzin kształtu i powierzchni, grubości i długości powierzchniowych niezgodności spawalniczych (podtopień, odprysków itp.). Kontroli jakości połączeń spawanych powinien dokonać personel mający przynajmniej I stopień kwalifikacji i odpowiedni certyfikat wg PN-EN 473.

SKŁADANIE I SPAWANIE CZĘŚCI W ELEMENTY WYSYŁKOWE

Części do składania powinny być czyste oraz zabezpieczone antykorozyjnie co najmniej w miejscach, które po scaleniu będą trudno dostępne. Części składowe złącza powinny być obrobione i złożone odpowiednio do stosowanej metody spawania i z zachowaniem dopuszczalnych odchyłek zgodnie z PN-EN 29692 i PN-EN ISO 9692-2. Odchyłki wymiarów przekroju kształtowników spawanych powinny być zgodne z PN-EN 1090-2:2009. Części złożone do spawania dla materiału o grubości nie większej niż 50mm, powinny być unieruchomione za pomocą odpowiedniego oprzyrządowania lub spoin szczepnych o minimalnej dł. 50mm. W złączach wykonywanych automatycznie spoiny szcpe należy włączyć w spoinę projektowaną, a materiał do jej wykonania winien spełniać wymagania materiału do spoiny projektowanej. Podczas składania dopuszcza się stosowanie odkształceń wstępnych w granicach niezbędnych do uzyskania prawidłowych złączy po spawaniu.

Konstrukcja winna być odebrana w wytwórni protokolarnie na podstawie odbioru ostatecznego. Konstrukcję należy wysłać w kolejności uzgodnionej z wykonawcą montażu.

MONTAŻ ELEMENTÓW STALOWYCH NA BUDOWIE

Montaż konstrukcji stalowych powinien się odbywać zgodnie z projektem technologicznym robót opracowanym przez Wykonawcę zatwierdzonym przez Inżyniera.

Do wykonania konstrukcji należy stosować jedynie materiały oznaczone umożliwiające identyfikację dostawy. Przed przystąpieniem do montażu konstrukcji, wykonawca montażu powinien zapoznać się z protokołem odbioru elementów od wytwórcy i potwierdzić to odpowiednim wpisem do Dziennika Budowy.

Dostarczone na plac budowy elementy konstrukcji stalowej należy układać w kolejności odwrotnej w stosunku do kolejności podawania ich do montażu. Należy je układać tak by oznaczenia były widoczne, na podkładkach drewnianych na wyrównanym i utwardzonym podłożu.

Montaż należy prowadzić zgodnie z projektem konstrukcji oraz projektem montażu opracowanym przez Wykonawcę zapewniającym stateczność konstrukcji we wszystkich fazach prowadzenia robót, z zastosowaniem środków zapewniających stateczność w każdej fazie montażu, tak aby konstrukcja miała zdolność przenoszenia sił wywołanych wpływami atmosferycznymi oraz obciążeniami montażowymi, sprzętem i materiałem.

Wszystkie elementy konstrukcji winny być trwale i widocznie oznakowane zgodnie z oznaczeniami na rysunkach montażowych. Roboty należy prowadzić tak, by żadna część konstrukcji nie została podczas montażu przeciążona lub trwale odkształcona.

Położenie elementów konstrukcji powinno być ustalone i oceniane metodami geodezyjnymi za pomocą odpowiedniego sprzętu pomiarowego z dokładnością niezbędną do zachowania wymaganych tolerancji montażu.

Elementy kotwiące należy osadzić trwale w prawidłowym położeniu za pomocą szablonów lub poprzez wiercenie przez blachy podstawy (tzw. montaż przelotowy):

- przed rozpoczęciem montażu nośność zakotwień powinna osiągnąć wartość odpowiednią do bezpiecznego przenoszenia obciążeń montażowych. Regulację położenia tych elementów należy przewidzieć w granicach tolerancji określonych w normie PN-EN 1090-2:2009.
- po wyregulowaniu konstrukcji należy unieruchomić elementy, które mogą doznać przypadkowych zmian położenia (np. dokręcić nakrętki śrub).
- podpory należy utrzymywać przez cały okres montażu w stanie zapewniającym przekazywanie obciążeń.
- łączna powierzchnia pakietów podkładek stalowych powinna stanowić co najmniej 15% powierzchni podstawy słupa, z tym, że na każdą śrubę kotwiącą powinny przypadać po dwa pakiety. Górna powierzchnia pakietów powinna leżeć w dolnej płaszczyźnie blachy podstawy. Usytuowanie pakietów stałych powinno umożliwiać otoczenie ich podlewką lub zaprawą cementową klasy M20 na szerokości nie mniejszej niż 25mm.
- bezpośrednio przed wykonaniem podlewki należy oczyścić przestrzeń do wypełniania pod blachą podstawy.
- zaprawę należy przed użyciem wymieszać i stosować odpowiednio do konsystencji w stanie ciekłym do podlewania i w stanie wilgotnym do podbijania, tak aby wolna przestrzeń pod blachą podstawy została całkowicie wypełniona.

Montaż elementów wysyłkowych wykonać za pomocą żurawia samojezdnego przystosowanego do udźwigu najcięższego elementu wysyłkowego, wymaganej wysokości podnoszenia, oraz wymaganego wysięgu. Elementy wysyłkowe powinny być zabezpieczone podczas unoszenia oraz uchwycone do haka za pomocą zawiesi w taki sposób, aby w trakcie podnoszenia i montażu zachowana była ich stateczność, nie dopuszcza się owinięcia linami. Dopuszcza się montaż lekkich elementów o ciężarze $\leq 0,5\text{kN}$ ręcznie zgodnie z przepisami BHP.

Stałe połączenia elementów konstrukcji powinny być wykonywane dopiero po dopasowaniu styków i wyregulowaniu całej konstrukcji lub jej niezależnej części:

przekładki stosowane do regulacji konstrukcji w połączeniach należy wykonywać ze stali o takich samych właściwościach plastycznych, jak stal konstrukcji, a po osadzeniu zabezpieczyć przez wypadnięciem.

w połączeniach śrubowych zakładkowych szczelina w styku niesprężanym nie powinna przekraczać 2mm, a w styku sprężanym 1mm. Stosowane przekładki nie powinny być cieńsze niż 2mm.

Montaż elementów nośnych pomostu (belek i krat pomostowych itp.) powinien się odbywać z przestawnych rusztowań. Do montażu elementów stalowych stosuje się rusztowania stalowe wg PN-M-48090:1996 i PN-89/S-10050. Projekt rusztowań powinien być oparty na obliczeniach statycznych odpowiadających warunkom

normy PN-EN 1993-2:2010.

Konstrukcja rusztowań i pomostów powinna być sprawdzona na:

siły wywołane obciążeniem od montowanej konstrukcji stalowej wraz z elementami dodatkowymi,

siły wywołane obciążeniem od ludzi pracujących przy montażu,

siły od ciężaru narzędzi, urządzeń i materiałów pomocniczych.

Wykonane rusztowania montażowe powinny zapewniać prawidłowy dostęp do każdego styku montażowego. W czasie montażu należy dopilnować, aby prace były prowadzone zgodnie z projektem organizacji robót. Kolejne elementy mogą być montowane po wyregulowaniu i zapewnieniu stateczności elementów uprzednio zmontowanych.

MONTAŻ W DESKOWANIACH DO ZABETONOWANIA

- element należy montować po sprawdzeniu i odbiorze deskowań,
- element powinien być trwale usytuowany w deskowaniu w sposób zabezpieczający od uszkodzeń i przemieszczeń podczas podawania i zagęszczania betonu,
- fragmenty stalowe pokryte betonem należy oczyścić z farby antykorozyjnej i pokryć środkiem antykorozyjnym przeznaczonym do zabezpieczania stali zbrojeniowej w elementach betonowych (tworzącą warstwę tlenku).

MONTAŻ NA KOTWY WKLEJANE I KOTWY MECHANICZNE

- elementy należy montować po okresie dojrzwania betonu w podłożu,
- typ kotwy podlega uzgodnieniu z Projektantem i akceptacji Inżyniera,
- kotwy muszą posiadać wymagane atesty,
- po ustaleniu lokalizacji kotew wykonać metodą wiercenia gniazdo odpowiednie dla typu stosowanej kotwy, średnica i długość wierconego otworu wg instrukcji producenta kotew
- osadzenie kotew klejonych wg instrukcji producenta kotew za pomocą systemowej żywicy, albo niekurczliwej zaprawy
- osadzenie kotew mechanicznych wg instrukcji producenta kotew

MONTAŻ NA ŚRUBY FUNDAMENTOWE

- elementy należy montować po okresie dojrzwania betonu w stopach fundamentowych, na śruby fundamentowe zgodnie z Dokumentacją Projektową,
- śruby i elementy kotwiące należy przez zabetonowaniem osadzić trwale w prawidłowym położeniu za pomocą szablonów.
- średnica studzienki na śrubę kotwiącą mechanicznie podczas montażu do elementu zabetonowanego w fundamencie powinna umożliwiać swobodny montaż kotwi. Głębokość studzienki powinna być większa o 150mm od głębokości zakotwienia. Studzienki należy zabezpieczyć przed zamrożeniem wody.
- aby umożliwić regulację położenia śruby, średnica studzienki lub gniazda wokół górnej części śruby zabetonowanej w fundamencie powinna wynosić nie mniej niż 75mm lub trzykrotna średnica śruby.
- zalewanie studzienek ze śrubami za pomocą systemowej zaprawy do zakotwień
- przy zakotwieniach na śruby zabetonowane w fundamentach, należy przewidzieć odpowiednią regulację w otworach powiększonych w blasze podstawy.

MONTAŻ NA ŚRUBY

- roboty montażowe wykonać zgodnie z Dokumentacją Projektową i wytycznymi PN-EN 1090- 1:2010 oraz PN-EN 1090-2:2009.

- montaż elementów wysyłkowych za pomocą śrub należy zawsze wykonać z zastosowaniem podkładki pod teń śruby i nakrętkę. Na każdą ze śrub muszą przypadać dwa pakiety podkładek.

MONTAŻ METODĄ SPAWANIA

roboty montażowe wykonać zgodnie z Dokumentacją Projektową i wytycznymi PN-EN 1090- 1:2010 oraz PN-EN 1090-2:2009.

ZABEZPIECZENIE ANTYKOROZYJNE

Stal węglowa lub niskostopowa wymaga zabezpieczenia antykorozyjnego o trwałości powyżej 15 lat (H wg PN-EN ISO 12944-5:2009) dla przewidzianej w Dokumentacji Projektowej wg PN-EN ISO 12944- 2:2001 kategorii korozyjności atmosfery lub kategorii korozyjności wody i gruntu za pomocą powłok malarskich wg PN-EN ISO 12944-5:2001 lub za pomocą ocynkowania wg PN-EN 14713 2000.

Wszystkie elementy powinny być wstępnie zabezpieczone antykorozyjnie w wytwórni. Przed nałożeniem powłok elementy powinny być odfuszczone i oczyszczone metodą strumieniowo-cierną do stopnia Sa 2 ½ wg PN-ISO 8501-1. Po dostarczeniu na teren budowy powinny być usunięte wszelkie defekty fabryczne i transportowe. Wykonawca powinien zabezpieczyć elementy przed uszkodzeniami mechanicznymi i spowodowane warunkami atmosferycznymi. Po zakończeniu montażu należy naprawić ewentualne defekty i wykonać końcowe powłoki zabezpieczające.

10.7.6. KONTROLA JAKOŚCI ROBÓT

WYMAGANIA OGÓLNE

- ogólne wymagania dotyczące wykonania robót, dostawy materiałów, sprzętu i środków transportu podano w części ogólnej PFU,
- Wykonawca jest odpowiedzialny za pełną kontrolę jakości robót, materiałów,
- Wykonawca zapewni odpowiedni system i środki techniczne do kontroli jakości robót (zgodnie z PZJ) na Terenie Budowy,
- wszystkie badania i pomiary będą przeprowadzane zgodnie z wymaganiami Norm lub Aprobatach Technicznych przez jednostki posiadające odpowiednie uprawnienia budowlane.

KONTROLE I BADANIA LABORATORYJNE

- Badania kontrolne i laboratoryjne muszą obejmować sprawdzenie podstawowych cech materiałów podanych w niniejszym WWiORB oraz wyspecyfikowanych we właściwych norm lub Aprobatach Technicznych, a częstotliwość ich wykonania musi pozwolić na uzyskanie wiarygodnych i reprezentatywnych wyników dla całości wybudowanych lub zgromadzonych materiałów. Wyniki badań Wykonawca przekazuje Inżynierowi w trybie określonym w PZJ do akceptacji,
- Wykonawca będzie przekazywać Inżynierowi kopie raportów z wynikami badań nie później niż w terminie i w formie określonej w PZJ,
- badania kontrolne obejmują wszystkie roboty.

WYMAGANIA SZCZEGÓLNE

Kontrola jakości wykonanych robót

Wykonawca jest zobowiązany do stałej i systematycznej kontroli prowadzonych robót w zakresie i z częstotliwością określoną w niniejszym WWiORB i i uzyskania akceptacji przez Inżyniera. Do Wykonawcy należy również przeprowadzenie prób i badań stanowiących podstawę odbioru robót.

Badania jakości robót w czasie ich realizacji należy wykonywać zgodnie z wytycznymi właściwych WWiORB oraz instrukcjami zawartymi w Normach i Aprobatach Technicznych dla materiałów i systemów technologicznych.

Kontrole prowadzone w procesie wytwarzania:

- kontrola stali,
- sprawdzenie elementów stalowych,

- sprawdzenie połączeń,
- sprawdzenie, czy elementy załadowane na środki transportu odpowiadają wymogom skrajni i czy są trwale mocowane,
- sprawdzenie zgodności wykonania elementów stalowych z dokumentacją projektową,
- kontrolę jakości wykonania z uwzględnieniem dopuszczalnych tolerancji,

Odbiór elementów oraz ewentualne zalecenia co do sposobu naprawy powstałych uszkodzeń w czasie transportu potwierdza Inżynier wpisem do Dziennika Budowy.

Kontrola montażu elementów stalowych:

- sprawdzenie zgodności wykonania elementów stalowych z dokumentacją projektową,
- sprawdzenie połączeń,
- kontrola jakości wykonania montażu z uwzględnieniem dopuszczalnych tolerancji,

Tolerancje wykonania elementów, oraz montażu konstrukcji wraz z pomiarami kontrolnym wykonać zgodnie z PN-EN 1090-1:2010 oraz PN-EN 1090-2:2009.

Odbiór elementów konstrukcji przeznaczonych do wbudowania w istniejącą konstrukcję oraz ewentualne zalecenia co do sposobu naprawy powstałych uszkodzeń w czasie transportu potwierdza Inżynier wpisem do Dziennika Budowy.

Odbiór elementów stalowych po wbudowaniu potwierdza Inżynier wpisem do Dziennika Budowy.

10.7.7. OBMIAR ROBÓT

OGÓLNE ZASADY OBMIARU ROBÓT

Ogólne zasady obmiaru robót podano w rozdziale „Wymagania ogólne”.

Jednostką obmiarową są sztuki elementów konstrukcyjnych oraz ciężar zabudowanych elementów – kg;

10.7.8. ODBIÓR ROBÓT

Ogólne zasady odbioru robót podano w rozdziale „Wymagania ogólne”.

Odbiór końcowy konstrukcji powinien obejmować sprawdzenie i ocenę dokumentów kontroli i badań z całego okresu realizacji w celu ustalenia, czy wykonana konstrukcja jest wykonana zgodnie z kontraktem, projektem, wymaganiami niniejszych WWiORB oraz przepisów i norm. W szczególności powinny być sprawdzone: podpory konstrukcji, odchyłki geometryczne układu, jakość materiałów i spoin, stan elementów konstrukcji, stan i kompletność połączeń. W protokole odbioru sporządzonym z udziałem stron procesu budowlanego, czyli Inwestora, Wykonawcy i Projektanta, należy podać co najmniej: przedmiot i zakres odbioru, dokumentację określającą komplet wymagań, dokumentację stwierdzającą zgodność wykonania z wymaganiami, protokoły odbioru częściowego, parametry sprawdzone w obecności komisji, stwierdzone usterki, decyzje komisji.

10.7.9. PODSTAWA PŁATNOŚCI

Ogólne ustalenia dotyczące podstawy płatności podano w rozdziale „Wymagania ogólne”.

Jeśli kontrakt nie przewiduje inaczej, to cena za jednostkę obmiarową obejmuje: wykonanie dokumentacji zgodnie, zakup materiałów i prefabrykatów, wytworzenie elementów, transport i składowanie elementów, scalenie i montaż konstrukcji, wykonanie wymaganych badań i pomiarów, oczyszczenie placu budowy zgodnie ze standardami.

10.7.10. PRZEPISY ZWIĄZANE

Podstawą do wykonania robót są następujące niżej wymienione elementy dokumentacji projektowej, aktualne normy oraz inne dokumenty i ustalenia techniczne.

NORMY

- PN-EN 1990:2004 Eurokod 0: Podstawy projektowania konstrukcji.
- PN-EN 1990:2004 Eurokod 0: Podstawy projektowania konstrukcji.
- PN-EN 1990:2004 Eurokod 0: Podstawy projektowania konstrukcji.
- PN-EN 1991-1-4:2008 Eurokod 1: Oddziaływania na konstrukcje. Część 1-4: Oddziaływania ogólne. Oddziaływania wiatru.

- PN-EN 1991-1-6:2007 Eurokod 1: Oddziaływania na konstrukcje. Część 1-6: Oddziaływania ogólne. Oddziaływania w czasie wykonywania konstrukcji.
- PN-EN 1993-1-1:2006 Eurokod 3: Projektowanie konstrukcji stalowych. Część 1-1: Reguły ogólne i reguły dla budynków.
- PN-EN 1993-1-3:2008 Eurokod 3: Projektowanie konstrukcji stalowych. Część 1-3: Reguły ogólne. Reguły uzupełniające dla konstrukcji z kształtowników i blach profilowanych na zimno.
- PN-EN 1993-1-8:2006 Eurokod 3: Projektowanie konstrukcji stalowych. Część 1-8: Projektowanie węzłów.
- PN-EN 1090-1:2010 Wykonywanie konstrukcji aluminiowych i stalowych. Część 1. Zasady oceny zgodności elementów konstrukcyjnych
- PN-EN 1090-2:2009 Wykonywanie konstrukcji aluminiowych i stalowych. Część 2. Wymagania techniczne dotyczące konstrukcji stalowych
- PN-EN ISO 12944-1 do 8:2001 Farby i lakiery. Ochrona przed korozją konstrukcji stalowych za pomocą ochronnych systemów malarskich. Część 1 do 8.
- PN-EN ISO 14713:1999 Ochrona przed korozją konstrukcji stalowych i żeliwnych. Powłoki cynkowe i aluminiowe. Wytyczne.
- PN-ISO 8501-1:2007 Przygotowanie podłoży stalowych przed nakładaniem farb i podobnych produktów. Wzrokowa ocena czystości powierzchni. Część 1: Stopnie skorodowania i stopnie przygotowania niezabezpieczonych podłoży stalowych, oraz podłoży stalowych po całkowitym usunięciu wcześniej nałożonych powłok.
- PN-EN 10025-1 do 6:2007 Wyroby walcowane na gorąco ze stali konstrukcyjnych. Część 1 do 6: Warunki techniczne dostawy.
- PN-EN 10162-1:2005 Kształtowniki stalowe wykonane na zimno. Warunki techniczne dostawy. Tolerancja wymiarów i przekroju poprzecznego
- PN-EN 10210-1:2007 Kształtowniki zamknięte wykonane na gorąco ze stali konstrukcyjnych niestopowych i drobnoziarnistych. Część 1: Warunki techniczne dostawy.
- PN-EN 10219-1:2007 Kształtowniki zamknięte ze szwem wykonane na zimno ze stali konstrukcyjnych niestopowych i drobnoziarnistych. Część 1: Warunki techniczne dostawy.
- PN-EN ISO 887:2003 Podkładki okrągłe do śrub, wkrętów i nakrętek ogólnego przeznaczenia. Układ ogólny
- PN-ISO 8992:1996 Części złączne. Ogólne wymagania dla śrub, wkrętów, śrub dwustronnych i nakrętek
- PN-ISO 1891:1999 Śruby, wkręty, nakrętki i akcesoria. Terminologia
- PN-EN ISO 4016:2002 Śruby z łbem sześciokątnym. Klasa dokładności C.
- PN-EN 14399-1:2007 Zestawy śrubowe wysokiej wytrzymałości do połączeń sprężanych. Część 1: Wymagania ogólne.
- PN-EN 15048-1:2008 Zestawy śrubowe do połączeń niesprężanych. Część 1: Wymagania ogólne.
- PN-EN ISO 10673:2009 Podkładki okrągłe do śrub z podkładką. Szereg mały, normalny i duży. Klasa dokładności
- PN-EN ISO 544:2011 Spawalnictwo. Materiały dodatkowe do spawania. Warunki techniczne dostawy materiałów dodatkowych do spawania. Rodzaj wyrobu, wymiary, tolerancje i znakowanie.
- PN-EN ISO 14174:2012 Materiały dodatkowe do spawania -- Topniki do spawania łukiem krytym i spawania elektrodużlowego – Klasyfikacja
- PN-EN ISO 9013:2008 Cięcie termiczne. Klasyfikacja cięcia termicznego. Specyfikacja geometrii wyrobu i tolerancje jakości.
- PN-EN ISO 9692-1:2014-02 Spawanie i procesy pokrewne. Zalecenia dotyczące przygotowania złączy. Część 1: Ręczne spawanie łukowe, spawanie łukowe elektrodą metalową w osłonie gazów, spawanie

gazowe, spawanie metodą TIG i spawanie wiązką stali.

- PN-EN ISO 9692-2:2008 Spawanie i procesy pokrewne. Przygotowanie brzegów do spawania. Część 2: Spawanie stali łukiem krytym.
- PN-EN ISO 544:2005 Materiały dodatkowe do spawania. Warunki techniczne dostawy spoiw do spawania. Typ wyrobu, wymiary, tolerancje i znakowanie.
- PN-EN ISO 21952:2009 Materiały dodatkowe do spawania. Druty elektrodowe, druty, pręty i stopiwa do spawania łukowego w osłonie gazu stali odpornych na pękanie. Klasyfikacja
- PN-EN 13479:2007 Materiały dodatkowe do spawania. Ogólna norma wyrobu dotycząca materiałów dodatkowych i topników do spawania metali.

INNE DOKUMENTY

- Instytut Techniki Budowlanej: Warunki techniczne wykonania i odbioru robót budowlano - montażowych. Tom I. Część 1. Wydawnictwo Arkady 1990.
- Instytut Techniki Budowlanej: Warunki techniczne wykonania i odbioru robót budowlano - montażowych. Tom I. Część 2. Wydawnictwo Arkady 1990.
- Instytut Techniki Budowlanej: Warunki techniczne wykonania i odbioru robót budowlano - montażowych. Tom I. Część 3. Wydawnictwo Arkady 1990.
- Instytut Techniki Budowlanej: Warunki techniczne wykonania i odbioru robót budowlano - montażowych. Tom I. Część 4. Wydawnictwo Arkady 1990.
- Instrukcje montażowe producentów.

10.8. ROBOTY BUDOWLANE – ROBOTY IZOLACYJNE

10.8.1. WSTĘP

PRZEDMIOT WWiORB

Przedmiotem niniejszych Warunków Wykonania i Odbioru Robót Budowlanych są wymagania dotyczące wykonania i odbioru izolacji.

ZAKRES ROBÓT OBJĘTYCH WWiORB

Roboty, których dotyczy specyfikacja, obejmują wszystkie czynności umożliwiające i mające na celu wykonanie izolacji przeciwwodnej, przeciwwilgociowej i termicznej w obiekcie.

OKREŚLENIA PODSTAWOWE

Określenia podane w niniejszej WWiORB są zgodne z obowiązującymi, odpowiednimi polskimi normami oraz WWiORB „Wymagania ogólne”.

OGÓLNE WYMAGANIA DOTYCZĄCE ROBÓT

Wykonawca robót jest odpowiedzialny za jakość ich wykonania oraz za zgodność z dokumentacją projektową, WWiORB i poleceniami Inżyniera.

10.8.2. MATERIAŁY

WYMAGANIA OGÓLNE

Wszelkie materiały do wykonywania izolacji przeciwwilgociowych bitumicznych powinny odpowiadać wymaganiom zawartym w normach państwowych lub świadectwach ITB dopuszczających dany materiał do powszechnego stosowania w budownictwie.

Do papowych izolacji należy stosować papy o wkładach nie podlegających rozkładowi biologicznemu, do których zalicza się papy na tkaninie z włókien szklanych i na welonie szklanym oraz papy na włóknie.

Lepiki i kleje nie powinny działać destrukcyjnie na łączone materiały i powinny wykazywać dostateczną odporność w środowisku, w którym zostają użyte oraz należytą przyczepność do sklejanym materiałów, określoną wg metod badań podanych w normach państwowych i świadectwach ITB.

Materiały izolacyjne powinny być pakowane, przechowywane i transportowane w sposób wskazany w normach państwowych i świadectwach ITB.

MATERIAŁY DO IZOLACJI PRZECIWWILGOCIOWYCH

Papa asfaltowa zgrzewalna podkładowa na welonie z włókien szklanych - wymagania wg. PN-EN 13707:2013-12.

Roztwór asfaltowy do gruntowania - wymagania wg PN-B-24620:1998

EKOLOGICZNE MASY DYSPERSYJNE np. - dyspersyjna hydroizolacyjna masa asfaltowo – kauczukowa.

Dysperbit jest gęstopłynną masą koloru brunatnego. Stanowi wodną dyspersję asfaltów ponaftowych modyfikowanych kauczukiem syntetycznym, z dodatkiem środków emulgujących, inhibitorów korozji oraz substancji obniżających temperaturę krzepnięcia wody.

10.8.3. SPRZĘT

Do wykonania hydroizolacji w technologii pap zgrzewalnych niezbędne są:

palnik gazowy z wężem długości min. 15 m i z reduktorem, mały palnik do obróbek dekarских, butla z gazem propan-butan, szpachelka, nóż do cięcia papy, wałek dociskowy z silikonową rolką, sztywna i lekka, odpowiednio wygięta rurka do prowadzenia rolki papy podczas zgrzewania.

10.8.4. TRANSPORT I PRZECHOWYWANIE

Palety z rolkami papy należy przewozić krytymi środkami transportu, ładowane w jednej warstwie w pozycji stojącej obok siebie, zabezpieczone przed przemieszczeniem i uszkodzeniami, przechowywane w pomieszczeniach krytych chroniących przed zawilgoceniem, w miejscu zabezpieczonym przed działaniem promieni słonecznych. Palety ustawia w jednej warstwie na równym podłożu.

Środek izolacyjny (masa dyspersyjna) powinien być transportowany i przechowywany w szczelnie zamkniętych, oryginalnych opakowaniach w temperaturze powyżej +5°C. Masa ze względu na zawartość wody po przemarznięciu traci swoje właściwości użytkowe.

10.8.5. WYKONANIE ROBÓT

IZOLACJE PRZECIWWILGOCIOWE

PRZYGOTOWANIE PODKŁADU

Podłoże betonowe

Podłoża betonowe i z zaprawy cementowej muszą być dojrzałe i uzyskać przed rozpoczęciem układania pokrycia papowego wilgotność mniejszą niż 6%. Jeżeli wilgotność będzie większa należy się liczyć z mniejszą przyczepnością do podłoża ułożonej papy, a także z tworzeniem się pęcherzy w pokryciu. Na powierzchni podłoża nie mogą występować rysy skurczowe i spękania.

Wylewki ułożone na warstwie izolacji termicznej powinny mieć grubość minimum 3,5 cm. Podłoże takie należy zdylatować na pola o boku 1,5 - 2 m w obu kierunkach, a dylatacje powinny pokrywać się z dylatacjami konstrukcji dachu.

Podłoże przed układaniem papy należy zagruntować asfaltowym roztworem gruntującym. Do gruntowania gładzi cementowej wykonanej na płytach styropianowych należy stosować dyspersję asfaltową nie wolno natomiast stosować roztworów asfaltowych zawierających rozpuszczalniki organiczne.

IZOLACJE PAPOWE

- a. Prace izolacyjne z użyciem pap zgrzewalnych można wykonywać w temperaturze nie mniejszej niż 0°C w przypadku pap z dodatkiem polimeru SBS oraz nie mniejszej niż +5°C w przypadku pap oksydowanych. Temperatury te mogą być nieco niższe pod warunkiem, że rolki papy będą przechowywane w pomieszczeniach ogrzewanych o temperaturze ok. +20°C i wynoszone do pomieszczeń izolowanych bezpośrednio przed ich układaniem.
- b. Nie należy prowadzić prac izolacyjnych na podłożach o zawilgoconej lub oblodzonej powierzchni, a także podczas opadów atmosferycznych lub silnego wiatru.
- c. Przed ułożeniem papy rolkę należy rozwinąć w miejscu, w którym będzie zgrzewana i po przymierzeniu z uwzględnieniem zakładów oraz ewentualnym przycięciu, zwinąć ją z dwóch

końców do środka. Miejsca zakładów na całej ich szerokości (12-15 cm) należy podgrzać palnikiem i docisnąć szpachelką w celu wgniecenia posypki.

- d. Zasadnicza operacja układania papy metodą zgrzewania polega na rozgrzewaniu podłoża oraz spodniej strony papy, aż do momentu zauważalnego topienia się masy przy jednoczesnym, powolnym rozwijaniu rolki. O prawidłowym zgrzaniu papy do podłoża świadczy odpowiedni wypływ masy, który powinien wynosić od 0,5 do 1 cm na całej długości pasa zgrzewanej papy. Brak wypływu lub wypływ nierównomierny świadczy o nieprawidłowym zgrzaniu papy z podłożem.
- e. Kolejne pasy papy należy łączyć ze sobą na zakład wzdłużny o szerokości 8-10 cm i poprzeczny o szerokości 12-15 cm. Po ułożeniu kilku rolek i ich wystudzeniu należy sprawdzić prawidłowość wykonania zgrzewów. Miejsca źle zgrzane trzeba po odchyleniu papy podgrzać i ponownie skleić. Miejsca wypływu masy bitumicznej zaleca się posypać posypką w kolorze pokrycia w celu poprawienia estetyki.
- f. Pasy papy powinny być tak rozmieszczone, aby zakłady zarówno poprzeczne jak i wzdłużne nie pokrywały się.

10.8.6. KONTROLA JAKOŚCI

MATERIAŁY IZOLACYJNE

Wymagana jakość materiałów izolacyjnych powinna być potwierdzona przez producenta przez zaświadczenie o jakości lub znakiem kontroli jakości zamieszczonym na opakowaniu lub innym równorzędnym dokumentem.

Materiały izolacyjne dostarczone na budowę bez dokumentów potwierdzających przez producenta ich jakość nie mogą być dopuszczone do stosowania.

Odbiór materiałów izolacyjnych powinien obejmować sprawdzenie zgodności z dokumentacją projektową oraz sprawdzenie właściwości technicznych tych materiałów z wystawionymi atestami wytwórcy. W przypadku zastrzeżeń co do zgodności materiału z zaświadczeniem o jakości wystawionym przez producenta powinien być on zbadany zgodnie z postanowieniami normy państwowej.

Nie dopuszcza się stosowania do robót materiałów izolacyjnych, których właściwości nie odpowiadają wymaganiom przedmiotowych norm.

Nie należy stosować również materiałów przeterminowanych (po okresie gwarancyjnym).

WYNIKI ODBIORÓW

Wyniki odbiorów materiałów i wyrobów powinny być każdorazowo wpisywane do dziennika budowy.

10.8.7. OBMAR ROBÓT

Jednostką obmiarową robót jest m² powierzchni zaizolowanej. Ilość robót określa się na podstawie projektu z uwzględnieniem zmian zaaprobowanych przez Inżyniera i sprawdzonych w naturze.

10.8.8. ODBIÓR ROBÓT

Odbiór robót izolacyjnych powinien się odbyć przed wykonaniem tynków i innych robót wykończeniowych. Podstawę do odbioru robót murowych powinny stanowić następujące dokumenty:

- a. dokumentacja techniczna,
- b. dziennik budowy,
- c. zaświadczenia o jakości materiałów i wyrobów dostarczonych na budowę,
- d. protokoły odbioru poszczególnych etapów robót zanikających,
- e. protokoły odbioru materiałów i wyrobów,
- f. wyniki badań laboratoryjnych, jeśli takie były zlecane przez Wykonawcę.

Roboty podlegają zasadom odbioru robót zanikających.

10.8.9. PODSTAWA PŁATNOŚCI

Płaci się za ustaloną ilość m² izolacji wg ceny jednostkowej, która obejmuje:

- a. dostarczenie materiałów,
- b. przygotowanie i oczyszczenie podłoża, zagruntowanie podłoża,
- c. wykonanie izolacji wraz z ochroną, uporządkowanie stanowiska pracy.

10.8.10. PRZEPISY ZWIĄZANE

PN-B-24620:1998	Lepiki, masy i roztwory asfaltowe stosowane na zimno.
PN-EN 13707:2013-12	Elastyczne wyroby wodochronne – Wyroby asfaltowe na osnowie do pokryć dachowych – Definicje i właściwości.
ISO 11600:1993	Kit asfaltowy i masy uszczelniające.

10.9. ROBOTY BUDOWLANE – ROBOTY MURARSKIE

10.9.1. WSTĘP

Przedmiot WWiORB

Przedmiotem niniejszych Warunków Wykonania i Odbioru Robót Budowlanych wymagania dotyczące realizacji robót murarskich.

ZAKRES ROBÓT

W ramach prac budowlanych przewiduje się wykonanie następujących robót murarskich:

- przygotowanie i układanie zaprawy cementowo- wapiennej,
- murowanie,
- roboty pomocnicze.
- wszystkie inne nie wymienione wyżej roboty murarskie jakie występują przy realizacji umowy.

OKREŚLENIA PODSTAWOWE

Określenia podane w niniejszej WWiORB są zgodne z obowiązującymi, odpowiednimi polskimi normami oraz WWiORB „Wymagania ogólne”.

OGÓLNE WYMAGANIA DOTYCZĄCE ROBÓT

Wykonawca jest odpowiedzialny za jakość wykonania robót oraz za zgodność z Dokumentacją Projektową, WWiORB i poleceniami Inżyniera.

10.9.2. MATERIAŁY

OGÓLNE WYMAGANIA DOTYCZĄCE MATERIAŁÓW

Ogólne wymagania dotyczące robót podano w WWiORB „Wymagania ogólne”.

BLOCZKI Z BETONU KOMÓRKOWEGO.

Materiałem zastosowanym do wykonania ścian fundamentowych mogą być bloczki z betonu komórkowego. Po przywiezieniu ich na plac budowy powinny być składowane na podkładach drewnianych lub paletach w stosach prostopadłościennych tak, aby nie miały kontaktu z gruntem. Bloczki nie mogą być uszkodzone, ich ścianki powinny być proste bez rys i pęknięć. Pustaki dostarczone na budowę muszą posiadać atesty i certyfikaty odpowiadające normom (PN-EN 1996-2:2010 Eurokod 6).

BLOKI WAPIENNO PIASKOWE

Materiałem zastosowanym do murowania mogą być bloki wapienno piaskowe. Po przywiezieniu ich na plac budowy powinny być składowane na podkładach drewnianych lub paletach w stosach prostopadłościennych tak, aby nie miały kontaktu z gruntem.

Bloki nie mogą być uszkodzone, ich ścianki powinny być proste, bez rys i pęknięć. Bloki dostarczone na budowę muszą posiadać atesty i certyfikaty odpowiadające normom (PN-EN 1996-2:2010 Eurokod 6).

SKŁADNIKI ZAPRAW MURARSKICH.

CEMENT

Do stosowania dopuszczone są tylko cementy podane poniżej. Nie wolno stosować żadnych materiałów zamiennych. Cement portlandzki, marki 25 i 35.

WAPNO.

Do stosowania dopuszcza się wapno gaszone lub hydratyzowane, którego parametry zawarte w atestach

powinny być zgodne z parametrami technicznymi (stopień zmielenia, gęstość pozorna, wytrzymałość zapraw normowych) zawartymi w normie PN-EN 459-1:2015-06.

WODA

Czysta woda, nie zawierająca oleju, kwasu, zasad, związków organicznych i innych substancji pogarszających właściwości zaprawy.

KRUSZYWO

Założenia ogólne: drobne kruszywo naturalne lub łamane (piasek, kruszyny, miął), wolne od zanieczyszczeń. Kruszywo nie powinno wchodzić w reakcje chemiczne.

Zawartość siarczanów powinna być mniejsza od 1%. Kruszywo drobnoziarniste o ziarnach do 5 mm, frakcja powyżej 2 mm nie powinna przekraczać 20 % wagowo.

Mrozoodporność kruszywa: Ubytek masy nie powinien przekraczać 5%.

DODATKI DO ZAPRAW MURARSKICH.

W miarę potrzeby, w uzasadnionych przypadkach, dopuszcza się stosowanie domieszek, środków i dodatków do zaprawy: uplastyczniających lub przyspieszających jej wiązanie.

Wszystkie domieszki należy stosować zgodnie z zaleceniami producenta. Od producenta należy uzyskać gwarancje zgodności z powyższymi wymaganiami. Domieszki powinny być zatwierdzone przez inspektora nadzoru inwestorskiego. Warunkiem dopuszczenia do stosowania domieszki jest przedstawienie zarówno przez dostawcę jak i laboratorium dokumentacji potwierdzającej zachowanie wymaganych parametrów oraz pozostałych wymagań przez zaprawy, w których zastosowano domieszkę.

NADPROŻA

Do przekrywania otworów okiennych i drzwiowych należy zastosować nadproża monolityczne lub prefabrykowane typu L bądź sprężone. W przypadku zastosowania nadproży prefabrykowanych po przywiezieniu ich na budowę powinny być składowane na równych podkładach lub paletach drewnianych tak, aby nie dotykały podłoża. Można ułożyć je warstwowo stosując między warstwami przekładki drewniane. Nadproża powinny być proste, bez widocznych pęknięć, ubytków i innych uszkodzeń mechanicznych. Elementy prefabrykowane dostarczone na budowę muszą posiadać atesty i certyfikaty producentów odpowiadające normom (PN-EN 845-2+A1:2016-10).

10.9.3. SPRZĘT

OGÓLNE WYMAGANIA DOTYCZĄCE SPRZĘTU

Ogólne wymagania dotyczące sprzętu podano w WWiORB „Wymagania ogólne”

SPRZĘT DO NIEZBĘDNY DO WYKONANIA ROBÓT

Rodzaje sprzętu używanego do robót murarskich pozostawia się do uznania wykonawcy, po uzgodnieniu z inspektorem nadzoru budowlanego. Jakikolwiek sprzęt, maszyny lub narzędzia nie gwarantujące zachowania wymagań jakościowych robót i przepisów BIOZ zostaną przez inspektora nadzoru inwestorskiego zdyskwalifikowane i niedopuszczone do robót.

10.9.4. TRANSPORT

OGÓLNE WYMAGANIA DOTYCZĄCE TRANSPORTU

Ogólne wymagania dotyczące transportu podano w WWiORB „Wymaganiach Ogólnych”.

TRANSPORT MATERIAŁÓW

Wszystkie materiały niezbędne do wykonania elementów wchodzących w skład robót murarskich można przewozić dowolnymi środkami transportu zaakceptowanymi przez inspektora nadzoru inwestorskiego. Załadunek, transport i rozładunek materiałów należy przeprowadzić zgodnie z przepisami BIOZ i przepisami o ruchu drogowym.

10.9.5. WYKONANIE ROBÓT

ZASADY OGÓLNE WYKONANIA ROBÓT

Ogólne zasady wykonania robót podano w WWiORB „Wymaganiach Ogólnych”.

MUROWANIE ŚCIAN

Przed przystąpieniem do wykonania ścian należy sprawdzić zgodność ich wytyczenia oraz wymiary z rysunkami. Przed rozpoczęciem murowania ścian należy na ich fundamencie betonowym ułożyć izolację poziomą z podwójnej papy bitumicznej na lepiku.

Otwory w ścianach należy przesklepić nadprożami monolitycznymi lub prefabrykowanymi.

PRZYGOTOWANIE I UKŁADANIE ZAPRAWY CEMENTOWO-WAPIENNEJ

PRODUKCJA ZAPRAW I USTALANIE ICH SKŁADU

Zaprawy przygotowuje się na miejscu budowy.

Wymagany skład zapraw (dane ogólne): Przed rozpoczęciem jakichkolwiek prac murarskich, wykonawca powinien przedstawić skład zapraw. Nie wolno przystąpić do murowania przed zatwierdzeniem jej przez inspektora nadzoru inwestorskiego.

Wykonawca powinien dostarczyć atest stwierdzający, że stosowane przez niego z aktualnej dostawy materiały: cement, wapno, domieszki, kruszywo i woda spełniają wszystkie wyżej wymienione wymagania, oraz że stosowany przez niego projekt zaprawy, wykorzystujący te składniki, spełnia wszystkie warunki specyfikacji co do wytrzymałości, gęstości, urabialności i trwałości. Taki atest musi być przedstawiony do wiadomości inspektora nadzoru inwestorskiego. Dokumentacja przedstawiona przez wykonawcę powinna być kompletna i zawierać wystarczający dowód, że dotyczy bieżącej produkcji zaprawy.

Projektowana zaprawa cementowo- wapienna marki 30 powinna być wykonana w proporcjach: 1 : 1 : 6 (cement : wapno : piasek) o konsystencji 10 cm stożka pomiarowego.

Zaprawę należy przygotować mieszając najpierw ze sobą składniki sypkie (cement, wapno i kruszywo) do czasu uzyskania jednolitej barwy, a następnie dodaje się wodę w ilości odpowiedniej do żądanej konsystencji. Jeżeli zastosowano ciasto wapienne, to należy rozrobić je z wodą, mieszać osobno piasek z cementem i wsypać do rozcieńczonego wapna. Całość mieszać aż do uzyskania jednorodnej mieszanki.

BADANIA MATERIAŁÓW I ZAPRAW.

Powinno być zgodne z wymaganiami określonymi powyżej, dotyczącymi ustalania składu zaprawy, przeprowadzania testów oraz kontroli jakości.

UKŁADANIE ZAPRAW.

Przed przystąpieniem do murowania należy usunąć z podłoża kurz, sadzę, substancje tłuste. Wszelkie występujące w murze elementy drewniane i stalowe należy obłożyć stalową siatką tynkarską. Podłoże należy zwilżyć. Zaprawa powinna być użyta w ciągu 2 godzin od czasu jej przygotowania, a w ciągu 30 minut, jeżeli temperatura otoczenia jest wyższa niż 25° C lub zastosowano cement szybko twardniejący. Zaprawa pozostająca w pojemniku powinna co kilkanaście minut być wymieszana, aby nie dopuścić do jej segregacji lub utraty składników.

MUROWANIE PRZY UPALNEJ I CHŁODNEJ POGODZIE.

Murowanie przy wysokich temperaturach.

Przygotowanie kruszywa, wody oraz innych składników zapraw powinno odbywać się zgodnie z wymaganiami podanymi wcześniej. Nie należy dopuszczać do przekroczenia przez zaprawę podczas murowania temperatury wyższej od 30°C. W celu uniknięcia podwyższenia temperatury zaprawy należy przed zmieszaniem schłodzić jej składniki.

Murowanie przy niskich temperaturach.

Zaprawy nie wolno układać na oblodzonych lub oszronionych elementach. Nie wolno układać zaprawy w temperaturze zewnętrznej niższej lub równej 4° C bez specjalnego zabezpieczenia zaaprobowanego przez inspektora nadzoru inwestorskiego. Zaprawa zniszczona przez przemrznięcie musi być usunięta i zastąpiona nową na koszt wykonawcy.

DROBNE NAPRAWY

Wszystkie uszkodzenia wykonanych elementów niezależnie od tego czy są ekspozowane, czy nie, powinny być naprawiane zgodnie z zaleceniami niniejszego działu. Przed przystąpieniem do napraw wykonawca jest

zobowiązany uzyskać (poza określonymi wyjątkami) zgodę inspektora nadzoru inwestorskiego co do sposobu wykonywania naprawy. Powierzchnia uszkodzeń i cały wadliwy element musi być usunięty. Przed rozpoczęciem napraw i zamówieniem materiałów należy określić technikę naprawy. Wykonawca powinien ją przedstawić i przekonsultować z inspektorem nadzoru inwestorskiego.

DOPUSZCZALNE ODCHYLEŃKI W DOKŁADNOŚCI WYKONANIA ROBÓT MURARSKICH.

Roboty murarskie muszą być wykonane zgodnie z określonymi poniżej minimalnymi wymaganiami dla prac wykończeniowych: Płaskie powierzchnie powinny odpowiadać następującym wymaganiom co do tolerancji: Nierówności powierzchni nie powinny przekraczać 20 mm na całej powierzchni ściany. Odchylenia od pionu powierzchni i krawędzi nie powinny przekraczać 30 mm na całej wysokości ściany. Odchylenia przecinających się powierzchni murów od kąta przewidzianego w projekcie nie powinny przekraczać 6 mm na długości 1 m. Niedotrzymanie powyższych wymagań będzie podstawą do odmowy przyjęcia prac murarskich. Odrzucone elementy zostaną naprawione lub wymienione na koszt własny wykonawcy. Wszelkie naprawy lub wymiana elementów podlegają powyższym warunkom i muszą być zaakceptowane przez inspektora nadzoru inwestorskiego.

10.9.6. KONTROLA JAKOŚCI ROBÓT

OGÓLNE ZASADY KONTROLI JAKOŚCI ROBÓT

Ogólne zasady kontroli jakości robót podano w WWiORB „Wymaganiach Ogólnych”.

Kontrola jakości robót polega na sprawdzeniu:

- Jakości zastosowanych materiałów do wbudowania,
- Cementu, wapna i kruszyw do zaprawy,
- Receptury zaprawy,
- Sposobu przygotowania i jakości zaprawy przed wbudowaniem,
- Sposobu ułożenia bloczków,
- Dokładności wykonania.

W czasie kontroli szczególna uwaga będzie zwracana na sprawdzenie zgodności prowadzenia robót murarskich z projektem organizacji robót i przepisami BIOZ.

10.9.7. OBMIAR ROBÓT

OGÓLNE ZASADY PROWADZENIA OBMIARÓW ROBÓT

Ogólne zasady dokonywania obmiarów robót podano w WWiORB „Wymaganiach Ogólnych”.

10.9.8. JEDNOSTKI OBMIAROWE

Jednostkami obmiarowymi są:

- 1 m² wykonanej ściany.

10.9.9. ODBIÓR ROBÓT

Ogólne zasady odbiorów robót i dokonywania płatności podano w WWiORB „Wymaganiach Ogólnych”. Odbiór robót polega na sprawdzeniu wymiarów oraz jakości wykonania robót murarskich. Podstawą płatności są ceny jednostkowe poszczególnych pozycji zawartych w wycenionym przez wykonawcę przedmiarze robót, a zakres czynności objętych ceną określony jest w ich opisie.

10.9.10. PODSTAWA PŁATNOŚCI

Ceny jednostkowe obejmują:

- dostarczenie niezbędnych materiałów i innych czynników produkcji.
- prace wykończeniowe oraz oczyszczenie stanowiska pracy i usunięcie – będących własnością wykonawcy materiałów rozbiórkowych z placu budowy.

Podstawą płatności jest umowa z Zamawiającym.

10.9.11. PRZEPISY I DOKUMENTY ZWIĄZANE

Mają zastosowanie wszystkie związane z tym tematem normy polskie (PN) i branżowe (BN), w tym w szczególności:

- PN-EN 1996 Eurokod 6 -- Projektowanie konstrukcji murowych -- Część 1-1: Reguły ogólne dla zbrojonych i niezbrojonych konstrukcji murowych
- PN-EN 771-4 Wymagania dotyczące elementów murowych -- Część 4: Elementy murowe z autoklawizowanego betonu komórkowego
- Pozostałe aktualne przepisy i normy

10.10. ROBOTY BUDOWLANE – ROBOTY TYNKARSKIE

10.10.1. WSTĘP

Przedmiot WWiORB

Przedmiotem niniejszych Warunków Wykonania i Odbioru Robót Budowlanych są wymagania dotyczące wykonania i odbioru robót tynkarskich, związanych z inwestycją polegającą na rozbudowie i termomodernizacji Zespołu Szkolno-Przedszkolnego w Grabinach-Zameczku

ZAKRES ROBÓT OBJĘTYCH WWiORB

Ustalenia zawarte w niniejszym WWiORB dotyczą prowadzenia robót tynkarskich i obejmują wykonanie:

- a) tynków ścian;
- b) tynków stropów;
- c) tynków ościeży;
- d) wszystkie inne nie wymienione wyżej roboty tynkarskie jakie występują przy realizacji umowy.

OKREŚLENIA PODSTAWOWE

Tynki zwykłe, zwane w dalszej treści specyfikacji tynkami, stanowią warstwę ochronną, wyrównawczą lub kształtującą normę architektoniczną tynkowanego elementu, nanoszoną ręcznie lub mechanicznie - do której wykonania zostały użyte zaprawy odpowiadające wymaganiom norm przedmiotowych dla zapraw budowlanych i nie zawierające dodatków dekoracyjnych, środków wodoszczelnych, kwasoodpornych itp.

Wg PN-ISO 6707-1 z 1994: tynk - mieszanina na bazie wapna, cementu lub gipsu (uwolnionego siarczanu wapnia) i dodatkiem lub bez kruszywa, włókien lub innych materiałów, która jest stosowana do pokrycia powierzchni ścian i sufitów i twardnieje po zastosowaniu.

Pozostałe określenia zgodne są z obowiązującymi, odpowiednimi polskimi normami i z definicjami podanymi w WWiORB "Wymagania ogólne".

OGÓLNE WYMAGANIA DOTYCZĄCE ROBOT

Wykonawca robót jest odpowiedzialny za jakość wykonanych robót oraz za ich zgodność z Dokumentacją Projektową, WWiORB oraz poleceniami Inżyniera.

Ogólne wymagania dotyczące robót podano w WWiORB "Wymagania ogólne".

Przed przystąpieniem do wykonywania robót tynkarskich należy zakończyć wszelkie roboty przygotowawcze.

10.10.2. MATERIAŁY

Do zapraw służących do wykonania spodnich warstw tynku należy stosować piasek odmiany II. Do zapraw przeznaczonych na wierzchnią warstwę tynku o gładkiej powierzchni należy stosować piasek przesiewany odpowiadający wymaganiom odmiany III. Także cement przeznaczony do wykończenia powierzchni tynków powinien być przesiewany w celu usunięcia ewentualnych grudek i skawaleń.

10.10.3. SPRZĘT

Wykonawca jest zobowiązany do używania jedynie takiego sprzętu, który nie spowoduje niekorzystnego wpływu na jakość wykonywanych robót. Sprzęt używany w robotach tynkarskich powinien być zgodny z ofertą Wykonawcy i uzyskać akceptację Inspektora nadzoru.

Wykonawca powinien wykonać roboty tynkarskie przy użyciu potrzebnej liczby maszyn o odpowiedniej wydajności.

Powinny one gwarantować przeprowadzenie robót zgodnie z zasadami określonymi w Dokumentacji Projektowej i wymaganiami Specyfikacji Technicznych. Sprzęt powinien być stale utrzymany w dobrym stanie technicznym. Wykonawca powinien również dysponować sprawnym sprzętem rezerwowym, umożliwiającym prowadzenie robót w przypadku awarii sprzętu podstawowego. Inspektor nadzoru poleci usunąć z placu budowy sprzęt nieodpowiadający warunkom Kontraktu i wymaganiom sformułowanym w Dokumentacji Projektowej oraz WWIORB.

10.10.4. TRANSPORT

Wybór środków transportowych oraz metod transportu powinien być dostosowany do rodzaju materiału, jego objętości, sposobu przygotowania materiału do transportu przez producenta (dostawcę) oraz od odległości transportu.

Wykonawca ma obowiązek zorganizowania transportu z uwzględnieniem wymogów bezpieczeństwa, zarówno w obrębie placu budowy, jak i poza nim.

Zwiększenie odległości transportu ponad wartości zatwierdzone nie może być podstawą roszczeń Wykonawcy, dotyczących dodatkowej zapłaty za transport, o ile zwiększone odległości nie zostały wcześniej zaakceptowane na piśmie przez Inspektora nadzoru.

10.10.5. WYKONANIE ROBÓT

ZASADY OGÓLNE

Zasady ogólne, których należy przestrzegać przy wykonywaniu tynków są następujące:

- a. przed rozpoczęciem robót tynkowych powinny być ukończone wszystkie roboty stanu surowego, wykonane roboty instalacyjne podtynkowe i zamurowane wszelkie przebiecia i bruzdy oraz obsadzone ościeżnice okienne i drzwiowe, jeśli nie należą one do tzw. stolarki konfekcjonowanej,
- b. podłoże powinno być przygotowane w sposób zapewniający jak najlepszą przyczepność tynku,
- c. marka zaprawy do wykonania tynku powinna być dostosowana do rodzaju i wytrzymałości podłoża oraz jego charakteru użytkowego (możliwość narażania na wpływy mechaniczne i chemiczne, wilgoć itp.), a w zależności od rodzaju zaprawy odpowiadać wymaganiom właściwej normy przedmiotowej, przy czym w przypadku tynków dwu- i trójwarstwowych marka zaprawy użytej na kolejne warstwy, tj. na narzut i gładź, powinna być niższa niż marka zaprawy użytej na warstwę poprzedzającą (nie dotyczy to gładzi tynków wypalanych),
- d. tynk powinien być na całej powierzchni ściśle powiązany z podłożem, a przy tynkach wielowarstwowych również poszczególne warstwy tynku powinny ściśle do siebie przylegać na całej powierzchni,
- e. tynki powinny być wykonywane w temperaturze otoczenia nie niższej niż 5C i pod warunkiem, że w ciągu doby nie nastąpi spadek temperatury poniżej 0°C; dopuszcza się wykonywanie robót tynkowych w temperaturze niższej tylko przy zastosowaniu odpowiednich środków zabezpieczających przewidzianych w tymczasowych wytycznych wykonywania robót budowlanych w okresie obniżonych temperatur,
- f. świeże tynki powinny być zabezpieczone przed gwałtownym wyschnięciem przez zasłanianie ich przed bezpośrednim działaniem promieni słonecznych oraz przez ochronę przed wiatrem; w przypadku prowadzenia robót tynkowych w okresie wysokich temperatur tynki cementowe, cementowo - wapienne i wapienne powinny być w okresie wiązania zaprawy (tj. w ciągu około 1 tygodnia) zwilżane wodą.

PRZYGOTOWANIE PODŁOŻY

Podłoże z betonów komórkowych i cegieł. Mury z bloczków i płytek z autoklawizowanych betonów komórkowych oraz cegieł należy oczyścić z wystających grudek zaprawy i naprawić większe uszkodzenia kawałkami betonu komórkowego tak, aby tynk nie tworzył zbyt grubej warstwy w miejscach reperowanych. W okresie letnim lub w przypadkach nadmiernego wysuszenia należy przed tynkowaniem podłoże zwilżyć wodą. Przyczepność tynku do podłoża polegająca na mechanicznym połączeniu się zaprawy z podłożem

powinna zapewniały takie przyleganie i zespolenie tynku z podłożem, aby po stwardnieniu z zaprawy nie występowały odparzenia, pęcherze itp.

TYNKI

TYNKI TRADYCYJNE CEMENTOWO-WAPIENNE III KAT.

Pierwsza warstwa: rzadką zaprawą cementową o stosunku objętościowym cementu do piasku 1 : 3 wykonuje się obrzutkę o grubości 3-5 mm.

Po upływie około 12 godzin przystępuje się do wykonania następnej warstwy tynku - tzw. narzutu z zaprawy o stosunku objętościowym cement : wapno : piasek równym 1 : 1 : 6 i grubości warstwy około 8 mm.

Po upływie około 7 dni na dobrze nawilżoną warstwę narzutu nakłada się warstwę tzw. gładzi o grubości 1-3 mm. Gładź wykonywana jest z zaprawy o stosunku objętościowym cement : wapno : piasek równym 1 : 2 : 6 poprzez nakładanie kielnią i zacieranie pacą stalową lub drewnianą obłożoną filcem.

TYNKI CIENKOWARSTWOWE

W przypadku tynków cienkowarstwowych dostarczanych na budowę w formie gotowej fabrycznej mieszanki, konieczne jest zagruntowanie oczyszczonej powierzchni ściany z bloczków preparatem gruntującym najlepiej pochodzącym z tej samej wytworni co masa tynkarska. Współczesne tynki cienkowarstwowe składają się najczęściej z warstwy nakładanego pacą podkładu i barwnej warstwy fakturowej nanoszonej w zależności od projektowanej faktury pacą, wałkiem lub natryskiem.

ROBOTY TOWARZYSZĄCE

Zalecane jest stosowanie metalowych narożników podtynkowych na wszystkich krawędziach ścian z bloczków. Zalecane jest stosowanie siatek podtynkowych w miejscach szczególnie narażonych na działania mechaniczne

WADY I USZKODZENIA POWIERZCHNI TYNKÓW

Nierówności. Widoczne miejscowe nierówności powierzchni otynkowanych wynikające z techniki wykonania tynku (np. ślady wygładzania kielnią lub zacierania pacą) są niedopuszczalne dla tynków doborowych, a dla tynków pospolitych dopuszczalne są o szerokości i głębokości do 1 mm oraz długości do 5 cm w liczbie 3 sztuk na 10m² powierzchni otynkowanej.

Wypryski i spęczenia powstające na powierzchni tynku z powodu obecności w zaprawie niezlasowanych cząstek wapna, gliny itp. są niedopuszczalne.

Dla tynków surowych dopuszcza się je w liczbie do 5 sztuk na 10m² powierzchni otynkowanej.

Pęknięcia na powierzchni tynków są niedopuszczalne - z wyjątkiem tynków surowych, w których dopuszcza się włoskowate rysy skurczowe.

Wykwity w postaci nalotu wykryształizowanych na powierzchni tynku roztworów soli przenikających z podłoża, pleśń itp. są niedopuszczalne.

Zacieki mające postać trwałych śladów na powierzchni tynków są niedopuszczalne.

PRAWIDŁOWOŚĆ WYKONANIA POWIERZCHNI I KRAWĘDZI TYNKÓW.

Powierzchnie tynków powinny być tak wykonane, aby stanowiły płaszczyzny pionowe lub poziome albo też tworzyły powierzchnie krzywe - zgodnie z zaprojektowanym obrysem. Krawędzie przecięcia się płaszczyzn otynkowanych powinny być prostoliniowe lub łukowe. Kąty dwuścienne utworzone przez te płaszczyzny powinny być kątami prostymi lub powinny być zgodne z kątami przewidzianymi w dokumentacji.

Dopuszczalne odchylenia promieni krzywizny powierzchni faset lub wnęk, w stosunku do projektowanego promienia nie powinny przekraczać:

- 7 mm - dla tynków kategorii II i III,
- 5 mm - dla tynków kategorii IV i IVf.

WYKOŃCZENIE TYNKÓW NA STYKACH I PRZY SZCZELINACH DYLATACYJNYCH.

Tynki na stykach z powierzchniami inaczej wykończonymi, przy ościeżnicach i podokiennikach oraz piecach itp. powinny być zabezpieczone przed pęknięciami i odpryskami przez odcięcie, tj. pozostawienie bruzdy o

szerokości 2 do 4 mm, przechodzącej przez całą grubość tynku. W miejscach zdylatowania podłoża powinny być osłonięte paskiem juty, a w tynku pozostawione szczeliny dylatacyjne, które następnie należy wypełnić kitem elastycznym oraz przykryć listwą lub wykonać obróbkę blacharską w przypadku tynków zewnętrznych.

WYKOŃCZENIE NAROŻY I OBRZEŻY TYNKÓW.

Naroża oraz wszelkie obrzeża tynków powinny być wykonane zgodnie z dokumentacją, np. wykończone na ostro, zaokrąglone lub zukosowane. Gzymsy i podokienniki zewnętrzne powinny być zabezpieczone obróbkami blacharskimi z kapinosami.

W miejscach narażonych na uszkodzenie mechaniczne jak np. przejścia i pomieszczenia o dużym ruchu oraz w zakładach przemysłowych otynkowane naroża powinny być chronione metalowymi kształtownikami lub wpuszczonymi w tynk narożnikami z blachy ocynkowanej.

10.10.6. KONTROLA JAKOŚCI ROBÓT

BADANIA TYNKÓW

PROGRAM BADAŃ.

Podstawę do odbioru technicznego tynków stanowią następujące badania:

- a. sprawdzenie zgodności z dokumentacją techniczną, b) sprawdzenie materiałów,
- b. sprawdzenie podłoża,
- c. sprawdzenie przyczepności tynku do podłoża, e) sprawdzenie grubości tynku,
- d. sprawdzenie wyglądu powierzchni otynkowanych oraz wad i uszkodzeń powierzchni tynków,
- e. sprawdzenie prawidłowości wykonania powierzchni i krawędzi tynków,
- f. sprawdzenie wykończenia tynków na stykach, narożach, obrzeżach i przy szczelinach dylatacyjnych

WARUNKI PRZYSTĄPIENIA DO BADAŃ

Dokumenty warunkujące przystąpienie do badań. Do odbioru całości zakończonych robót tynkowych wykonawca przedstawi:

- a. protokoły badań kontrolnych lub zaświadczenia (atesty) jakości materiałów,
- b. protokoły odbiorów częściowych (międzyoperacyjnych) i zapisy w dzienniku budowy dotyczące wykonanych robót.

WYMAGANIA W ZAKRESIE TERMINÓW.

Tynki powinny być badane wstępnie najwcześniej po 7 dniach od daty wykończenia. Jedynie badanie na przyczepność do podłoża tynków rodzaju C, CW i CGI należy przeprowadzać nie wcześniej niż po 28 dniach od chwili wykonania. Odbiór ostateczny powinien być dokonany nie później niż przed upływem roku od ukończenia robót tynkowych.

WARUNKI ATMOSFERYCZNE.

Badania techniczne przy odbiorze tynków zewnętrznych należy przeprowadzać podczas bezdeszczowej pogody i w temperaturze powietrza nie niższej niż 5°C.

CZYNNOŚCI WSTĘPNE.

Przed przystąpieniem do badań technicznych przy odbiorze należy sprawdzić na podstawie dokumentów:

- a. czy załączone dowody potwierdzają, że przygotowane podłoża nadawały się do położenia tynku (np. czy były oczyszczone, czy założono siatkę lub jutę w miejscach, gdzie zachodzi możliwość pęknięcia tynków, czy były dostatecznie suche itp.),
- b. czy załączone dokumenty wystarczają do stwierdzenia zgodności użytych materiałów z ustalonymi wymaganiami,
- c. czy w okresie wykonywania podkładów, obrzutki i następnych warstw tynku temperatura otoczenia nie obniżała się poniżej 0° C oraz czy przestrzegano zabezpieczenia tynków od przymrozków w ciągu co najmniej trzech dni od ich wykonania.

OPIS BADAŃ

SPRAWDZENIE ZGODNOŚCI Z DOKUMENTACJĄ TECHNICZNĄ

Sprawdzenie zgodności z dokumentacją techniczną należy przeprowadzić przez porównanie wykonanych tynków z dokumentacją opisową i rysunkową według wymagań 4.2.1 oraz stwierdzenie wzajemnej zgodności za pomocą oględzin zewnętrznych i pomiaru.

SPRAWDZENIE MATERIAŁÓW

Sprawdzenie materiałów należy przeprowadzać bezpośrednio na podstawie kontroli przedłożonych dokumentów w trakcie czynności wstępnych.

W przypadkach wątpliwych co do właściwego doboru składników zaprawy i jej marki należy przeprowadzić badania laboratoryjne próbek tynku.

SPRAWDZENIE PODŁOŻY

Sprawdzenie podłoża należy przeprowadzać przez oględziny zewnętrzne w trakcie odbioru częściowego (międzyoperacyjnego).

SPRAWDZENIE PRZYCZEPNOŚCI TYNKU

Sprawdzenie przyczepności tynku do podłoża należy przeprowadzać za pomocą opukiwania (np. lekkim młotkiem). Po odgłosie należy ustalić czy tynk dobrze przylega do podłoża (dźwięk czysty), czy też od niego odstaje (dźwięk głuchy).

BADANIE GRUBOŚCI TYNKU.

W pięciu dowolnie wybranych miejscach powierzchni otynkowanej wynoszącej nie więcej niż 5000 m² należy wyciąć otwory kontrolne o średnicy około 30 mm w taki sposób, aby podłoże zostało odstonięte lecz nienaruszone. Odstonięte podłoże należy oczyścić z ewentualnych pozostałości zaprawy. Pomiar grubości tynku powinien być wykonany z dokładnością do 1 mm. Za przeciętną grubość tynku badanej powierzchni otynkowanej należy przyjmować wartość średnią pomiaru w pięciu otworach. W przypadku badania tynków o powierzchni większej niż 5000 m² należy na każde rozpoczęte 1000 m² wyciąć jeden dodatkowy otwór.

BADANIE WYGLĄDU POWIERZCHNI OTYNKOWANYCH

Badanie wyglądu powierzchni otynkowanych dla określenia kategorii tynku oraz sprawdzenie występowania wad i uszkodzeń tej powierzchni należy przeprowadzić za pomocą oględzin zewnętrznych i pomiaru. Gładkość powierzchni otynkowanej należy ocenić przez potarcie tynku dłonią.

Przy tynkach wielowarstwowych kontrolę prawidłowości wykonania warstw i ich wzajemnego powiązania należy w przypadkach wątpliwych przeprowadzać przez oględziny przekroju tynku równocześnie z badaniem grubości tynku.

BADANIE PRAWIDŁOWOŚCI WYKONANIA POWIERZCHNI I KRAWĘDZI TYNKÓW

SPRAWDZENIE ODCHYLENIA POWIERZCHNI TYNKU

Sprawdzenie odchylenia powierzchni tynku od płaszczyzny lub założonego szablonu odchylenia krawędzi od linii prostej albo projektowanej krzywej należy przeprowadzać za pomocą przykładania do powierzchni tynku i do krawędzi łąty kontrolnej długości 2 m, a w przypadku gdy powinny one stanowić powierzchnie lub linie krzywe odpowiedniego wzornika wykonanego w skali 1 : 1 oraz pomiaru wielkości prześwitu między łątą (lub wzornikiem) a powierzchnią lub krawędzią tynku z dokładnością do 1 mm.

SPRAWDZENIE PRAWIDŁOWOŚCI SPOINOWANIA I SPOZIOMOWANIA POWIERZCHNI TYNKU I KRAWĘDZI

Sprawdzenie prawidłowości spoinowania i spoziomowania powierzchni tynku i krawędzi należy przeprowadzać za pomocą łąty kontrolnej z wmontowaną dwukierunkową poziomnicą albo za pomocą poziomnicy murarskiej, pionu i łąty kontrolnej odpowiedniej długości.

SPRAWDZENIE KĄTA

Sprawdzenie kąta między przecinającymi się płaszczyznami należy przeprowadzać kątownicą i łątą kontrolną po sprawdzeniu prawidłowości powierzchni.

SPRAWDZENIE WYKOŃCZENIA TYNKÓW

Sprawdzenie wykończenia tynków na stykach, narożach, obrzeżach i przy szczelinach dylatacyjnych należy przeprowadzać wzrokowo oraz przez pomiar równocześnie z badaniem wyglądu powierzchni otynkowanych.

OCENA WYNIKÓW BADAŃ.

Odbierany tynk powinien być uznany za zgodny z wymaganiami normy, jeśli wszystkie przeprowadzone badania dadzą wyniki dodatnie.

Jeżeli chociaż jedno z badań da wynik ujemny, wykonany tynk powinien być uznany za niezgodny z wymaganiami normy. Tynk uznany za niezgodny z wymaganiami normy nie może być przyjęty. W tym przypadku należy:

- a. poprawić tynki wykonane niezgodnie z wymaganiami normy w celu doprowadzenia ich do zgodności z normą, a po poprawieniu przedstawić do ponownego badania, bądź
- b. zaliczyć badany tynk do takiej niższej kategorii, której wymaganiom on odpowiada, bądź nakazać usunięcie tynku nieodpowiadającego wymaganiom normy i żądać powtórzenia jego wykonania.

10.10.7. OBMIAR ROBÓT

Ilość robót tynkarskich określa się w m². Obmiar robót tynkarskich nie powinien obejmować elementów niewykazanych w Dokumentacji Projektowej, za wyjątkiem zaakceptowanych na piśmie przez Inspektora nadzoru. Podana zasada dotyczy wszystkich czynności związanych z robotami tynkarskimi.

10.10.8. ODBIÓR ROBÓT

Roboty tynkarskie uznaje się za wykonane zgodnie z Dokumentacją Projektową, jeżeli wszystkie wyniki badań przeprowadzonych przy odbiorach okazały się zgodne z wymaganiami. W przypadku gdyby wykonanie choć jednego elementu robót tynkarskich okazało się niezgodne z wymaganiami, roboty tynkarskie uznaje się za niezgodne z Dokumentacją Projektową. W tym przypadku Wykonawca robót zobowiązany jest doprowadzić roboty do zgodności z wymaganiami i przedstawić je do ponownego odbioru. Dodatkowe roboty w opisanej wyżej sytuacji nie podlegają zapłacie.

10.10.9. PODSTAWA PŁATNOŚCI

Zakończenie i przyjęcie przez Inspektora nadzoru roboty tynkarskie będą opłacone według cen jednostkowych określonych dla poszczególnych rodzajów robót.

Płatność należy przyjmować na podstawie obmiaru i oceny jakości robót w oparciu o wynik i pomiarów i badań laboratoryjnych.

10.10.10. PRZEPISY ZWIĄZANE

PN-EN 934-2+A1:2012 Domieszki do betonu, zaprawy i zaczynu -- Część 2: Domieszki do betonu --Definicje, wymagania, zgodność, oznakowanie i etykietowanie.

PN-EN 998-1:2016-12 Wymagania dotyczące zaprawy do murów -- Część 1: Zaprawa do tynkowania zewnętrznego i wewnętrznego

10.11. ROBOTY BUDOWLANE – ROBOTY MALARSKIE

10.11.1. WSTĘP

PRZEDMIOT WWiORB

Przedmiotem niniejszych Warunków Wykonania i Odbioru Robót Budowlanych są wymagania dotyczące wykonania i odbioru robót malarskich, związanych z inwestycją polegającą na rozbudowie i termomodernizacji Zespołu Szkolno-Przedszkolnego w Grabinach-Zameczku

ZAKRES ROBÓT BUDOWLANYCH OBJĘTYCH WWiORB

Niniejsze Warunki Wykonania i Odbioru Robót Budowlanych dotyczą robót malarskich budowlanych obejmujących malowanie doborowe (wysoko jakościowe) wykonywane w warunkach normalnych, ręcznie przy zastosowaniu następujących typów farb:

- Farby emulsyjnej wodorozcieńczalnej, w której spoiwem jest trwała zawiesina rozproszonych w wodzie drobnych cząsteczek substancji stałych, polimerów lub kopolimerów z dodatkiem emulgatorów, środków zmiękczających, stabilizujących itp.
- Farby silikonowe wodorozcieńczalne, których spoiwem jest dyspersja wodna żywicy metylosilikonowej
- Lakiery i emalie olejne na spoiwie olejnym lub olejno żywicznym,
- Lakiery i emalie nitrocelulozowe,
- Lakiery i emalie poliwinylowe, chlorokauczukowe, chemoutwardzalne, poliuretanowe.

Ustalenia zawarte w niniejszych WWiORB dotyczą wykonania powłok malarskich i obejmują wykonanie malowania powierzchni zewnętrznych i wewnętrznych budynku.

OKREŚLENIA PODSTAWOWE

Podłoże - powierzchnia (np. tynku, betonu, drewna, płyt pilśniowych), na której ma być wykonany podkład lub powłoka malarska.

Podkład - warstwa ochronna (grunt) lub wyrównawcza (wygładzona warstwa szpachłówki) pod powłoką malarską. Powłoka malarska - stwardniała warstwa farby nałożonej i rozprowadzonej na podkładzie lub bezpośrednio na podłożu, decydująca o wyglądzie powierzchni pomalowanej.

Krycie (zdolność pokrywania) powłoki malarskiej - właściwość powłoki malarskiej polegająca na całkowitym, bez prześwitów, przykryciu podkładu lub podłoża cienką warstwą, przy czym im cieńsza warstwa powłoki wystarcza do całkowitego przykrycia podkładu lub podłoża, tym wyższa zdolność pokrywania powłoki.

Wsiąkliwość - właściwość podkładu lub powłoki malarskiej z farby podkładowej polegająca na wchłanianiu spoiwa z nałożonej na nie warstwy farby, lakieru lub emalii.

Pigmenty - rozdrobnione substancje barwiące, stosowane w postaci suchego proszku, nadające powłokom malarskim wymaganą barwę i krycie.

Szpachłówki - materiały malarskie stosowane zwykle na uprzednio zagruntowane lub nasycone podłoże w celu wyrównania jego powierzchni przed nałożeniem następnej warstwy materiału malarskiego.

Fluaty - fluorokrzemiany metali (np. cynku, glinu, magnezu) stanowiące sole kwasu fluorokrzemowego (H₂SiF₆) w postaci kryształów o barwie żółtej lub jasnobrunatnej

Farby wodne - farby wapienne, cementowe, klejowe, kazeinowe i krzemianowe, których spoiwo (mleko wapienne lub cementowe, klej zwierzęcy lub roślinny, klej kazeinowy, szkło wodne potasowe) jest rozpuszczalne w wodzie. Farby te z reguły są w całości przygotowywane na budowie.

Farby emulsyjne wodorozcieńczalne - farby przygotowane na spoiwie dyspersyjnym, które stanowi trwała zawiesina rozpuszczonych w wodzie drobnych cząsteczek substancji stałych - polimerów i kopolimerów - z dodatkiem zmiękczacza oraz środków zwilżających i stabilizujących, albo farby typu o/w („olej w wodzie”), tj. takie, których spoiwem jest trwała zawiesina wodna ciekłych substancji błonotwórczych, np. pokostu lnianego, lakieru olejnego, nie rozpuszczalnych w odzie, z dodatkiem tzw. emulgatorów (np. roztworu mydła do prania, kazeiny, amoniaku). Farby te są z reguły przygotowywane fabrycznie i dostarczane na budowę w postaci gotowej do bezpośredniego użycia albo po rozcieńczeniu wodą do konsystencji roboczej. W wyniku rozpadu emulsji i odparowania wody powłoka malarska z tych farb uzyskuje strukturę mikroporowatą.

Farby na spoiwie bezwodnym - farby, których spoiwo (pokost lub polipokost lniany, pokost syntetyczny, olej naturalny lub syntetyczny) jest nierozcieńczalne w wodzie.

Lakiery na spoiwie bezwodnym - wyroby lakierowe nie pigmentowe, dające powłokę malarską przezroczystą, których spoiwo (pokost lub polipokost lniany, pokost syntetyczny, żywica naturalna lub syntetyczna, smoła syntetyczna itp.) jest nierozcieńczalne w wodzie.

Emalie - lakiery na spoiwie bezwodnym pigmentowane, dające powłokę malarską kryjącą (nieprzezroczystą). Pozostałe określenia zgodne są z obowiązującymi, odpowiednimi polskimi normami i z definicjami podanymi w WWiORB "Wymagania ogólne".

10.11.2. OGÓLNE WYMAGANIA DOTYCZĄCE WYKONANIA ROBÓT MALARSKICH

WYMAGANIA PODSTAWOWE

- 1) Podczas wykonywania robót malarskich obowiązują wymagania robót tynkowych i niżej podanych - malarskich.
- 2) Prace malarskie na wysokości powinny być wykonane z prawidłowo wykonanych rusztowań lub drabin.
- 3) przy robotach przygotowawczych wymagających użycia materiałów o właściwościach alkalicznych (wapno, soda kaustyczna itp.) należy stosować środki ochrony osobistej, tj.:
 - zabezpieczyć oczy okularami ochronnymi przed zaprószeniem lub poparzeniem,
 - zabezpieczyć skórę twarzy i rąk przez posmarowanie ich tłustym kremem ochronnym,
 - używać specjalnej odzieży ochronnej (buty gumowe, fartuchy).
- 4) Przy wykonywaniu wymalowań materiałami zawierającymi lotne rozpuszczalniki lub rozcieńczalniki organiczne (np. w wyrobach lakierowych ftalowych, lakierach) należy:
 - stosować odzież ochronną,
 - wykonywać wewnętrzne roboty malarskie przy otwartych oknach lub czynnej wentylacji mechanicznej, zapewniającej sukcesywną wymianę powietrza,
 - przestrzegać bezwzględnie zakazu palenia papierosów, używania otwartych palenisk (pieca, grzejnika elektrycznego, itp.), narzędzi i silników powodujących iskrzenie i mogących być źródłem pożaru,
 - umieścić w widocznych miejscach wyraźne napisy ostrzegawcze w przypadku wykonywania robót malarskich z zastosowaniem łatwopalnych materiałów; podręczny sprzęt przeciwpożarowy powinien być łatwo dostępny, aby mógł być natychmiast użyty w wypadku pożaru.

Roboty malarskie powinny być wykonywane na podłożach tynkowych lub podłożach betonowych odpowiadających wymaganiom podanym w Specyfikacjach Technicznych dla tych robót.

Wykonawca robót jest odpowiedzialny za jakość wykonanych robót oraz za ich zgodność z Dokumentacją Projektową, WWiORB oraz poleceniami Inżyniera.

Ogólne wymagania dotyczące robót podano w WWiORB "Wymagania ogólne".

Przed przystąpieniem do wykonywania robót malarskich należy zakończyć wszelkie roboty przygotowawcze.

10.11.3. MATERIAŁY

- 1) Lakiery powinny być używane w postaci nie pigmentowych roztworów żywicznych naturalnych lub syntetycznych w olejach schnących lub w rozcieńczalnikach, a po rozproszczeniu ich cienką warstwą powłokową powinny tworzyć lśniącą lub matową, bezbarwną lekko żółta błonkę.
- 2) Spoiwa emulsyjne w postaci opalizującej cieczy i spoiwa dyspersyjne lub lateksowe o wyglądzie białego zawiesistego mleczka kauczukowego (lateksu) stosuje się oddzielnie do gruntowania podłoża porowatych albo w gotowych, produkowanych fabrycznie farbach
- 3) Spoiwa silikonowe wodorozcieńczalne (dyspersje wodne żywicy metylosilikonowej) lub rozpuszczalnikowe o wyglądzie cieczy opalizującej stosuje się oddzielnie do gruntowania podłoża lub w postaci gotowych, produkowanych fabrycznie farb.
- 4) W zależności od rodzaju spoiwa zalecane są następujące rozcieńczalniki (ciecze upłynniające):
 - woda - do farb wapiennych, cementowych, klejowych, kazeinowych, krzemianowych, emulsyjnych i dyspersyjnych oraz silikonowych wodorozcieńczalnych, powinna odpowiadać normie,
 - terpentyna i benzyna do lakierów i emalii olejnych i syntetycznych oraz lakierów olejnych powinny odpowiadać wymaganiom norm,

- aceton do lakierów i emalii powinien odpowiadać wymaganiom norm,
 - rozpuszczalnik do wyrobów chemoutwardzalnych powinien odpowiadać wymaganiom obowiązującej normy,
 - inne rozcieńczalniki przygotowane fabrycznie powinny odpowiadać normom lub mieć cechy techniczne zgodne z zaświadczeniem o jakości producenta oraz zgodne z zakresem ich stosowania.
- 5) Farby gotowe (np. farby olejne, syntetyczne, lakiery, emalie, farby emulsyjne i silikonowe) powinny być przygotowane fabrycznie w postaci całkowicie przystosowanej do użycia na budowie.
- 6) 6. Farby niezależnie od ich rodzaju powinny spełniać wymogi określone w prawie budowlanym.
- 7) Rodzaje farb, emalii i lakierów zalecane przy malowaniu na zewnątrz:
- Farby silikonowe wytwarzane fabrycznie na spoiwie z żywicy metylosilikonowej można stosować na podłoża cementowo-wapienne i cementowe, przy czym w przypadku podłoży tynkowych można je nakładać po 4 tygodniach od wykonania tynków. Mogą być używane następujące rodzaje farb silikonowych:
 - silikonowa rozpuszczalnikowa
 - silikonowa wodorozcieńczalna
 - inne, o ile zostały dopuszczone do stosowania w budownictwie.
 - Wyroby olejne i syntetyczne produkowane fabrycznie można stosować do malowania powierzchni z drewna, materiałów drewnopochodnych oraz metalowych (szczególnie stali i żelaza).
 - Dopuszcza się inne wyroby malarskie odpowiadające normom lub świadectwom dopuszczenia do stosowania w budownictwie.
- 8) Rodzaje farb, emalii i lakierów zalecane do malowania wewnętrznego:
- Farby emulsyjne wytwarzane na różnych spoiwach polimerowych (lub kopolimerowych) można stosować na beton o gładkiej powierzchni, tynki zwykłe i pocienione wszystkich rodzajów dopuszczonych na powierzchnie wewnątrz budynków.
 - Mogą być stosowane następujące rodzaje farb emulsyjnych:
 - Polinit na spoiwie z dyspersji wodnej poliocianu winylu,
 - Winalit na spoiwie z dyspersji wodnej poliocianu winylu,
 - Maleinak na spoiwie z dyspersji kopolimeru octanu winylu z maleinianem dwubutylo,
 - inne dopuszczone do stosowania w budownictwie.
 - Wyroby olejne i syntetyczne (farby, emalie, lakiery) można stosować do malowania powierzchni z drewna, materiałów drewnopochodnych oraz elementów metalowych, z tym że wyroby te powinny odpowiadać normom lub świadectwom
 - Lakiery rozpuszczalnikowe, np. poliuretanowe produkowane fabrycznie, można stosować do malowania posadzek parkietowych, boazerii i innych elementów z drewna i materiałów drewnopochodnych - wyłącznie dopuszczone do stosowania w budownictwie odpowiednimi świadectwami. W przypadku tego rodzaju wyrobów należy przestrzegać zaleceń zdrowotnych i okresów karencyjnych wskazanych przez Państwowy zakład Higieny w odniesieniu do materiałów odpowiadających normom lub podanych w świadectwach ITB, a odnoszących się do pomieszczeń, w których wykonano wymalowania danym rodzajem lakieru.

10.11.4. SPRZĘT

Wykonawca jest zobowiązany do używania jedynie takiego sprzętu, który nie spowoduje niekorzystnego wpływu na jakość wykonywanych robót. Sprzęt używany przy wykonywaniu robót malarskich powinien być zgodny z ofertą Wykonawcy i uzyskać akceptację Inspektora nadzoru.

Użyty sprzęt powinien gwarantować przeprowadzenie robót zgodnie z zasadami określonymi w Dokumentacji Projektowej i wymaganiami WWIORB. Sprzęt powinien być stale utrzymany w dobrym stanie technicznym. Wykonawca powinien również dysponować sprawnym sprzętem rezerwowym, umożliwiającym prowadzenie robót w przypadku awarii sprzętu podstawowego. Inspektor nadzoru poleci usunąć z placu budowy sprzęt nieodpowiadający warunkom Kontraktu i wymaganiom sformułowanym w Dokumentacji Projektowej oraz WWIORB.

10.11.5. TRANSPORT

Wyroby do robót malarskich powinny być dostarczane w oryginalnych opakowaniach producenta oraz przechowywane i transportowane zgodnie z instrukcjami producentów.

Na każdym opakowaniu powinna znajdować się etykieta zawierająca co najmniej następujące dane:

- nazwę i adres producenta,
- nazwę wyrobu,
- datę produkcji i termin przydatności do użycia (jeśli są określone),
- masę netto (jeśli jest określana),
- podstawowe warunki stosowania,
- numer Polskiej Normy lub Aprobataj Technicznej ITB,
- numer dokumentu dopuszczającego do obrotu i stosowania,
- znak budowlany.

Sposób oznakowania wyrobu znakiem budowlanym powinien być zgodny z rozporządzeniem Ministra Rozwoju i Technologii z dnia 1 grudnia 2021 r. zmieniające rozporządzenie w sprawie sposobu deklarowania właściwości użytkowych wyrobów budowlanych oraz sposobu znakowania ich znakiem budowlanym (Dz. U. Nr 2021, poz. 260 z późn. zm.).

Wybór środków transportowych oraz metod transportu powinien być dostosowany do rodzaju materiału, jego objętości, sposobu przygotowania materiału do transportu przez producenta (dostawcę) oraz odległości transportu.

Wykonawca ma obowiązek zorganizowania transportu z uwzględnieniem wymogów bezpieczeństwa, zarówno w obrębie placu budowy, jak i poza nim.

Zwiększenie odległości transportu ponad wartości zatwierdzone nie może być podstawą roszczeń Wykonawcy,

dotyczących dodatkowej zapłaty za transport, o ile zwiększone odległości nie zostały wcześniej zaakceptowane na piśmie przez Inspektora nadzoru.

10.11.6. WYKONANIE ROBÓT

11.18.6.1. WARUNKI OGÓLNE PRZYSTĄPIENIA DO ROBÓT MALARSKICH

- 1) Przed przystąpieniem do malowania należy wyrównać i wygładzić powierzchnię przeznaczoną do malowania, naprawić uszkodzenia, wykonać szpachlowanie i szlifowanie, jeżeli jest wymagana duża gładkość powierzchni. Następnie należy powierzchnię zagruntować. W robotach olejnych gruntowanie należy wykonać przed szpachlowaniem. Podłoża nienasiąkliwe (np. szkło, żeliwo) nie wymagają gruntowania.
- 2) powierzchnie gipsowe zaleca się naprawić szpachlówką gipsową ewentualnie zaczynem gipsowym na co najmniej 24 godz. przed malowaniem.
- 3) Roboty malarskie zewnątrz i wewnątrz budynku powinny być wykonywane dopiero po wyschnięciu tynków i miejsc naprawionych. Malowanie konstrukcji stalowych można wykonać po całkowitym i ostatecznym mocowaniu wszystkich elementów konstrukcyjnych i osadzeniu innych przedmiotów w ścianach.
- 4) Wilgotność powierzchni tynkowych przewidzianych do malowania farbą emulsyjną powinna być nie większa niż 4% masy. Malowanie tynków o wyższej wilgotności może powodować powstawanie plam, a nawet niszczenie powłoki malarskiej. Drewno, sklejka, płyty pilśniowe twarde powinny mieć wilgotność nie większą niż 12%.

- 5) Wewnątrz budynku pierwsze malowanie ścian i sufitów można wykonać po zakończeniu robót poprzedzających, a w szczególności:
- Całkowitem ukończeniu robót budowlanych i instalacyjnych tj. wodociągowych, kanalizacyjnych, centralnego ogrzewania, gazowych, elektrycznych itp. (bez założenia zewnętrznych przykryw kontaktów, wyłączników lub opraw), z wyjątkiem przyklejenia okładzin (np. tapet), założenia ceramicznych urządzeń sanitarnych (biały montaż) oraz armatury oświetleniowej (wyłączniki, lampy itp.),.
 - Wykonaniu podkładów pod wykładziny podłogowe,
 - Ułożeniu podłóg drewnianych (białych).
- 6) Drugie malowanie można wykonać po:
- Wykonaniu tzw. białego montażu,
 - Po ułożeniu posadzek (z wyjątkiem posadzek z tworzyw sztucznych) oraz przed ocyklinowaniem posadzek deszczukowych i mozaikowych.
- 7) Tynki przeznaczone do malowania powinny spełniać następujące wymagania techniczne:
- Powierzchnia tynków pod względem dokładności powinna odpowiadać wymaganiom podanym w WWiORB,
 - Wszelkie ewentualne uszkodzenia tynków powinny być naprawione przed przystąpieniem do malowania przez wypełnienie zaprawą uszkodzonych miejsc i zatarcie równo z powierzchnią tynku;
 - Przygotowana pod malowanie powierzchnia tynku powinna być oczyszczona od zanieczyszczeń mechanicznych (kurz, sadze, tłuszcze itp.) i chemicznych (wykwity z podłoża. Rdza od zbrojenia podtynkowego itp.) oraz osypujących się ziaren piasku, a w przypadku tynków uprzednio malowanych także oczyszczona z łuszczącej lub pylącej się starej powłoki malarskiej,
 - Nie zaleca się malowania tynków uprzednio malowanych innymi farbami bez usunięcia (zmycia) poprzedniej powłoki malarskiej, z wyjątkiem powłok z farb emulsyjnych; po oczyszczeniu tynk nie powinien być rozmiękczony.
- 8) Drewno powinno być niezmuśnięte, bez zepsutych lub wypadających sęków i zacieków. Na powierzchni drewna niestruganego dopuszcza się drobne nierówności lub uszkodzenia mechaniczne, lecz bez zadziorów, zaś powierzchnia drewna struganego powinna być gładka, a uszkodzenia powinny być naprawione szpachlówką klejowo-olejną lub emulsyjną, lub inną dopuszczoną do stosowania, sęki zaleca się pokryć roztworem spirytusowym szelaku. Elementy do malowania powinny być dopasowane i umocowane w konstrukcji - z okuciami wpuszczonymi nie głębiej niż na 1 mm poniżej powierzchni malowanej, wystającymi nie więcej niż na 0,5 mm nad nią. Wkręty i gwoździe nie powinny wystawać poza powierzchnie licową, a ich główki powinny być zabezpieczone farbą antykorozyjną, politurą albo roztworem szelaku. Powierzchnia przeznaczona do malowania powinna być odkurzona i oczyszczona z plam, tłuszczu, żywicy lub innych zanieczyszczeń. Dotyczy to również płyt pilśniowych porowatych lub tektury.
- 9) Powierzchnia konstrukcji stalowych powinna być oczyszczona ze zgorzeli, masy formierskiej i rdzy (do czystej lśniącej powierzchni). Elementy metalowe powinny być również oczyszczone z pozostałości zaprawy, kurzu i plam tłuszczu, w takim samym stopniu jak powierzchnia stalowa. Metalowe pokryvky pudełek instalacji elektrycznej powinny być - niezależnie od przewidywanego rodzaju malowania ściany - pokryte bezminową farbą rdzochronną (np. na pyłe cynkowym).
- 10) Plamy i zacieki niedające się całkowicie usunąć przy oczyszczaniu powierzchni niemetalowych powinny być dokładnie odizolowane przez powleczenie roztworem szkła wodnego, roztworem szelaku, szybkoschnącym lakierem itp. Szkła wodnego nie należy używać w przypadku stosowania farby olejnej, emulsyjnej lub lakierowej.
- 11) Podkłady pod powłokę malarską powinny być dostosowane do:
- rodzaju podłoża (beton, tynk, płyty pilśniowe itp.),

- rodzaju malowania (emulsyjne, olejne itp.),
 - miejsca i warunków zastosowania powłoki (elewacja, wnętrza, pomieszczenia suche lub narażone na zawilgocenie). Dobór właściwego podkładu w zależności od wymienionych warunków powinien być dokonany zgodnie z ustaleniami podanymi w normach lub świadectwach dopuszczenia nowych wyrobów marskich do stosowania w budownictwie.
- 12) Roboty malarskie powinny być wykonywane w temperaturze nie niższej niż +5°C (z zastrzeżeniem, aby w ciągu doby nie następował spadek temperatury poniżej 0°C) i nie wyższej niż +22°C. Wyjątek stanowi farba rozpuszczalnikowa silikonowa, którą można malować przy temperaturze -5°C. Zaleca się, aby temperatura w chwili wykonywania robót malarskich wynosiła:
- Przy malowaniu farbami wodnymi i wodorozcieńczalnymi od +12 do 18°C,
 - Przy szpachlowaniu i malowaniu farbami olejnymi i olejno-żywicznymi +10°C,
 - Przy lakierowaniu i powlekanii emalią +20°C (w pomieszczeniu przy zamkniętych oknach), jak również przy malowaniu wyrobami chemoutwardzalnymi i poliuretanowymi..
- 13) Roboty malarskie na zewnątrz budynków nie powinny być wykonywane w okresie zimowym, a w okresie letnim podczas opadów atmosferycznych, podczas intensywnego nasłonecznienia malowanych powierzchni lub w czasie wietrznej pogody. Niedopuszczalne jest malowanie powierzchni zawilgoconych w dniach deszczowych.

GRUNTOWANIE

- 1) Przy malowaniu farbami emulsyjnymi powierzchni betonowych lub tynków zwykłych zaleca się gruntowanie preparatem „Uni Grunt”.
- 2) Przy malowaniu farbami silikonowymi podłoże należy zagruntować środkiem przewidzianym w wytycznych stosowania farby.
- 3) Przy malowaniu wyrobami olejnymi i syntetycznymi powierzchnie należy gruntować rozcieńczonym pokostem 1:1 (pokost : benzyna lakiernicza).

WYKONYWANIE ROBÓT MALARSKICH ZEWNĘTRZNYCH FARBAMI SILIKONOWYMI

- 1) Powłoki powinny być odporne na zmywanie wodą, tarcie na sucho i na szorowanie.
- 2) Powierzchnie powłok powinny być bez uszkodzeń, smug, plam, prześwitów i śladów pędzla. Nie dopuszcza się spękań, łuszczenia się powłok i odstawania od podłoża.
- 3) Barwa powłok powinna być jednolita zgodna ze wzorcem producenta. Dopuszcza się lokalnie połysk w chwili ich wykonywania.

WYKONYWANIE ROBÓT MALARSKICH WEWNĘTRZNYCH FARBAMI EMULSYJNYMI

- 1) Powłoki powinny być niezmywalne przy stosowaniu środków myjących i dezynfekujących (z wyjątkiem spirytusu) oraz odporne na tarcie na sucho i na szorowanie, także na remulgację. Powinny one dawać aksamitno-matowy wygląd pomalowanej powierzchni (z wyjątkiem powłoki na lateksie butadienostyrenowym, dla której dopuszcza się lekki połysk).
- 2) Powierzchnie powłok nie powinny mieć uszkodzeń. Powinny być bez smug, prześwitów, plam i śladów pędzla. Nie dopuszcza się obecności spękań, łuszczenia się i odstawania powłoki od podłoża oraz widocznych łączeń i poprawek. Dopuszcza się chropowatość powłoki odpowiadającą rodzajowi faktury pokrywanego podłoża. Powłoka nie powinna ścierać się przy pocieraniu tkaniną oraz wykazywać rozcierających się grudek pigmentu i wypełniaczy.
- 3) Wykonane powłoki nie powinny wydzielać przykrego zapachu i zawierać substancji szkodliwych dla zdrowia.
- 4) Barwy powłok powinny być jednolite i równomierne, bez smug i plam oraz być zgodne ze wzorcem uzgodnionym w nadzorze autorskim.

W przypadku powłok wykonywanych na sztablaturze, tynku szpachlowym, drewnie struganym i na płytach pilśniowych dopuszcza się kilkumilimetrowe skupiska farby o nieco innym odcieniu, jednak jednolite i równomierne na całej powierzchni, tak aby z odległości 0,5 m przy oględzinach okiem nieuzbrojonym można było je uznać za jednolite pod względem barwy. Linie styku odmiennych barw powłok mogą wykazywać odchylenia do 2 mm na 1 m oraz do 30mm na całej długości linii rozgraniczającej barwy. Odchylenie liczy się od przyjętej teoretycznie linii zmiany barwy. Paski i fryzy powinny mieć jednakową szerokość na całej długości.

WYKONYWANIE ROBÓT MALARSKICH WEWNĘTRZNYCH

Wykonywanie robót malarskich wewnątrznych farbami emaliami i lakierami olejnymi i syntetycznymi

- 1) Powłoki z farb olejnych i syntetycznych nawierzchniowych powinny mieć barwę jednolitą zgodną ze wzorcem, bez śladów pędzla, smug, zacieków, uszkodzeń, zmarszczeń, pęcherzy, plam i zmiany odcienia. Dopuszcza się chropowatość powłoki odpowiadającą rodzajowi faktury pokrywanego podłoża lub podkładu; powłoka powinna bez prześwitów pokrywać podłoże lub podkład, które nie powinny być dostrzegane okiem nieuzbrojonym. Dopuszcza się nieznaczne miejscowe prześwity wyłącznie przy powłokach jednowarstwowych.
- 2) Powłoki powinny mieć jednolity połysk, a powłoki matowe (z farby rozcieńczonej benzyną) powinny być jednolicie matowe lub półmatowe. W przypadku powłok jednowarstwowych dopuszcza się nieznaczne miejscowe zmatowienia oraz różnice w odcieniu. Przy malowaniu dwu- lub trzykrotnym pierwsza warstwa powłoki powinna być wykonana z farby do gruntowania ogólnego stosowania lub z farby rdzochronnej, a następnie z farb nawierzchniowych. Przy dwukrotnym i trzykrotnym malowaniu olejnym farbą rdzochronną należy stosować farby różniące się między sobą odcieniem lub intensywnością barwy. Wszystkie powłoki z farb nawierzchniowych powinny wytrzymywać próbę na: wycieranie, zarysowanie, zmywanie wodą z mydłem, przyczepność i wsiąkliwość.
- 3) Powłoki z emalii olejnych lub syntetycznych powinny odpowiadać wszystkim wymaganiom podanym dla powłok z farb olejnych, z tym że powinny one mieć połysk lakierowy i wytrzymywać dodatkowo próbę badania twardości powłoki.
- 4) Powłoki z lakierów olejnych powinny być błyszczące, lecz niekryjące, i nie powinny zmieniać w sposób widoczny okiem nieuzbrojonym barwy podkładu lub podłoża pokrytego lakierem. Dopuszcza się jedynie nieznaczną zmianę odcienia.

MALOWANIE LAKIERAMI POLIURETANOWYMI

- 1) Powłoki z lakierów poliuretanowych powinny mieć jednolity jasny odcień oraz nie powinny wykazywać śladów pędzla, smug, zacieków, uszkodzeń, zmarszczeń, pęcherzy i plam.
- 2) Powłoki powinny wytrzymywać próby: na wycieranie, na zarysowanie, na zmywanie wodą z mydłem, na przyczepność do podkładu, na wsiąkliwość i trwałość powłoki oraz ścieralność.
- 3) Powłoki powinny mieć połysk lakierowy, być błyszczące, lecz niekryjące i nie powinny wpływać na zasadniczą zmianę barwy podłoża pokrywanego lakierem. Dopuszcza się również powłoki z lakierów poliuretanowych matowe, o ile są dopuszczone odpowiednim świadectwem lub normą.

WARUNKI WYKONYWANIA W OKRESIE OBNIŻONEJ TEMPERATURY

- 1) Roboty malarskie farbami wodnymi można wykonywać w pomieszczeniach, w których zapewniona jest należyta wentylacja do czasu osuszenia wymalowanych powierzchni (przeciągi są niewskazane). Farby emulsyjne należy przechowywać w temperaturze nie niższej niż +5°C. Temperatura farb wodnych w chwili ich użycia do malowania nie powinna być niższa niż +8°C, a farb do gruntowania - nie niższa niż +15°C. W pomieszczeniach, w których wykonano wymalowania farbami wodnymi lub wodorozcieńczalnymi, należy utrzymywać temperaturę +15°C aż do całkowitego wyschnięcia powłok, tj. do uzyskania jednolitego odcienia powłoki na całej wymalowanej powierzchni.
- 2) Malowanie farbami emulsyjnymi i silikonowymi wodorozcieńczalnymi należy wykonać w takich samych warunkach, jak farbami wodnymi.

- 3) Gdy podłoże jest bardzo wysuszone, należy je lekko zwilżyć (przed malowaniem farbami wodnymi lub wodorozcieńczalnymi) wodą za pomocą pędzla i po około 30 min przystąpić do malowania.
- 4) Przy wykonywaniu robót malarskich farbami olejnymi, olejno-żywicznymi lub syntetycznymi należy:
 - farby te przechowywać w pomieszczeniach o temperaturze powyżej +5°C,
 - doprowadzić temperaturę farby do +15°C w chwili nakładania jej na podłoże (np. przez wstawienie do gorącej wody w garnku),
 - utrzymywać w pomieszczeniu temperaturę niezbędną do prawidłowego schnięcia powłok olejnych lub syntetycznych, tj. powyżej +10°C.
- 5) Roboty malarskie farbami olejnymi i syntetycznymi powinny być wykonywane w pomieszczeniach zamkniętych przy temperaturze nie niższej niż +5°C. Przy temperaturze niższej niż +5°C pomieszczenia należy ogrzewać do temperatury 18°C. Różnica temperatur na powierzchni ścian i powietrza w pomieszczeniu nie powinna być większa niż +5°C, aby nie występowało skraplanie się pary wodnej na ścianach. Malowanie farbami olejnymi lub żywicznymi (syntetycznymi) drewna lub materiałów drewnopochodnych może być wykonane również przy temperaturach ujemnych nieprzekraczających jednak -3°C, z tym że:
 - farby w chwili nakładania na podłoże będą mieć temperaturę około 15°C,
 - powierzchnia podłoża nie będzie oblodzona i będzie mieć wilgotność nie wyższą niż 4%
 - malowanie będzie wykonywane tylko na suchej powierzchni i podczas suchej i ustalonej pogody.

10.11.7. KONTROLA JAKOŚCI ROBOT

DOPUSZCZALNE WADY ROBÓT MALARSKICH

- 1) W robotach malarskich elewacyjnych wykonywanych farbami rozpuszczalnikowymi silikonowymi dopuszcza się różnice w połysku wykonywanych powłok w czasie odbioru tych robót, które wynikają z niejednakowej wsiąkliwości w podłoże środka gruntującego i farby (w trakcie eksploatacji budynków różnice w połysku powłoki silikonowej zanikają).
- 2) Przy wykonywaniu powłok z farb olejnych lub olejno-żywicznych itp. Jednowarstwowych dopuszcza się nieznaczne miejscowe prześwity i zmatowienia oraz różnice w odcieniu. Przy wykonywaniu powłok z lakierów olejnych itp. Wyrobów dopuszcza się nieznaczną zmianę połysku lub odcienia.

KONTROLA MIĘDZYFAZOWA

W czasie wykonywania robót malarskich powinna być prowadzona kontrola międzyfazowa dotycząca:

- sprawdzenia jakości materiałów malarskich,
- sprawdzenia wilgotności i przygotowania podłoża pod malowanie,
- sprawdzenia stopnia skarbonizowania tynków.
- sprawdzenia jakości wykonania kolejnych warstw powłok malarskich,
- sprawdzenia temperatury w czasie malowania i schnięcia powłok.

Zbadanie jakości materiałów i podłoży powinno być dokonane w sposób określony normami. W razie braku norm kontrola może być dokonana w sposób określony świadectwami dopuszczenia do stosowania nowych materiałów, a w przypadku ich braku - w instrukcji producentów uzgodnionych z właściwą jednostką naukowo-badawczą. Badania jakości materiałów i podłoży powinno być potwierdzone protokołami lub wpisem do dziennika budowy.

KRYTERIA OCENY JAKOŚCI I ODBIÓR POWIERZCHNI PRZYGOTOWANEJ DO MALOWANIA

- 1) Terminy wykonania badań podłoży pod malowanie powinny być następujące:
 - badanie powierzchni tynków należy wykonywać po otrzymaniu protokołu z ich przyjęcia,
 - badanie powierzchni betonów należy przeprowadzić nie wcześniej niż po 4 tygodniach od daty ich wykonania,

- badanie wszystkich podłoży należy przeprowadzić dopiero po zamocowaniu i wbudowaniu elementów przeznaczonych do malowania, bezpośrednio przed przystąpieniem do robót malarskich,
 - badanie stopnia skarbonizowania podłoża należy wykonać bezpośrednio przed przystąpieniem do robót malarskich,
 - badanie materiałów należy przeprowadzić bezpośrednio przed ich użyciem,
 - badanie podkładów należy przeprowadzić nie wcześniej niż po 2 dniach od daty ich ukończenia.
- 2) Badania techniczne należy przeprowadzać przy temperaturze powietrza nie niższej niż +5°C i przy wilgotności względnej powietrza poniżej 65%.
- 3) Badanie podłoży powinno obejmować:
- sprawdzenie stopnia skarbonizowania tynku wapiennego, cementowo-wapiennego lub cementowego należy przeprowadzać przez zeszkobanie warstwy tynku o grubości około 4 mm i zwilżenie zeszkobanego miejsca roztworem alkoholowym fenoloftaleiny 1%. Tynk jest dostatecznie skarbonizowany, gdy zwilżone miejsca pozostaną bezbarwne lub zabarwia się na bladoróżowo, natomiast intensywne zabarwienie różowe świadczy o niedostatecznym skarbonizowaniu tynku,
 - sprawdzenie odtłuszczenia powierzchni szkła, stali, żeliwa, betonu itp. należy wykonać przez polanie badanej powierzchni wodą; próba daje wynik dodatni, jeśli woda spływając nie tworzy smug i nie pozostawia kropli.
 - 4. Badanie materiałów:
 - sprawdzenie materiałów należy przeprowadzać na podstawie zapisów w dzienniku budowy i zaświadczeń o jakości materiałów wystawianych przez producentów oraz wyników kontroli, stwierdzających zgodność przeznaczonych do użycia materiałów z wymaganiami dokumentacji technicznej oraz z odpowiednimi normami lub ze świadectwami dopuszczenia do stosowania w budownictwie,
 - materiały, których jakość nie jest potwierdzona odpowiednimi dokumentami, powinny być zbadane przed użyciem.
 - 5. Badanie warstw gruntujących obejmuje:
 - sprawdzenie utrwalenia zagruntowanych powierzchni tynków - przez kilkakrotne potarcie dłonią podkładu i sprawdzenie, czy z powierzchni nie osypują się ziarenka piasku,
 - sprawdzenie nasiąkliwości przez spryskiwanie powierzchni podkładu kilkoma kroplami wody; gdy wymagana jest mała nasiąkliwość, ciemniejsza plama na zwilżonym miejscu powinna wystąpić nie wcześniej niż po trzech sekundach,
 - sprawdzenie wsiąkliwości przez jednokrotne pomalowanie powierzchni o wielkości około 0,10 m² farbą podkładową; podkład jest dostatecznie szczelny, jeśli przy nałożeniu następnej warstwy powłokowej wystąpią różnice w połysku względnie w odcieniu powłoki,
 - przy sprawdzeniu wyschnięcia należy mocno przycisnąć tampon z waty o grubości około 1 cm ciężarkiem o masie 5 kg na przeciąg kilkunastu sekund; powierzchnię należy uznać za wyschniętą, jeżeli po odjęciu tamponu włókienka waty nie przylgnęły do powierzchni podkładu,
 - sprawdzenie przyczepności podkładu z farb rdzochronnych należy wykonać zgodnie z wymaganiami normy. W przypadku elementów drobnowymiarowych badanie przyczepności można wykonać w sposób uproszczony, tj. przez kilkakrotne uderzenie podkładu młotkiem o masie 150 g. Podkład ma dostateczną przyczepność, jeżeli po wykonaniu próby nie będzie odpadał pomimo ewentualnych spękań.

10.11.8. OBMIAR ROBÓT

Ilość robót malarskich określa się w m². Obmiar robót nie powinien obejmować elementów niewykazanych w Dokumentacji Projektowej, za wyjątkiem zaakceptowanych na piśmie przez Inspektora nadzoru.

10.11.9. ODBIÓR ROBÓT

KRYTERIA JAKOŚCI I ODBIÓR KOŃCOWY ROBÓT MALARSKICH

- 1) Badania powłok przy ich odbiorach należy przeprowadzić po zakończeniu ich wykonania w następujących terminach:

- powłoki z farb emulsyjnych i silikonowych - nie wcześniej niż po 7 dniach,
 - powłoki z farb olejnych, syntetycznych oraz lakierów i emalii - nie wcześniej niż po 14 dniach. Ponadto powłoki wewnętrzne z farb wodnych i wodorocieńczalnych powinny być badane po zakończeniu robót malarskich farbami olejnymi i syntetycznymi (oraz emaliami i lakierami na tych spoiwach), i po założeniu urządzeń sanitarnych i elektrycznych, lecz przed cyklinowaniem posadzek parkietowych.
- 2) Badania techniczne należy przeprowadzać przy temperaturze powietrza nie niższej niż +5 ° C i przy wilgotności względnej powietrza poniżej 65%, a w przypadku robót malarskich zewnętrznych podczas pogody bezdeszczowej.
 - 3) Odbiór robót malarskich obejmuje badania wymienione dalej w p. 4 do 19.
 - 4) Sprawdzenie wyglądu zewnętrznego powłok malarskich polega na: stwierdzeniu równomiernego - rozłożenia farby, jednolitego natężenia barwy i zgodności ze wzorcem producenta, braku prześwitu i dostrzegalnych skupisk lub grudek nieroztartego pigmentu lub wypełniaczy, braku plam, smug, zacieków, pęcherzy, odstających płatków powłoki, widocznych okiem nieuzbrojonym śladów pędzla itp., w stopniu kwalifikującym odbieraną powierzchnię malowaną do powłok o dobrej jakości wykonania.
 - 5) Sprawdzenie zgodności barwy powłok ze wzorcem polega na porównaniu, w świetle rozproszonym, barwy wyschniętej powłoki malarskiej z barwą wzorca, który w przypadku nakładania powłok bez podkładu wyrównawczego na tynki i betony, powinien być wykonany na takim samym podłożu, o powierzchni możliwie zbliżonej do faktury podłoża.
 - 6) Sprawdzenie połysku należy wykonać przez oględziny powłoki w świetle rozproszonym. Rodzaj połysku powinien być określany:
 - przy powłokach matowych - połysk matowy, tj. niedający połysku w świetle odbitym,
 - przy powłokach półmatowych - połysk półmatowy, tj. odpowiadający połyskowi skorupki kurzego jaja,
 - przy powłokach z farb olejnych i syntetycznych z połyskiem - wyraźny tłusty połysk,
 - przy powłokach z emalii lub z lakieru olejnego i syntetycznego - połysk lakierowy odpowiadający połyskowi glazurowanej płytki ceramicznej.
 - 7) Sprawdzenie odporności powłoki na wycieranie polega na lekkim, kilkakrotnym potarciu jej powierzchni miękką, wełnianą lub bawełnianą szmatką kontrastowego koloru (tj. ciemną w przypadku powłok białych i białą w przypadku powłok kolorowych). Powłoka jest odporna na wycieranie, jeśli na szmatce nie wystąpią ślady farby.
 - 8) Sprawdzeni odporności na ścieranie powłok lakierowych należy wykonać zgodnie z wymogami normy.
 - 9) Sprawdzenie odporności na zarysowanie przeprowadza się metodą uproszczoną - przez zarysowanie powłoki w kilku miejscach paznokciem. Powłoka jest odporna na zarysowanie, jeśli po wykonaniu próby nie wystąpią na niej rysy widoczne okiem nieuzbrojonym. Badanie wg metody ścisłej należy przeprowadzić zgodnie z ustaleniami normy.
 - 10) Sprawdzenie odporności na uderzenie należy wykonać zgodnie z normą.
 - 11) Sprawdzenie grubości powłok na elementach stalowych należy przeprowadzić przyrządami elektromagnetycznymi według normy. Badania powłok na innych podłożach należy przeprowadzać zgodnie z normami lub świadectwami.
 - 12) Sprawdzenie elastyczności powłok należy wykonać zgodnie z ustaleniami podanymi w normie.
 - 13) Sprawdzenie twardości powłok metoda uproszczoną polega na lekkim przesunięciu po powierzchni badanej powłoki osetki z drobnoziarnistego miękkiego piaskowca szydłowieckiego. Powłoka jest dostatecznie twarda, jeśli po wykonaniu próby nie występują na niej rysy widoczne nieuzbrojonym okiem z odległości 0,5 m. Badanie według metody ścisłej należy wykonać zgodnie z ustaleniami normy.
 - 14) Sprawdzenie przyczepności powłok może być wykonane różnymi metodami zależnie od rodzaju podłoża, a mianowicie:

- badanie przyczepności powłoki do tynku lub do betonu bez podkładu wyrównawczego należy wykonać przez próbę odrywania ostrym narzędziem (nożem lub skalpelem chirurgicznym o ostrzu ok. 20 mm) powłoki od podłoża,
 - badanie przyczepności powłok malarskich do podkładów wyrównawczych należy przeprowadzić przez wykonanie na badanej powłoce kilku równoległych nacięć w odstępach co 1 cm, a następnie przez zaklejenie nacięć prostopadłe do nich paskiem tkaniny bawełnianej za pomocą gumy arabskiej albo szybkoschnącej emalii lub lakieru; po upływie trzech dni pasek należy zerwać: powłoka ma dobrą przyczepność, jeśli zerwanie następuje w spoinie klejowej lub w podkładzie,
 - badanie przyczepności powłoki marskiej do żeliwa, stali, aluminium, płyt z drewna struganego lub materiałów drewnopochodnych oraz ze szkła należy wykonywać według normy na stalowych płytkach kontrolnych, które po oczyszczeniu maluje się i suszy; na części powierzchni powłoki ok. 40 mm² należy wykonać ostrym nożem, trzymany prostopadłe do pomalowanej powierzchni, 10 równoległych rys w odstępach co 1 - 1,5 mm, tak aby powłoka była przecięta aż do podłoża; następnie należy wykonać 10 takich samych nacięć pod kątem 90° poprzednich; rysy nie powinny mieć szarpanych brzegów. Przy dobrej przyczepności powłoki otrzymane w ten sposób równoległoboki powinny trwale przylegać do podłoża i nie odpadać przy przesunięciu palcem lub miękkim pędzlem (płaskim); badanie to należy przeprowadzić na 3 płytkach kontrolnych; powłoka ma dobrą przyczepność, gdy na dwóch z 3 badanych płytek nie odpadnie więcej niż 1 kwadracik (całkowicie lub częściowo) po przesunięciu palcem po powierzchni zarysowanej nożem,
 - badanie według metody ścisłej należy przeprowadzić zgodnie z ustaleniami normy.
- 15) Sprawdzenie odporności na zmywanie wodą polega na zwilżeniu badanej powłoki przez kilkakrotne potarcie mokrą miękką szczotką ze szczeciny lub szmatką. Powłoka jest odporna na zmywanie wodą, jeśli na szczotce lub szmatce nie pozostają ślady farby oraz gdy po wyschnięciu zmytej powierzchni powłoki nie występują na niej smugi, plamy albo zmiany w barwie lub połysku w stosunku do powierzchni niepoddanej próbie. Przy powłokach matowych dopuszcza się nieznaczny połysk a przy powłokach półmatowych dopuszcza się nieznaczne powiększenie połysku w miejscu badania w stosunku do powierzchni niezmywanej.
 - 16) Sprawdzenie odporności na zmywanie wodą z mydłem należy wykonać przez kilkakrotne silne potarcie powłoki mokrą namydloną szczotką z twardej szczeciny (co najmniej 5-krotnie), a następnie dokładne spłukanie jej wodą za pomocą miękkiego pędzla. Powłoka jest odporna na zmywanie wodą z mydłem, jeśli piana mydlana na szczotce nie ulegnie zabarwieniu oraz jeżeli po wyschnięciu cała badana powierzchnia będzie miała jednakową barwę. Na powłokach matowych dopuszcza się powstanie słabego połysku w części zmywanej.
 - 17) Sprawdzenie odporności powłok lakierowych na działanie wody należy wykonać zgodnie z wymogami normy.
 - 18) Sprawdzenie wsiąkliwości powłoki z farby podkładowej należy wykonać poprzez jednokrotne pomalowanie farbą podkładową powierzchni o wielkości około 0.10 m². Po wyschnięciu farby podkładowej należy nanieść powłokę z farby nawierzchniowej. Szczelność jest wystarczająca, jeśli po 24 godz. Powłoka ma połysk i nie ma plam matowych.
 - 19) Sprawdzenie nasiąkliwości powłoki malarskiej z farb wodnych i wodorozcieńczalnych farb emulsyjnych i silikonowych oraz rozpuszczalnikowych farb silikonowych należy przeprowadzić zgodnie z normami lub świadectwami.

OCENA JAKOŚCI MALOWANIA

- 1) Jeżeli badania dadzą wynik dodatni, to roboty malarskie należy uznać za prawidłowo wykonane.
- 2) Gdy którekolwiek z badań dało wynik ujemny, należy albo całość odbieranych robót malarskich lub tylko zakwestionowaną ich część uznać za nieodpowiadające wymaganiom. W tym przypadku komisja przeprowadzająca odbiór powinna ustalić, czy należy:

- całkowicie lub częściowo odrzucić zakwestionowane roboty malarskie oraz nakazać usunięcie powłok i powtórne prawidłowe ich wykonanie,
 - poprawić wykonane nieprawidłowo roboty dla doprowadzenia ich do zgodności z wymaganiami i po poprawieniu ich przedstawić do ponownych badań.
- 3) W przypadku występowania typowych usterek malowania zaleca się ich usunięcie w sposób następujący:
- prześwity spodnich warstw - należy ponownie wykonać wierzchnią powłokę malarską,
 - ślady pędzla na powierzchni powłoki - należy dokładnie wygładzić powierzchnię drobnym materiałem ściernym i powtórnie starannie nanieść wierzchnią powłokę malarską,
 - plamy na powierzchni powłoki powstałe w wyniku niewłaściwego natrysku mechanicznego należy zlikwidować przez powtórne wykonanie wymalowań, dokładnie utrzymując końcówkę agregatu w tej samej odległości od malowanej powierzchni i pod tym samym kątem wykonać natrysk farby,
 - matowe plamy na powierzchni powłoki należy zlikwidować przez powtórne naniesienie powłoki malarskiej,
 - odspojenie się, łuszczenie, spękanie, zmiana barwy powłoki lub sfałdowanie powłoki - należy oczyścić powierzchnię z nałożonej farby, ponownie starannie przygotować powierzchnię pod malowanie i dokładnie nanieść cienką warstwę powłoki.

10.11.10. PODSTAWA PŁATNOŚCI

Zakończone i przyjęte przez Inspektora nadzoru roboty malarskie będą opłacone według cen jednostkowych określonych dla poszczególnych rodzajów robót.

Płatność należy przyjmować na podstawie obmiaru i oceny jakości robót w oparciu o wyniki pomiarów.

10.11.11. DOKUMENTY ODNIESIENIA

PN-EN 13300:2002 Farby i lakiery -- Wodne wyroby lakierowe i systemy powłokowe na wewnętrzne ściany i sufity -- Klasyfikacja

PN-EN 13279-1:2009 Spoiwa gipsowe i tynki gipsowe -- Część 1: Definicje i wymagania

10.12. ROBOTY BUDOWLANE – POSADZKI

10.12.1. WSTĘP

PRZEDMIOT WWiORB

Przedmiotem niniejszych Warunków Wykonania i Odbioru Robót Budowlanych są wymagania dotyczące wykonania i odbioru posadzek związanych z inwestycją polegającą na rozbudowie i termomodernizacji Zespołu Szkolno-Przedszkolnego w Grabinach-Zameczku

ZAKRES ROBÓT OBJĘTYCH WWiORB

Roboty, których dotyczą WWiORB, obejmują wszystkie czynności umożliwiające i mające na celu wykonanie posadzek w obiekcie przetargowym.

- Warstwy wyrównawcze pod posadzki.
- Warstwa wyrównawcza grubości 6 cm, wykonana z zaprawy cementowej marki 8 MPa, z oczyszczeniem i zagruntowaniem podłoża mlekiem wapienno-cementowym, ułożeniem zaprawy, z zatarciem powierzchni na gładko oraz wykonaniem i wypełnieniem masą asfaltową szczelin dylatacyjnych.
- Posadzki właściwe.
- Posadzka jedno- lub dwubarwna z płytek podłogowych gresowych luzem ułożonych na zaprawie cementowej marki 8 MPa, z oczyszczeniem i przygotowaniem podłoża, ustawieniem punktów

wysokościowych, sortowaniem płytek, moczeniem, przycięciem, dopasowaniem i ułożeniem na zaprawie oraz wypełnieniem spoin zaprawą, oczyszczeniem i umyciem powierzchni.

- W części z płytkami gresowymi cokoliki z płytek podłogowych gresowych ułożonych na zaprawie cementowej marki 8 MPA, z oczyszczeniem i przygotowaniem podłoża, ustawieniem punktów wysokościowych, sortowaniem płytek, moczeniem, przycięciem, dopasowaniem i ułożeniem na zaprawie oraz wypełnieniem spoin zaprawą, oczyszczeniem i umyciem powierzchni.
- Wykładzina dywanowa ułożona na przygotowanym podłożu z masy samopoziomującej, z oczyszczeniem i przygotowaniem podłoża, dopasowaniem i docięciem arkuszy wykładziny, klejeniem wykładzin, spawaniem arkuszy, oczyszczenie i umycie posadzek.
- W części z wykładziną dywanową listwy przyścienne z PVC, klejone z oczyszczeniem i przygotowaniem podłoża, rozłożeniem materiału, przycięciem, posmarowaniem klejem i umyciem powierzchni.
- Wykonanie posadzki przemysłowej z oczyszczeniem i umyciem powierzchni

OKREŚLENIA PODSTAWOWE

Określenia podane w niniejszym WWiORB są zgodne z obowiązującymi odpowiednimi normami.

OGÓLNE WYMAGANIA DOTYCZĄCE ROBÓT

Wykonawca robót jest odpowiedzialny za jakość ich wykonania oraz za zgodność z dokumentacją projektową, WWiORB i poleceniami Inżyniera.

10.12.2. MATERIAŁY

WODA (PN-EN 1008:2004)

Do przygotowania zapraw stosować można każdą wodę zdatną do picia, z rzeki lub jeziora.

Niedozwolone jest użycie wód ściekowych, kanalizacyjnych bagiennych oraz wód zawierających tłuszcze organiczne, oleje i muł.

PIASEK (PN-EN 13139:2003)

Piasek powinien spełniać wymagania obowiązującej normy przedmiotowe, a w szczególności:

- nie zawierać domieszek organicznych,
- mieć frakcje różnych wymiarów, a mianowicie: piasek drobnoziarnisty 0,25-0,5 mm, piasek średnioziarnisty 0,5-1,0 mm, piasek gruboziarnisty 1,0-2,0 mm.

CEMENT WG NORMY PN-EN 191-1:2002

Wymagania materiałowe cementu patrz SST.B-04 pkt 2.1

WYROBY TERAKOTOWE I GRESY

Płytki podłogowe ceramiczne terakotowe i gresy.

- a) Właściwości płytek podłogowych terakotowych:
 - barwa: wg wzorca producenta
 - nasiąkliwość po wypaleniu nie mniej niż 2,5%
 - wytrzymałość na zginanie nie mniejsza niż 25,0 MPa
 - ścieralność nie więcej niż 1,5 mm
 - mrozoodporność liczba cykli nie mniej niż 20
 - kwasoodporność nie mniej niż 98%
 - ługoodporność nie mniej niż 90%

Dopuszczalne odchyłki wymiarowe:

- długość i szerokość: $\pm 1,5$ mm
- grubość: $\pm 0,5$ mm

- krzywizna: 1,0 mm
- b) Gresy – wymagania dodatkowe:
 - twardość wg skali Mohsa 8
 - ścieralność V klasa ścieralności
 - na schodach i przy wejściach wykonane jako antypoślizgowe.

Płytki gresowe i terakotowe muszą być uzupełnione następującymi elementami:

- stopnice schodów,
- listwy przypodłogowe,
- kątowniki,
- narożniki.

dopuszczalne odchyłki wymiarowe:

- długość i szerokość: $\pm 1,5$ mm
- grubość: $\pm 0,5$ mm
- krzywizna: 1,0 mm

c) Materiały pomocnicze

Do mocowania płytek można stosować zaprawy cementowe marki 5 MPa lub 8 MPa, albo klej.

Do wypełnienia spoin stosować zaprawy wg. PN-EN 14411:2016-09

- zaprawę z cementu portlandzkiego 35 – białego i mączki wapiennej
- zaprawę z cementu 25, kredy malarskiej i mączki wapiennej z dodatkiem sproszkowanej kazeiny.

d) Pakowanie

Płytki pakowane w pudła tekturowe zawierające ok. 1 m² płytek. Na opakowaniu umieszcza się:

- nazwę i adres Producenta,
- nazwę wyrobu,
- liczbę sztuk w opakowaniu,
- znak kontroli jakości,
- znaki ostrzegawcze dotyczące wyrobów łatwo tłukących się oraz napis „Wyrób dopuszczony do stosowania w budownictwie Świadectwem ITB nr...”.

e) Składowanie

Płytki składować w pomieszczeniach zamkniętych w oryginalnych opakowaniach. Wysokość składowania do 1,8 m.

10.12.3. SPRZĘT

Roboty można wykonać przy użyciu dowolnego sprzętu.

10.12.4. TRANSPORT

Materiały i elementy mogą być przewożone dowolnymi środkami transportu.

Podczas transportu materiały i elementy konstrukcji powinny być zabezpieczone przed uszkodzeniami lub utratą stateczności.

Płytki przewozić w opakowaniach krytymi środkami transportu. Podłogę wyłożyć materiałem wyściółkowym grubości ok. 5 cm. Opakowania płytek układać ściśle obok siebie. Na środkach transportu umieścić nalepki ostrzegawcze dotyczące wyrobów łatwo tłukących.

Przy transporcie wykładziny w rulonach, zwrócić szczególną uwagę na ułożenie i ilość warstw tak, aby nie powstały załamania wykładziny.

Klej transportować w oryginalnych, zamkniętych pojemnikach.

10.12.5. WYKONANIE ROBÓT

WARSTWY WYRÓWNAWCZE POD POSADZKI

Warstwa wyrównawcza, wykonana z zaprawy cementowej marki 8 MPa, z oczyszczeniem i zagruntowaniem podłoża mlekiem wapienno-cementowym, ułożeniem zaprawy, z zatarciem powierzchni na gładko oraz wykonaniem i wypełnieniem masą asfaltową szczelin dylatacyjnych.

Wymagania podstawowe.

- Podkład cementowy powinien być wykonany zgodnie z projektem, który określa wymaganą wytrzymałość i grubość podkładu oraz rozstaw szczelin dylatacyjnych.
- Wytrzymałość podkładu cementowego badana wg PN-EN 998-2:2016-12 nie powinna być mniejsza niż: na ściskanie – 12MPa, na zginanie – 3 MPa.
- Podłoże, na którym wykonuje się podkład z warstwy wyrównawczej powinno być wolne od kurzu i zanieczyszczeń oraz nasycone wodą.
- Podkład cementowy powinien być oddzielony od pionowych stałych elementów budynku paskiem papy. W podkładzie powinny być wykonane szczeliny dylatacyjne.
- Temperatura powietrza przy wykonywaniu podkładów cementowych oraz w ciągu co najmniej 3 dni nie powinna być niższa niż 5°C.
- Zaprawę cementową należy przygotowywać mechanicznie.
- Zaprawa powinna mieć konsystencję gęstą – 5–7 cm zanurzenia stożka pomiarowego.
- Ilość spoiwa w podkładach cementowych powinna być ograniczona do ilości niezbędnej, ilość cementu nie powinna być większa niż 400 kg/m³.
- Zaprawę cementową należy układać niezwłocznie po przygotowaniu między listwami kierunkowymi o wysokości równej grubości podkładu z zastosowaniem ręcznego lub mechanicznego zagęszczenia z równoczesnym wyrównaniem i zatarciem.
- Podkład powinien mieć powierzchnię równą, stanowiącą płaszczyznę lub pochyloną, zgodnie z ustalonym spadkiem.
- Powierzchnia podkładu sprawdzana dwumetrową łatą przykładaną w dowolnym miejscu, nie powinna wykazywać większych prześwitów większych niż 5 mm. Odchylenie powierzchni podkładu od płaszczyzny (poziomej lub pochyłej) nie powinny przekraczać 2 mm/m i 5 mm na całej długości lub szerokości pomieszczenia.
- W ciągu pierwszych 7 dni podkład powinien być utrzymywany w stanie wilgotnym, np. przez pokrycie folią polietylenową lub wilgotnymi trocinami albo przez spryskiwanie powierzchni wodą.

WYKONYWANIE POSADZEK Z PŁYTEK CERAMICZNYCH.

Płytki ceramiczne należy mocować do podłoża za pomocą zaprawy klejowej ściśle według wskazań producenta. Do spoinowania należy użyć specjalistycznych zapraw przeznaczonych do tego celu – stosować także według wskazań producenta.

Układanie posadzek z płytek ceramicznych należy zacząć wykonywać po zakończeniu robót budowlanych stanu surowego i robót instalacyjnych (z próbami ciśnieniowymi), wtedy należy również zapewnić temperaturę nie mniejszą niż 50C.

W miejscu przebiegu dylatacji w budynku posadzkę należy również zdylatować stosując wykończeniowe listwy dylatacyjne. Dopuszcza się prześwity posadзки od płaszczyzny poziomej nie większe niż 5 mm na długości i szerokości posadзки.

10.12.6. KONTROLA JAKOŚCI

KONTROLA WYKONANIA POSADZEK

Wymagana jakość materiałów powinna być potwierdzona przez producenta przez zaświadczenie o jakości lub znakiem kontroli jakości zamieszczonym na opakowaniu lub innym równorzędnym dokumentem.

Nie dopuszcza się stosowania do robót materiałów, których właściwości nie odpowiadają wymaganiom

technicznym. Nie należy stosować również materiałów przeterminowanych (po okresie gwarancyjnym).

Należy przeprowadzić kontrolę dotrzymania warunków ogólnych wykonania robót (cieplnych, wilgotnościowych). Sprawdzić prawidłowość wykonania podkładu, posadzki, cokołów, listew przyściennych, dylatacji z powołanymi normami przedmiotowymi i wymogami specyfikacji.

BADANIA W CZASIE REALIZACJI I ODBIORU ROBÓT

Przed przystąpieniem do montażu wykładzin należy skontrolować stan podłoża i sporządzić protokół. Z przeprowadzonych pomiarów wilgotności podłoża metodą CM należy sporządzić protokół pomiaru oraz odnotować wynik w Dzienniku Budowy. Kontrola dostarczonych na budowę zestawów wyrobów oraz wyrobów budowlanych polega na sprawdzeniu zgodności dokumentów dopuszczających poszczególne wyroby do obrotu i stosowania z dokumentami odniesienia. Sprawdzeniu winna podlegać prawidłowość oznakowania poszczególnych wyrobów (znakiem CE). Po stwierdzeniu formalnej przydatności wyrobów należy dokonać sprawdzenia zgodności asortymentowej, ilościowej i pośrednio jakościowej w oparciu o zaświadczenia (atesty) z kontroli producenta. Wyniki kontroli powinny być wpisywane do dziennika budowy i akceptowane przez Inspektora nadzoru.

10.12.7. Obmiar robót

Jednostką obmiarową robót jest m². Ilość robót określa się na podstawie projektu z uwzględnieniem zmian zaaprobowanych przez Inżyniera i sprawdzonych w naturze.

10.12.8. Odbiór robót

Roboty podlegają odbiorowi wg. zasad podanych poniżej.

- Odbiór materiałów i robót powinien obejmować zgodności z dokumentacją projektową oraz sprawdzenie właściwości technicznych tych materiałów z wystawionymi atestami wytwórcy. W przypadku zastrzeżeń co do zgodności materiału z zaświadczeniem o jakości wystawionym przez producenta – powinien być on zbadany laboratoryjnie.
- Nie dopuszcza się stosowania do robót materiałów, których właściwości nie odpowiadają wymaganiom technicznym. Nie należy stosować również materiałów przeterminowanych (po okresie gwarancyjnym).
- Wyniki odbiorów materiałów i wyrobów powinny być każdorazowo wpisywane do dziennika budowy.

Odbiór powinien obejmować:

- sprawdzenie wyglądu zewnętrznego; badanie należy wykonać przez ocenę wzrokową,
- sprawdzenie prawidłowości ukształtowania powierzchni posadzki; badanie należy wykonać przez ocenę wzrokową,
- sprawdzenie grubości posadzki cementowej lub z lastryka należy przeprowadzić na podstawie wyników pomiarów dokonanych w czasie wykonywania posadzki.
- sprawdzenie prawidłowości wykonania styków materiałów posadzkowych; badania prostoliniowości należy wykonać za pomocą naciągniętego drutu i pomiaru odchyień z dokładnością 1 mm, a szerokości spoin – za pomocą szczelinomierza lub suwmiarki.
- sprawdzenie prawidłowości wykonania cokołów lub listew podłogowych; badanie należy wykonać przez ocenę wzrokową.

10.12.9. PODSTAWA PŁATNOŚCI

Płaci się za ustaloną ilość m² powierzchni ułożonej posadzki wg ceny jednostkowej, która obejmuje przygotowanie podłoża, dostarczenie materiałów i sprzętu, oczyszczenie stanowiska pracy.

10.12.10. PRZEPISY ZWIĄZANE

PN-EN 1008:2004	Woda zarobowa do betonu. Specyfikacja pobierania próbek.
PN-EN 197-1:2012	Cement. Skład, wymagania i kryteria zgodności dotyczące cementów powszechnego użytku.
PN-EN 13139:2003	Kruszywa do zaprawy.

PN-EN ISO 10581:2020-07 Elastyczne pokrycia podłogowe. Homogeniczne i heterogeniczne pokrycia podłogowe z polichlorku winylu -- Specyfikacja

PN-EN ISO 10874:2012 Elastyczne, włókiennicze i laminowane pokrycia podłogowe -- Klasyfikacja

PN-EN ISO 22636:2021-06 Kleje -- Kleje do wykładzin podłogowych -- Wymagania dotyczące mechanicznych i elektrycznych właściwości użytkowych

PN-EN ISO 24340:2012 Elastyczne pokrycia podłogowe -- Wyznaczanie grubości warstw

PN-EN ISO 24343-1:2012 Elastyczne i laminowane pokrycia podłogowe -- Wyznaczanie wgniecenia i wgniecenia resztkowego -- Część 1: Wgniecenie resztkowe

PN-EN ISO 24346:2012 Elastyczne pokrycia podłogowe -- Wyznaczanie grubości całkowitej

PN-EN 684:2001 Elastyczne pokrycia podłogowe -- Wyznaczanie wytrzymałości spoin

PN-EN ISO 23997:2012 Elastyczne pokrycia podłogowe -- Wyznaczanie masy powierzchniowej

PN-EN ISO 23996:2012 Elastyczne pokrycia podłogowe -- Wyznaczanie gęstości

PN-EN ISO 24345:2012 Elastyczne pokrycia podłogowe -- Wyznaczanie odporności na rozwarstwianie

PN-EN ISO 24344:2012 Elastyczne pokrycia podłogowe -- Wyznaczanie giętkości i ugięcia

PN-EN ISO 26987:2012 Elastyczne pokrycia podłogowe -- Wyznaczanie odporności na zabrudzenie i chemikalia

PN-EN 432:1999 Elastyczne pokrycia podłogowe -- Wyznaczanie siły ścinającej

PN-EN ISO 23999:2022-04 Elastyczne pokrycia podłogowe -- Wyznaczenie stabilności wymiarów i zwijania się po działaniu ciepła

PN-EN ISO 24341:2012 Elastyczne i włókiennicze pokrycia podłogowe -- Wyznaczanie długości, szerokości i prostoliniowości arkusza

10.13. ROBOTY BUDOWLANE – STOLARKA

10.13.1. WSTĘP

Przedmiot WWiORB

Przedmiotem niniejszych Warunków Wykonania i Odbioru Robót Budowlanych są wymagania dotyczące wykonania i odbioru prac stolarki: okien, drzwi, fasad i bram zewnętrznych i wewnętrznych.

ZAKRES ROBÓT OBJĘTYCH WWiORB

Zakres obejmuje stolarkę okienną i drzwiową, która jest ujęta w zestawieniach stolarki w projekcie architektonicznym.

OKREŚLENIA PODSTAWOWE

Określenia stosowane w niniejszym WWiORB są zgodne z obowiązującymi, odpowiednimi polskimi normami i definicjami podanymi w rozdziale „Wymagania ogólne”.

Stolarka - oznacza stolarkę budowlaną, czyli zmontowane zespoły elementów drewnianych, aluminiowych, lub stalowych, przeznaczone do zabudowy otworów budowlanych (okna, drzwi, wrota, bramy) oraz wnętrz budynków.

Okucia - oznacza okucia budowlane czyli system elementów zamontowany do stolarki służący do jej otwierania i zamykania oraz innych czynności związanych z jej użytkowaniem.

Ościeżnica - jest to rama będąca nieruchomym elementem stolarki, który jest mocowany w otworze budowlanym

do jego ościeży na krawędzi otworu lub wewnątrz ościeży.

Ościeże - oznacza powierzchnię muru otaczającą od wewnątrz otwór budowlany, który jest przeznaczony do zabudowania stolarką.

Pozostałe określenia zgodne są z obowiązującymi, odpowiednimi polskimi normami i z definicjami podanymi w WWiORB "Wymagania ogólne".

OGÓLNE WYMAGANIA DOTYCZĄCE ROBÓT

Wykonawca robót jest odpowiedzialny za jakość wykonanych robót oraz za ich zgodność z Dokumentacją

Projektową, WWiORB oraz poleceniami Inżyniera.

Ogólne wymagania dotyczące robót podano w WWiORB "Wymagania ogólne".

Przed przystąpieniem do wykonywania robót tynkarskich należy zakończyć wszelkie roboty przygotowawcze.

10.13.2. MATERIAŁY

Ogólne wymagania dotyczące materiałów

Ogólne wymagania dotyczące materiałów, ich pozyskiwania i składowania podano w WWiORB. „Wymagania ogólne”.

Stolarka powinna być znakowana przez producentów:

- znakiem dopuszczenia do obrotu i stosowania
- znakiem bezpieczeństwa.
- tabliczką znamionową w przypadku drzwi przeciwpożarowych

W przypadku wyrobu indywidualnego przed zastosowaniem w obiekcie należy wykonać jego dokumentację w oparciu o wymagane parametry odpowiedniej aprobaty technicznej i przedstawić Inspektorowi do zatwierdzenia wraz z oświadczeniem producenta o zgodności wyrobu z tą dokumentacją.

Drzwi wewnętrzne

Drzwi drewniane jednoskrzydłowe płytowe, pełne i przeszklone, skrzydło przylgowe grubości 40mm o konstrukcji drewnianej ze wzmocnieniem pod zamek i zawiasy. Okładzina okleinowa, płaska CPL 0,2mm. Drzwi w komplecie z drewnianą, regulowaną ościeżnicą, wyposażoną w opaski. Izolacyjność akustyczna drzwi R=30dB. Szklenie szkłem białym, zwykłym, bezpiecznym. W drzwiach oznaczonych w zestawieniu stolarki wykonać kratki wentylacyjne w dolnej części skrzydła.

Drzwi przeciwpożarowe EI 30 z samozamykaczem wykonać jako stalowe z uszczelką pęczniejącą pod wpływem temperatury. Zastosować ościeżnicę o odpowiedniej odporności ogniowej, właściwej dla danego rodzaju drzwi.

Okucia drzwi

Okucia zamykające, zawiasy, okucia uchwyto - osłonowe dobrane pod względem użytkowym i estetycznym. Próbkę elementów dostarczone Inspektorowi do akceptacji pod względem estetycznym przez projektanta obiektu.

Okucia zamykające.

Zamki wpuszczane, osadzone wewnątrz skrzydła drzwiowego. Zastosować odpowiedni typ zamka do rodzaju pomieszczenia:

- zapadkowo - zasuwkowy do WC,
- zapadkowo - zasuwkowy bębnekowy do pomieszczeń wspólnie użytkowanych
- zapadkowo - zasuwkowy bębnekowy i drugi zamek wpuszczany w odległości 40cm ponad klamkę.

Przed montażem zamków Inspektor w uzgodnieniu z użytkownikiem pomieszczeń określi sposób wykonania okuć.

Drzwi przeciwpożarowe zaopatrzone w samozamykacz o zmiennej sile zamykania w obudowie o wyglądzie i z materiałów jak pozostałe okucia drzwi. Samozamykacze mocowane w górnej części skrzydła drzwi.

Drzwi do pomieszczeń sanitarnych (dla osób niepełnosprawnych) z samozamykaczem.

Zawiasy

Rodzaj i klasa zawiasów co najmniej równorzędne rodzajowi i klasie zamknięć. Zawiasy odpowiadające częstotliwości użytkowania, trwałości określonej liczbami cykli z uwzględnieniem obciążenia próbnego i masy skrzydła wykonane zgodnie z normą PN-EN 755-1:2016-07 i PN-EN 948:2016-05 dla drzwi do pomieszczeń biurowych i w budynkach użyteczności publicznej. Zawiasy zamocowane przez producenta w komplecie drzwi z ościeżnicą.

W każdym skrzydle drzwi min. dwa zawiasy: jeden z nich jest nośny z tulejkami łożyskowymi wykonanymi ze stali utwardzonej, a drugi zawias wyposażony w sprężynę do samozamykania drzwi. W drzwiach z samozamykaczem niezależnym zastosowane zawiasy z tulejkami łożyskowymi bez sprężyny samozamykającej.

Okucia uchwyto - osłonowe

Klamki, uchwyty gałkowe, gałki obrotowe i tarcze drzwiowe (szyldy) dobrane stosownie do rodzaju zamków. Klamki zwykłe ze stali nierdzewnej lekko profilowane o grubości minimum 20mm.

Ewentualne szyldy mocowane (przykręcane) do skrzydła drzwi od wewnątrz pomieszczenia – do uzgodnienia z Inspektorem Nadzoru.

Drzwi przeciwpożarowe wyposażone są przez producenta w komplet okuć, z którymi stanowią całość, na którą uzyskano aprobatę techniczną. Zastosować zawiasy bez sprężyn z tulejkami łożyskowymi ze stali utwardzonej. Klamki ze stali nierdzewnej od strony zewnętrznej drzwi.

Elementy odbojowe mocowane do posadzki wykonane z trzpienia stalowego mocowanego do posadzki i obudowanego pierścieniem z gumy o szerokości 15mm.

Środki gruntujące, łączniki i akcesoria

Wykonawca stosuje łączniki i akcesoria montażowe zalecane przez producenta. Do zakrycia szczelin i styków stolarki w ościeży użyć odpowiednio do jej rodzaju: listwy aluminiowe, listwy drewniane, listwy stalowe.

10.13.3. SPRZĘT

WYMAGANIA OGÓLNE DOTYCZĄCE SPRZĘTU

Wymagania ogólne dotyczące sprzętu podano w rozdziale „Wymagania ogólne”.

SPRZĘT DO WYKONYWANIA ROBÓT

Prace należy wykonać ręcznie przy użyciu drobnego sprzętu pomocniczego oraz sprzętu mechanicznego do montażu wskazanego przez producenta stosowanego materiału.

10.13.4. TRANSPORT

WYMAGANIA OGÓLNE DOTYCZĄCE TRANSPORTU

Wymagania ogólne dotyczące transportu podano w rozdziale „Wymagania ogólne”.

TRANSPORT MATERIAŁÓW

Materiały należy transportować w warunkach zabezpieczających je przed uszkodzeniami w sposób zgodny z instrukcjami ich producentów i zabezpieczony przed zawilgoceniem.

Świetliki, drzwi, okna, bramy w transporcie są oznakowane zgodnie z oznaczeniami na zestawieniu stolarki. Opakowane w kompletach i zabezpieczone przed rozłączeniem.

10.13.5. WYKONANIE ROBÓT

ZASADY OGÓLNE

Ogólne zasady wykonywania Robót podano w rozdziale „Wymagania ogólne”.

Przed rozpoczęciem robót należy sprawdzić konstrukcję pod względem dokładności wykonania i zgodności z projektem.

MONTAŻ DRZWI WEWNĘTRZNYCH

Ościeżnice drzwi zamontować podczas wykonania ścian działowych zgodnie ze specyfikacją Ściany działowe. Po zamontowaniu drzwi mają odpowiednie luzy pomiędzy skrzydłem a ościeżnicą zapewniające działanie bez ocierania skrzydła o ościeżnicę i posadzkę.

Skrzydła drzwi powinny być prostokątne i płaskie szczelnie przylegające do ościeżnicy. Uszczelnić styk ościeżnicy z ościeżem, oblistwować ościeżnicę na wierzchu ściany.

Montaż prowadzić według oznaczeń na zestawieniu stolarki.

Kratki wentylacyjne montować w warsztacie u producenta przed dostawą na budowę. Ich wykonanie podlega sprawdzeniu przed montażem.

10.13.6. KONTROLA JAKOŚCI ROBÓT

OGÓLNE ZASADY

Ogólne zasady wykonywania Robót podano w rozdziale „Wymagania ogólne”.

ZAKRES KONTROLI JAKOŚCI ROBÓT

Kontrola jakości wykonania prac obejmuje:

- sprawdzenie kompletności dokumentów (certyfikaty, atesty itp.)
- sprawdzenie zgodności materiałów z wymogami normowymi i Specyfikacjami,
- ocenę jakości materiałów przed montażem,
- sprawdzenie kompletności dokumentów
- brak zmian cech geometrycznych ościeżnic,
- brak uszkodzeń mechanicznych trwałych zabrudzeń ram, szyb i okuć
- odchylenie od pionu ościeżnic nie może przekraczać 2mm na 1 m ościeżnicy, ale nie więcej niż 3mm na całą ościeżnicę,
- otwieranie i zamykanie skrzydeł powinno odbywać się bez zacięć,
- otwarte skrzydła nie mogą samoczynnie (pod własnym ciężarem) dalej się otwierać lub zamykać,
- zamknięte skrzydła powinny przylegać do ościeżnicy równomiernie wszystkimi narożami i płaszczyznami.
- sprawdzenie geometrii i dokładności wykonania prac,
- sprawdzenie wyglądu elementów aluminiowych, które nie mogą mieć zarysowań i zabrudzeń, niedopuszczalne są uszkodzenia powierzchni lub krawędzi,
- sprawdzenie nośności i sztywności uwzględniającą obciążenia statyczne od ciężaru własnego, wiatru, nacisku poziomego, obciążenia termicznego, od obciążenia dynamicznego udarowego i drgań
- sprawdzenie szczelności na przenikanie wody opadowej
- sprawdzenie szczelności na infiltrację powietrza,
- sprawdzenie wykonania odpowiedniej izolacyjności cieplnej,
- sprawdzenie zgodności z wymogami ochrony przeciwpożarowej,
- sprawdzenie ocechowania elementów odpowiednimi tabliczkami znamionowymi

OCENA WYNIKÓW BADAŃ

Wszystkie elementy robót, które wykazują odstępstwa od postanowień WWiORB powinny zostać rozebrane i ponownie wykonane na koszt Wykonawcy.

10.13.7. OBMIAR ROBÓT

Ogólne zasady wykonywania Robót podano w rozdziale „Wymagania ogólne”. Jednostką obmiarową dla wszystkich robót montażowych stolarki, jest 1m².

10.13.8. ODBIÓR ROBÓT

Wszystkie roboty ujęte w pkt. 1 podlegają zasadom Odbioru Częściowego wg zasad ujętych w rozdziale „Wymagania ogólne”.

Roboty związane z wykonaniem robót podlegają:

- odbiorowi przed wbudowaniem - na zgodność z aprobatą techniczną lub dokumentacją indywidualną w zakresie
- rozwiązania konstrukcyjnego, zastosowanych materiałów i jakości wykonania,
- robót zanikających i ulegających zakryciu - zamocowanie ościeżnic, uszczelnianie luzów
- odbiorowi wstępnemu po zamontowaniu - wbudowaniu stolarki odbiorowi końcowemu

10.13.9. PODSTAWA PŁATNOŚCI

Ogólne zasady wykonywania Robót podano w rozdziale „Wymagania ogólne”.

Cena jednostkowa obejmuje:

- dostarczenie gotowej stolarki wraz ze wszystkimi koniecznymi kotwami, łącznikami, uszczelkami
- przygotowanie elementów stolarki i elementów jej wypełnienia
- przygotowanie stanowiska pracy
- montaż i demontaż rusztowania
- osadzenie stolarki w przygotowanych otworach z uszczelnieniem i ewentualnym obiciem listwami,
- montaż konstrukcji, wypełnień i wykonanie uszczelnień
- dopasowanie i wyregulowanie
- usunięcie zabrudzeń i naprawa uszkodzeń
- uporządkowanie stanowiska pracy

10.13.10. PRZEPISY ZWIĄZANE

Jeżeli szczególne warunki wykonania robót przytoczone w Kontrakcie nie przewidują inaczej, Wykonawca stosuje się w pełni do wymagań i zaleceń poniższych przepisów. Wykonawca nie będzie rościł żadnych kosztów związanych ze spełnieniem postanowień poniższych dokumentów.

Rozporządzenie Ministra Infrastruktury z dnia 12 kwietnia 2002 r. w sprawie warunków technicznych, jakim powinny odpowiadać budynki i ich usytuowanie. (Dz.U. Nr 75, poz. 690)

PN-EN 947:2000 Drzwi rozwierane - oznaczanie odporności na obciążenie pionowe.

PN-EN 948:2000 Drzwi rozwierane - oznaczanie wytrzymałości na skręcanie statyczne

PN-EN 14351-1+A2:2016-10 Okna i drzwi -- Norma wyrobu, właściwości eksploatacyjne -- Część 1: Okna i drzwi zewnętrzne.

PN-EN 1670:2008 Okucia budowlane -- Odporność na korozję -- Wymagania i metody badań

PN-EN 755-1:2016-07 – Aluminium i stopy aluminium -- Pręty, rury i kształtowniki wyciskane -- Część 1: Warunki techniczne kontroli i dostawy

PN-EN 755-2:2016-05 – Aluminium i stopy aluminium -- Pręty, rury i kształtowniki wyciskane -- Część 2: Właściwości mechaniczne

PN-EN 12020-2:2017-02 –Aluminium i stopy aluminium -- Kształtowniki wyciskane precyzyjne ze stopów EN AW-6060 i EN AW-6063 -- Część 2: Dopuszczalne odchyłki wymiarów i kształtu

PN-EN ISO 1101:2017-05 - Specyfikacje geometrii wyrobów (GPS) -- Tolerancje geometryczne -- Tolerancje kształtu, kierunku, położenia i bicia

10.14. ROBOTY SANITARNE

10.14.1. WYMAGANIA OGÓLNE

10.25.1.1. WSTĘP

Przedmiot WWiORB

Przedmiotem WWiORB są wymagania ogólne dotyczące wykonania i odbioru robót związanych z elementem

opracowania wielobranżowego obejmującego rozbudowę i termomodernizację Szkoły Podstawowej w Koźlinach.

Przedmiot opracowania niniejszego tomu obejmuje:

- instalację wewnętrzną c.o.
- instalację wentylacji mechanicznej i grawitacyjnej

Podstawą do opracowania niniejszych wymagań wykonania i odbioru robót jest rozporządzenie Ministra Rozwoju i Technologii z dnia 20.12.2021r. (Dz. U. z 2021 r. poz. 2454)

Określenia podstawowe

Kierownik budowy - osoba posiadająca uprawnienia budowlane w branży wyznaczona przez Wykonawcę, upoważniona do kierowania robotami i do występowania w jego imieniu w sprawach realizacji Kontraktu.

Zarządzający realizacją umowy

Zarządzający realizacją umowy w ramach posiadanego umocowania od zamawiającego reprezentuje interesy zamawiającego na budowie przez sprawowanie kontroli zgodności realizacji robót budowlanych z dokumentacją projektową, specyfikacjami technicznymi, przepisami, zasadami wiedzy technicznej oraz postanowieniami warunków umowy. Dla prawidłowej realizacji swoich obowiązków, zgodnie z przepisami prawa budowlanego, zarządzający realizacją umowy pisemnie wyznacza inspektorów nadzoru działających w jego imieniu, w zakresie przekazanych im uprawnień i obowiązków. Wydawane przez nich polecenia mają moc poleceń zarządzającego realizacją umowy.

Zgodnie z umową, wykonawca jest zobowiązany w ramach kwoty ryczałtowej, przewidzianej w cenie ofertowej na zaplecze budowy, zorganizować zamawiającemu na placu budowy i utrzymywać do końca robót biuro zarządzającego realizacją umowy.

Inspektor Nadzoru Inwestorskiego - zwany również Inżynierem - osoba posiadająca wykształcenie wyższe i uprawnienia budowlane w zakresie kierowania i nadzorowania robotami w branży. Wyznaczona przez Inwestora do występowania w jego imieniu celem kontroli i nadzorowania robót na budowie jak pkt. 1.3. A.00.00. zgodnie z Prawem Budowlanym.

Przedmiar robót - określenie rodzajów i ilości poszczególnych robót

Laboratorium - laboratoria badawcze, zaakceptowane przez Inspektora Nadzoru Inwestorskiego, niezbędne do przeprowadzenia wszelkich badań i prób związanych z oceną jakości materiałów oraz robót.

Materiały - wszelkie tworzywa niezbędne do wykonania robót, zgodnie z Dokumentacją Projektową i Specyfikacjami zaakceptowane przez Zamawiającego.

Projektant - uprawniona osoba prawna lub fizyczna będąca autorem Dokumentacji Projektowej.

Ogólne wymagania dotyczące robót

Wykonawca robót jest odpowiedzialny za jakość ich wykonania oraz za zgodność z Dokumentacją Projektową, WWIORB i poleceniami Inspektora Nadzoru.

Przekazanie placu budowy.

Zamawiający w terminie określonym w dokumentach kontraktowych przekazuje Wykonawcy plac budowy wraz ze wszystkimi wymaganymi uzgodnieniami prawnymi i administracyjnymi, lokalizację i współrzędne reperów, dziennik budowy oraz dwa egzemplarze Dokumentacji Projektowej i dwa komplety Specyfikacji Technicznej (ST). Na Wykonawcy spoczywa odpowiedzialność za ochronę przekazanych reperów do chwili odbioru końcowego robót. Uszkodzone lub zniszczone znaki geodezyjne Wykonawca odtworzy i utrwali na własny koszt.

Biuro Zarządzającego realizacją umowy i Inspektora Nadzoru

Wykonawca w ramach kontraktu zobowiązany jest zapewnić Zamawiającemu biuro dla Inspektora Nadzoru w postaci pomieszczenia biura budowy, wyposażonego w biurko, krzesło i szafę na akta. Wykonawca zapewni utrzymane biura.

10.25.1.2. Zakres robót i ich utrzymanie podczas budowy.

Zakres i prowadzenie robót.

Wykonawca jest odpowiedzialny za prowadzenie robót zgodnie z umową i ściśle przestrzeganie harmonogramu robót oraz za jakość zastosowanych materiałów i wykonywanych Robót, za ich zgodność z projektem wykonawczym, wymaganiami specyfikacji technicznych i programu zapewnienia jakości, projektu organizacji robót oraz poleceniami zarządzającego realizacją umowy.

Wykonawca ponosi odpowiedzialność za dokładne wytyczenie w planie i wyznaczenie wysokości wszystkich elementów robót zgodnie z wymiarami i rzędnymi określonymi w dokumentacji projektowej lub przekazanymi na piśmie przez zarządzającego realizacją umowy.

Następstwa jakiegokolwiek błędu spowodowanego przez wykonawcę w wytyczeniu i wyznaczeniu robót, jeśli wymagać tego będzie zarządzający realizacją umowy, zostaną poprawione przez wykonawcę na własny koszt. Sprawdzenie wytyczenia robót lub wyznaczenia wysokości przez zarządzającego realizacją umowy nie zwalnia wykonawcy od odpowiedzialności za ich dokładność.

Wykonawca zatrudni uprawnionego geodetę w odpowiednim wymiarze godzin pracy, który w razie potrzeby będzie służył pomocą zarządzającemu realizacją umowy przy sprawdzaniu lokalizacji i rzędnych wyznaczonych przez wykonawcę.

Stabilizacja sieci punktów odwzorowania założonej przez geodetę będzie zabezpieczona przez wykonawcę, zaś w przypadku uszkodzenia lub usunięcia punktów przez personel wykonawcy, zostaną one założone ponownie na jego koszt, również w przypadkach, gdy roboty budowlane wymagają ich usunięcia. Wykonawca w odpowiednim czasie powiadomi o potrzebie ich usunięcia i będzie zobowiązany do przeniesienia tych punktów.

Odprowadzenie wody z terenu budowy i odwodnienie wykopów należy do obowiązków wykonawcy i uważa się, że ich koszty zostały uwzględnione w kosztach jednostkowych pozostałych robót.

Decyzje zarządzającego realizacją umowy dotyczące akceptacji lub odrzucenia materiałów i elementów robót będą oparte na wymaganiach sformułowanych w umowie, projekcie wykonawczym i szczegółowych specyfikacjach technicznych, a także w normach i wytycznych wykonania i odbioru robót. Przy podejmowaniu decyzji zarządzający realizacją umowy uwzględnia wyniki badań materiałów i jakości robót, dopuszczalne niedokładności normalnie występujące przy produkcji i przy badaniach materiałów, doświadczenia z przeszłości, wyniki badań naukowych oraz inne czynniki wpływające na rozważaną kwestię.

Polecenia zarządzającego realizacją umowy będą wykonywane nie później niż w czasie przez niego wyznaczonym, po ich otrzymaniu przez wykonawcę, pod groźbą wstrzymania robót. Skutki finansowe z tego tytułu poniesie wykonawca.

Utrzymanie robót podczas budowy.

1. Wykonawca powinien utrzymywać roboty do czasu końcowego lub częściowego odbioru. Utrzymanie powinno być prowadzone w taki sposób aby obiekt lub jego elementy były w zadawalającym stanie przez cały czas do momentu odbioru.

2. Jeżeli Wykonawca w jakimkolwiek czasie zaniedba utrzymanie terenu budowy lub jego otoczenia w zadawalającym stanie, to na polecenie Inspektora Nadzoru powinien rozpocząć roboty utrzymaniowe nie później niż 24 godz. po otrzymaniu tego polecenia. W przeciwnym razie Inżynier może natychmiast zatrzymać roboty.

10.25.1.3. Zasady kontroli i odbioru robót.

Inżynier - Inspektor Nadzoru Inwestorskiego

1. Decyzje Inspektora Nadzoru dotyczące akceptacji lub odrzucenia materiałów i elementów Robót będą oparte na osądzie inżynierskim. Inżynier uwzględni wszystkie fakty związane z rozważaną kwestią, rozrzuć normalnie występujące przy produkcji i badaniach materiałów budowlanych, doświadczenia z przeszłości, wyniki badań naukowych oraz inne czynniki wpływające na rozważaną kwestię, włączając wszelkie uwarunkowania sformułowane w kontrakcie i projekcie, wymagania Specyfikacji, a także normy i wytyczne.

2. Inżynier jest upoważniony do inspekcji wszystkich robót i kontroli wszystkich materiałów dostarczonych na budowę lub na niej produkowanych, włączając przygotowanie i produkcję materiałów. Inżynier odrzuci wszystkie te materiały i roboty, które nie spełniają wymagań jakościowych określonych w projekcie i Specyfikacji.

Dokumentacja projektowa.

1. Niniejsze materiały Kontraktowe są opracowane w oparciu o projekt techniczny.
2. Wykonawca otrzyma od Zamawiającego dwa egzemplarze Dokumentacji Projektowej.
3. Wszelkie zmiany w Dokumentacji Projektowej powinny być wprowadzone na piśmie i autoryzowane przez Inspektora Nadzoru.
4. Istotne zmiany Dokumentacji projektowej powinny być wprowadzane przez Zamawiającego po uzgodnieniu z Projektantem.

Zgodność robót z Dokumentacją Projektową i ST.

Dokumentacja Projektowa, ST oraz dodatkowe dokumenty przekazane przez Inspektora Nadzoru Wykonawcy stanowią część Kontraktu, a wymagania wyszczególnione w choćby jednym z nich są obowiązujące dla Wykonawcy tak jakby zawarte były w całej Dokumentacji.

W przypadku rozbieżności w ustaleniach poszczególnych dokumentów obowiązuje następująca kolejność ich ważności:

- 1) Specyfikacje Techniczne
- 2) Dokumentacja Projektowa.

Wykonawca nie może wykorzystywać błędów lub opuszczeń w Dokumentach Kontraktowych lub ich pomijać, a o ich wykryciu winien natychmiast powiadomić Inżyniera, który w porozumieniu z Projektantem dokona odpowiednich zmian lub poprawek.

Wszystkie wykonane roboty i dostarczone materiały muszą być zgodne z Dokumentacją Projektową i ST. Dane określone w Dokumentacji Projektowej i w ST będą uważane za wartości docelowe, od których dopuszczalne są odchylenia w ramach określonego przedziału tolerancji. Cechy materiałów i elementów budowli muszą być jednorodne i wykazywać bliską zgodność z określonymi wymaganiami, a rozrzuty tych cech nie mogą przekraczać dopuszczalnego przedziału tolerancji.

W przypadku, gdy materiały lub roboty nie są w pełni zgodne z Dokumentacją Projektową lub Specyfikacjami i może wpłynąć to na nie zadowalającą jakość elementu budowli, to takie materiały będą niezwłocznie zastąpione innymi, a roboty wykonane od nowa na koszt Wykonawcy.

10.25.1.4. Teren budowy i dokumenty budowy.

Przekazanie terenu budowy.

1. Inżynier przekaze Wykonawcy Teren Budowy wraz ze wszystkimi wymaganiami, uzgodnieniami prawnymi i administracyjnymi, lokalizacje oraz współrzędne państwowe punktów głównych, dokumentację techniczną, kopie decyzji o pozwoleniu na budowie, kopie uzgodnień i zezwoleń uzyskanych w czasie przygotowania robót do realizacji przez zamawiającego dla umożliwienia prowadzenia robót.
2. W okresie od przekazania Terenu Budowy do potwierdzenia przez Zamawiającego końcowego odbioru robót. Wykonawca odpowiada za odpowiednie utrzymanie znaków geodezyjnych. Uszkodzone lub zniszczone znaki Wykonawca naprawi lub odtworzy na własny koszt.

Tablice informacyjne.

1. Przed przystąpieniem do Robót Wykonawca dostarczy i zainstaluje tablicę informacyjną. Tablica będzie wykonana zgodnie z obowiązującymi przepisami.
2. Tablica informacyjna będzie utrzymywana przez Wykonawcę w dobrym stanie w czasie całego okresu realizacji robót. Koszt utrzymania tablicy informacyjnej obciąża Wykonawcę.
3. Projekt Organizacji Placu Budowy wykonawca wykona na własny koszt i uzgodni go z Inżynierem.

Zabezpieczenie terenu budowy.

1. Dla zapewnienia bezpieczeństwa publicznego oraz osób zatrudnionych na Terenie Budowy Wykonawca ma obowiązek wykonać lub dostarczyć i zapewnić obsługę wszystkich tymczasowych urządzeń zabezpieczających takich jak: płoty, zapory, oświetlenie, znaki ostrzegawcze.
2. Wykonawca zapewni odpowiednie oświetlenie całodobowe zapór i znaków, dla których jest to nieodzowne ze względów bezpieczeństwa.

3. Wszystkie znaki, zapory i urządzenia zabezpieczające powinny być zatwierdzone przez Inżyniera przed ich ustawieniem.

4. Koszt wykonania, dostarczenia i zainstalowania urządzeń oraz elementów zabezpieczających jest uwzględniony w stawce jednostkowej poszczególnych robót.

Dziennik budowy.

Dziennik budowy jest obowiązującym dokumentem budowy prowadzonym przez kierownictwo budowy na bieżąco, zarówno dla potrzeb zamawiającego, jak i wykonawcy w okresie od chwili formalnego przekazania wykonawcy placu budowy, aż do zakończenia robót. Wykonawca jest odpowiedzialny za prowadzenie dziennika budowy zgodnie z obowiązującymi przepisami (Rozporządzenie Ministra Infrastruktury z dn. 19.11.01). Zapisy do dziennika budowy będą czynione na bieżąco i powinny odzwierciedlać postęp robót, stan bezpieczeństwa ludzi i budynków oraz stan techniczny i wszystkie kwestie związane z zarządzaniem budową.

Każdy zapis do dziennika budowy powinien zawierać jego datę, nazwisko i stanowisko oraz podpis osoby, która go dokonuje. Wszystkie zapisy powinny być czytelne i dokonywane w porządku chronologicznym jeden po drugim, nie pozostawiając pustych między nimi, w sposób uniemożliwiający wprowadzanie późniejszych dopisków.

Wszystkie protokoły i inne dokumenty załączane do dziennika budowy powinny być przejrzysto numerowane, oznaczane i datowane przez zarówno wykonawcę, jak i zarządzającego realizacją umowy.

W szczególności w dzienniku budowy powinny być zapisywane następujące informacje:

data przejęcia przez wykonawcę placu budowy

data dostarczenia dokumentacji projektowej przez zamawiającego

zatwierdzenie przez zarządzającego realizacją umowy dokumentów wymaganych w p. 2.3.1. przygotowanych przez Wykonawcę

daty rozpoczęcia i zakończenia poszczególnych elementów robót

postęp robót, problemy i przeszkody napotkane podczas realizacji robót

daty, przyczyny i okresy trwania wszystkich opóźnień lub przerw w robotach

komentarze i instrukcje zarządzającego realizacją umowy

daty, okresy trwania i uzasadnienie jakiegokolwiek zawieszenia realizacji robót z polecenia zarządzającego realizacją umowy

daty zgłoszenia robót do częściowych i końcowych odbiorów oraz przyjęcia, odrzucenia lub wykonania robót zamiennych

wyjaśnienia, komentarze i sugestie wykonawcy

warunki pogodowe i temperatura otoczenia w okresie realizacji robót mające wpływ na czasowe ich ograniczenia lub spełnienia szczególnych wymagań wynikających z warunków klimatycznych

dane na temat prac geodezyjnych wykonanych przed i w trakcie realizacji robót, szczególnie w odniesieniu do wytyczenia obiektów w terenie

dane na temat sposobu zapewnienia bezpieczeństwa i ochrony zdrowia na budowie

dane na temat jakości materiałów, poboru próbek i wyników badań z określeniem przez kogo zostały przeprowadzone i pobrane

wyniki poszczególnych badań z określeniem przez kogo zostały przeprowadzone

inne istotne informacje o postępie robót.

Wszystkie wyjaśnienia, komentarze lub propozycje wpisane do dziennika budowy przez wykonawcę powinny być na bieżąco przedstawione do wiadomości i akceptacji zarządzającemu realizacją umowy. Wszystkie decyzje zarządzającego realizacją umowy, wpisane do dziennika budowy, muszą być podpisane przez przedstawiciela wykonawcy, który je akceptuje lub się do nich odnosi.

Zarządzający realizacją umowy jest także zobowiązany przedstawić swoje stanowisko na temat każdego zapisu dokonanego w dzienniku budowy przez przedstawiciela nadzoru autorskiego.

Księga obmiaru.

Nie obowiązuje prowadzenie księgi obmiarów.

Pozostałe dokumenty budowy.

Do dokumentów budowy zalicza się, oprócz Dziennika Budowy i Księgi Obmiarów następujące dokumenty:

- pozwolenie na realizację budowy
- protokoły przekazania terenu Wykonawcy
- umowy administracyjne z osobami trzecimi i inne umowy cywilno-prawne
- protokoły odbioru robót.

Przechowywanie dokumentów budowy.

1. Dokumenty budowy powinny być przechowywane przez Wykonawcę na Terenie Budowy w miejscu odpowiednio zabezpieczonym z możliwością dostępu przez osoby upoważnione.
2. Zaginięcie któregokolwiek z dokumentów budowy powinno spowodować jego natychmiastowe odtworzenie w formie przewidzianej prawem
3. Zaginięcie Dziennika Budowy, związane z celowym ukryciem dowodów, mówiących o przyczynach zaistniałych wypadków albo zagrożenia życia lub mienia powinno spowodować natychmiastowe powiadomienie właściwych organów.

10.25.1.5. Powiązania prawne i odpowiedzialność wobec prawa.

Przestrzeganie prawa.

1. Wykonawca ma obowiązek znać wszystkie ustawy i zarządzenia władz lokalnych, inne przepisy, instrukcje oraz wytyczne, które w jakikolwiek sposób są związane z realizacją robót lub mogą wpłynąć na sposób przeprowadzenia robót.
2. W czasie prowadzenia robót Wykonawca powinien przestrzegać i stosować wszystkie przepisy wymienione w ust.1.

Stosowanie rozwiązań opatentowanych.

1. Jeżeli od Wykonawcy wymaga się lub też uzna on za konieczne albo uzasadnione użycie rozwiązania projektowego, urządzenia, materiału lub metody, które są chronione patentem lub innym prawem własności, to Wykonawca powinien spełnić wszystkie wymagania określone prawem, dotyczące zasad zastosowania chronionego rozwiązania, urządzenia, materiału lub metody.
2. Wymagania określone w ust.1 powinny być spełnione przez Wykonawcę przed przystąpieniem do robót, w których mają zastosowanie chronione rozwiązania, urządzenia, materiały lub metody.
3. Wykonawca powinien poinformować Inżyniera o uzyskaniu wymaganych uzgodnień, a w razie potrzeby przedstawić ich kopie.

Jeżeli niedotrzymanie wymagań sformułowanych w ust. 1 i 2 spowoduje następstwa finansowe lub prawne, to w całości obciążają one Wykonawcę.

Ochrona własności publicznej i prawnej.

Wykonawca jest zobowiązany do ochrony przed uszkodzeniem lub zniszczeniem własności publicznej oraz prawnej :

1. Jeśli w związku z zaniedbaniem, niewłaściwym prowadzeniem robót lub brakiem koniecznych działań ze strony Wykonawcy nastąpi uszkodzenie lub zniszczenie własności publicznej lub prawnej to Wykonawca na swój koszt naprawi lub odtworzy uszkodzoną własność.

Stan uszkodzonej lub naprawionej własności powinien być nie gorszy niż przed powstaniem uszkodzenia.

2. Wykonawca powiadomi wszystkie instytucje obsługujące urządzenia podziemne i nadziemne o prowadzonych robotach i spowoduje przeprowadzenie przez te instytucje wszystkich niezbędnych adaptacji i innych koniecznych robót w obrębie Terenu Budowy w możliwym najkrótszym czasie, nie dłuższym jednak niż w czasie przewidzianym harmonogramem tych robót. Wykonawca okaże współpracę i ułatwi przeprowadzenie wymienionych robót.

3. Zakłada się, że Wykonawca zapozna się z zakresem robót wymienionych w ust. 4. i uwzględni ich przeprowadzenie planując swoje roboty. W związku z tym roboty wymienione w ust. 4, przeprowadzone w zakresie i w terminie ustalonym przed podpisaniem Kontraktu nie mogą być podstawą do zmiany terminu realizacji Kontraktu.

4. Przed przystąpieniem do robót Wykonawca powinien podjąć wszelkie niezbędne kroki mające na celu zabezpieczenie instalacji i urządzeń podziemnych oraz nadziemnych przed ich uszkodzeniem w czasie realizacji robót.

5. W przypadku przypadkowego uszkodzenia instalacji Wykonawca natychmiast powiadomi odpowiednią instytucję użytkującą lub będącą właścicielem instalacji, a także Inżyniera. Wykonawca będzie współpracował w usunięciu powstałej awarii z odpowiednimi służbami specjalistycznymi.

6. Jakikolwiek uszkodzenia instalacji i urządzeń podziemnych nie wykazanych na planach i rysunkach dostarczanych Wykonawcy przez Zamawiającego i powstałe bez winy lub zaniedbania Wykonawcy zostaną usunięte na koszt Zamawiającego. W pozostałych przypadkach koszt naprawy uszkodzeń obciąża Wykonawcę.

Ochrona środowiska.

1. Wykonawca ma obowiązek znać i stosować w czasie prowadzenia robót wszystkie przepisy dotyczące ochrony środowiska naturalnego.

2. W szczególności Wykonawca powinien zapewnić spełnienie następujących warunków :

- miejsce na bazę , magazyny , składowiska powinny być tak wybrane, aby nie powodować zniszczeń w środowisku naturalnym,
- powinny zostać podjęte odpowiednie środki zabezpieczające przed: zanieczyszczeniem zbiorników i cieków wodnych pyłami, paliwem, olejami materiałami bitumicznymi , oraz innymi szkodliwymi substancjami, zanieczyszczeniem powietrza pyłami i gazami, przekroczeniem dopuszczalnych norm hałasu, możliwością powstania pożaru,
- praca sprzętu budowlanego używanego podczas realizacji Robót nie może powodować zniszczeń w środowisku naturalnym poza terenem prowadzenia robót.
- Opłaty i kary za przekroczenie w trakcie realizacji robót norm określonych w odpowiednich przepisach dotyczących ochrony środowiska, obciążają Wykonawcę.

Zapewnienie bezpieczeństwa i ochrony zdrowia

Wykonawca dostarczy na budowę i będzie utrzymywał wyposażenie konieczne dla zapewnienia bezpieczeństwa. Zapewni wyposażenia w urządzenia socjalne oraz odpowiednie wyposażenie i odzież wymaganą dla ochrony życia i zdrowia personelu zatrudnionego na placu budowy. Uważa się, że koszty zachowania zgodności z wspomnianymi powyżej przepisami bezpieczeństwa i ochrony zdrowia są wliczone w cenę umowną.

Wykonawca będzie stosował się do wszystkich przepisów prawnych obowiązujących w zakresie bezpieczeństwa przeciwpożarowego. Będzie stale utrzymywał wyposażenie przeciwpożarowe w stanie gotowości, zgodnie z zaleceniami przepisów bezpieczeństwa przeciwpożarowego, na placu budowy, we wszystkich urządzeniach maszynach i pojazdach oraz pomieszczeniach magazynowych. Materiały łatwopalne będą przechowywane zgodnie z przepisami przeciwpożarowymi, w bezpiecznej odległości od budynków i składowisk, w miejscach niedostępnych dla osób trzecich. Wykonawca będzie odpowiedzialny za wszelkie straty powstałe w wyniku pożaru, który mógłby powstać w okresie realizacji robót lub został spowodowany przez któregokolwiek z jego pracowników.

Użycie materiałów, które wpływają na trwałe zmiany środowiska, ani materiałów emitujących promieniowanie w ilościach wyższych niż zalecane w projekcie nie będzie akceptowane. Jakikolwiek materiały z odzysku lub pochodzące z recyklingu i mające być użyte do robót muszą być poświadczone przez odpowiednie urzędy i władze jako bezpieczne dla środowiska. Materiały, które są niebezpieczne tylko w czasie budowy (a po zakończeniu budowy ich charakter niebezpieczny zanika, np. materiały pyłące) mogą być dozwolone, pod warunkiem, że będą spełnione wymagania techniczne dotyczące ich wbudowania. Przed użyciem takich materiałów zamawiający musi uzyskać aprobatę od odpowiednich władz administracji państwowej, jeśli wymagają tego odpowiednie przepisy.

10.25.1.6. Projekt organizacji robót wraz z towarzyszącymi dokumentami

Przygotowanie dokumentów wchodzących w skład projektu organizacji robót

Zgodnie z umową, w ramach prac przygotowawczych, przed przystąpieniem do wykonania zasadniczych robót, wykonawca jest zobowiązany do opracowania i przekazania zarządzającemu realizacją umowy do akceptacji następujących dokumentów:

- projekt organizacji robót
- szczegółowy harmonogram robót i finansowania
- plan bezpieczeństwa i ochrony zdrowia
- program zapewnienia jakości

Projekt organizacji robót

Opracowany przez wykonawcę projekt organizacji robót musi być dostosowany do charakteru i zakresu przewidywanych do wykonania robót. Ma on zapewnić zaplanowany sposób realizacji robót, w oparciu o zasoby techniczne, ludzkie i organizacyjne, które zapewnią realizację robót zgodnie z dokumentacją projektową, specyfikacjami technicznymi i instrukcjami zarządzającego realizacją umowy oraz harmonogramem robót. Powinien zawierać:

- organizację wykonania robót, w tym terminy i sposób prowadzenia robót
- projekt zagospodarowania zaplecza wykonawcy
- organizację ruchu na budowie wraz z oznakowaniem dróg
- wykaz zespołów roboczych, ich kwalifikacje i przygotowanie praktyczne
- wykaz osób odpowiedzialnych za jakość i terminowość wykonania poszczególnych elementów robót

Szczegółowy harmonogram robót i finansowania

Szczegółowy harmonogram robót i finansowania musi uwzględniać uwarunkowania wynikające z dokumentacji projektowej i ustaleń zawartych w umowie. Możliwości przerobowe wykonawcy w dziedzinie robót budowlanych i montażowych, kolejność robót oraz sposoby realizacji winny zapewnić wykonanie robót w terminie określonym w umowie.

Wykonawca przedstawi zarządzającemu realizacją umowy do zatwierdzenia szczegółowy harmonogram robót i płatności, opracowany zgodnie z wymaganiami warunków umowy. Harmonogram winien wyraźnie przedstawiać w etapach tygodniowych proponowany postęp robót w zakresie głównych obiektów i zadań kontraktowych.

Zgodnie z postanowieniami umowy harmonogram będzie w miarę potrzeb korygowany w trakcie realizacji robót.

Program zapewnienia bezpieczeństwa i ochrony zdrowia

W trakcie realizacji robót wykonawca będzie stosował się do wszystkich obowiązujących przepisów i wymagań w zakresie bezpieczeństwa i ochrony zdrowia. W tym celu, w ramach prac przygotowawczych do realizacji robót, zgodnie z wymogami ustawy - Prawo budowlane jest zobowiązany opracować i przedstawić do akceptacji zarządzającemu realizacją umowy, program zapewnienia bezpieczeństwa i ochrony zdrowia. Na jego podstawie musi zapewnić, żeby personel nie pracował w warunkach, które są niebezpieczne, szkodliwe dla zdrowia i nie spełniają odpowiednich wymagań sanitarnych.

10.25.1.7. Dokumenty przygotowywane przez Wykonawcę w trakcie trwania budowy

Informacje ogólne

W trakcie trwania budowy i przed zakończeniem robót wykonawca jest zobowiązany do dostarczania na polecenie zarządzającego realizacją umowy następujących dokumentów:

- rysunki robocze
- aktualizacja harmonogramu robót i finansowania
- dokumentacja powykonawcza
- Instrukcja eksploatacji i konserwacji urządzeń

Dokumenty składane zarządzającemu realizacją umowy winny być wyraźnie oznaczone nazwą przedsięwzięcia i zaadresowane na jego adres.

Przedkładane dane winny być na tyle szczegółowe, aby można było ustalić ich zgodność z dokumentami wchodzącymi w skład umowy. Sprawdzenie, przyjęcie i zatwierdzenie harmonogramów, rysunków roboczych, wykazów materiałów oraz procedur złożonych lub wnioskowanych przez wykonawcę nie będą miały wpływu na kwotę kontraktu i wszelkie wynikające stąd koszty ponoszone będą wyłącznie przez wykonawcę.

Rysunki robocze

Elementy, urządzenia i materiały, dla których zarządzający realizacją umowy wyda polecenie przedłożenia wykazów, rysunków lub opisów nie będą wykonywane, używane ani instalowane dopóki nie otrzyma on niezbędnych dokumentów oraz odpowiednio oznaczonych ostatecznych rysunków roboczych. Zarządzający realizacją umowy sprawdza rysunki jedynie w zakresie ogólnych warunków projektowania i w żadnym przypadku nie zwalnia to Wykonawcy z odpowiedzialności za omyłki lub braki w nich zawarte.

Zarządzający realizacją umowy zajmie się przedłożonymi materiałami możliwie jak najszybciej, zatwierdzi i przekaże je wykonawcy w terminie przewidzianym w umowie. Zwłoka wynikająca z ewentualnej konieczności ponownego składania dokumentów nie powoduje przedłużenia terminów określonych w umowie.

Wykonawca przedkłada zarządzającemu realizację umowy do sprawdzenia po cztery (4) egzemplarze wszystkich dokumentów w formacie A4 lub A3. W przypadku większych rysunków, które nie mogą być łatwo reprodukowane przy użyciu standardowej kserokopiarki, wykonawca złoży trzy (3) kopie dokumentu lub dostarczy jego zapis w formie elektronicznej. Rysunki robocze będą przedkładane zarządzającemu realizacją umowy w odpowiednim terminie tak, by zapewnić mu nie mniej niż 20 zwykłych dni roboczych na ich przeanalizowanie.

Dostarczanie rysunków roboczych elementów i urządzeń współzależnych ze sobą, należy koordynować w taki sposób, aby zarządzający realizacją umowy otrzymał wszystkie rysunki na czas tak, żeby mógł poza przeanalizowaniem poszczególnych elementów, dokonać przeglądu ich wzajemnych powiązań.

Rysunki robocze powinny być dokładne, wyraźne i kompletne. Powinny zawierać wszelkie niezbędne informacje, w tym dokładne oznaczenie elementów w odniesieniu do projektu wykonawczego i szczegółowych specyfikacji technicznych. Składanym dokumentom każdorazowo powinno towarzyszyć pismo przewodnie, zawierające następujące informacje:

- Nazwa inwestycji
- Nr umowy
- Ilość egzemplarzy składanego dokumentu
- Tytuł dokumentu
- Numer dokumentu lub rysunku
- Określenie jakiego dokumentu lub rysunki rewizja dotyczy

Numer rozdziału i pozycji w specyfikacji, w którym omówione jest dane urządzenie, materiał lub element

Data przekazania

O ile zarządzający realizacją umowy nie postanowi inaczej, rysunki robocze składane będą przez wykonawcę, który potwierdzi swoim podpisem i stemplem umieszczonym na rysunku roboczym lub w innych uzgodniony sposób, że sprawdził on (wykonawca) je i zatwierdził oraz że roboty w nich przedstawione są zgodne z warunkami umowy i zostały sprawdzone pod względem wymiarów i powiązań z wszelkimi innymi elementami. Zarządzający realizacją umowy, w uzasadnionych przypadkach, może wymagać akceptacji składanych dokumentów przez nadzór autorski.

Aktualizacja harmonogramu robót i finansowania

Możliwości przerobowe wykonawcy w dziedzinie robót budowlanych i montażowych, kolejność robót oraz sposoby realizacji winny zapewnić wykonanie robót w terminie określonym w umowie i zgodnie z wymaganiami wykonawca we wstępnej fazie robót przedstawia do zatwierdzenia szczegółowy harmonogram robót i finansowania, zgodnie z wymaganiami umowy. Harmonogram ten w miarę postępu robót może być aktualizowany przez wykonawcę i zaczyna obowiązywać po zatwierdzeniu przez zarządzającego realizacją

umowy.

Dokumentacja powykonawcza

Wykonawca odpowiedzialny będzie za prowadzenie na bieżąco ewidencji wszelkich zmian w rodzaju materiałów, urządzeń, lokalizacji i wielkości robót. Zmiany te należy rejestrować na komplecie rysunków, wyłącznie na to przeznaczonych. Wykonawca winien przedkładać zarządzającemu realizacją umowy aktualizowane na bieżąco rysunki powykonawcze, co najmniej raz w miesiącu, w celu dokonania ich przeglądu i sprawdzenia. Po zakończeniu robót kompletny zestaw rysunków zostanie przekazany zarządzającemu realizacją umowy.

Instrukcja eksploatacji i konserwacji urządzeń

Wykonawca dostarczy, przed zakończeniem robót, po sześć egzemplarzy kompletnych instrukcji w zakresie eksploatacji i konserwacji dla każdego urządzenia oraz systemu mechanicznego, elektrycznego lub elektronicznego. O wymogu tym zostaną poinformowani ich producenci i/lub dostawcy zaś wynikające stąd koszty zostaną uwzględnione w koszcie dostarczenia urządzenia lub systemu.

Instrukcje te winny być dostarczone przed uruchomieniem płatności dla wykonawcy za wykonane roboty przekraczające poziom 75% zaawansowania. Wszelkie braki stwierdzone przez zarządzającego realizacją umowy w dostarczonych instrukcjach zostaną uzupełnione przez wykonawcę w ciągu 30 dni kalendarzowych następujących po zawiadomieniu przez zarządzającego realizacją umowy o stwierdzonych brakach.

Każda instrukcja powinna zawierać m.in. następujące informacje:

Strona tytułowa zawierająca: tytuł instrukcji, nazwę inwestycji, datę wykonania urządzenia

Spis treści

- Informacje katalogowe o producencie: nazwa firmy i kontakt, nr telefonu, pełny adres pocztowych
- Gwarancje producenta
- Wykresy i ilustracje
- Szczegółowy opis funkcji każdego głównego elementu składowego układu
- Dane o osiągnięciach i wielkości nominalne
- Instrukcje instalacyjne
- Procedura rozruchu
- Właściwa regulacja
- Procedury testowania
- Zasady eksploatacji
- Instrukcja wyłączenia z eksploatacji
- Instrukcja postępowania awaryjnego i usuwania usterek
- Środki ostrożności
- Instrukcje dotyczące konserwacji i naprawy winny zawierać szczegółowe rysunki montażowe z numerami części, wykazami części, instrukcjami odnośnie zamawiania części zamiennych wraz z kompletną instrukcją konserwacji zachowawczej niezbędnej do utrzymania dobrego stanu i trwałości urządzeń
- Instrukcje odnośnie smarowania, z wykazem punktów, które należy smarować lub naoliwić, zalecanymi rodzajami, klasą i zakresem temperatur smarów i zalecaną częstotliwością smarowania
- Wykaz zalecanych części zapasowych wraz z danymi kontaktowymi do najbliższego przedstawiciela producenta
- Wykaz ustawień przełączników elektrycznych oraz nastawień przełączników sterujących i alarmowych.
- Schemat połączeń elektrycznych dostarczonych urządzeń, w tym układów sterujących i oświetleniowych.

Instrukcje muszą być kompletne i uwzględniać całość urządzeniami układów sterujących, akcesoriów i

elementów dodatkowych.

10.25.1.8. MATERIAŁY I URZĄDZENIA

Ogólne wymagania dotyczące materiałów, ich pozyskiwania i składowania podane w WWiORB „Wymagania ogólne”.

Źródła uzyskania materiałów i urządzeń

1. Źródła uzyskania materiałów i urządzeń powinny być wybrane przez Wykonawcę z wyprzedzeniem, przed rozpoczęciem robót.
2. Wykonawca nie może eksploatować źródła materiałów miejscowych do czasu, gdy plan eksploatacji źródła zostanie zatwierdzony na piśmie przez Inżyniera.
3. Nie później niż trzy tygodnie przed zaplanowanym użyciem materiałów lub wbudowaniem urządzeń, Wykonawca dostarczy odpowiednie świadectwa i wyniki niezbędnych badań laboratoryjnych.
4. W przypadku nie zaakceptowania przez Inżyniera materiału lub urządzenia ze wskazanego źródła, Wykonawca przedstawi do akceptacji Inżyniera i materiał lub urządzenie z innego źródła.

Materiały nieodpowiadające wymaganiom.

Materiały nieodpowiadające wymaganiom zostaną przez Wykonawcę wywiezione z terenu budowy, będą złożone w miejscu wskazanym przez Inżyniera.

Jeśli Inżynier zezwoli Wykonawcy na użycie tych materiałów do innych robót, niż te dla których zostały zakupione, to koszt tych materiałów zostanie przewartościowany przez Inżyniera.

Każdy rodzaj robót, w których znajdują się nie zbadane i nie zaakceptowane materiały, Wykonawca wykonuje na własne ryzyko, licząc się z jego nie przyjęciem i nie zapłaceniem.

Przechowywanie i składowanie materiałów.

Wykonawca zapewni, aby tymczasowo składowane materiały zachowały swoją jakość i przydatność do robót. Powinny być dostępne do kontroli przez Inżyniera.

Miejsca składowania czasowego materiałów będą po zakończeniu robót odprowadzone przez wykonawcę do ich pierwotnego stanu w sposób zaakceptowany przez Inżyniera.

Wariantowe stosowanie materiałów.

Jeżeli Dokumentacja Projektowa lub WWiORB przewidują możliwość wariantowego zastosowania rodzaju materiałów w wykonywanych robotach, Wykonawca powiadomi Inżyniera o swoim zamiarze co najmniej 3 tygodnie przed użyciem materiałów.

Wybrany i zaakceptowany rodzaj materiałów nie może być później zmieniony bez zgody Inżyniera.

10.25.1.9. SPRZĘT

Wykonawca jest zobowiązany do używania jedynie takiego sprzętu, który nie spowoduje niekorzystnego wpływu na jakość wykonywanych robót. Sprzęt używany do robót powinien być zgodny z ofertą Wykonawcy i powinien odpowiadać pod względem typów zawartych w WWiORB. W przypadku braku ustaleń sprzęt powinien być zaakceptowany przez Inżyniera.

Liczba i wydajność sprzętu będzie gwarantować przeprowadzenie robót zgodnie z zasadami określonymi w Dokumentacji Projektowej, WWiORB i wskazaniach Inżyniera w terminie przewidzianym Kontraktem.

Sprzęt będący własnością Wykonawcy lub wynajęty ma być utrzymywany w dobrym stanie technicznym i gotowości do pracy. Będzie to zgodne z przepisami dotyczącymi jego użytkowania.

Jeżeli Dokumentacja Projektowa lub WWiORB przewidują możliwość wariantowego użycia sprzętu przy wykonywanych robotach, Wykonawca powiadomi Inżyniera o swoim zamiarze wyboru co najmniej 3 tygodnie przed użyciem sprzętu.

Wybrany sprzęt po akceptacji Inżyniera, nie może być później zmieniony bez jego zgody. Jakikolwiek sprzęt, maszyny, urządzenia i narzędzia nie gwarantujące zachowania warunków kontraktu, zostaną przez Inżyniera zdyskwalifikowane i nie dopuszczone do robót.

10.25.1.10. TRANSPORT MATERIAŁÓW

1. Wszystkie materiały powinny być transportowane w sposób zapewniający zachowanie ich jakości i przydatności do robót.
2. Kruszywa powinny być transportowane z miejsca składowania do miejsca wbudowania w sposób zapobiegający stratom.
3. Zaprawy i betony powinny być transportowane w sposób zapobiegający segregacji składników.
4. Przy ruchu na drogach publicznych pojazdy powinny spełniać wymagania dotyczące przepisów ruchu drogowego w odniesieniu do dopuszczalnych obciążeń na osie i innych parametrów technicznych.
5. Środki transportu nie odpowiadające warunkom kontraktu na polecenie Inżyniera będą usunięte z placu budowy.
6. Wykonawca będzie usuwał na bieżąco, na własny koszt, wszelkie zanieczyszczenia i zniszczenia spowodowane jego pojazdami na drogach publicznych oraz dojazdowych do Terenu Budowy.

10.25.1.11. WYKONANIE ROBÓT.

Ogólne zasady wykonania robót.

Wykonawca jest odpowiedzialny za prowadzenie robót zgodnie z kontraktem oraz za jakość zastosowanych materiałów i wykonywanych robót za ich zgodność z Dokumentacją Projektową, wymaganiami WWIORB oraz poleceniami Inżyniera. Wykonawca użyje sprzęt gwarantujący wysoką jakość robót.

Wykonawca ponosi odpowiedzialność za dokładne wytyczenie w planie i wyznaczenie wysokości wszystkich elementów robót zgodnie z wymiarami i rzędnymi określonymi w Dokumentacji Projektowej lub przekazanymi na piśmie przez Inżyniera.

Następstwa jakiegokolwiek błędu spowodowanego przez Wykonawcę w wyznaczaniu robót zostaną, jeśli wymaga tego będzie Inżynier, poprawione przez Wykonawcę na własny koszt.

Inżynier będzie podejmował decyzje we wszystkich sprawach związanych z jakością robót, oceną jakości materiałów i postępem robót a ponadto we wszystkich sprawach związanych z interpretacją Dokumentacji i WWIORB oraz dotyczących akceptacji wypełniania warunków kontraktu przez Wykonawcę.

Decyzje Inżyniera dotyczące akceptacji lub odrzucenia materiałów i elementów robót będą oparte na wymaganiach sformułowanych w kontrakcie, Dokumentacji Projektowej i w WWIORB, a także w normach i wytycznych.

Inżynier jest upoważniony do kontroli wszystkich robót i kontroli materiałów dostarczanych na budowę lub na niej produkowanych.

Inżynier powiadomi Wykonawcę o wykrytych wadach i odrzuci wszystkie te materiały i roboty, które nie spełniają wymagań jakościowych określonych w Dokumentacji Projektowej i WWIORB.

Polecenia Inżyniera będą wykonywane nie później niż w czasie przez niego wyznaczonym, po ich otrzymaniu przez Wykonawcę pod groźbą zatrzymania robót. Skutki finansowe z tego tytułu ponosi Wykonawca.

10.25.1.12. KONTROLA JAKOŚCI ROBÓT.

Program zapewniania jakości.

Do obowiązków Wykonawcy należy opracowanie i przedstawienie do aprobaty Inżyniera programu zapewniania jakości, w którym przedstawi zamierzony sposób wykonania robót, możliwości techniczne, kadrowe i organizacyjne gwarantujące wykonanie robót zgodnie z Dokumentacją Techniczną, WWIORB oraz poleceniami i ustaleniami przekazanymi przez Inżyniera.

Część ogólna opisowa

- system (sposób i procedurę) proponowanej kontroli i sterowania jakością wykonywanych robót
- organizacja wykonania robót, terminy i sposób prowadzenia robót,
- bhp,
- wykaz zespołów roboczych, ich kwalifikacje i przygotowanie praktyczne
- wykaz osób odpowiedzialnych za jakość i terminowość wykonania poszczególnych elementów robót,

- wykaz maszyn i urządzeń stosowanych na budowie,
- opis sposobu i procedury kontroli wewnętrznej oraz formy gromadzenia wyników,

Część szczegółowa opisująca dla każdego asortymentu robót:

- wykaz maszyn i urządzeń stosowanych na budowie ,
- wykaz urządzeń do magazynowania materiałów ,
- sposób zabezpieczania i ochrony przed utratą ich właściwości ,
- sposób i procedura pomiarów i badań prowadzonych podczas dostaw
- materiałów, wytwarzania mieszanek i wykonania poszczególnych robót,
- sposób postępowania z materiałami i robotami nie odpowiadającymi wymaganiom

Zasady kontroli jakości robót.

Celem kontroli robót będzie takie sterowanie ich przygotowaniem i wykonaniem, aby osiągnąć założoną jakość robót.

Wykonawca jest odpowiedzialny za pełną kontrolę robót i jakość materiałów. Wykonawca zapewni odpowiedni system kontroli, włączając personel, sprzęt i urządzenia niezbędne do pobierania próbek, badań materiałów i robót. Wykonawca będzie przeprowadzał pomiary i badania materiałów oraz robót z częstotliwością zapewniającą stwierdzenie, że roboty wykonano zgodnie z wymaganiami zawartymi w Dokumentacji Projektowej i WWiORB.

Minimalne wymagania co do zakresu badań są określone w WWiORB, normach i wytycznych. W przypadku, gdy nie zostały one tam określone Inżynier ustali jaki zakres jest konieczny, aby zapewnić wykonanie robót zgodnie z kontraktem. Wykonawca dostarczy Inżynierowi świadectwa, że wszystkie urządzenia i sprzęt badawczy posiadają ważną legalizację i odpowiadają wymaganiom norm określających procedury badań

Inżynier będzie przekazywał Wykonawcy pisemne informacje o jakichkolwiek niedociągnięciach, urządzeń, sprzętu, pracy personelu lub metod badawczych. Jeśli niedociągnięcia te będą tak poważne, że mogą wpłynąć ujemnie na wyniki badań, Inżynier natychmiast wstrzyma użycie do robót badanych materiałów i dopuści je do użycia dopiero wtedy, gdy niedociągnięcia w pracy Wykonawcy zostaną usunięte i stwierdzona zostanie odpowiednia jakość tych materiałów.

Wszystkie koszty, związane z organizowaniem i prowadzeniem badań materiałów ponosi Wykonawca.

Pobieranie próbek.

Próbki będą pobierane losowo. Zaleca się stosowanie statystycznych metod pobierania próbek, opartych na zasadzie, że wszystkie jednostkowe elementy produkcji mogą być z jednakowym prawdopodobieństwem wytypowane do badań.

Inżynier będzie mieć zapewnioną możliwość udziału w pobieraniu próbek.

Na zalecenie Inżyniera Wykonawca będzie przeprowadzał dodatkowe badania tych materiałów, które budzą wątpliwości co do jakości, o ile kwestionowane materiały nie zostaną przez Wykonawcę usunięte lub ulepszone z własnej woli.

Koszty tych dodatkowych badań pokrywa Wykonawca tylko w przypadku stwierdzenia usterek; w przeciwnym wypadku koszty te pokrywa Zamawiający.

Pojemniki do pobierania próbek będą dostarczone przez Wykonawcę i zatwierdzone przez Inżyniera. Próbki dostarczone przez Wykonawcę do badań wykonywanych przez Inżyniera będą odpowiednio opisane i oznakowane , w sposób zaakceptowany przez Inżyniera.

Badania.

Badania powinny być przeprowadzone zgodnie z wymaganiami norm. W przypadku, gdy normy nie obejmują jakiegokolwiek badania wymaganego w WWiORB, stosować można wytyczne krajowe, albo inne procedury zaakceptowane przez Inżyniera.

Przed przystąpieniem do pomiarów lub badań, Wykonawca powiadomi Inżyniera o rodzaju, miejscu i terminie pomiaru lub badania. Po wykonaniu pomiaru lub badania, Wykonawca przedstawi na piśmie

ich wyniki do akceptacji Inżyniera.

Badania prowadzone przez Inżyniera

Do celów kontroli jakości i zatwierdzania, Inżynier uprawniony jest do dokonania kontroli, pobierania próbek i badania materiałów u źródła ich wytwarzania i zapewniona mu będzie wszelka potrzebna pomoc ze strony Wykonawcy i producenta materiałów.

Inżynier, po uprzedniej weryfikacji systemu kontroli robót prowadzonego przez Wykonawcę będzie oceniał zgodność materiałów i robót z wymaganiami WWIORB na podstawie wyników badań dostarczonych przez Wykonawcę.

Inżynier może pobierać próbki materiałów i prowadzić badania niezależnie od Wykonawcy, na swój koszt. Jeżeli wyniki tych badań wykażą, że raporty Wykonawcy są niewiarygodne, to Inżynier poleci Wykonawcy lub zleci niezależnemu laboratorium przeprowadzenie powtórnych badań albo oprze się wyłącznie na własnych badaniach przy ocenie zgodności materiałów i robót z Dokumentacją Techniczną i WWIORB.

W takim przypadku całkowite koszty powtórnych badań i pobierania próbek poniesione zostaną przez Wykonawcę.

Atesty.

Przed wykonaniem badań jakości materiałów przez Wykonawcę, Inżynier może dopuścić do użycia materiały posiadające atest stwierdzający ich pełną zgodność z warunkami kontraktu.

W przypadku materiałów, dla których atesty są wymagane przez warunki kontraktu każda partia dostarczona do robót powinna posiadać atest określający w sposób jednoznaczny jej cechy.

Produkty przemysłowe powinny posiadać atesty wydane przez producenta.

Materiały i urządzenia stosowane w oparciu o atesty mogą być badane w dowolnym czasie. Jeśli stwierdzona zostanie niezgodność właściwości z warunkami kontraktu to takie materiały i urządzenia zostaną odrzucone.

10.25.1.13. OBMIAR ROBÓT.

Obmiar robót będzie określać faktyczny zakres wykonanych robót w procencie zaawansowania elementu rozliczeniowego.

10.25.1.14. ODBIÓR ROBÓT.

Rodzaje odbiorów robót.

W zależności od ustaleń odpowiednich WWIORB, roboty podlegają następującym etapom odbioru, dokonywanym przez Inżyniera przy udziale Wykonawcy

- odbiorowi robót zanikających i ulegających zakryciu,
- odbiorowi częściowemu,
- odbiorowi końcowemu,
- odbiorowi ostatecznemu.

Odbiór robót zanikających i ulegających zakryciu.

Odbiór robót zanikających i ulegających zakryciu polega na finalnej ocenie ilości i jakości wykonywanych robót, które w dalszym procesie realizacji ulegną zakryciu.

Odbiór robót zanikających i ulegających zakryciu będzie dokonany w czasie umożliwiającym wykonanie ewentualnych korekt i poprawek bez hamowania ogólnego postępu robót. Gotowość danej części robót do odbioru zgłasza Wykonawca wpisem do Dziennika budowy i jednoczesnym powiadomieniem Inżyniera. Odbiór będzie przeprowadzony niezwłocznie, nie później jednak niż w ciągu 3 dni od daty zgłoszenia wpisem do dziennika budowy i powiadomienia o tym fakcie Inżyniera.

Jakość i ilość robót ulegających zakryciu ocenia Inżynier na podstawie dokumentów zawierających komplet wyników badań laboratoryjnych i w oparciu o przeprowadzone pomiary, w konfrontacji z Dokumentacją Projektową WWIORB i uprzednimi ustaleniami.

W przypadku stwierdzenia odchyień od przyjętych wymagań i innych wcześniejszych ustaleń, Inżynier ustala zakres robót poprawkowych lub podejmuje decyzje dotyczące zmian i korekt.

W wyjątkowych przypadkach podejmuje decyzję dokonania potrąceń.

Przy ocenie odchyień i podejmowaniu decyzji o robotach poprawkowych lub dodatkowych Inżynier uwzględnia tolerancje i zasady odbioru podane w WWiORB dotyczących danej części robót.

Odbiór częściowy.

Odbiór częściowy polega na ocenie ilości i jakości wykonanych części robót wraz z ustaleniem należnego wynagrodzenia.

Odbiór końcowy robót.

Odbiór końcowy polega na finalnej ocenie rzeczywistego wykonania robót w odniesieniu do ich ilości, jakości i wartości. Całkowite zakończenie robót oraz gotowość do odbioru końcowego powinna być stwierdzona przez Wykonawcę wpisem do dziennika budowy z bezzwłocznym powiadomieniem na piśmie o tym fakcie Inżyniera.

Odbiór końcowy robót nastąpi w terminie ustalonym w warunkach kontraktu, licząc od dnia potwierdzenia przez Inżyniera zakończenia robót i kompletności oraz prawidłowości operatu kolaudacyjnego.

Odbioru końcowego robót dokona komisja wyznaczona przez Zamawiającego w obecności Inżyniera i Wykonawcy. Komisja odbierająca roboty dokona ich oceny jakościowej na podstawie przedłożonych dokumentów, wyników badań i pomiarów, ocenie wizualnej oraz zgodności wykonania robót z Dokumentacją Projektową i WWiORB. W toku odbioru końcowego robót komisja zapozna się z realizacją ustaleń przyjętych w trakcie odbiorów robót zanikających i ulegających zakryciu, zwłaszcza w zakresie wykonania robót uzupełniających i robót poprawkowych. We wszystkich sprawach nie objętych WWiORB będą obowiązywały przepisy „Warunki techniczne wykonania i odbioru robót budowlano- montażowych Tom I”.

Odbiór ostateczny

Odbiór ostateczny polega na ocenie wykonanych robót związanych z usunięciem wad stwierdzonych przy odbiorze końcowym i zaistniałych w okresie gwarancyjnym.

Odbiór ostateczny będzie dokonany na podstawie oceny wizualnej obiektu z uwzględnieniem zasad odbioru końcowego.

Dokumenty do odbioru końcowego robót.

Podstawowym dokumentem do dokonania odbioru końcowego robót jest protokół odbioru końcowego robót sporządzony wg wzoru ustalonego przez Zamawiającego.

Do odbioru końcowego Wykonawca jest zobowiązany przygotować następujące dokumenty :

- dokumentację projektową z naniesionymi zmianami
- Specyfikacje Techniczne,
- uwagi i zalecenia Inżyniera zwłaszcza przy odbiorze robót zanikających i ulegających zakryciu i udokumentowanie wykonania jego zaleceń,
- recepty i ustalenia technologiczne,
- Dzienniki budowy i Księgi obmiaru ,
- wyniki pomiarów kontrolnych oraz badań i oznaczeń laboratoryjnych zgodne z ST,
- atesty jakościowe wbudowanych materiałów,
- sprawozdanie techniczne,
- geodezyjną dokumentację powykonawczą,
- powykonawczą dokumentację geodezyjno- kartograficzną, umożliwiającą wniesienie zmian na mapę zasadniczą do ewidencji sieci uzbrojenia terenu,
- kopie mapy powstałej w wyniku geodezyjnej inwentaryzacji powykonawczej,

→ inne dokumenty wymagane przez Zamawiającego.

W przypadku, gdy wg komisji, roboty pod względem przygotowania dokumentacyjnego nie będą gotowe do odbioru końcowego, komisja w porozumieniu z Wykonawcą wyznaczy ponowny termin odbioru końcowego robót.

Wszystkie zarządzone przez komisję roboty poprawkowe lub uzupełniające będą zestawione wg wzoru ustalonego przez Zamawiającego.

10.25.1.15. PODSTAWA PŁATNOŚCI.

Ustalenia ogólne.

Podstawą płatności jest cena ryczałtowa, skalkulowana przez Wykonawcę za element rozliczeniowy.

Opis sposobu rozliczania robót tymczasowych i prac towarzyszących

Wszelkie roboty tymczasowe i prace towarzyszące winny być uwzględnione w cenie ofertowej przedstawionej przez Wykonawcę. Nie przewiduje się dodatkowych możliwości rozliczania takich robót.

10.25.1.16. PRZEPISY ZWIĄZANE

Normy i normatywy

Wszystkie roboty należy wykonywać zgodnie z obowiązującymi w Polsce normami i normatywami.

Przepisy prawne

Wykonawca jest zobowiązany znać wszystkie przepisy prawne wydawane zarówno przez władze państwowe, jak i lokalne oraz inne regulacje prawne i wytyczne, które są w jakikolwiek sposób związane z prowadzonymi robotami i będzie w pełni odpowiedzialny za przestrzeganie tych reguł i wytycznych w trakcie realizacji robót.

Najważniejsze z nich to:

- Ustawa Prawo budowlane z dnia 7 lipca 1994 r. (Dz. U. Nr 89/1994 poz. 414) wraz z późniejszymi zmianami.
- Ustawa o planowaniu i zagospodarowaniu przestrzennym z dnia 27 marca 2003r. (Dz. U. Nr 80/2003) wraz z późniejszymi zmianami
- Ustawa o dostępie do informacji o środowisku i jego ochronie oraz o ocenach oddziaływania na środowisko z dnia 9 listopada 2000r. wraz z późniejszymi zmianami
- Ustawa Prawo geodezyjne i kartograficzne z dnia 17.05.1989r. (Dz. U. Nr 30/1989 poz. 163) wraz z późniejszymi zmianami.
- Rozporządzenie Ministra Gospodarki Przestrzennej i Budownictwa z dnia 19.12.1994r. w sprawie dopuszczenia do stosowania w budownictwie nowych materiałów oraz nowych metod wykonywania robót budowlanych wraz z późniejszymi zmianami
- Rozporządzenie Ministra Infrastruktury z dnia 18 maja 2004r. w sprawie określenia metod i podstaw sporządzania kosztorysu inwestorskiego obliczania planowanych kosztów prac projektowych oraz planowanych kosztów robót budowlanych określonych w programie funkcjonalno-użytkowym wraz z późniejszymi zmianami
- Rozporządzenie Ministra Infrastruktury z dnia 2 września 2004r. w sprawie określenia szczegółowego zakresu i formy dokumentacji projektowej, specyfikacji technicznych wykonania i odbioru robót budowlanych oraz programu funkcjonalno-użytkowego wraz z późniejszymi zmianami

Wykonawca będzie przestrzegał praw autorskich i patentowych. Będzie w pełni odpowiedzialny za spełnianie wszystkich wymagań prawnych w odniesieniu do używanych opatentowanych urządzeń lub metod. Będzie informował zarządzającego realizacją umowy o swoich działaniach w tym zakresie, przedstawiając kopie atestów i innych wymaganych świadectw.

10.14.2. C 03.00. INSTALACJE WEWNĘTRZNE WOD-KAN

10.25.5.1. WSTĘP

Przedmiot WWiORB

Przedmiotem WWiORB są wymagania dotyczące wykonania i odbioru robót Instalacji wewnętrznych wod.-kan.

Przedmiotem niniejszego opracowania są rozwiązania projektowe, w tym:

- - instalacje wewnętrzne wody zimnej;
- - instalacja wewnętrzna wodnej ochrony p.poż.
- - instalację wody ciepłej;
- - instalacje wewnętrzne kanalizacji sanitarnej
- - instalacja wewnętrzna deszczowa

Kod robót CPV

45330000-9 Hydraulika i roboty sanitarne

45331000-6 Instalacje cieplne, wentylacyjne i konfekcjonowania powietrza

Zakres robót

Ustalenia zawarte w niniejszych WWiORB dotyczą prowadzenia robót instalacji wodno-kanalizacyjnej i obejmują wykonanie kompletnej instalacji wod-kan. w świetlicy wiejskiej w m. Ulkowy wraz z niezbędnymi próbami i dezynfekcją instalacji oraz robotami ogólnobudowlanymi.

Instalacje od szafek rozdzielaczowych do włączenia do istniejącej instalacji i do instalacji p.poż. należy wykonać z rur stalowych, ocynkowanych cienkościennych.

Instalacje od szafki rozdzielaczowej do baterii czerpalnych wykonywać z rur PE-x/Al/PE-HD w systemie rur łączonych na kształtki zaciskowe. Rury bez osłony antydyfuzyjnej prowadzić w posadzce w osłonach z rur karbowanych peszel i po ścianach pod tynkiem. W łazience dla osób niepełnosprawnych zamontować umywalki, ustępy dostosowane dla osób niepełnosprawnych.

Instalację ppoż wykonać z rur stalowych, ocynkowanych łączonych na kształtki żeliwne ocynkowane gwint. Projektowane zawory hydrantowe należy montować na wysokości 1,35 m nad poziomem posadzki w szafkach naściennych typu wewnętrznego. Przejścia przez ściany zabezpieczyć rurami osłonowymi. W ramach robót należy wykonać przejścia rurociągów w stropach.

Instalacje kanalizacji wykonać z rur PVC. W ramach robót należy wykonać przejścia rurociągów przez ściany oraz bruzdy w ścianach.

Określenia podstawowe

- Rury – przewody instalacyjne stalowe ocynkowane, z tworzyw sztucznych.
- Kształtki – kolanka, trójniki, złączki itp. do przewodów instalacyjnych
- Armatura – zawory, baterie stanowiące uzbrojenie rurociągów wodociągowych
- Urządzenia – urządzenia sanitarne, wpusty wannowe nadstropowe, wpusty piwniczne stanowiące osprzęt instalacji kanalizacyjnej.

Wymagania dotyczące robot

Ogólne wymagania dotyczące robót

Wykonawca jest odpowiedzialny za jakość wykonania robót oraz za ich zgodność z dokumentacją projektową, WWiORB i poleceniami inspektora nadzoru inwestorskiego. Ogólne wymagania podano w WWiORB „Wymagania ogólne”.

10.25.5.2. MATERIAŁY

Rury

- PN-EN ISO 15875-2:2005/A1:2008- Systemy przewodów rurowych z tworzyw sztucznych do instalacji wody ciepłej i zimnej -- Usieciowany polietylen (PE-X) -- Część 2: Rury

-
- PN-EN ISO 21003-2:2009/A1:2011 - Systemy przewodów rurowych z rur wielowarstwowych do instalacji wody ciepłej i zimnej wewnątrz budynków -- Część 2: Rury
 - przewody instalacyjne stalowe ocynkowane wg PN-H-74200 : 1998
 - PN-EN 1429-2:2021-05 Systemy przewodów rurowych z tworzyw sztucznych do odprowadzania nieczystości i ścieków (o niskiej i wysokiej temperaturze) wewnątrz konstrukcji budynków -- Nieplastyfikowany poli(chlorek winylu) (PVC-U) -- Część 2: Rury

Armatura

- zawory kulowe do połączeń gwintowanych w/g PN-EN ISO 898-2:2012
- kształtki, złączki do przewodów instalacyjnych zgodne z systemami instalowanych rur
- armatura – zawory, baterie natryskowe
- urządzenia sanitarne– umywalki porcelanowe, miski ustępowe fajansowe z dolnopełkiem w zabudowie, baterie mieszające przy umywalkach.

Materiały pomocnicze

- Obejmy do rur
- pasta poślizgowa do rur
- pakuły lub taśmy teflonowe

Armatura w instalacjach powinna odpowiadać warunkom pracy (ciśnienie, temperatura) danej instalacji.

Przewody z tworzyw w odcinkach powinny być proste bez zgnieceń, zniekształceń oraz odpowiadać warunkom pracy. Przewody nie powinny być napinane aby umożliwić ewentualne ich zmiany długości następujące pod wpływem zmiennych temperatur.

Wewnętrzne instalacje wody należy wykonywać z rur posiadających Atesty Higieniczne Państwowego Zakładu Higieny.

10.25.5.3. SPRZĘT

Sprzęt odpowiadający pod względem typów i ilości wymaganiom zawartym w projekcie organizacji robót zaakceptowanym przez inspektora nadzoru inwestorskiego.

10.25.5.4. TRANSPORT

Samochody skrzyniowe i inne środki transportu – odpowiadające pod względem typów i ilości wymaganiom zawartym w projekcie organizacji robót zaakceptowanym przez inspektora nadzoru inwestorskiego.

10.25.5.5. WYKONANIE ROBÓT

Wymagania ogólne

Wymagania dotyczące prowadzenia Robót podano WWiORB „Wymagania ogólne”

Roboty przygotowawcze

Projektowaną oś przewodów stalowych, z tworzyw sztucznych PEX, rur wielowarstwowych i PVC należy wyznaczyć na gruncie i ścianach w budynku.

Roboty ziemne

Roboty ziemne wykonać zgodnie z PN/B-06050: 1999 i PN-B-10736 : 1999 ręcznie na odkład. Po ułożeniu rur wykop zasypać ręcznie warstwami grubości 20 cm i ubijać do zagęszczenia 0,95. Nadmiar ziemi usunąć z budynku.

Rury kanalizacyjne

Montaż rur PVC wykonać przy użyciu pierścienia gumowego dostosowanego do średnicy rury. Bosy koniec rury, sfazowany pod kątem 15 – 20° należy wsunąć do kielicha przy użyciu pasty poślizgowej, tak aby odległość między nim a podstawą kielicha wynosiła 0,5 – 1,0 cm. Rurę należy układać ze spadkiem i na rzędnych określonych w dokumentacji projektowej.

Montaż rur stalowych i armatury

Montaż rur stalowych ocynkowanych i armaturę montować zgodnie z opisem w dokumentacji projektowej

10.25.5.6. KONTROLA JAKOŚCI ROBÓT

Ogólne wymagania dotyczące kontroli jakości podano w WWiORB „Wymagania ogólne”.

Badania szczelności instalacji wodociągowej powinny być wykonane przed zakryciem bruzd i kanałów, przed robotami malarskimi i wykonaniem instalacji cieplnej. Badaną instalację po zakorkowaniu otworów należy napełnić wodą wodociągową, dokładnie odpowietrzając urządzenia. Po napełnieniu należy przeprowadzić kontrolę całej instalacji, zwracając szczególną uwagę czy połączenia przewodów i armatury są szczelne. Po stwierdzeniu szczelności należy instalację poddać próbie podwyższonego ciśnienia za pomocą urządzenia przystosowanego do wykonania prób ciśnieniowych. Instalację uważa się za szczelną, jeśli manometr w ciągu 20 min. nie wykazuje spadku ciśnienia.

Podejścia i przyłącze kanalizacyjne z rur PVC - należy sprawdzić na szczelność w czasie swobodnego przepływu przez nie wody poprzez oględziny.

10.25.5.7. OBMIAR ROBÓT

Ogólne zasady obmiaru Robót

Ogólne zasady obmiaru Robót podano w WWiORB „Wymagania ogólne”.

10.25.5.8. ODBIÓR ROBÓT

Ogólne wymagania dotyczące odbioru robót podano w WWiORB „Wymagania ogólne”.

Badania należy przeprowadzić w czasie montażu, odbiorów międzyoperacyjnych i odbioru końcowego robót. W wypadku stwierdzenia odchyień lub nieprawidłowości, inspektor nadzoru inwestorskiego ustala zakres robót poprawkowych. Roboty poprawkowe dokonuje wykonawca na swój koszt w terminie uzgodnionym z inspektorem nadzoru inwestorskiego.

10.25.5.9. PODSTAWA PŁATNOŚCI

Ogólne wymagania dotyczące płatności podano w WWiORB „Wymagania ogólne”.

10.25.5.10. PRZEPISY ZWIĄZANE

Normy

- PN-79/H-72244 Rury stalowe ze szwem przewodowe
- PN-76/H-74392 Łączniki z żeliwa ciągliwego.
- PN-81/B-10700 Instalacje wewnętrzne wodociągowe i kanalizacyjne. Wymagania i badania przy odbiorze.
- PN-81/B-10700.02 Instalacje wewnętrzne, wodociągowe i kanalizacyjne. Wymagania i badania przy odbiorze. Przewody wody zimnej z polichloru winylu i polietylenu.

10.14.3. D - 01.00. INSTALACJE CENTRALNEGO OGRZEWANIA

10.25.6.1. WSTĘP

Przedmiot WWiORB

Przedmiotem WWiORB są wymagania dotyczące wykonania i odbioru robót Instalacji wewnętrznej c.o.

45331100-7 Instalacje centralnego ogrzewania

Zakres robót objętych do wykonania

Ustalenia zawarte w WWiORB dotyczą prowadzenia robót instalacyjnych wewnętrznych centralnego ogrzewania: obiegu ogrzewania podłogowego, obiegu aparatów grzewczo – wentylacyjnych i grzejników płytowych oraz wykonanie ciepłowni opartej na kaskadzie dwóch pomp ciepła powietrze/woda i obejmuje wykonanie kompletnej instalacji.

Określenia podstawowe

- Rury - przewody rozprowadzające czynnik grzewczy.
- Armatura – zawory odcinające, regulacji ciśnienia i przepływu itp., stanowiące wyposażenie rurociągów, armatura regulacyjna aparatów grzewczo – wentylacyjnych (montaż aparatów jest uwzględniony w części dotyczącej wentylacji mechanicznej).
- Grzejniki - grzejniki stalowe płytowe.
- Próba instalacji – sprawdzenie instalacji na zimno i na gorąco.

10.25.6.2. MATERIAŁY

Przewody z rur PE wielowarstwowych

Przewody w projektowanym budynku wykonać z rur wielowarstwowych PE-Xc/Al/PE-RT- wg PN-EN ISO 21003-2:2009/A1:2011 o połączeniach na połączenia systemowe zgodne z katalogiem producenta rur.

Połączenia z rur PE z armaturą wykonać za pomocą łączników przejściowych gwintowanych. Zmiany kierunków przewodów należy wykonać przy użyciu kształtek. Łączenie rur poprzez złączki zaprasowywane. Wymaga się bezwzględnie stosowania złączek systemowych zalecanych przez producenta stosowanych rur.

Grzejniki

Projektuje się:

- grzejniki stalowe płytowe z wbudowaną wkładką termostatyczną zasilane z dołu
- grzejniki stalowe płytowe z wbudowaną wkładką termostatyczną zasilane z dołu ocynkowane w pomieszczeniach wilgotnych

Zawory strefowe

Zawory strefowe montować w szafkach ściennych podtynkowych.

Wypożyczenie szafki:

- Zawór odcinający powrót
- Zawór równoważący z nastawą wstępną oraz króćcami pomiarowymi samouszczelniającym, z funkcją odcięcia $t_{max}=100^{\circ}C$, $p_{max}=10bar$ - zasilanie
- odpowietrznik automatyczny – zasilanie i powrót
- zawór spustowy ze złączką do węża

Ogrzewanie płaszczyznowe

Pętle ogrzewania podłogowego należy wykonać z rur PE-ET/Al/PE-RT zgodnych z PN EN ISO 21003. Pojedynczą pętlę od rozdzielacza należy ułożyć z jednego odcinka rury, upewniając się, że rura nie jest w żaden sposób uszkodzona. Rury należy ułożyć w „ślimak”. Przed wylaniem wylewki rury należy wypełnić wodą aby zapobiec ewentualnemu zapadaniu się rur oraz upewnić się, że rury są we właściwy sposób przytwierdzone i nie występuje ryzyko odkształcenia się rur, przy nakładaniu wylewki. Odcinków rur będących elementem grzejnym nie wolno izolować

Skrzynki rozdzielające ogrzewania płaszczyznowego.

Rozdzielacze do ogrzewania płaszczyznowego wraz z armaturą.

Izolacje termiczne

Izolacje termiczne przewodów rozprowadzających izolować pianką poliuretanową, bądź polietylenową o współczynniku przewodzenia $\lambda=0,035W/(m^{\circ}K)$ bądź o innym współczynniku przewodzenia o grubości odpowiednio dostosowanej.

10.25.6.3. SPRZĘT

Ogólne wymagania dotyczące sprzętu podano w WWiORB „Wymagania ogólne”.

10.25.6.4. TRANSPORT

Ogólne wymagania dotyczące transportu podano w WWiORB „Wymagania ogólne”.

10.25.6.5. WYKONANIE ROBÓT

Wymagania ogólne dotyczące prowadzenia Robót podano w WWiORB „Wymagania ogólne”.

Szczegóły wymagań dotyczących wykonania robót określono w PB + W „Instalacje c.o.”

Montaż przewodów

Montaż przewodów wykonać zgodnie z WWiORB.

Gaźniki grzejnikowe zasilające i powrotne wykonać za pomocą łuków prowadzących, schowane w ścianach.

Grzejniki montowane przy ścianach należy ustawić poziomo w płaszczyźnie równoległej do powierzchni ściany lub wnęki.

Minimalne odstępny grzejników płytowych od ścian :

- od ściany za grzejnikiem 5 cm
- od ściany bocznej we wnęce 15 cm
- od podłogi 7 cm
- od podokiennika 5 cm

Grzejniki płytowe montować na dwóch wspornikach i przymocować do ściany dwoma uchwyty, niezależnie od wielkości grzejnika. Na grzejnikach montować głowice termostatyczne.

10.25.6.6. KONTROLA JAKOŚCI ROBÓT

Ogólne wymagania dotyczące kontroli jakości podano w WWiORB „Wymagania ogólne”.

Szczegóły wymagań określono w PB + W „Instalacje c.o.”

Badania szczelności – należy przeprowadzić dla każdego zładu oddzielnie.

Badania szczelności na zimno - nie należy przeprowadzać przy temperaturze zewnętrznej niższej od 0oC.

Badania szczelności – należy przeprowadzić przed zakryciem bruzd i kanałów, przed wykonaniem izolacji termicznej. Jeśli postęp robót budowlanych wymaga bruzd i kanałów przed całkowitym zakończeniem montażu, wówczas należy przeprowadzić badanie szczelności części instalacji.

Przed przystąpieniem do badania szczelności należy instalację podlegającą próbie kilkakrotnie skutecznie przepłukać wodą.

Wyniki badania szczelności należy uznać za pozytywne jeżeli w ciągu 20 minut :

- manometr nie wykaże spadku ciśnienia
- nie stwierdzono przecieków ani roszczenia, szczególnie na połączeniach, szwach i dławicach

Szczegóły określono w PB+PW.

Po pierwszym napełnieniu instalacji wodą nie należy jej opróżniać, z wyjątkiem, gdy zachodzi konieczność dokonania naprawy.

Badania szczelności na gorąco należy przeprowadzić po uzyskaniu pozytywnego wyniku próby szczelności na zimno i usunięciu ewentualnych usterek oraz po uzyskaniu pozytywnych wyników badań zabezpieczenia instalacji. Szczegóły określono w PB+PW.

Próbę szczelności zładu na gorąco należy przeprowadzić po uruchomieniu źródła ciepła, w miarę możliwości przy najwyższych parametrach roboczych czynnika grzejnego lecz nie przekraczających parametrów obliczeniowych. Szczegóły określono w PB+PW.

Przed przystąpieniem do próby działania instalacji w stanie gorącym budynek powinien być ogrzewany w ciągu co najmniej 72h (godzin).

10.25.6.7. OBMIAR ROBÓT

Ogólne zasady obmiaru robót podano WWiORB „Wymagania ogólne”.

10.25.6.8. ODBIÓR ROBÓT

Ogólne wymagania dotyczące odbioru robót podano w WWiORB „Wymagania ogólne”.

Odbiór robót należy przeprowadzić po wykonaniu kontroli robót.

W przypadku stwierdzenia odchyleń lub nieprawidłowości, Inżynier ustala zakres robót poprawkowych. Roboty poprawkowe dokonuje Wykonawca na swój koszt w terminie uzgodnionym z Inżynierem.

10.25.6.9. PODSTAWA PŁATNOŚCI

Ogólne wymagania dotyczące płatności podano w WWiORB „Wymagania ogólne” .

Wykonanie robót instalacyjnych instalacji wewnętrznej CO budynku:

Wykonać prace instalacyjne zgodnie z PB+PW instalacji c.o.,

Materiał zgodny z przedmiarem instalacji c.o. - opracowanie odrębne.

10.25.6.10. PRZEPISY ZWIĄZANE

Normy

-
- PN-EN ISO 6946:2017-10 - Komponenty budowlane i elementy budynku -- Opór cieplny i współczynnik przenikania ciepła -- Metoda obliczania
 - PN-EN 12828:2013-05 - Instalacje ogrzewcze w budynkach -- Projektowanie wodnych instalacji centralnego ogrzewania
 - PN-EN 12831-1:20017-08 „Charakterystyka energetyczna budynków -- Metoda obliczania projektowego obciążenia cieplnego -- Część 1: Obciążenie cieplne, Moduł M3-3.”,
 - PN-EN 442-2:2015-02 - Grzejniki i konwektory -- Część 2: Moc cieplna i metody badań
 - PN-EN 1264-1:2021-10 - Wodne wbudowane systemy ogrzewania i chłodzenia płaszczyznowego -- Część 1: Definicje i symbole
 - PN-EN 1264-3:2021-10 - Wodne wbudowane systemy ogrzewania i chłodzenia płaszczyznowego -- Część 3: Wymiarowanie
 - PN-EN 14037-1:2016-11 - Swobodnie podwieszane powierzchnie grzewcze i chłodzące zasilane wodą o temperaturze niższej niż 120 °C -- Część 1: Prefabrykowane panele radiacyjne do ogrzewania -- Dane techniczne i wymagania
 - PN-EN 12828:2013-05 - Instalacje ogrzewcze w budynkach -- Projektowanie wodnych instalacji centralnego ogrzewania
 - PN-EN 12831-1:20017-08 „Charakterystyka energetyczna budynków -- Metoda obliczania projektowego obciążenia cieplnego -- Część 1: Obciążenie cieplne, Moduł M3-3.”,
 - PN-EN 442-2:2015-02 - Grzejniki i konwektory -- Część 2: Moc cieplna i metody badań
 - PN-EN ISO 21003-2:2009/A1:2011 - Systemy przewodów rurowych z rur wielowarstwowych do instalacji wody ciepłej i zimnej wewnątrz budynków -- Część 2: Rury
 - PN-EN ISO 8497:1999 - Izolacja cieplna -- Określanie właściwości w zakresie przepływu ciepła w stanie ustalonym przez izolacje cieplne przewodów rurowych

Poradniki i katalogi producentów rur i stosowanych elementów instalacji c.o.

Katalogi

- Katalogi armatury przemysłowej
- Katalog armatury zaporowej
- Katalog odpowietrzników
- Katalog grzejników
- Katalog rur i łączników
- Katalog wyrobów branży instalacji przemysłowych i sanitarnych
- Katalog sprzętu instalacyjno-sanitarnego

10.14.4. D - 02.00 WENTYLACJA MECHANICZNA

10.25.7.1. WSTĘP

Przedmiot WWiORB

Przedmiotem WWiORB są wymagania dotyczące wykonania i odbioru robót wentylacji mechanicznej .45331000-6 Instalowanie urządzeń grzewczych, wentylacyjnych i klimatyzacyjnych

42500000-1 Urządzenia chłodzące i wentylacyjne

42520000-7 Urządzenia wentylacyjne

Zakres robót

Roboty, których dotyczy specyfikacja obejmują czynności umożliwiające i mające na celu budowę instalację wentylacji mechanicznej. Zakres obejmuje następujące roboty instalacyjne:

- Dostarczenie urządzeń wentylacyjnych na budowę
- Montaż układu przewodów wentylacyjnych wraz z całym niezbędnym uzbrojeniem

-
- Montaż centrali wentylacyjnej stojącej wraz z automatyką
 - Montaż wentylatorów kanałowych
 - Montaż nawiewników
 - Montaż wywiewników
 - Montaż tłumików
 - Montaż czepni
 - Montaż wyrzutni
 - Uruchomienie zamontowanych urządzeń i porządzenie protokołów z uruchomienia
 - Izolowanie kanałów wentylacyjnych
 - Regulacja hydrauliczna instalacji
 - Sporządzenie protokołu wydajności wentylacji

Określenia podstawowe

Podstawowe określenia dotyczące instalacji są zgodne z normami branżowymi Zjednoczenia Przedsiębiorstwa Instalacji Przemysłowych „INSTAL” – komisja koordynacji branżowej.

Ogólne wymagania dotyczące robót

Wykonawca jest odpowiedzialny za jakość wykonania robót oraz za zgodność z dokumentacją projektową i poleceniami projektanta i inspektora nadzoru.

10.25.7.2. MATERIAŁY

Zastosowane urządzenia i materiały

- Centrale wentylacyjne:
 - Szkielet central zbudowany z profili o grubości 50 mm (podłoga 70 mm) z izolacją z wełny mineralnej niepalnej, klasa pożarowa A1. Panele centrali zewnętrzne jak i wewnętrzne wykonane z blachy magnezowo-cynkowej. Grubość powłoki 250 g/m².
 - Klasa korozyjności obudowy central standardowych – minimum klasy C4.
 - Właściwości obudowy centrali wynikające z normy PN-EN-1886:
 - Wytrzymałość mechaniczna obudowy - klasa D1
 - Szczelność obudowy:

przy podciśnieniu 400 Pa - klasa L1

przy nadciśnieniu 700 Pa - klasa L1

- Szczelność zamocowania filtra

przy podciśnieniu 400 Pa - klasa filtra F9

przy nadciśnieniu 400 Pa - klasa filtra F9

- Współczynnik przenikania ciepła - klasa T3
- Współczynnik wpływu mostków termicznych – klasa TB3
- Izolacyjność akustyczna obudowy – 20db dla 250Hz, 35db dla 1000Hz
- Filtry w obudowie z blachy ocynkowanej. Filtry z atestami PZH.
- Wymiennik ciepła wykonanie standardowe CuAl w obudowie z blachy ocynkowanej.
- Prowadnice wykonane z blachy ocynkowanej.
- Tłumiki akustyczne

→ Wentylatory wywiewne kanałowe izolowany akustycznie z silnikiem EC z wbudowanym regulatorem napięciowym o średnicy 100 mm, o wydajności 120m³/h

→ Anemostaty wywiewne wyposażony w ruchomy element nastawny do płynnej regulacji wydatkiem

przepływu

- Anemostaty nawiewne wyposażony w ruchomy element nastawny do płynnej regulacji wydatkiem przepływu
- Zawory wywiewne wyposażone w ruchomy element nastawny do płynnej regulacji wydatkiem przepływu
- Zawory nawiewne wyposażone w ruchomy element nastawny do płynnej regulacji wydatkiem przepływu
- Skrzynki rozprężne izolowane wyposażone w przepustnice regulacyjne
- Przepustnice regulacyjne. Wydajności i lokalizacja wg opracowania graficznego.
- Kanały o przekroju okrągłym typu SPIRO z blachy stalowej ocynkowanej o grubości 0,6mm łączone przy użyciu kształtek wyposażonych w uszczelkę. Uszczelka bezwzględnie musi posiadać atest higieniczny.
- Kanały prostokątne z blachy stalowej ocynkowanej typ AI o gr. 0,6 i 0,8mm w zależności do przekroju
- Izolacja termiczna z wełny mineralnej o grubości 30mm (kanały pionowe wyrzutowe prowadzone w kominach lub obudowach)

Instalacje należy wykonać zgodnie z obowiązującymi przepisami, aktualnymi wydaniem Polskich Norm wprowadzonymi do obowiązkowego stosowania oraz normami, dokumentami wskazanymi w Projekcie Budowlanym i Projekcie Przetargowym oraz zgodnie ze sztuką budowlaną.

Obowiązkiem wykonawców instalacji jest dostarczenie wymaganych, aktualnych certyfikatów zgodności i atestów, aprobat technicznych, świadectw dopuszczenia wszystkich zastosowanych materiałów i urządzeń. Wszelkie urządzenia oraz narzędzia muszą być oznaczone znakiem bezpieczeństwa, a w stosunku do urządzeń, które nie podlegają obowiązkowi zgłaszania do certyfikacji na znak bezpieczeństwa i oznaczenia tym znakiem, wykonawca jest zobowiązany dostarczyć odpowiednią deklarację zgodności tych wyrobów z normami wprowadzonymi do obowiązkowego stosowania oraz wymaganiami określonymi właściwymi przepisami. Obowiązkiem Wykonawcy jest upewnienie się, że zastosowane urządzenia posiadają aktualne certyfikaty zgodności lub atesty, dopuszczenia, etc. i mogą być dostarczone przez dostawców w wymaganym terminie. W przeciwnym wypadku, a także, jeśli zachodzi konieczność zmiany typu bądź wielkości zamawianego urządzenia (np., jeśli w momencie składania zamówienia wyspecyfikowane w Projekcie Przetargowym urządzenia nie są już produkowane), należy niezwłocznie wystąpić o zgodę na zmianę typu (producenta) urządzenia.

Wszelkie zmiany typów, wielkości urządzeń i materiałów, przyjętych rozwiązań w stosunku do Projektu Przetargowego wymagają zatwierdzenia przez Inwestora i projektanta. Elementy, których typ (producent) nie zostały określone (np. rury stalowe, kanały wentylacyjne, materiały montażowe) muszą odpowiadać aktualnym wydaniom Polskich Norm i spełniać obowiązujące wymagania. Jakość montażu elementów instalacji (przewody rurowe, kanały wentylacyjne, etc.) podlega zatwierdzeniu przez Inwestora.

Odbiór materiałów na budowie

Wyżej wymienione materiały należy dostarczyć na budowę ze świadectwami jakości i kartami gwarancyjnymi. Dostarczone materiały należy sprawdzić pod względem kompletności i zgodności z projektem oraz danymi technicznymi wytwórcy. Sprawdzić stan techniczny materiałów przez oględziny (pęknięcia, ubytki, odkształcenia).

Składowanie materiałów

Urządzenia, instalację oraz osprzęt należy składać w zamkniętych magazynach.

10.25.7.3. SPRZĘT

Sprzęt do wykonywania instalacji wentylacji

- Dźwig o udźwigu 3t.
- Szlifierka kątowa
- Wiertarka
- Wiertarko-wkrętarka
- Rusztowanie przesuwne

Szczegółowe wymagania dotyczące sprzętu i maszyn do robót instalacyjnych

Wszelkie prace związane z obsługą sprzętu i maszyn muszą być wykonywane przez osoby przeszkolone, a jak tego wymagają przepisy, posiadające uprawnienia. Urządzenia, których ruch stwarza zagrożenie dla zdrowia ludzkiego, mogą być uruchomione dopiero po uprzednim ostrzeżeniu osób znajdujących się w ich bezpośrednim sąsiedztwie. Prace montażowe przy wykorzystaniu sprzętu mechanicznego muszą spełniać wymagania bhp i p.poż.

10.25.7.4. TRANSPORT

Wymagania dotyczące środków transportu

Urządzenia będą dostarczane na plac budowy transportem samochodowym. Podczas rozładunku elementów instalacji, w szczególności centrali wentylacyjnej, należy zachować szczególną ostrożność, aby ich nie uszkodzić, pamiętając jednocześnie o zachowaniu wszelkich wymagań bhp. Na terenie budowy przewiduje się transport ręczny. Transport na terenie budowy musi spełniać wymagania zawarte w części ogólnej specyfikacji technicznej.

10.25.7.5. WYKONANIE ROBÓT

Wykonawca jest obowiązany do przedłożenia Inżynierowi do akceptacji projektu organizacji i harmonogramu robót uwzględniającego wszystkie warunki, w jakich będą wykonywane roboty związane z wykonaniem wentylacji mechanicznej w projektowanym budynku.

Zakres prac wykonawcy wchodzi w szczególności

- dostawa na miejsce wbudowania wszelkich materiałów i urządzeń, niezbędnych do wykonania instalacji oraz przeprowadzenia wszelkich prac towarzyszących (w tym dostawa wszelkich materiałów eksploatacyjnych potrzebnych do rozruchu instalacji),
- zainstalowanie (montaż) wszelkich materiałów i urządzeń,
- podłączenie wszelkich urządzeń zasilania w energię elektryczną, sterowania i automatycznej regulacji, poza pracami wchodzącymi w zakres instalacji elektrycznych i AKPiA, wyłączonymi z zakresu robót. (Doprowadzenie zasilania do urządzeń należy do branży elektrycznej)
- przeprowadzenie wymaganych prób instalacji wraz z udokumentowaniem ich wyników (protokoły odbiorów, wpisy do dziennika budowy),
- przeprowadzenie rozruchu instalacji i jej regulacji (doprowadzenie instalacji do osiągnięcia wymaganych parametrów pracy), Sporządzenie protokołu wydajności instalacji wentylacji
- wykonanie wszelkich wymaganych pomiarów instalacji i analiz oraz przekazanie protokołów Inwestorowi (w szczególności pomiarów wydatków, poziomów głośności oraz wielkości elektrycznych),
- przeprowadzenie niezbędnych prób, analiz i ekspertyz wymaganych przez odpowiednie władze lub instytucje – wraz z udokumentowaniem ich wyników,
- przeprowadzenie odbiorów instalacji przez Inwestora oraz odpowiednie władze i instytucje,
- dostarczenie wymaganych, aktualnych certyfikatów zgodności i atestów, świadectw dopuszczenia do stosowania w budownictwie, etc. wszystkich zastosowanych materiałów i urządzeń. W wypadku, gdy zaprojektowane materiały lub urządzenia nie posiadają aktualnych certyfikatów (atestów, dopuszczeń, etc.), wykonawca zobowiązany jest do uzyskania ich własnym kosztem i staraniem bądź do wystąpienia o akceptację innego materiału lub urządzenia, posiadającego wymagany certyfikat, atest lub dopuszczenie, etc. Proponowane materiały lub urządzenia muszą być równoważne z zastosowanymi w projekcie pod względem technicznym, jakościowym, estetycznym oraz kosztowym.
- odpowiednie zabezpieczenie miejsca robót,
- wykonanie zabezpieczenie i uszczelnienie (np. przejść instalacyjnych przez ściany i stropy, przejść szczelnych przez ściany pożarowe, etc.).
- wykonanie uszczelnień wszelkich przejść instalacji przez elementy budynku zgodnie ze sztuką budowlaną,
- wykonanie wszelkich przejść instalacji przez ściany i stropy oddzieleń przeciwpożarowych zgodnie z

obowiązującymi przepisami, a także certyfikatami zgodności, aprobatami technicznymi, lub innymi dopuszczeniami, etc. i instrukcjami wykonywania tego typu przejść

- montaż odpowiednich elementów zapobiegających rozprzestrzenianiu się hałasu oraz drgań spowodowanych pracą instalacji, takich jak: wibroizolatory, podkładki tłumiące, łączniki elastyczne przewodów rurowych, odpowiednie elementy izolacyjne, antywibracyjne i tłumiące w miejscach styku instalacji z elementami budynku, zapewnienie odpowiedniej konstrukcji urządzeń i elementów instalacji – centrale, wentylatory etc.) oraz zastosowanie odpowiednich rozwiązań ograniczających rozprzestrzenianie drgań i hałasu,
- zamurowanie, zabetonowanie, etc. wszelkich otworów pozostałych w związku z prowadzeniem instalacji sanitarnych przez przegrody budowlane, w tym oddzielenia pożarowe, o ile prace te w konkretnym wypadku nie zostały wyraźnie (w odpowiednich projektach branżowych) włączone do zakresu robót wykonawcy robót innej branży (np. robót ogólnobudowlanych),
- kontrola istniejących linii rzędnych wysokościowych oraz kontrola wymiarów podawanych na rysunkach z wymiarami występującymi w naturze,
- udział w konsultacjach i inspekcjach na miejscu budowy oraz innych rozmowach koordynacyjnych,
- uzgadnianie robót z lokalnym nadzorem budowlanym oraz zleceniobiorcami z pozostałych branż w fazie przygotowania i realizacji budowy,
- dokumentowanie na bieżąco na I egzemplarzu Projektu Wykonawczego znajdującego się stale w biurze budowy wszelkich odstępstw od projektu i uzupełniających informacji dotyczących instalacji oraz stanu zaawansowania robót,
- wykonanie i przekazanie Inwestorowi Dokumentacji Powykonawczej,
- przeprowadzenie szkolenia personelu użytkownika, wraz z przekazaniem Inwestorowi odpowiednich protokołów dokumentujących szkolenie,
- opracowanie instrukcji obsługi i eksploatacji instalacji i wszystkich dostarczonych urządzeń wraz z planem przeglądów i konserwacji wszystkich elementów instalacji,
- opracowanie i przekazanie Inwestorowi danych instalacji w formie wymaganej dla opracowania komputerowego systemu eksploatacji obiektu,
- zawieszenie w pomieszczeniach technicznych kolorowych, wykonanych w sposób trwały i oprawionych, schematów wszystkich instalacji oraz opisanie i ponumerowanie zgodnie ze schematami wszystkich urządzeń, głównej armatury, osprzętu,
- przekazanie pełnej listy (zawierającej adresy oraz numery telefonów) dostawców (producentów) urządzeń zainstalowanych w obiekcie oraz dostawców części zamiennych,
- wykonanie dokumentacji instalacji automatycznej regulacji, sterowania i zasilania instalacji sanitarnych wraz z listami kablowymi, opracowanie i uruchomienie programu, uruchomienie instalacji, korekta parametrów programu na podstawie pomiarów działającej instalacji, doprowadzenie instalacji do wymaganych parametrów pracy,
- gwarancja prawidłowego funkcjonowania poszczególnych instalacji, jak i ich elementów w całym okresie gwarancyjnym, przeniesienie gwarancji długoterminowej producentów urządzeń,
- określenie kosztów obsługi pogwarancyjnej.

Dokumentacja powykonawcza powinna zawierać w szczególności:

- dokładny opis wszelkich instalacji w budynku wraz z odpowiednimi bilansami,
- szczegółowe specyfikacje zastosowanych materiałów i urządzeń,
- rysunki powykonawcze instalacji (komplet rzutów i schematów) przedstawiające rzeczywiste rozmieszczenie urządzeń oraz prowadzenie przewodów i usytuowanie osprzętu (w szczególności elementów odcinających i regulacyjnych) a także aktualne wielkości (przepływ, moc, typ urządzenia, etc.),
- korektę obliczeń hydraulicznych kanałów wentylacyjnych oraz doboru wstępnych nastaw zaworów i

przepustnic wentylacyjnych, zgodnie ze stanem faktycznym,

- schematy regulacyjne oraz rzuty instalacji z zaznaczonymi wszystkimi punktami pomiarowymi (przepustnicami regulacyjno-pomiarowymi na kanałach wentylacyjnych), z podanymi rzeczywistymi nastawami oraz projektowanymi i pomierzonymi przepływami czynników,
- certyfikaty, atesty, aprobaty techniczne, dopuszczenia, etc. wszystkich zastosowanych elementów instalacji,

Należy zwrócić szczególną uwagę na to, aby w trakcie prac nie doszło do uszkodzenia ani zanieczyszczenia montowanych elementów instalacji bądź innych elementów budynku. Wszelkie otwarte zakończenia przewodów (zarówno przewodów rurowych, jak i kanałów wentylacyjnych) należy na czas budowy zabezpieczyć odpowiednimi zaślepkami lub osłonami. Należy dopilnować, aby wewnątrz przewodów wolne było od wszelkich zanieczyszczeń bądź ciał obcych.

Wszelkie elementy instalacji, które mogą być narażone na uszkodzenie należy odpowiednio zabezpieczyć lub czasowo (na czas robót, które mogą spowodować ich uszkodzenie) zdemontować i przechować do czasu ponownego montażu w odpowiednio zabezpieczonym pomieszczeniu.

Wszelkie przejścia przewodów przez przegrody budowlane należy odpowiednio do rodzaju przewodu uszczelnić oraz zabezpieczyć przed przenoszeniem drgań i hałasów (należy zastosować odpowiednie przejścia instalacyjne).

Wszelkie punkty styku instalacji z budynkiem muszą być wykonane w sposób uniemożliwiający powstawanie hałasu i przenoszenie drgań z instalacji na budynek. Wszelkie urządzenia mechaniczne należy odseparować od budynku oraz od instalacji w sposób uniemożliwiający powstawanie hałasu oraz przenoszenie drgań.

Elementy instalacji wymagające obsługi należy w miarę możliwości lokalizować poza pomieszczeniami, w obszarach ogólnie dostępnych.

Wszelkie pomiary urządzeń oraz wymiary budynku należy w czasie robót na bieżąco sprawdzać w naturze.

Wszelkie widoczne elementy instalacji, które nie są fabrycznie pokryte ostatecznymi powłokami wykończeniowymi (w tym w szczególności przewody, izolacje, zamocowania, podwieszenia, konstrukcje wsporcze, etc.), niezależnie od pokrycia odpowiednią powłoką zabezpieczającą, należy pokryć powłoką malarską w kolorze wskazanym przez Inwestora (różne kolory w różnych obszarach i w odniesieniu do różnych instalacji). Należy zastosować powłoki malarskie odpowiednie do rodzaju malowanej powierzchni, zapewniające odpowiednią trwałość oraz estetykę instalacji. Wytyczne określające, w których obszarach należy zastosować dodatkowe powłoki malarskie, na których elementach instalacji oraz typ i kolor powłok zostaną przekazane na etapie wykonywania instalacji.

Roboty montażowe

Urządzenia wentylacyjne należy montować zgodnie z wytycznymi producenta oraz zachowując wszelkie środki bezpieczeństwa przewidziane przepisami BHP. **Centralę wentylacyjną należy dostarczyć na poziom poddasza, przed konstrukcją więźby dachowej.**

10.25.7.6. KONTROLA JAKOŚCI ROBÓT

Kontrola techniczna

- Sprawdzenie jakości materiałów i urządzeń
- Połączenia kielichowe powinny być szczelne (nie powinny być źródłem hałasu)
- Przejścia dla przewodów przez ściany i stropy w tym przejścia szczelne jakoś wykonania oraz oznaczenia.
- Fundamenty pod urządzenia.
- Sprawdzenie zgodności wykonania z projektem
- Sprawdzenie usunięcia wszystkich wad
- Sprawdzenie działania i wyregulowania instalacji
- Kontrola wydajności instalacji zakończona protokołem

10.25.7.7. OBMIAR ROBÓT

Wymagania dotyczące przedmiaru i obmiaru robót

Jednostką obmiarową dla poszczególnych elementów instalacji są: szt. – dla urządzeń; mb – dla rur; kpl. – dla zestawów; kg – dla materiałów masowych.

Obmiar robót obejmuje roboty objęte umową oraz ewentualne dodatkowe i nieprzewidziane, których konieczność wykonania uzgodniona będzie w trakcie trwania robót pomiędzy wykonawcą a Inżynierem. Wyniki obmiaru należy porównać z dokumentacją techniczno – kosztorysową w celu określenia ewentualnych rozbieżności i ilości robót.

10.25.7.8. ODBIÓR ROBÓT INSTALACYJNYCH

Odbiór robót

Odbiór robót następuje po zakończeniu montażu i przeprowadzeniu prób i ma na celu stwierdzenie czy urządzenia zostały wykonane zgodnie z projektem, nadają się do eksploatacji i osiągają zakładane parametry. Kierownik budowy (robót) powiadamia inwestora o gotowości obiektów do odbioru wpisem do dziennika budowy i zawiadamia o zakończeniu robót na budowie.

Przedmiotem odbioru są te instalacje wentylacji, które wyodrębniono jako oddzielne składniki inwestycji.

Odbiór częściowy

Należy je przeprowadzać w stosunku do robót „zanikających”, które muszą być wykonane przed zakończeniem całości zadania. Należy sprawdzić:

- zgodność wykonania z projektem,
- użycie właściwych materiałów,
- Wykonanie prawidłowych połączeń i konstrukcji.

Odbiory częściowe przeprowadza się w trybie przewidzianym dla odbiorów końcowych, jednak bez oceny prawidłowości działania całego urządzenia.

Odbiór końcowy

Po wykonaniu prób przewidzianych dla poszczególnych instalacji należy dokonać komisyjnego odbioru końcowego.

W skład komisji wchodzi kierownik robót montażowych oraz przedstawiciele generalnego wykonawcy inwestora i użytkownika; w przypadkach szczególnych w skład komisji wchodzi również:

- przedstawiciel nadzoru sanitarno-epidemiologicznego,
- przedstawiciel Urzędu Dozoru Technicznego,
- przedstawiciel straży pożarnej.

Gdy odbiory techniczne w zakresie kompetencji zainteresowanych instytucji zostały dokonane uprzednio, wówczas protokoły tych odbiorów stanowią załącznik do protokołu końcowego.

Przy odbiorze końcowym należy sprawdzić:

- zgodność wykonania z projektem,
- zgodność wykonania z WTWiO.

Przy odbiorze końcowym należy przedstawić komisji następujące dokumenty:

- Dokumentację techniczną z naniesionymi elementami zmian i uzupełnieniami dokonywanymi w trakcie budowy,
- Dziennik budowy i książkę obmiarów,
- protokoły odbiorów częściowych na roboty „zanikające”,
- protokoły wykonanych prób i badań,
- świadectwa jakości, wydane przez dostawców urządzeń i materiałów podlegających odbiorom technicznym, a także decyzje o dopuszczeniu do stosowania w budownictwie,

→ Instrukcje obsługi i Dokumentacje Techniczno Ruchowe urządzeń zastosowanych w instalacjach.

Ruch próbny oraz uruchomienia instalacji należy wykonywać w uzgodnieniu z inwestorem przed dokonaniem odbiorów końcowych. Podczas odbioru końcowego następuje sprawdzenie działania poszczególnych urządzeń i parametrów roboczych instalacji oraz sprawdzenie stosownych dokumentów. Z dokonanego odbioru należy sporządzić protokół końcowy z adnotacją o jakości wykonania prac z uwzględnieniem opisów poszczególnych parametrów podlegających odbiorowi oraz zgodności terminów realizacji. Protokół należy podpisać przez osoby prowadzące budowę.

Zobowiązania wykonawcy po zakończeniu robót

Przedsiębiorstwo wykonawcze będzie musiało zapewnić, po odbiorze, obecność wykwalifikowanego technika, uczestniczącego w projekcie, w celu przeszkolenia personelu mającego obsługiwać sprzęt i urządzenia instalacji.

10.25.7.9. ROZLICZENIE ROBÓT

Podstawy płatności zostaną ustalone w warunkach umownych.

W szczególności podstawę stanowią:

- dla urządzeń: 1 szt. lub 1 kpl. zamontowanego urządzenia,
- dla rurociągów 1mb rurociągu
- dla robót izolacyjnych: 1 m rurociągu.

Ceny obejmują: zakup materiałów, ich dowóz i montaż, zgodnie z dokumentacją techniczną.

10.25.7.10. PRZEPISY ZWIĄZANE

- Przepisy (z uwzględnieniem późniejszych zmian): Ustawa z dnia 7 lipca 1994 r. Prawo Budowlane.
- Rozporządzenie Ministra Spraw Wewnętrznych z dnia 3 listopada 1992 r. w sprawie ochrony przeciwpożarowej budynków, innych obiektów budowlanych i terenów.
- Rozporządzenie Ministra Spraw Wewnętrznych z dnia 22 kwietnia 1998 r. w sprawie wyrobów służących do ochrony przeciwpożarowej, które mogą być wprowadzane do obrotu i stosowane wyłącznie na podstawie certyfikatu zgodności.
- Rozporządzenie Ministra Pracy i Polityki Socjalnej z dnia 26 września 1997 r. w sprawie ogólnych przepisów bezpieczeństwa i higieny pracy.
- Ustawa z dn. 16.04.2004 r. o wyrobach budowlanych (Dz.U.44.92.881)
- Rozporządzenie Ministra Infrastruktury z dn. 6.02.2003 r. w sprawie bezpieczeństwa i higieny pracy podczas wykonywania robót budowlanych (Dz.U. z 2003 nr 47 poz. 401)
- Rozporządzenie Ministra Spraw Wewnętrznych i Administracji z dn. 22.04.1998 r. w sprawie wyrobów służących do ochrony przeciwpożarowej, które mogą być wprowadzane do obrotu i stosowane wyłącznie na podstawie certyfikatu zgodności (Dz.U.98.55-362)
- Warunki techniczne wykonania i odbioru instalacji wentylacyjnych – wyd. COBRTI Instal – zeszyt 5
- Rozporządzenie ministra infrastruktury z dnia 12 kwietnia 2002r.– Rozporządzenie Ministra Infrastruktury z dnia 12 kwietnia 2002 r. w sprawie warunków technicznych, jakim powinny odpowiadać budynki i ich usytuowanie wraz z późniejszymi zmianami (t.j. Dz.U.2022 poz. 1225)
- Polskie Normy wprowadzone do obowiązkowego stosowania:
- PN-B-02151-2:2018-01 Akustyka budowlana -- Ochrona przed hałasem w budynkach -- Część 2: Wymagania dotyczące dopuszczalnego poziomu dźwięku w pomieszczeniach
- PN-B-02020 Ochrona cieplna budynków. Wymagania i obliczenia.
- PN-B-02402 Ogrzewnictwo. Temperatury ogrzewanych pomieszczeń w budynkach
- PN-EN 12599:2013-04 - „Procedury badań i metody pomiarowe stosowane podczas odbioru instalacji wentylacji i klimatyzacji”.
- PN-EN 12097 - Wentylacja budynków -- Sieć przewodów -- Wymagania dotyczące elementów składowych sieci przewodów ułatwiających konserwację sieci przewodów

-
- PN-EN 12237 - Wentylacja budynków -- Sieć przewodów -- Wytrzymałość i szczelność przewodów z blachy o przekroju kołowym
 - PN-EN 1505:2001 - Wentylacja budynków -- Przewody proste i kształtki wentylacyjne z blachy o przekroju prostokątnym – Wymiary
 - PN-EN 779:2012 Przeciwpływowe filtry powietrza do wentylacji ogólnej — Określanie parametrów filtracyjnych
 - PN-EN 12599:2013 Wentylacja budynków — Procedury badań i metody pomiarowe dotyczące odbioru wykonanych instalacji wentylacji i klimatyzacji
 - PN-EN 13053 Wentylacja budynków — Centrale wentylacyjne i klimatyzacyjne — Klasyfikacja i charakterystyki działania urządzeń, elementów składowych i sekcji

10.15. ROBOTY ELEKTRYCZNE

10.15.1. WSTĘP

Przedmiot zamówienia

Przedmiotem MIJIEJSZYCH WWiORB są wymagania dotyczące wykonania i odbioru robót wymaganych w PFU dla projektu rozbudowy i termomodernizacji Szkoły Podstawowej w Koźlinach.

Przedmiot i zakres robót objętych WWiORB

Ustalenia zawarte w niniejszych WWiORB dotyczą zasad wykonywania i odbioru robót w zakresie:

- Instalacje elektryczne zewnętrzne:
 - Instalacja uziemienia i odgromowa
- Instalacje elektryczne wewnętrzne:
 - Rozdzielnice elektryczne,
 - Instalacja okablowania elektrycznego,
 - Instalacja połączeń wyrównawczych,
 - Instalacja oświetlenia elektrycznego,
 - Instalacja gniazd wtyczkowych,
 - Instalacja zasilania urządzeń sanitarnych,
- Instalacje urządzeń przeciwpożarowych:
 - Instalacja przeciwpożarowego wyłącznika prądu,
 - Instalacja awaryjnego oświetlenia,
 - Instalacja systemu sygnalizacji pożaru SSP,

WWiORB dotyczy wszystkich czynności mających na celu wykonanie ww. robót związanych m.in. z:

- komplectacją wszystkich materiałów potrzebnych do wykonania podanych wyżej prac,
- wykonaniem wszelkich robót pomocniczych w celu przygotowania podłoża (w szczególności roboty murarskie, ślusarsko-spawalnicze, montaż elementów osprzętu instalacyjnego, próby zadziałania i badania po montażowe, ewentualna integracja z innymi systemami)
- wbudowaniem wszystkich materiałów w sposób i w miejscu zgodnym z dokumentacją techniczną,
- wykonaniem oznakowania zgodnego z dokumentacją techniczną wszystkich elementów wyznaczonych w dokumentacji,
- wykonaniem oznakowania zgodnego z dokumentacją techniczną wszystkich wyznaczonych kabli i linii oraz wszelkich elementów sterowania ręcznego, powodujących zadziałanie systemu alarmowego w razie potrzeby.
- przeprowadzeniem wymaganych prób i badań oraz potwierdzenie protokołami kwalifikującymi montowanych elementów systemu, a także przeprowadzenie szkolenia dla wytypowanych pracowników obsługi przyszłego użytkownika.

Określenia podstawowe, definicje

Ilekroć w WWiORB jest mowa o:

- obiekcie budowlanym – należy przez to rozumieć:
- budynek wraz z instalacjami i urządzeniami technicznymi,
- budowlę stanowiącą całość techniczno-użytkową wraz z instalacjami i urządzeniami,
- budynku – należy przez to rozumieć taki obiekt budowlany, który jest trwale związany z gruntem, wydzielony z przestrzeni za pomocą przegród budowlanych oraz posiada fundamenty i dach.
- budowli – należy przez to rozumieć każdy obiekt budowlany nie będący budynkiem lub obiektem małej architektury, jak: lotniska, drogi, linie kolejowe, mosty, estakady, tunele, sieci techniczne, wolno stojące maszty antenowe, wolno stojące trwale związane z gruntem urządzenia reklamowe, budowle ziemne, obronne (fortyfikacje), ochronne, hydrotechniczne, zbiorniki, wolno stojące instalacje przemysłowe lub urządzenia techniczne, oczyszczalnie ścieków, składowiska odpadów, stacje uzdatniania wody, konstrukcje oporowe, nadziemne i podziemne przejścia dla pieszych, sieci uzbrojenia terenu, budowle sportowe, cmentarze, pomniki, a także części budowlane urządzeń technicznych (kotłów, pieców przemysłowych i innych urządzeń) oraz fundamenty pod maszyny i urządzenia, jako odrębne pod względem technicznym części przedmiotów składających się na całość użytkową.
- budowie – należy przez to rozumieć wykonanie obiektu budowlanego w określonym miejscu, a także odbudowę, rozbudowę, nadbudowę obiektu budowlanego.
- robotach budowlanych – należy przez to rozumieć budowę, a także prace polegające na przebudowie, montażu, remoncie lub rozbiórce obiektu budowlanego.
- remoncie – należy przez to rozumieć wykonywanie w istniejącym obiekcie budowlanym robót budowlanych polegających na odtworzeniu stanu pierwotnego, a nie stanowiących bieżącej konserwacji.
- urządzeniach budowlanych – należy przez to rozumieć urządzenia techniczne związane z obiektem budowlanym zapewniające możliwość użytkowania obiektu zgodnie z jego przeznaczeniem, jak przyłącza i urządzenia instalacyjne, w tym służące oczyszczaniu lub gromadzeniu ścieków, a także przejazdy, ogrodzenia, place postojowe i place pod śmietniki.
- terenie budowy – należy przez to rozumieć przestrzeń, w której prowadzone są roboty budowlane wraz z przestrzenią zajmowaną przez urządzenia zaplecza budowy.
- dokumentacji budowy – należy przez to rozumieć pozwolenie na budowę wraz z załączonym projektem budowlanym, dziennik budowy, protokoły odbiorów częściowych i końcowych, w miarę potrzeby, rysunki i opisy służące realizacji obiektu, operaty geodezyjne i książkę obmiarów, a w przypadku realizacji obiektów metodą montażu – także dziennik montażu.
- dokumentacji powykonawczej – należy przez to rozumieć dokumentację budowy z naniesionymi zmianami dokonanymi w toku wykonywania robót oraz geodezyjnymi pomiarami powykonawczymi.
- aprobacie technicznej – należy przez to rozumieć pozytywną ocenę techniczną wyrobu, stwierdzającą jego przydatność do stosowania w budownictwie.
- właściwym organie – należy przez to rozumieć organ nadzoru architektoniczno-budowlanego lub organ specjalistycznego nadzoru budowlanego, stosownie do ich właściwości określonych w rozdziale 8.
- wyrobie budowlanym – należy przez to rozumieć wyrób w rozumieniu przepisów o ocenie zgodności, wytworzony w celu wbudowania, wmontowania, zainstalowania lub zastosowania w sposób trwały w obiekcie budowlanym, wprowadzany do obrotu jako wyrób pojedynczy lub jako zestaw wyborów do stosowania we wzajemnym połączeniu stanowiącym integralną całość użytkową.
- organie samorządu zawodowego – należy przez to rozumieć organy określone w ustawie z dnia 15 grudnia 2000 r. o samorządach zawodowych architektów, inżynierów budownictwa oraz urbanistów (Dz. U. z 2001 r. Nr 5, poz. 42 z późn. zm.).
- obszarze oddziaływania obiektu – należy przez to rozumieć teren wyznaczony w otoczeniu budowlanym na podstawie przepisów odrębnych, wprowadzających związane z tym obiektem ograniczenia w zagospodarowaniu tego terenu.
- drodze tymczasowej (montażowej) – należy przez to rozumieć drogę specjalnie przygotowaną, przeznaczoną do ruchu pojazdów obsługujących roboty budowlane na czas ich wykonywania,

przewidzianą do usunięcia po ich zakończeniu.

- dzienniku budowy – należy przez to rozumieć dziennik wydany przez właściwy organ zgodnie z obowiązującymi przepisami, stanowiący urzędowy dokument przebiegu robót budowlanych oraz zdarzeń i okoliczności zachodzących w czasie wykonywania robót.
- kierownika budowy – osoba wyznaczona przez Wykonawcę robót, upoważniona do kierowania robotami i do występowania w jego imieniu w sprawach realizacji kontraktu, ponosząca ustawową odpowiedzialność za prowadzoną budowę.
- laboratorium – należy przez to rozumieć laboratorium jednostki naukowej, zamawiającego, wykonawcy lub inne laboratorium badawcze zaakceptowane przez Zamawiającego, niezbędne do przeprowadzania niezbędnych badań i prób związanych z oceną jakości stosowanych wyrobów budowlanych oraz rodzajów prowadzonych robót.
- materiałach – należy przez to rozumieć wszelkie materiały naturalne i wytwarzane jak również różne tworzywa i wyroby niezbędne do wykonania robót, zgodnie z dokumentacją projektową i specyfikacjami technicznymi zaakceptowane przez Inspektora nadzoru.
- odpowiedniej zgodności – należy przez to rozumieć zgodność wykonanych robót dopuszczalnymi tolerancjami, a jeśli granice tolerancji nie zostały określone – z przeciętnymi tolerancjami przyjmowanymi zwyczajowo dla danego rodzaju robót budowlanych.
- poleceniu Inspektora nadzoru – należy przez to rozumieć wszelkie polecenia przekazane Wykonawcy przez Inspektora nadzoru w formie pisemnej dotyczące sposobu realizacji robót lub innych spraw związanych z prowadzeniem budowy.
- projektancie – należy przez to rozumieć uprawnioną osobę prawną lub fizyczną będącą autorem dokumentacji projektowej.
- części obiektu lub etapie wykonania – należy przez to rozumieć część obiektu budowlanego zdolną do spełniania przewidywanych funkcji techniczno-użytkowych i możliwą do odebrania i przekazania do eksploatacji.
- ustaleniach technicznych – należy przez to rozumieć ustalenia podane w normach, aprobatkach technicznych i szczegółowych specyfikacjach technicznych.
- grupach, klasach, kategoriach robót – należy przez to rozumieć grupy, klasy, kategorie określone w rozporządzeniu nr 2195/2002 z dnia 5 listopada 2002 r. w sprawie Wspólnego Słownika Zamówień (Dz. Urz. L 340 z 16.12.2002 r., z późn. zm.).
- inspektorze nadzoru inwestorskiego – osoba posiadająca odpowiednie wykształcenie techniczne i praktykę zawodową oraz uprawnienia budowlane, wykonująca samodzielne funkcje techniczne w budownictwie, której inwestor powierza nadzór nad budową obiektu budowlanego. Reprezentuje on interesy inwestora na budowie i wykonuje bieżącą kontrolę jakości i ilości wykonanych robót, bierze udział w sprawdzianach i odbiorach robót zakrywanych i zanikających, badaniu i odbiorze instalacji oraz urządzeń technicznych, jak również przy odbiorze gotowego obiektu.
- istotnych wymaganiach – oznaczają wymagania dotyczące bezpieczeństwa, zdrowia i pewnych innych aspektów interesu wspólnego, jakie mają spełniać roboty budowlane.
- normach europejskich – oznaczają normy przyjęte przez Europejski Komitet Standaryzacji (CEN) oraz Europejski Komitet Standaryzacji elektrotechnicznej (CENELEC) jako „standardy europejskie (EN)” lub „dokumenty harmonizacyjne (HD)”, zgodnie z ogólnymi zasadami działania tych organizacji.
- przedmiarze robót – to zestawienie przewidzianych do wykonania robót podstawowych w kolejności technologicznej ich wykonania, ze szczegółowym opisem lub wskazaniem podstaw ustalających szczegółowy opis, oraz wskazanie *szczególonych specyfikacji technicznych wykonania i odbioru robót budowlanych*, z wyczeniem i zestawieniem ilości jednostek przedmiarowych robót podstawowych.
- robocie podstawowej – minimalny zakres prac, które po wykonaniu są możliwe do odebrania pod względem ilości i wymogów jakościowych oraz uwzględniają przyjęty stopień scalenia robót.
- Zarządzającym realizacją umowy – jest to osoba prawna lub fizyczna określona w istotnych postanowieniach umowy, zwana dalej zarządzającym, wyznaczona przez zamawiającego,

upoważniona do nadzorowania realizacji robót i administrowania umową w zakresie określonym w udzielonym pełnomocnictwie (zarządzający realizacją nie jest obecnie prawnie określony w przepisach).

- Specyfikacja techniczna – dokument zawierający zespół cech wymaganych dla procesu wytwarzania lub dla samego wyrobu, w zakresie parametrów technicznych, jakości, wymogów bezpieczeństwa, wielkości charakterystycznych a także co do nazewnictwa, symboliki, znaków i sposobów oznaczania, metod badań i prób oraz odbiorów i rozliczeń.
- Aprobata techniczna – dokument stwierdzający przydatność dane wyrobu do określonego obszaru zastosowania. Zawiera ustalenia techniczne co do wymagań podstawowych wyrobu oraz metodykę badań dla potwierdzenia tych wymagań.
- Deklaracja zgodności – dokument w formie oświadczenia wydany przez producenta, stwierdzający zgodność z kryteriami określonymi odpowiednimi aktami prawnymi, normami, przepisami, wymogami lub specyfikacją techniczną dla danego materiału lub wyrobu.
- Certyfikat zgodności – dokument wydany przez upoważnioną jednostkę badającą (certyfikującą), stwierdzający zgodność z kryteriami określonymi odpowiednimi aktami prawnymi, normami, przepisami, wymogami lub specyfikacją techniczną dla badanego materiału lub wyrobu.
- Część czynna – przewód lub inny element przewodzący, wchodzący w skład instalacji elektrycznej lub urządzenia, który w warunkach normalnej pracy instalacji elektrycznej może być pod napięciem a nie spełnia funkcji przewodu ochronnego (przewody ochronne PE i PEN nie są częścią czynną).
- Połączenia wyrównawcze – elektryczne połączenie części przewodzących dostępnych lub obcych w celu wyrównania potencjału.
- Kable i przewody – materiały służące do dostarczania energii elektrycznej, sygnałów, impulsów elektrycznych w wybrane miejsce.
- Osprzęt instalacyjny do kabli i przewodów – zespół stosowanych przy układaniu przewodów, ułatwiający ich przypadku awarii, zabezpieczający przed uszkodzeniami, równoległych przewodów itp.
- materiałów dodatkowych, montaż oraz dotarcie w wytyczający trasy ciągów.
- Grupy materiałów stanowiących osprzęt instalacyjny do kabli i przewodów:
 - przepusty kablone i osłony krawędzi,
 - drabinki instalacyjne,
 - koryta i korytka instalacyjne,
 - kanały i listwy instalacyjne,
 - rury instalacyjne,
 - kanały podłogowe,
 - systemy mocujące,
 - puszki elektroinstalacyjne,
 - końcówki kablone, zaciski i konektory,
 - pozostały osprzęt (oznaczniki przewodów, linki nośne i systemy naciągowe, dławice, złączki i szyny, zaciski ochronne itp.).
- Urządzenia elektryczne – wszelkie urządzenia i elementy instalacji elektrycznej przeznaczone do wytwarzania, przekształcania, przesyłania, rozdziału lub wykorzystania energii elektrycznej.
- Odbiorniki energii elektrycznej – urządzenia przeznaczone do przetwarzania energii elektrycznej w inną formę energii (światło, ciepło, energię mechaniczną itp.).
- Klasa ochronności – umowne oznaczenie, określające możliwości ochronne urządzenia, ze względu na jego cechy budowy, przy bezpośrednim dotyku.
- Oprawa oświetleniowa (elektryczna) – kompletne urządzenie służące do przymocowania i połączenia z instalacją elektryczną jednego lub kilku źródeł światła, ochrony źródeł światła przed wpływami zewnętrznymi i ochrony środowiska przed szkodliwym działaniem źródła światła a także do uzyskania

odpowiednich parametrów świetlnych (bryła fotometryczna, luminacja) , ułatwia właściwe umiejscowienie i bezpieczną wymianę źródeł światła, tworzy estetyczne formy wymagane dla danego typu pomieszczenia. Elementami dodatkowymi są osłony lub elementy ukierunkowania źródeł światła w formie : klosza, odbłyśnika, rastra, abażuru.

- Stopień ochrony IP – określona w PN-EN 60529:2003, umowna miara ochrony przed dotykiem elementów instalacji elektrycznej oraz przed przedostaniem się ciał stałych, wnikaniem cieczy (szczególnie wody) i gazów, a którą zapewnia odpowiednia obudowa.
- Obwód instalacji elektrycznej – zespół elementów połączonych pośrednio lub bezpośrednio ze źródłem energii elektrycznej za pomocą chronionego przed przetężeniem wspólnym zabezpieczeniem, kompletu odpowiednio połączonych przewodów elektrycznych. W skład obwodu elektrycznego wchodzi przewody pod napięciem, przewody ochronne oraz wszelkie urządzenia zmieniające parametry elektryczne obwodu, rozdzielcze, sterownicze i sygnalizacyjne, związane z danym punktem zasilania w energię (zabezpieczeniem).
- Trasa kablowa – pas terenu lub przestrzeń, w której osi symetrii ułożono jedną lub więcej linii kablowych.
- Skrzyżowanie – miejsce na trasie kabla, w którym rzuty poziome różnych linii kablowych pokrywają się lub przecinają.
- Zbliżenie – miejsce na trasie kabla, w którym odległość pomiędzy różnymi liniami kablowymi, urządzeniem podziemnym lub drogą komunikacyjną jest mniejsza niż odległość dopuszczalna dla danych warunków układania bez stosowania przegród lub osłon zabezpieczających i nie występuje skrzyżowanie.
- Multiplexer cyfrowy / rejestrator systemu CCTV – urządzenie centrale systemu telewizji przemysłowej, umożliwia sterowanie pracą kamer, rejestrowanie i archiwizację nagrań, odtwarzanie nagrań, przesyłanie nagrań, odtwarzanie "na żywo" obrazów z kamer, obsługuje od kilku do kilkunastu kamer jednocześnie.
- Kamera systemu CCTV IP – kamera cyfrowa współpracująca z systemem CCTV poprzez sieć Ethernet, umożliwia przesłanie do rejestratora lub / i monitora sygnału z obserwowanego obszaru.
- Klawiatura systemowa CCTV– urządzenie do zdalnego sterowania multiplexerami cyfrowymi, kamerami.
- Osprzęt instalacyjny do kabli i przewodów – zespół materiałów dodatkowych, stosowanych przy układaniu przewodów, ułatwiający ich montaż oraz dotarcie w przypadku awarii, zabezpieczający przed uszkodzeniami, wytyczający trasy ciągów równoległych przewodów itp.
- Grupy materiałów stanowiących osprzęt instalacyjny do kabli i przewodów:
 - przepusty kablowe i osłony krawędzi,
 - drabinki instalacyjne,
 - koryta i korytka instalacyjne,
 - kanały i listwy instalacyjne,
 - rury instalacyjne,
 - kanały podłogowe,
 - systemy mocujące,
 - puszki elektroinstalacyjne,
 - końcówki kablowe, zaciski i konektory,
 - pozostały osprzęt (oznaczniki przewodów, linki nośne i systemy naciągowe, dławice, złączki i szyny, zaciski ochronne itp.).
- Przygotowanie podłoża pod instalacje – zespół czynności wykonywanych przed układaniem kabli i innych elementów instalacji, mających na celu zapewnienie możliwości ich montażu lub ułożenia zgodnie z dokumentacją; zalicza się tu następujące grupy czynności:

-
- wiercenie i przebijanie otworów przelotowych i nieprzelotowych,
 - osadzanie ognioodpornych kołków w podłożu, w tym ich wstrzeliwanie,
 - wykucia i przekucia wymagane do prawidłowego montażu elementów systemu,
 - montaż ognioodpornych rur instalacyjnych lub uchwytów do mocowania i układania kabli,
 - montaż ognioodpornych konstrukcji wsporczych i tuneli kablowych,
 - montaż kablowych przejść ogniochronnych, międzystrefowych, zbudowanych zgodnie z wymaganymi aprobatami technicznymi (np. AT-15-5358/2002 i AT-15-5361/ 2002).
 - Przygotowanie podłoża pod montaż osprzętu – zespół czynności wykonywanych przed zamocowaniem osprzętu instalacyjnego, urządzenia elektrycznego, odbiornika energii elektrycznej, układaniem kabli i przewodów mający na celu zapewnienie możliwości ich zamocowania zgodnie z dokumentacją.
 - Do prac przygotowawczych tu zalicza się następujące grupy czynności:
 - Wiercenie i przebijanie otworów przelotowych i nieprzelotowych,
 - Kucie bruzd i wnęk,
 - Osadzanie kołków w podłożu, w tym ich wstrzeliwanie,
 - Montażu uchwytów do rur i przewodów,
 - Montaż konstrukcji wsporczych do korytek, drabinek, instalacji wiązkowych, szynoprzewodów,
 - Montaż korytek, drabinek, listew i rur instalacyjnych,
 - Oczyszczenie podłoża – przygotowanie do klejenia.
 - Rozdzielnica elektryczna (tablica) – zespół aparatury odpowiednio dobranej i połączonej w bloki funkcjonalne (pola), służący do zasilania, zabezpieczania urządzeń elektrycznych przed skutkami zwarć i przeciążeń, realizacji wyznaczonych zadań danego pola oraz kontroli linii i obwodów instalacji elektrycznej. Aparatura, stanowiąca wraz z obudową (obudowami) rozdzielnicę, w zależności od potrzeb może spełniać następujące funkcje: zmiany napięcia instalacji, łączeniowe, rozdzielcze, zabezpieczania, pomiarowo-kontrolne, sygnalizacyjne i alarmowe.
 - Klasa ochronności – umowne oznaczenie, określające możliwości ochronne urządzenia, ze względu na jego cechy budowy, przy bezpośrednim dotyku.
 - Stopień ochrony obudowy IP – określona w PN-EN 60529:2003, umowna miara ochrony przed dotykiem elementów wyposażenia rozdzielnicy oraz przed przedostaniem się ciał stałych, wnikaniem cieczy (szczególnie wody) i gazów, a którą zapewnia odpowiednia obudowa.
 - Wyposażenie rozdzielnicy elektrycznej – zespół aparatury i systemów połączeń wewnętrznych potrzebnych do realizacji wszelkich celów wyznaczonych danej rozdzielnicy.
 - Kanalizacja pierwotna – zespół podziemnych rur i studni kablowych, do których wciąga się kable telekomunikacyjne lub rury kanalizacji wtórnej.
 - Kanalizacja wtórna – zespół rur polietylenowych lub innych o nie gorszych właściwościach zaciąganych do otworów kanalizacji pierwotnej, stanowiących dodatkowe zabezpieczenie kabli telekomunikacyjnych.
 - Rurociąg kablowy – ciąg rur polietylenowych lub innych o nie gorszych właściwościach oraz zasobników złączowych układanych bezpośrednio w ziemi i stanowiących osłonę ochronną dla kabli światłowodowych.
 - Studnia kablowa – prefabrykowane żelbetowe pomieszczenie podziemne wbudowane w ciąg kanalizacji kablowej, umożliwiające wciąganie, montaż i konserwację kabli lub przynajmniej jedno z tych zadań.
 - Złączka rurowa – element osprzętu służący do szczelnego połączenia rur polietylenowych lub innych, z których budowana jest kanalizacja pierwotna, wtórna lub rurociąg kablowy.
 - Zasobnik złączowy – pojemnik stanowiący osłonę ochronną dla złącza kabla światłowodowego i jego zapasów, umieszczany bezpośrednio w ziemi.

-
- Kabel miedziany telekomunikacyjny – odmiana przewodu służąca do przesyłania informacji, sygnałów, a jednocześnie posiadająca odpowiednią wytrzymałość mechaniczną, izolacyjność wewnętrzną i zewnętrzną, mogący występować w różnych środowiskach.
 - Łączniki telekomunikacyjne – dla instalacji miedzianych umożliwiają połączenie dwóch lub trzech przewodów o zupełnie różnych średnicach zachowując przy tym najmniejsze wymiary.
 - Puszki i skrzynki kablone – wykonane jako obudowa zakończeń kablów przeznaczona do instalacji łączówek i zabezpieczeń stanowiących zakończenie kabli telekomunikacyjnych w sieciach miejscowych
 - –przetątnica do zakończenia dwóch kabli światłowodowych złączami stykowymi oraz krosowania torów światłowodowych
 - Mufa lub osłona kablowa – kompletny zestaw osprzętu do połączenia dwóch (lub większej liczby) odcinków instalacyjnych kabli światłowodowych.
 - Uszczelki końców rur – zespół elementów służących do uszczelniania rur kanalizacji kablowej wraz z ułożonymi w nich kablami lub rurami kanalizacji wtórnej, rur kanalizacji wtórnej i rurociągów kablów wraz z ułożonymi w nich kablami, a także do uszczelniania wszystkich rodzajów rur pustych.
 - Taśma ostrzegawcza – taśma zazwyczaj polietylenowa w kolorze pomarańczowym z napisem UWAGA! KABEL OPTOTELEKOMUNIKACYJNY układana nad rurociągiem kablów w celu ostrzeżenia o zakopanym kablu światłowodowym.
 - Markery – markery kulowe z systemem samo poziomowania w kolorze pomarańczowym i częstotliwości 101,4 kHz przewidzianych dla lokalizacji elementów infrastruktury telekomunikacyjnej.
 - Słupek oznaczeniowo-pomiarowy – słupek betonowy służący do oznaczania w terenie trasy kabla telekomunikacyjnego jej punktów charakterystycznych (np.: zasobników złączowych, miejsca połączeń poszczególnych odcinków rur rurociągu kablów).
 - Kabel sygnalizacyjno-lokalizacyjny – kabel RP 2x2x0,6 przeznaczony do celów lokalizacyjnych i ewentualnego nadzoru studni kablów.
 - Zasobnik zapasów kabla – konstrukcja zamknięta lub otwarta stanowiąca miejsce, w którym zamontowano zapasy kabla światłowodowego.
 - Pigtail – krótki odcinek jednowłóknowego kabla zakończony tylko z jednego końca wtykiem (półzłączką).
 - Patchcord – krótki odcinek jednowłóknowego kabla zakończony obustronnie wtykami (półzłączkami), służący do połączenia urządzeń teletransmisyjnych z przetątnicą światłowodową lub dołączenia przyrządów pomiarowych.
 - Przygotowanie podłoża – zespół czynności wykonywanych przed układaniem kabli mających na celu zapewnienie możliwości ich ułożenia zgodnie z dokumentacją; zalicza się tu następujące grupy czynności:
 - Wiercenie i przebijanie otworów przelotowych i nieprzelotowych;
 - Osadzanie kołków w podłożu, w tym ich wstrzeliwanie;
 - Montażu uchwyty do mocowania i układania kabli oraz montażu powłok z tworzyw sztucznych lub metalowych;
 - Montaż konstrukcji wsporczych i tuneli kablów;
 - Odkrywanie i zakrywanie kanałów kablów.
 - System sygnalizacji pożaru, system oddymiania
 - Centrala Sygnalizacji Pożarowej (CSP) – centralna część instalacji sygnalizacji pożarowej SAP. Posiada ona zainstalowane oprogramowanie, które wykrywa i sygnalizuje zagrożenia pożarowe po odebraniu informacji od zainstalowanych czujek lub ręcznych ostrzegaczy pożarowych. W momencie odebrania sygnału alarmu centrala automatycznie może uruchomić sygnalizatory akustyczne lub akustyczno-optyczne oraz przesłać sygnał alarmu do stacji monitoringu. Przekazniki wewnętrzne centrali pozwalają uruchomić zewnętrzne zabezpieczające urządzenia przeciwpożarowe oraz kontrolować ich stan.

Projekt i wykonanie muszą być zgodnie z normą PN-EN 54-2.

- Pętla dozorowa – zespół połączonych ze sobą, za pomocą kabla alarmowego, elementów systemu – ich ilość zależy od wielkości i typu centrali.
- Monitoring – zbieranie informacji o stanie indywidualnych, rozproszonych instalacji sygnalizacji pożarowej SSP, przez centrum monitoringu w celu podjęcia działań interwencyjnych. Interwencja ma miejsce w wypadku odebrania sygnału alarmu, przekazywanego przy pomocy łączy telekomunikacyjnych lub radiowych.
- Elementami wykonawczymi są: stacja odbiorcza alarmów pożarowych (SOA), tor transmisji, urządzenie transmisji alarmów pożarowych (UTA).
- Systemy transmisji alarmów pożarowych (STAP) – stanowi element składowy systemu sygnalizacji pożarowej (Komendant Główny PSP w piśmie BZ-IV-6/44/93 z dnia 1.09.1993 r. określił warunki organizacyjno-techniczne, jakim powinny odpowiadać połączenia urządzeń sygnalizacyjno-alarmowych z jednostkami Państwowej Straży pożarnej i zasady ich uzgadniania).
- Wyodrębniono następujące typy systemów:
 - Jednostopniowy STAP obsługiwany przez jednego operatora.
 - Jednostopniowy STAP obsługiwany przez kilka firm komercyjnych.
 - Dwustopniowy STAP obsługiwany przez jednego operatora.
 - Dwustopniowy STAP obsługiwany przez kilka firm komercyjnych.
- Podział obszaru nadzorowanego – system podziału SAP na elementy składowe instalacji (konfiguracja) zależy od wielkości oraz skomplikowania budynku oraz stopnia zagrożenia
- pożarowego poszczególnych jego części.
- Budynek
- Strefa pożarowa (np. fragment budynku)
- Strefa dozorowa (np. kondygnacje)
- Obszar ochronny (np. pomieszczenie)
- Czujka (wydzielona przestrzeń chroniona przez system)
- Sygnalizator akustyczny - urządzenie wyposażone w głośnik lub przetwornik piezoelektryczny nadające sygnały dźwiękowe informujące o wystąpieniu alarmu pożarowego.
- Sygnalizator optyczny - urządzenie wyposażone w źródło światła nadające sygnały świetlne informujące o wystąpieniu alarmu pożarowego.
- Moduł we/wy - urządzenie przekazujące sygnały do i z centrali CSP. Może być montowane w linii dozorowej lub jako element wyposażenia centrali.
- Czas zachowania funkcji instalacji elektrycznych w przypadku pożaru – zgodnie z niemiecką normą DIN 4102 część 12/11.98 jest zachowany, jeżeli w linii kablowej znajdującej się pod wpływem ognia w określonym minimalnym czasie nie nastąpi przerwa przepływu prądu zasilającego przez ww. urządzenia i aparaty ani nie nastąpi zwarcie.
- System kablowy stanowią kable odporne na działanie wysokiej temperatury oraz właściwy sposób ich prowadzenia oraz elementy konstrukcyjne do wykonania tras kablowych jak: kanały ochronne, drabinki i korytka kablowe, obejmy kablowe oraz dystansowe, a także osprzęt montażowy – wsporniki poziome i pionowe, łączniki, wzmocnienia, rynienki, kotwy stalowe, przedłużki, elementy dystansowe, bloczki, korki, masy ognioodporne, powłoki, folie i inne warstwy ochronne na zewnątrz lub wewnątrz linii kablowych. Oznaczenie E 90 określa czas ochronnego działania (w minutach).
- Klasa odporności ogniowej kabli i przewodów – wg (PN-EN-50200) kryterium stanowi ciągłość przekazywania sygnałów przez określony czas. W przypadku kabli z przewodami o przekroju nie większym od 2,5 mm² (instalacje sygnalizacyjno-alarmowe) oznacza się symbolami PH90.
- Przygotowanie podłoża – zespół czynności wykonywanych przed układaniem kabli i innych elementów instalacji, mających na celu zapewnienie możliwości ich montażu lub ułożenia zgodnie z dokumentacją; zalicza się tu następujące grupy czynności:
 - wiercenie i przebijanie otworów przelotowych i nieprzelotowych,
 - osadzanie ognioodpornych kołków w podłożu, w tym ich wstrzeliwanie,
 - wykucia i przekucia wymagane do prawidłowego montażu elementów systemu,
 - montaż ognioodpornych rur instalacyjnych lub uchwytów do mocowania i układania kabli,

-
- montaż ognioodpornych konstrukcji wsporczych i tuneli kablowych,
 - montaż kablowych przejść ogniochronnych, międzystrefowych, zbudowanych zgodnie z wymaganymi aprobatami technicznymi (np. AT-15-5358/2002 i AT-15-5361/ 2002).

Ogólne wymagania dotyczące robót

Wykonawca robót jest odpowiedzialny za jakość ich wykonania oraz za ich zgodność z dokumentacją projektową, ST i poleceniami Inspektora nadzoru.

Przekazanie terenu budowy

Zamawiający, w terminie określonym w dokumentach umowy przekaże Wykonawcy teren budowy wraz ze wszystkimi wymaganymi uzgodnieniami prawnymi i administracyjnymi, poda lokalizację i współrzędne punktów głównych obiektu oraz reperów, przekaże dziennik budowy oraz dwa egzemplarze dokumentacji projektowej i dwa komplety ST.

Na Wykonawcy spoczywa odpowiedzialność za ochronę przekazanych mu punktów pomiarowych do chwili odbioru końcowego robót. Uszkodzone lub zniszczone punkty pomiarowe Wykonawca odtworzy i utrwali na własny koszt.

Dokumentacja projektowa

Przekazana dokumentacja projektowa ma zawierać opis, część graficzną, obliczenia i dokumenty, zgodne z wykazem podanym w szczegółowych warunkach umowy, uwzględniającym podział na dokumentację projektową:

- dostarczoną przez Zamawiającego,
- sporządzoną przez Wykonawcę.

Zgodność robót z dokumentacją projektową i ST

Dokumentacja projektowa, ST oraz dodatkowe dokumenty przekazane Wykonawcy przez Inspektora nadzoru stanowią załączniki do umowy, a wymagania wyszczególnione w choćby jednym z nich są obowiązujące dla Wykonawcy tak, jakby zawarte były w całej dokumentacji.

W przypadku rozbieżności w ustaleniach poszczególnych dokumentów obowiązuje kolejność ich ważności wymieniona w „Ogólnych warunkach umowy”.

Wykonawca nie może wykorzystywać błędów lub opuszczeń w dokumentach kontraktowych, a o ich wykryciu winien natychmiast powiadomić Inspektora nadzoru, który dokona odpowiednich zmian i poprawek.

W przypadku stwierdzenia ewentualnych rozbieżności podane na rysunku wielkości liczbowe wymiarów są ważniejsze od odczytu ze skali rysunków.

Wszystkie wykonane roboty i dostarczone materiały mają być zgodne z dokumentacją projektową i ST.

Wielkości określone w dokumentacji projektowej i w ST będą uważane za wartości docelowe, od których dopuszczalne są odchylenia w ramach określonego przedziału tolerancji. Cechy materiałów i elementów budowli muszą być jednorodne i wykazywać zgodność z określonymi wymaganiami, a rozrzuty tych cech nie mogą przekraczać dopuszczalnego przedziału tolerancji.

W przypadku, gdy dostarczane materiały lub wykonane roboty nie będą zgodne z dokumentacją projektową lub ST i mają wpływ na niezadowalającą jakość elementu budowli, to takie materiały zostaną zastąpione innymi, a elementy budowli rozebrane i wykonane ponownie na koszt wykonawcy.

Zabezpieczenie terenu budowy

Wykonawca jest zobowiązany do zabezpieczenia terenu budowy w okresie trwania realizacji kontraktu aż do zakończenia i odbioru ostatecznego robót.

Wykonawca dostarczy, zainstaluje i będzie utrzymywać tymczasowe urządzenia zabezpieczające, w tym: ogrodzenia, poręcze, oświetlenie, sygnały i znaki ostrzegawcze, dozorców, wszelkie inne środki niezbędne do ochrony robót, wygody społeczności i innych.

Koszt zabezpieczenia terenu budowy nie podlega odrębnej zapłacie i przyjmuje się, że jest włączony w cenę umowną.

Ochrona przeciwpożarowa

Wykonawca będzie przestrzegać przepisy ochrony przeciwpożarowej. Wykonawca będzie utrzymywać sprawny sprzęt przeciwpożarowy, wymagany odpowiednimi przepisami, na terenie baz produkcyjnych, w pomieszczeniach biurowych, mieszkalnych i magazynowych oraz w maszynach i pojazdach.

Materiały łatwopalne będą składowane w sposób zgodny z odpowiednimi przepisami i zabezpieczone przed dostępem osób trzecich.

Wykonawca będzie odpowiedzialny za wszelkie straty spowodowane pożarem wywołanym jako rezultat realizacji robót albo przez personel wykonawcy.

Ochrona własności publicznej i prywatnej

Wykonawca odpowiada za ochronę instalacji i urządzeń zlokalizowanych na terenie budowy. Wykonawca zapewni właściwe oznaczenie i zabezpieczenie przed uszkodzeniem tych instalacji i urządzeń w czasie trwania budowy.

O fakcie przypadkowego uszkodzenia tych instalacji Wykonawca bezzwłocznie powiadomi Inspektora nadzoru i zainteresowanych użytkowników oraz będzie z nimi współpracował, dostarczając wszelkiej pomocy potrzebnej przy dokonywaniu napraw. Wykonawca będzie odpowiadać za wszelkie spowodowane przez jego działania uszkodzenia instalacji i urządzeń wykazanych w dokumentach dostarczonych mu przez Zamawiającego.

Ograniczenie obciążeń osi pojazdów

Wykonawca stosować się będzie do ustawowych ograniczeń obciążenia na oś przy transporcie gruntu, materiałów i wyposażenia na i z terenu robót. Uzyska on wszelkie niezbędne zezwolenia od władz co do przewozu nietypowych wagowo ładunków i w sposób ciągły będzie o każdym takim przewozie powiadamiał Inspektora nadzoru. Pojazdy i ładunki powodujące nadmierne obciążenie osiowe nie będą dopuszczone na świeżo ukończony fragment budowy w obrębie terenu budowy i wykonawca będzie odpowiadał za naprawę wszelkich robót w ten sposób uszkodzonych, zgodnie z poleceniami Inspektora nadzoru.

Bezpieczeństwo i higiena pracy

Podczas realizacji robót wykonawca będzie przestrzegać przepisów dotyczących bezpieczeństwa i higieny pracy. W szczególności wykonawca ma obowiązek zadbać, aby personel nie wykonywał pracy w warunkach niebezpiecznych, szkodliwych dla zdrowia oraz nie spełniających odpowiednich wymagań sanitarnych. Wykonawca zapewni i będzie utrzymywał wszelkie urządzenia zabezpieczające, socjalne oraz sprzęt i odpowiednią odzież dla ochrony życia i zdrowia osób zatrudnionych na budowie. Uznaje się, że wszelkie koszty związane z wypełnieniem wymagań określonych powyżej nie podlegają odrębnej zapłacie i są uwzględnione w cenie umownej.

Ochrona i utrzymanie robót

Wykonawca będzie odpowiedzialny za ochronę robót i za wszelkie materiały i urządzenia używane do robót od daty rozpoczęcia do daty odbioru ostatecznego.

Stosowanie się do prawa i innych przepisów

Wykonawca zobowiązany jest znać wszelkie przepisy wydane przez organy administracji państwowej i samorządowej, które są w jakikolwiek sposób związane z robotami i będzie w pełni odpowiedzialny za przestrzeganie tych praw, przepisów i wytycznych podczas prowadzenia robót. Np. rozporządzenie Ministra Infrastruktury z dnia 6 lutego 2003 r. w sprawie bezpieczeństwa i higieny pracy podczas wykonywania robót

budowlanych (Dz. U. z dn. 19.03.2003 r. Nr 47, poz. 401) oraz Ministra Pracy i Polityki Socjalnej z dnia 26 września 1997 r. w sprawie ogólnych przepisów bezpieczeństwa i higieny pracy (Dz. U. Nr 169 poz. 1650).

Wykonawca będzie przestrzegać praw patentowych i będzie w pełni odpowiedzialny za wypełnienie wszelkich wymagań prawnych odnośnie wykorzystania opatentowanych urządzeń lub metod i w sposób ciągły będzie informować Inspektora nadzoru o swoich działaniach, przedstawiając kopie zezwoleń i inne odnośne dokumenty.

Dokumentacja robót montażowych

Roboty montażowe elementów instalacji elektrycznej dotyczącej sygnalizacji pożarowej oraz dźwiękowego systemu ostrzegawczego należy wykonywać na podstawie dokumentacji, której wykaz oraz podstawy prawne sporządzania podano w ST „Wymagania ogólne”, Kod CPV 45000000-7 pkt. 1.6.

- projekt budowlany i wykonawczy w zakresie wynikającym z rozporządzenia Ministra Infrastruktury z 02.09.2004 r. w sprawie szczegółowego zakresu i formy dokumentacji projektowej, specyfikacji technicznych wykonania i odbioru robót budowlanych oraz programu funkcjonalno-użytkowego (Dz. U. z 2004 r. Nr 202, poz. 2072 zmian Dz. U. z 2005 r. Nr 75, poz. 664),
- specyfikacje techniczne wykonania i odbioru robót (obligatoryjne w przypadku zamówień publicznych), sporządzone zgodnie z rozporządzeniem Ministra
- Infrastruktury z dnia 02.09.2004 r. w sprawie szczegółowego zakresu i formy dokumentacji projektowej, specyfikacji technicznych wykonania i odbioru robót budowlanych oraz programu funkcjonalno-użytkowego (Dz. U. z 2004 r. Nr 202, poz. 2072 zmian Dz. U. z 2005 r. Nr 75, poz. 664),
- dziennik budowy prowadzony zgodnie z rozporządzeniem Ministra Infrastruktury z dnia 26 czerwca 2002 r. w sprawie dziennika budowy, montażu i rozbiórki, tablicy informacyjnej oraz ogłoszenia zawierającego dane dotyczące bezpieczeństwa pracy i ochrony zdrowia (Dz. U. z 2002 r. Nr 108, poz. 953 z późniejszymi zmianami),
- dokumenty świadczące o dopuszczeniu do obrotu i powszechnego lub jednostkowego zastosowania użytych wyrobów budowlanych, zgodnie z ustawą z 16 kwietnia 2004 r. o wyrobach budowlanych (Dz. U. z 2004 r. Nr 92, poz. 881), karty techniczne wyrobów lub zalecenia producentów dotyczące stosowania wyrobów,
- protokoły odbiorów częściowych, końcowych oraz robót zanikających i ulegających zakryciu z załączonymi protokołami z badań kontrolnych,
- dokumentacja powykonawcza (zgodnie z art. 3, pkt 14 ustawy Prawo budowlane z dnia 7 lipca 1994 r. Dz. U. z 2003 r. Nr 207, poz. 2016 z późniejszymi zmianami).

Dodatkowo dokumentacja robót montażowych powinna zawierać:

- specyfikacje techniczne wykonania i odbioru robót (obligatoryjne w przypadku zamówień publicznych), sporządzone zgodnie z rozporządzeniem Ministra Infrastruktury z dnia 02.09.2004 r. w sprawie szczegółowego zakresu i formy dokumentacji projektowej, specyfikacji technicznych wykonania i odbioru robót budowlanych oraz programu funkcjonalno-użytkowego (Dz. U. z 2004 r. Nr 202, poz. 2072 zmian Dz. U. z 2005 r. Nr 75, poz. 664),
- dokumenty świadczące o posiadaniu certyfikatu Centrum Naukowo Badawczego Ochrony Przeciwpożarowej a także o dopuszczeniu do obrotu i powszechnego lub jednostkowego zastosowania użytych wyrobów budowlanych, zgodnie z ustawą z 16 kwietnia 2004 r. o wyrobach budowlanych (Dz. U. z 2004 r. Nr 92, poz. 881), karty techniczne wyrobów lub zalecenia producentów dotyczące stosowania wyrobów,
- protokoły odbiorów częściowych, końcowych oraz robót zanikających i ulegających zakryciu z załączonymi protokołami z badań kontrolnych,
- dokumentacja powykonawcza (zgodnie z art. 3, pkt 14 ustawy Prawo budowlane z dnia 7 lipca 1994 r. – Dz. U. z 2003 r. Nr 207, poz. 2016 z późniejszymi zmianami).

Montaż elementów instalacji elektrycznej należy wykonywać na podstawie dokumentacji projektowej i szczegółowej specyfikacji technicznej wykonania i odbioru robót montażowych, opracowanych dla konkretnego przedmiotu zamówienia.

Nazwy i kody robót objętych zamówieniem:**NAZWY I KODY ROBÓT OBJĘTYCH PRZEDMIOTEM ZAMÓWIENIA**

45000000-7	Wymagania ogólne
31682100-1	Skrzynki elektryczne
45310000-3	Roboty instalacyjne elektryczne
45311200-2	Roboty w zakresie instalacji elektrycznych
45311000-0	Roboty w zakresie okablowania oraz instalacji elektrycznych
45314300-4	Instalowanie infrastruktury okablowania
45316000-5	Instalowanie systemów oświetleniowych i sygnalizacyjnych
45312100-8	Instalowanie przeciwpożarowych systemów alarmowych

10.15.2. WYMAGANIA DOTYCZĄCE WŁAŚCIWOŚCI MATERIAŁÓW**Stosowane materiałów**

Pozostałe materiały budowlane powinny spełniać wymagania jakościowe określone odpowiednimi Polskimi Normami, aprobatami technicznymi, certyfikatami.

Materiały nie odpowiadające wymaganiom jakościowym

Materiały nie odpowiadające wymaganiom jakościowym zostaną przez Wykonawcę wywiezione z terenu budowy, bądź złożone w miejscu wskazanym przez Inspektora nadzoru.

Każdy rodzaj robót, w którym znajdują się nie zbadane i nie zaakceptowane materiały, Wykonawca wykonuje na własne ryzyko, licząc się z jego nieprzyjęciem i niezapłaceniem.

Przechowywanie i składowanie materiałów

Wykonawca zapewni, aby tymczasowo składowane materiały, do czasu gdy będą one potrzebne do robót, były zabezpieczone przed zanieczyszczeniem, zachowały swoją jakość i właściwość do robót i były dostępne do kontroli przez Inspektora nadzoru.

Miejsca czasowego składowania materiałów będą zlokalizowane w obrębie terenu budowy w miejscach uzgodnionych z Inspektorem nadzoru.

Wariantowe stosowanie materiałów

Jeśli dokumentacja projektowa lub ST przewidują możliwość zastosowania różnych rodzajów materiałów do wykonywania poszczególnych elementów robót Wykonawca powiadomi Inspektora nadzoru o zamiarze zastosowania konkretnego rodzaju materiału. Wybrany i zaakceptowany rodzaj materiału nie może być później zamieniany bez zgody Inspektora nadzoru.

Dopuszcza się zamieszczenie rozwiązań w oparciu o produkty (wyroby) różnych producentów pod warunkiem:

- spełniania tych samych właściwości technicznych,
- przedstawienia zamiennych rozwiązań na piśmie (dane techniczne, atesty, dopuszczenia do stosowania, uzyskanie akceptacji projektanta, inspektora nadzoru).

W przypadku zmiany produktów na zasadach jw. należy dokonać tego kompleksowo dla całego zastępczego systemu. Wyjątek stanowią użyte kable wraz z elementami służącymi do ochrony mechanicznej, mocowania, prowadzenia lub ukierunkowania w budynku linii kablowych alarmowych i połączeń. Te elementy można traktować jako integralny system i dlatego ich zmiana nie powoduje konieczności zmian w innych elementach instalacji alarmowej.

Ogólne wymagania dotyczące właściwości materiałów, ich pozyskiwania i składowania

Do wykonania i montażu instalacji, urządzeń elektrycznych i odbiorników energii elektrycznej w obiektach budowlanych należy stosować przewody, kable, osprzęt oraz aparaturę i urządzenia elektryczne posiadające aktualne atesty, certyfikaty i deklaracje oraz świadectwa dopuszczenia.

Za dopuszczone do obrotu i stosowania uznaje się wyroby, dla których producent lub jego upoważniony przedstawiciel:

- dokonał oceny zgodności z wymaganiami dokumentu odniesienia według określonego systemu oceny zgodności,
- wydał deklarację zgodności z dokumentami odniesienia, takimi jak: zharmonizowane specyfikacje techniczne, normy opracowane przez Międzynarodową Komisję Elektrotechniczną (IEC) i wprowadzone do zbioru Polskich Norm, normy krajowe opracowane z uwzględnieniem przepisów bezpieczeństwa Międzynarodowej Komisji ds. Przepisów Dotyczących Zatwierdzenia Sprzętu Elektrycznego (CEE), aprobaty techniczne,
- oznakował wyroby znakiem CE lub znakiem budowlanym B zgodnie z obowiązującymi przepisami,
- wydał deklarację zgodności z uznanymi regułami sztuki budowlanej, dla wyrobu umieszczonego w określonym przez Komisję Europejską wykazie wyrobów mających niewielkie znaczenie dla zdrowia i bezpieczeństwa,
- wydał oświadczenie, że zapewniono zgodność wyrobu budowlanego, dopuszczonego do jednostkowego zastosowania w obiekcie budowlanym, z indywidualną dokumentacją projektową, sporządzoną przez projektanta obiektu lub z nim uzgodnioną.

Rodzaje materiałów

Wszystkie materiały do wykonania instalacji elektrycznej powinny odpowiadać wymaganiom zawartym w dokumentach odniesienia (normach, aprobaty technicznych).

Informacje techniczne o zastosowanych materiałach i wyrobach w tym świadectwa jakości, świadectwa homologacji, świadectwa zgodności, instrukcje montażu i eksploatacji, gwarancje producentów muszą posiadać wszystkie elementy systemów, w tym przewody i systemu mocowania przewodów.

Wszystkie materiały do wykonania instalacji teletechnicznej powinny odpowiadać wymaganiom zawartym w dokumentach odniesienia (normach, aprobaty technicznych).

Informacje techniczne o zastosowanych materiałach i wyrobach w tym świadectwa jakości, świadectwa homologacji, świadectwa zgodności, instrukcje montażu i eksploatacji, czy też gwarancje producentów powinny być przygotowane na:

- Każdy odcinek fabrykacyjny kabla miedzianego lub światłowodowego
- Szafy do montażu urządzeń,
- Przetłącznice światłowodowe,
- Urządzenia transmisyjne,
- Pigtaile,
- Patchcordy,
- Urządzenia pomiarowe.

Wszelkie elementy służące do ochrony mechanicznej lub ukierunkowania w budynku linii kablowych: studnie kablowe, zabezpieczenia studni kablowych, rury rurociągów kablowych, kanalizacji wtórnej, złączki rurowe, rury osłonowe, uszczelki końców rur, rury przecisków i przewiertów, taśma ostrzegawcza, słupek oznaczeniowy, zasobnik złączowy lub zapasów kabla, markery, kabel sygnalizacyjno-lokalizacyjny.

Kable i przewody

Zaleca się, aby kable energetyczne układane w budynkach posiadały izolację wg wymogów dla rodzaju pomieszczenia i powłokę ochronną.

Jako materiały przewodzące można stosować miedź, liczba żył: 1, 3, 4, 5.

W pomieszczeniach stosować przewody typu YDYżo oraz YDYpżo o napięciu znamionowym izolacji wynoszącym: 450/750 V.

Na parkingu, w korytach kablowych stosować kable typu YKYżo oraz YKXSpżo o napięciu znamionowym izolacji wynoszącym: 0,6/1 kV.

Kable i przewody instalacji systemu sygnalizacji pożaru i oddymiania – rodzaje i układy

Izolacja żył – jako izolację stosuje się tworzywa bezhalogenowe, gumę silikonową a dla kabli tzw. „przeżywających” (podtrzymujących funkcję kabla) stosowanych do instalacji DSO – dodatkowo taśma mikowa.

Powłoka – chroni izolację kabla przed czynnikami zewnętrznymi, głównie temperaturą, wykonana z tworzyw bezhalogenowych.

Wypełnienie – materiał izolacyjny, stosowany pomiędzy żyłami kabla a powłoką, w celu ograniczenia możliwości jonizacji powietrza w przestrzeni wnętrza kabla. Dla stosowanych w instalacjach sygnalizacji pożarowej lub alarmowej głównie stosuje się tworzywa sztuczne – taśmy poliestrowe (także dodatkowo pokryte jednostronnie warstwą aluminium), niepalną halogenową mieszkankę gumową itp.

Ośłona zewnętrzna – chroni kabel przed szkodliwym wpływem czynników chemicznych i wilgoci przy wzroście temperatury. Oślony wykonuje się z tworzyw sztucznych bezhalogenowych.

Oznaczenia przewodów – w celu łatwiejszego rozróżniania i identyfikacji przewodów ognioodpornych dodano do oznaczeń wg krajowego systemu, symbole określające czas ochronnego działania np. klasę odporności ogniowej np. PH 60.

Wykaz kabli i przewodów instalacji do zasilania i przesyłu sygnałów SSP posiadających ważny certyfikat CNBOP:

– Telekomunikacyjne kable stacyjne do instalacji przeciwpożarowych typu YnTKSY w wykonaniu: YnTKSY 1x2x0,8 oraz wersje ekranowane,

– Kable elektroenergetyczne, bezhalogenowe, ognioodporne do instalacji ppoż. typu NHXH, NKGs, HDGs (FE 180) PH 90; HDGs ekwf (FE 180) PH 90; HLGs (FE 180) PH 90; HLGs ekwf (FE 180) PH 90,

– Telekomunikacyjne kable stacyjne do instalacji przeciwpożarowych typu HTKSH PH90 PH30,

Osprzęt instalacyjny do kabli i przewodów

Przepusty kablowe i osłony krawędzi – w przypadku podziału budynku na strefy pożarowe, w miejscach przejścia kabli między strefami lub dla ochrony izolacji przewodów przy przejściach przez ścianki konstrukcji wsporczych należy stosować przepusty ochronne.

Kable i przewody układane bezpośrednio na podłodze należy chronić poprzez stosowanie osłon (rury instalacyjne, listwy podłogowe).

Drabinki instalacyjne wykonane z perforowanych taśm stalowych lub aluminiowych jako mocowane systemowo lub samonośne stanowią osprzęt różnych elementów instalacji elektrycznej. Pozwalają na swobodne mocowanie nie tylko kabli i przewodów, ale także innego wyposażenia, dodatkowo łatwo z nich budować skomplikowane ciągi drabinkowe.

Koryta i korytka instalacyjne wykonane z perforowanych taśm stalowych lub aluminiowych lub siatkowe oraz z tworzyw sztucznych w formie prostej lub grzebieniowej o szerokości 50 do 600 mm. Wszystkie rodzaje koryt posiadają bogate zestawy elementów dodatkowych, ułatwiających układanie wg zaprojektowanych linii oraz zapewniające utrudniony dostęp do kabli i przewodów dla nieuprawnionych osób.

Systemy koryt metalowych posiadają łączniki łukowe, umożliwiające płynne układanie kabli sztywnych (np. o większych przekrojach żył). Stosować pokrywy do koryt. Wszystkie koryta muszą być na całej długości zamykane.

Kanały i listwy instalacyjne wykonane z tworzyw sztucznych, blach stalowych albo aluminiowych lub jako kombinacja metal-tworzywo sztuczne, ze względu na miejsce montażu mogą być ściennie, przypodłogowe, sufitowe, podłogowe; odporne na temperaturę otoczenia w zakresie od – 5 do + 60°C. Wymiary kanałów i listew są zróżnicowane w zależności od decyzji producenta, przeważają płaskie a ich szerokości (10) 16 do 256 (300) mm, jednocześnie kanały o większej szerokości posiadają przegrody wewnętrzne stałe lub mocowane dla umożliwienia prowadzenia różnych rodzajów instalacji w ciągach równoległych we wspólnym kanale lub listwie. Zasady instalowania równoległego różnych sieci przy wykorzystaniu kanałów i listew instalacyjnych należy przyjąć wg zaleceń producenta i zaleceń normy. Kanały pionowe o wymiarach – wysokość 176 do 2800 mm występują w odmianie podstawowej i o podwyższonych wymaganiach estetycznych jako słupki lub kolumny aktywacyjne. Osprzęt kanałów i listew można podzielić na dwie grupy: ułatwiający prowadzenie instalacji oraz pokrywy i stanowiący wyposażenie użytkowe jak gniazda i przyciski instalacyjne silno- i słaboprądowe, elementy sieci telefonicznych, transmisji danych oraz audio-video.

Rury instalacyjne wraz z osprzętem (rozgałęzienia, tuleje, łączniki, uchwyty) wykonane z tworzyw sztucznych albo metalowe, głównie stalowe – zasadą jest używanie materiałów o wytrzymałości elektrycznej powyżej 2 kV, niepalnych lub trudno zapalnych, które nie podtrzymują płomienia, a wydzielane przez rury w wysokiej temperaturze gazy nie są szkodliwe dla człowieka. Rurowe instalacje wewnętrzne powinny być odporne na temperaturę otoczenia w zakresie od – 5 do + 60°C, a ze względu na wytrzymałość, wymagają stosowania rur z tworzyw sztucznych lekkich i średnich. Jednocześnie podłączenia silników i maszyn narażonych na uszkodzenia mechaniczne należy wykonywać przy użyciu rur stalowych. Dobór średnicy rur instalacyjnych zależy od przekroju poprzecznego kabli i przewodów wciąganych oraz ich ilości wciąganej do wspólnej rury instalacyjnej. Rury z tworzyw sztucznych mogą być gładkie lub karbowane i jednocześnie giętkie lub sztywne; średnice typowych rur gładkich: od \varnothing 16 do \varnothing 63 mm (większe dla kabli o dużych przekrojach żył wg potrzeb do 200 mm²) natomiast średnice typowych rur karbowanych: od \varnothing 16 do \varnothing 54 mm. Rury stalowe czarne, malowane lub ocynkowane mogą być gładkie lub karbowane – średnice typowych rur gładkich (sztywnych): od \varnothing 13 do \varnothing 42 mm, średnice typowych rur karbowanych giętkich: od \varnothing 7 do \varnothing 48 mm i sztywnych od \varnothing 16 do \varnothing 50 mm. Dla estetycznego zamaskowania kabli i przewodów w instalacjach podłogowych stosuje się giętkie osłony kablów – spiralne, wykonane z taśmy lub karbowane rury z tworzyw sztucznych.

Systemy mocujące przewody, kable, instalacje wiązkowe i osprzęt

Uchwyty do mocowania kabli i przewodów – klinowane w otworze z elementem trzymającym stałym lub zaciskowym, wbijane i mocowane do innych elementów np. paski zaciskowe lub uchwyty kablów przykręcane; stosowane głównie z tworzyw sztucznych (niektóre elementy mogą być wykonane także z metali).

Uchwyty do rur instalacyjnych – wykonane z tworzyw i w typowych wielkościach takich jak rury instalacyjne – mocowanie rury poprzez wciskanie lub przykręcanie (otwarte lub zamykane).

Puszki elektroinstalacyjne mogą być standardowe i do ścian pustych, służą do montażu gniazd i łączników instalacyjnych, występują jako łączące, przelotowe, odgałęźne lub podłogowe i sufitowe. Wykonane są z materiałów o wytrzymałości elektrycznej powyżej 2 kV, niepalnych lub trudno zapalnych, które nie podtrzymują płomienia, a wydzielane w wysokiej temperaturze przez puszkę gazy nie są szkodliwe dla człowieka, jednocześnie zapewniają stopień ochrony minimalny IP 2X. Dobór typu puszki uzależniony jest od systemu instalacyjnego. Ze względu na system montażu – występują puszki natynkowe, podtynkowe, natynkowo – wtynkowe, podłogowe. W zależności od przeznaczenia puszki muszą spełniać następujące wymagania co do ich wielkości: puszka sprzętowa \varnothing 60 mm, sufitowa lub końcowa \varnothing 60 mm lub 60x60 mm, rozgałęźna lub przelotowa \varnothing 70 mm lub 75 x 75 mm – dwu- trzy- lub czterowieściowa dla przewodów o przekroju żyły do 6 mm². Puszki elektroinstalacyjne do montażu gniazd i łączników instalacyjnych powinny być przystosowane do mocowania osprzętu za pomocą „pazurków” i / lub wkretów.

Końcówki kablów, zaciski i konektory wykonane z materiałów dobrze przewodzących prąd elektryczny jak aluminium, miedź, mosiądz, montowane poprzez zaciskanie, skręcanie lub lutowanie; ich zastosowanie ułatwia podłączanie i umożliwia wielokrotne odłączanie i przyłączanie przewodów do instalacji bez konieczności każdorazowego przygotowania końców przewodu oraz umożliwia systemowe izolowanie za pomocą osłon izolacyjnych.

Pozostały osprzęt – ułatwia montaż i zwiększa bezpieczeństwo obsługi; wyróżnić materiałów: oznaczniki przewodów, dławnice, złączki i szyny, zaciski.

Obudowy rozdzielnic

Stanowią element pomocniczy przy budowie rozdzielnic elektrycznej (samodzielnie nie są elementem instalacji elektrycznej); spełniają rolę zabezpieczającą przed dotykiem elementów pod napięciem, są elementem łączącym podzespoły rozdzielnic, chronią przed przedostawaniem się do wnętrza ciał obcych (stopień ochrony obudowy IP),

poprzez montaż wyposażenia dodatkowego umożliwiają prawidłowe funkcjonowanie rozdzielnic w zmieniających się warunkach zewnętrznych i przy różnym obciążeniu, podnoszą estetykę instalacji elektrycznych, umożliwiają prawidłowy montaż.

Należy przestrzegać stosowania tylko takich zamienników obudów, które wymieniane są jako marka referencyjna.

Wykonujący prefabrykację powinien sprawdzić czy poszczególne elementy obudowy (lub cała obudowa) posiadają certyfikat zgodności lub aprobatę techniczną bądź nadaną przez wytwórcę deklarację zgodności. Wymagania ogólne dotyczące pustych obudów rozdzielnic i sterownic niskonapięciowych podane są w PN-EN 50298:2004, PN-EN 62208:2005 (U).

Podczas przygotowywania obudowy rozdzielnic do wyposażania w zaprojektowane urządzenia lub prefabrykaty składowe, muszą zostać zachowane wszelkie uwagi i wytyczne producenta obudowy dotyczące metod łączenia obudów w zestawy, sposobu montowania lub usuwania ścianek bocznych wg potrzeb, zastosowania zalecanych

materiałów łącznych i uszczelniających obudowy składowe. Wszelkie zaczepty, ucha oraz wzmocnienia transportowe montować zgodnie z instrukcją producenta obudów.

Należy stosować wszelkie zaprojektowane pomocnicze elementy systematyzujące porządek wewnątrz rozdzielnic (uchwyty, prowadnice i koryta kablowe, maskownice, panele szczotkowe itp.) oraz stosować odpowiednie zabezpieczenie elementów po obróbce mechanicznej (zaprawki).

Listwy oraz linki uziemienia powinny wyróżniać się odpowiednimi kolorami, zgodnie z

PN-EN 60446:2004.

Wyposażenie wewnętrzne rozdzielnic

Skład zestawu elementów wewnętrznych rozdzielnic określa projekt, jednocześnie wykonujący prefabrykację powinien sprawdzić czy wszystkie zaprojektowane elementy wyposażenia wewnętrznego posiadają nadany przez wytwórcę certyfikat zgodności lub aprobatę techniczną bądź deklarację zgodności.

Należy przestrzegać stosowania tylko takich zamienników elementów wewnętrznych rozdzielnic, które wymieniane są jako marka referencyjna.

Osprzęt ten należy montować do obudowy za pomocą: płyty montażowej lub płyty zabudowy, szyn lub belek nośnych zunifikowanych lub zaprojektowanych, półek i szuflad.

Połączenia wewnętrzne elementów należy wykonywać za pomocą: szyn poprzez zaciski szynowe, szyn elastycznych, zacisków przyłączeniowych lub przewodów.

Przewody o przekroju żyły do 2,5 (4) mm² należy pocynować, natomiast na przewody powyżej 4 mm² należy montować końcówki kablowe wg instrukcji producenta.

Elementy mocujące rozdzielnice

Wykonujący montaż rozdzielnic lub każdego z jej segmentów powinien sprawdzić czy wszystkie zaprojektowane elementy mocujące posiadają nadany przez wytwórcę certyfikat zgodności lub aprobatę techniczną bądź deklarację zgodności.

Podstawowe sposoby montażu:

- zabetonowanie w podłożu lub ścianie przygotowanych w obudowie kotew stalowych,
- osadzenie w podłożu przy użyciu kołków kotwiących lub rozporowych (otwory do mocowania przygotowane w obudowie),
- przykręcenie za pomocą materiałów złącznych lub przyspawanie do przygotowanej konstrukcji wsporczej

Sprzęt instalacyjny

Łączniki ogólnego przeznaczenia wykonane dla potrzeb instalacji podtynkowych, natynkowych i natynkowo-wtynkowych:

- Łączniki podtynkowe powinny być przystosowane do instalowania w puszkach \varnothing 60 mm za pomocą wkrętów lub „pazurków”.
- Łączniki natynkowe i natynkowo-wtynkowe przygotowane są do instalowania bezpośrednio na podłożu (ścianie) za pomocą wkrętów lub przyklejane.
- Zaciski do łączenia przewodów winny umożliwiać wprowadzenie przewodu o przekroju $1,0 \div 2,5 \text{ mm}^2$.
- Obudowy łączników powinny być wykonane z materiałów niepalnych lub niepodtrzymujących płomienia.

Podstawowe dane techniczne:

- napięcie znamionowe: 250V; 50 Hz,
- prąd znamionowy: do 16 A,
- stopień ochrony w wykonaniu szczelnym: minimum IP 44.

Gniazda wtykowe ogólnego przeznaczenia do montażu w instalacjach podtynkowych, natynkowych i natynkowo-wtynkowych:

- Gniazda podtynkowe 1-fazowe powinny zostać wyposażone w styk ochronny i przystosowane do instalowania w puszkach \varnothing 60 mm za pomocą wkrętów lub „pazurków”.
- Gniazda natynkowe i natynkowo-wtynkowe 1-fazowe powinny być wyposażone w styk ochronny i przystosowane do instalowania bezpośredniego na podłożu za pomocą wkrętów lub przyklejane.

Gniazda natynkowe 3-fazowe muszą być przystosowane do 5-cio żyłowych przewodów, w tym do podłączenia styku ochronnego oraz neutralnego.

Zaciski do połączenia przewodów winny umożliwiać wprowadzenie przewodów o przekroju od $1,5 \div 6,0 \text{ mm}^2$ w zależności od zainstalowanej mocy i rodzaju gniazda wtykowego.

Obudowy gniazd należy wykonać z materiałów niepalnych lub niepodtrzymujących płomienia.

Podstawowe dane techniczne gniazd:

- napięcie znamionowe: 250V lub 250V/400V; 50 Hz,
- prąd znamionowy: 16A dla gniazd 1-fazowych,
- prąd znamionowy: 16A lub 32A dla gniazd 3-fazowych,
- stopień ochrony w wykonaniu szczelnym: minimum IP 44.

Sprzęt oświetleniowy

Montaż opraw oświetleniowych należy wykonywać na podstawie projektu oświetlenia, zawierającego co najmniej:

- dobór opraw i źródeł światła,
- plan rozmieszczenia opraw,

- rysunki sposobu mocowania opraw,
- plan instalacji zasilającej oprawy,
- obliczenie rozkładu natężenia oświetlenia,

Oprawy oświetleniowe należy dobierać z katalogów producentów, odpowiednio do potrzeb oświetleniowych pomieszczenia i warunków środowiskowych – występują w czterech klasach ochronności przed porażeniem elektrycznym oznaczonych 0, I, II, III.

Wypusty sufitowe i ściennie powinny być przystosowane do instalowania opraw oświetleniowych, przy czym przekrój przewodów ułożonych na stałe nie może być mniejszy od 1,5 mm² a napięcie izolacji nie może być mniejsze od 750 V.

Pod względem ochrony przed dotknięciem części opraw będących pod napięciem oraz przedostawaniem się ciał stałych i wody do opraw; nadano oprawom następujące oznaczenie związane ze stopniami ochrony:

– zwykła	IP 20
– zamknięta	IP 4X
– pyłoodporna	IP 5X
– pyłoszczelna	IP 6X
– Kroplo odporna	IP X1
– Deszczo odporna	IP X3
– Bryzgo odporna	IP X4
– Strugo odporna	IP X5
– Wodo odporna	IP X7
– wodoszczelna	IP X8

Kable i przewody teletechniczne – rodzaje i układy

Izolacja żył – jako izolację stosuje się papier, gumę i tworzywa sztuczne.

Izolacja papierowa wykonana jest z taśm z papieru kablowego przesyconego syciwem elektroizolacyjnym, dla polepszenia własności dielektrycznych i utrudnienia procesu zawilgocenia izolacji. Syciwa mogą być ściekające (dla kabli układanych standardowo) lub nieściekające (dla kabli układanych przy dużych różnicach poziomów) – kable te dodatkowo zabezpiecza powłoka (pancerz ołowiany).

Powłoka – chroni izolację kabla przed czynnikami zewnętrznymi, głównie wilgocią, szkodliwymi związkami chemicznymi, podwyższa także bezpieczeństwo użytkowania kabla w określonym środowisku. Stosuje się powłoki metalowe: ołowiane i aluminiowe oraz z taśm stalowych lub z tworzyw sztucznych.

Wypełnienie – materiał izolacyjny, stosowany pomiędzy żyłami kabla a powłoką, w celu ograniczenia możliwości jonizacji powietrza w przestrzeni wnętrza kabla. Jako wypełnienie stosuje się: papier, tworzywa sztuczne, materiały włókno pochodne nasyczone olejami.

Pancerz – stosowany dla ochrony kabla przed uszkodzeniami mechanicznymi, w formie drutów lub taśm stalowych zabezpieczonych przed korozją np. ocynkowanych, nawiniętych spiralnie na osłonę powłoki kabla.

Ośłona zewnętrzna – (warstwa wytłoczona lub zewnętrzny obwód) chroni kabel przed szkodliwym wpływem czynników chemicznych i wilgoci. Osłony wykonuje się z materiałów włóknopochodnych, pokrytych warstwą polewy ochronnej lub z tworzyw sztucznych (polwinitu lub polietylenu).

Osprzęt kablowy

– **Termokurczliwe osłony złącz** służą do połączeń i zakończeń kabli, zapewniając zachowanie możliwie niezmiennych właściwości użytkowych kabla oraz uniemożliwiając przenikanie wilgoci do wnętrza kabla, osłona wykonana z tworzyw sztucznych posiadających „pamięć kształtu”, zaciskana poprzez niskotemperaturowe podgrzewanie tj. do 110°C.

-
- **Głowica kablowa** jest przeznaczona do instalowania w szafkach lub skrzynkach kablowych sieci telekomunikacyjnych, jako urządzenie do łączenia metodą krosowania kabli magistralnych z kablami rozdzielczymi.
 - Urządzenia prefabrykowane, instalowane w ramach linii teletechnicznych:

Puszki, skrzynki kablowe i obudowy teleinformatyczne

Obudowa zakończeń kablowych (miedzianych) służy do ochrony tych zakończeń od bezpośredniego działania czynników atmosferycznych i dostępu osób nieuprawnionych.

W zależności od wersji wyposażona jest we wspornik standardowych zespołów łączówek szczelinowych 10 lub 20 parowych. Standardowo wyposażona jest w prowadnice wiązek przewodów, gniazdnik 2x10 oraz elementy zamknięcia. Wejście kabli z dołu obudowy zabezpieczone jest uszczelką wykonaną z syntetycznej gumy.

Przełącznica służy do zakończenia dwóch kabli światłowodowych złączami stykowymi oraz krosowania torów światłowodowych. Obudowa wykonana jest np. z wysokoudarowego tworzywa, system dławików i uszczelk zapewnia jej hermetyczność. Wewnątrz obudowy wydzielone są dwa pola przełączeniowe (pole łączeniowe z kasetą światłowodową wyposażone jest w oddzielną pokrywę z zamknięciem). Panel połączeniowy może być wyposażony w zestaw łączników centrujących (standardowo dla złączy ST i E2000; lub inne typy).

Szafa 19" uniwersalna szafa teleinformatyczna, przeznaczona do zastosowania wewnątrz pomieszczeń, zarówno biurowych, jak i przemysłowych. Podstawowym elementem szafy jest szkielet z otworami w płycie dolnej i górnej. Górną część szkieletu przysłania dach. Boki, przód i tył szafy mogą być wyposażone w osłony lub drzwi. Osłony mocowane są do szkieletu przy pomocy zamków patentowych, co umożliwia ich szybki demontaż i łatwy dostęp do wnętrza szafy. Szkielet może być ustawiony bezpośrednio na podłodze lub na stopkach, kółkach albo cokole.

Obudowy teleinformatyczne posiadają następujące elementy składowe: szafy stojące, szafki naścienne, stojaki, wyposażenie dodatkowe obudów teleinformatycznych.

Wyposażenie dodatkowe obudów stanowią: podstawa szafy, maskownice i przepusty kablowe, stelaż 19", uziemienie szafy, elementy połączeniowe, wentylacja szafy, zasilanie, elementy w standardzie 19".

Wsporniki, drabinki, korytka, rury kablowe

Wsporniki służą do układania kabli, między innymi w tunelach i kanałach a produkowane są jako stalowe elementy z blachy o długości przeważnie 2 lub 3 m długości. Jako materiał na drabinki kablowe używa się blach o zwiększonej odporności korozyjnej na powietrzu np. blachy stalowe ocynkowane o grubości 0,5 do 1,0 mm. Istnieje szereg wzorów przekroju drabinek, najczęściej jest to "C" lub "U"; dodatkowo produkuje się szereg łączników ułatwiających prowadzenie linii kablowej wg PT. Drabinki układa się na wspornikach lub mocuje bezpośrednio do podłoża, przy czym odległość pomiędzy punktami podparcia powinna być mniejsza niż 3 m. Kable układane poziomo nie wymagają mocowania, z wyjątkiem kabli jednożyłowych tworzących jedną linię. Kable układane pionowo należy mocować do drabinki przy użyciu uchwytów indywidualnych, systemowych lub taśm do mocowania kabli.

Korytka kablowe wykonywane są z tworzyw sztucznych lub blach stalowych ocynkowanych lub innych metali. Mogą być pełne, perforowane lub grzebieniowe oraz posiadać systemowe pokrywy, odpowiednie do typu korytka.

System rur instalacyjnych – wykorzystuje się typowe rozwiązania stosowane przy innych instalacjach elektrycznych, rozszerzona jest gama materiałów z tworzyw sztucznych o wyroby z polipropylenu (szczególnie dla instalacji światłowodowych).

Instalacja systemu sygnalizacji pożaru oraz oddymiania

Czujki pożarowe – są elementami bezpośredniego, automatycznego wykrywania pożaru. Ich podział został dokonany w oparciu o zjawiska związane z kolejno po sobie następującymi fazami pożaru:

Optyczne czujki dymu – dokonują pomiaru rozproszonego przez dym światła w zakresie podczerwieni – działają punktowo.

Czujki temperaturowe (ciepła) – zadziałanie powoduje zmiana temperatury otoczenia.

Występują w trzech rodzajach:

1. czujki nadmiarowe włączają alarm po przekroczeniu określonej temperatury,
2. czujki różnicowe reagują na przyrosty temperatury w określonym czasie,
3. czujki nadmiarowo-różnicowe zaś są czujkami dualnymi, łączącymi oba wymienione typy.

Gniazda montażowe czujki pożarowej – pozwala na szybkie podłączenie instalacji poprzez łatwe naprowadzanie i łączenie czujki z gniazdem. Gniazdo zwykle wyposażone jest w zatrzask, uniemożliwiający wyjęcie czujki bez zastosowania specjalnego klucza.

Ręczne ostrzegacze pożarowe – priorytetowe przekazywanie informacji do centrali CSP.

Występują jako wewnętrzne lub do instalowania na zewnątrz i w trudnych warunkach środowiskowych.

Urządzenia prefabrykowane, instalowane w ramach linii SSP (centralki)

Przykładowe elementy (podzespoły), wchodzące w skład centralki:

- Panele: obsługi, wyświetlacza, sterująco-informacyjny, informacyjny,
- Zasilacz wraz z przetwornicą napięcia linii czujek,
- Moduły: procesora, pętli dodatkowych, wejść-wyjść, bezpieczników, wielofunkcyjny,
- Płyta główna jedno- i dwupętlowa,
- Przetwornica do panelu zdalnej obsługi i sygnalizacji,
- Przetwornik portu drukarki,
- Drukarka centrali.

Stosować wyłącznie urządzenia posiadające aktualne świadectwo dopuszczenia wydane przez CNBOP w Józefowie.

Warunki przyjęcia na budowę materiałów do robót montażowych instalacji elektrycznych

Wyroby do robót montażowych mogą być przyjęte na budowę, jeśli spełniają następujące warunki:

- są zgodne z ich wyszczególnieniem i charakterystyką podaną w dokumentacji projektowej i niniejszej specyfikacji technicznej (szczegółowej) ST,
 - są właściwie oznakowane i opakowane,
 - spełniają wymagane właściwości wskazane odpowiednimi dokumentami odniesienia,
 - producent dostarczył dokumenty świadczące o dopuszczeniu do obrotu i powszechnego lub jednostkowego zastosowania, a w odniesieniu do fabrycznie przygotowanych prefabrykatów również karty katalogowe wyrobów lub firmowe wytyczne stosowania wyrobów,
 - dostawa kabli o izolacji, powłoce lub osłonie z tworzyw sztucznych powinna odbywać się przy temperaturze wyższej niż -15°C, natomiast bębny z nawiniętym kablem nie mogą być zrzucone i przewracane na ich tarcze.
- Niedopuszczalne jest stosowanie do robót montażowych – wyrobów i materiałów nieznanego pochodzenia. Przyjęcie materiałów i wyrobów na budowę powinno być potwierdzone wpisem do dziennika budowy.

Warunki przechowywania materiałów do montażu instalacji elektrycznych i teletechnicznych

Wszystkie materiały pakowane, powinny być przechowywane i magazynowane zgodnie z instrukcją producenta oraz wymaganiami odpowiednich norm.

Kable należy przechowywać zgodnie z instrukcją producenta, w zależności od typu kabla.

Pozostały sprzęt i osprzęt podstawowy i pomocniczy należy przechowywać w oryginalnych opakowaniach, kartonach, opakowaniach foliowych itp. Szczególnie należy chronić przed wpływami atmosferycznym oraz

zawilgoceniem.

Pomieszczenie magazynowe do przechowywania wyrobów opakowanych powinno być suche i zabezpieczone przed zawilgoceniem.

Warunki przyjęcia na budowę materiałów do robót montażowych infrastruktury kablowej

Wyroby do robót montażowych mogą być przyjęte na budowę, jeśli spełniają następujące warunki:

- są zgodne z ich wyszczególnieniem i charakterystyką podaną w dokumentacji projektowej i specyfikacji technicznej (szczegółowej) SST,
- są właściwie oznakowane i opakowane,
- spełniają wymagane właściwości wskazane odpowiednimi dokumentami odniesienia,
- producent dostarczył dokumenty świadczące o dopuszczeniu do obrotu i powszechnego lub jednostkowego zastosowania, a w odniesieniu do fabrycznie przygotowanych prefabrykatów również karty katalogowe wyrobów lub firmowe wytyczne stosowania wyrobów,

– dostawa kabli o izolacji, powłoce lub osłonie z tworzyw sztucznych powinna odbywać się przy temperaturze wyższej niż -15°C, natomiast bębny z nawiniętym kablem nie mogą być zrzucane i przewracane na ich tarcze.

Niedopuszczalne jest stosowanie do robót montażowych – wyrobów i materiałów nieznanego pochodzenia.

Przyjęcie materiałów i wyrobów na budowę powinno być potwierdzone wpisem do dziennika budowy.

Warunki przechowywania materiałów do montażu osprzętu

Wszystkie materiały powinny być pakowane, przechowywane i magazynowane zgodnie z instrukcją producenta oraz wymaganiami odpowiednich norm.

Kable należy przechowywać zgodnie z instrukcją producenta, w zależności od typu kabla.

Pozostały sprzęt i osprzęt podstawowy i pomocniczy należy przechowywać w oryginalnych opakowaniach, kartonach, opakowaniach foliowych itp. Szczególnie należy chronić przed wpływami atmosferycznym oraz zawilgoceniem.

Pomieszczenie magazynowe do przechowywania wyrobów opakowanych powinno być suche i zabezpieczone przed zawilgoceniem.

Warunki przyjęcia na budowę wyrobów do robót montażowych i prefabrykacji rozdzielnic

Wyroby do robót montażowych i prefabrykacji rozdzielnic mogą być przyjęte na budowę, jeśli spełniają następujące warunki:

- są zgodne z ich wyszczególnieniem i charakterystyką podaną w dokumentacji projektowej i specyfikacji technicznej (szczegółowej) SST,
- są właściwie oznakowane i opakowane,
- spełniają wymagane właściwości wskazane odpowiednimi dokumentami odniesienia,
- producent dostarczył dokumenty świadczące o dopuszczeniu do obrotu i powszechnego lub jednostkowego zastosowania, a w odniesieniu do fabrycznie przygotowanych prefabrykatów również karty katalogowe wyrobów lub firmowe wytyczne stosowania wyrobów.

Niedopuszczalne jest stosowanie do robót montażowych i prefabrykacji – wyrobów i materiałów nieznanego pochodzenia.

Przyjęcie materiałów i wyrobów na budowę powinno być potwierdzone wpisem do dziennika budowy.

10.15.3. WYMAGANIA DOTYCZĄCE SPRZĘTU, MASZYN I NARZĘDZI

Ogólne wymagania dotyczące sprzętu podano w wymaganiach ogólnych

Wykonawca jest zobowiązany do używania jedynie takiego sprzętu, który nie spowoduje niekorzystnego wpływu na jakość wykonywanych robót. Sprzęt używany do robót powinien być zgodny z ofertą Wykonawcy i powinien odpowiadać pod względem typów i ilości wskazaniom zawartym w ST, programie zapewnienia jakości lub projekcie organizacji robót, zaakceptowanym przez Inspektora nadzoru.

Liczba i wydajność sprzętu będzie gwarantować przeprowadzenie robót, zgodnie z zasadami określonymi w dokumentacji projektowej, ST i wskazaniach Inspektora nadzoru w terminie przewidzianym umową.

Sprzęt będący własnością Wykonawcy lub wynajęty do wykonania robót ma być utrzymywany w dobrym stanie i gotowości do pracy. Będzie spełniał normy ochrony środowiska i przepisy dotyczące jego użytkowania.

Wykonawca dostarczy Inspektorowi nadzoru kopie dokumentów potwierdzających dopuszczenie sprzętu do użytkowania, tam gdzie jest to wymagane przepisami.

Jeżeli dokumentacja projektowa lub ST przewidują możliwość wariantowego użycia sprzętu przy wykonywanych robotach, wykonawca powiadomi Inspektora nadzoru o swoim zamiarze wyboru i uzyska jego akceptację przed użyciem sprzętu. Wybrany sprzęt, po akceptacji Inspektora nadzoru, nie może być później zmieniany bez jego zgody.

Prace można wykonywać przy pomocy wszelkiego sprzętu zaakceptowanego przez Inspektora nadzoru.

10.15.4. WYMAGANIA DOTYCZĄCE TRANSPORTU

Ogólne wymagania dotyczące transportu podano w wymaganiach ogólnych

Wykonawca jest zobowiązany do stosowania jedynie takich środków transportu, które nie wpłyną niekorzystnie na jakość wykonywanych robót i właściwości przewożonych materiałów.

Liczba środków transportu będzie zapewniać prowadzenie robót zgodnie z zasadami określonymi w dokumentacji projektowej, ST i wskazaniach Inspektora nadzoru w terminie przewidzianym w umowie.

Wymagania dotyczące przewozu po drogach publicznych

Przy ruchu na drogach publicznych pojazdy będą spełniać wymagania dotyczące przepisów ruchu drogowego w odniesieniu do dopuszczalnych obciążeń na osie i innych parametrów technicznych. Środki transportu nie odpowiadające warunkom dopuszczalnych obciążeń na osie mogą być dopuszczone przez właściwy zarząd drogi pod warunkiem przywrócenia stanu pierwotnego użytkowanych odcinków dróg na koszt Wykonawcy.

Wykonawca będzie usuwać na bieżąco, na własny koszt, wszelkie zanieczyszczenia spowodowane jego pojazdami na drogach publicznych oraz dojazdach do terenu budowy.

Transport materiałów

Podczas transportu na budowę oraz ze składu przy obiektowego na stanowisko robocze należy zachować ostrożność aby nie uszkodzić materiałów. Minimalne temperatury wykonywania transportu ze względu na możliwość uszkodzenia izolacji, wynoszą dla kabli nawiniętych na bębny: -15°C oraz -5°C dla odcinków zwiniętych w „ósemkę”.

Wszelkie elementy konstrukcyjne należy przewozić zgodnie z instrukcjami i zaleceniami producenta – zarówno elementy stalowe jak i z tworzyw sztucznych.

Stosować dodatkowe opakowania w przypadku możliwości uszkodzeń transportowych.

10.15.5. WYMAGANIA DOTYCZĄCE WYKONANIA ROBÓT

Ogólne zasady wykonania robót

Przed rozpoczęciem robót wykonawca opracuje:

- plan bezpieczeństwa i ochrony zdrowia (plan bioz),
- projekt organizacji budowy,
- projekt technologii i organizacji montażu (dla obiektów prefabrykowanych lub elementów konstrukcyjnych o większych gabarytach lub masie).

Wykonawca jest odpowiedzialny za prowadzenie robót zgodnie z umową lub kontraktem oraz za jakość zastosowanych materiałów i wykonywanych robót, za ich zgodność z dokumentacją projektową, wymaganiami ST, PZJ, projektu organizacji robót oraz poleceniami Inspektora nadzoru.

Następstwa jakiegokolwiek błędu spowodowanego przez Wykonawcę w wytyczeniu i wykonywaniu robót zostaną, jeśli wymagać tego będzie Inspektor nadzoru, poprawione przez Wykonawcę na własny koszt.

Decyzje Inspektora nadzoru dotyczące akceptacji lub odrzucenia materiałów i elementów robót będą oparte na wymaganiach sformułowanych w dokumentach umowy, dokumentacji projektowej i w ST, a także w normach i wytycznych.

Polecenia Inspektora nadzoru dotyczące realizacji robót będą wykonywane przez Wykonawcę nie później niż w czasie przez niego wyznaczonym, pod groźbą wstrzymania robót. Skutki finansowe z tytułu wstrzymania robót w takiej sytuacji ponosi Wykonawca.

Wykonawca jest odpowiedzialny za prowadzenie robót zgodnie z dokumentacją techniczną i umową oraz za jakość zastosowanych materiałów i jakość wykonanych robót.

Roboty winny być wykonane zgodnie z projektem, wymaganiami ST oraz poleceniami inspektora nadzoru.

Montaż przewodów instalacji elektrycznych

Zakres robót obejmuje:

- przemieszczenie w strefie montażowej,
- złożenie na miejscu montażu wg projektu,
- wyznaczenie miejsca zainstalowania, trasowanie linii przebiegu instalacji i miejsc montażu osprzętu,
- roboty przygotowawcze o charakterze ogólnobudowlanym jak: kucie bruzd w podłożu, przekucia ścian i stropów, osadzenie przepustów, zdejmowanie przykryć kanałów instalacyjnych, wykonanie ślepych otworów poprzez podkucie we wnęce albo kucie ręczne lub mechaniczne, wiercenie mechaniczne otworów w sufitach, ścianach lub podłożach,
- osadzenie kołków osadczych plastikowych oraz dybli, śrub kotwiących lub wsporników, konsoli, wieszaków wraz z zabetonowaniem,
- montaż na gotowym podłożu elementów osprzętu instalacyjnego do montażu kabli i przewodów,
- łuki z rur sztywnych należy wykonywać przy użyciu gotowych kolanek lub przez wyginanie rur w trakcie ich układania. Przy kształtowaniu łuku spłaszczenie rury nie może być większe niż 15% wewnętrznej średnicy rury. Najmniejsze dopuszczalne promienie łuku podane są w tablicy poniżej.

Najmniejsze dopuszczalne promienie łuku						
Średnica znamionowa rury (mm)	18	21	22	28	37	47
Promień łuku (mm)	190	190	250	250	350	450

- łączenie rur należy wykonać za pomocą przewidzianych do tego celu złączek (lub przez kielichowanie),
 - puszki powinny być osadzone na takiej głębokości, aby ich górna (zewnątrzna) krawędź po otynkowaniu ściany była zrównana (zlicowana) z tynkiem,
 - przed zainstalowaniem należy w puszcze wyciąć wymaganą liczbę otworów dostosowanych do średnicy wprowadzanych rur,
 - koniec rury powinien wchodzić do środka puszki na głębokość do 5 mm,
 - wciąganie do rur instalacyjnych i kanałów zakrytych drutu stalowego o średnicy 1,0 do 1,2 mm dla ułatwienia wciągania kabli i przewodów wg dokumentacji projektowej i specyfikacji technicznej (szczegółowej) SST, układanie (montaż) kabli i przewodów zgodnie z ich wyszczególnieniem i charakterystyką podaną w dokumentacji projektowej i specyfikacji technicznej (szczegółowej) SST. W przypadku łatwości wciągania kabli i przewodów, wciąganie drutu prowadzącego, stalowego nie jest konieczne.
- Przewody muszą być ułożone swobodnie i nie mogą być narażone na naciągi i dodatkowe naprężenia,
- oznakowanie zgodne wytycznymi z dokumentacji projektowej i specyfikacji technicznej (szczegółowej) SST

lub normami (PN-EN 60446:2004 Zasady podstawowe i bezpieczeństwa przy współdziałaniu człowieka z maszyną, oznaczanie i identyfikacja. Oznaczenia identyfikacyjne przewodów barwami albo cyframi, w przypadku braku takich wytycznych),

- roboty o charakterze ogólnobudowlanym po montażu kabli i przewodów jak: zaprawianie bruzd, naprawa ścian i stropów po przekuciach i osadzeniu przepustów, montaż przykryć kanałów instalacyjnych,
- przeprowadzenie prób i badań zgodnie z PN-HD 60364-6:2008.

Montaż opraw oświetleniowych i sprzętu instalacyjnego, urządzeń i odbiorników energii elektrycznej

Te elementy instalacji montować w końcowej fazie robót, aby uniknąć niepotrzebnych zniszczeń i zabrudzeń. Oprawy do stropu montować wkrętami zabezpieczonymi antykorozyjnie na kołkach rozporowych plastikowych. Ta sama uwaga dotyczy sprzętu instalacyjnego, urządzeń i odbiorników energii elektrycznej montowanego na ścianach.

Przed zamocowaniem opraw należy sprawdzić ich działanie oraz prawidłowość połączeń.

Źródła światła do opraw należy zamontować po całkowitym zainstalowaniu opraw.

Należy zapewnić równomierne obciążenie faz linii zasilających przez odpowiednie przyłączanie odbiorów 1-fazowych.

Mocowanie puszek w ścianach i gniazd wtykowych w puszkach powinno zapewniać niezbędną wytrzymałość na wyciąganie wtyczki i gniazda.

Gniazda wtykowe i wyłączniki należy instalować w sposób nie kolidujący z wyposażeniem pomieszczenia.

W sanitariatach należy przestrzegać zasady poprawnego rozmieszczania sprzętu z uwzględnieniem przestrzeni ochronnych.

Położenie wyłączników klawiszowych należy przyjmować takie, aby w całym pomieszczeniu było jednakowe.

Gniazda wtykowe ze stykiem ochronnym należy instalować w takim położeniu, aby styk ten występował u góry.

Przewody do gniazd wtykowych 2-biegunowych należy podłączać w taki sposób, aby przewód fazowy dochodził do lewego bieguna, a przewód neutralny do prawego bieguna.

Przewód ochronny będący żyłą przewodu wielożyłowego powinien mieć izolację będącą kombinacją barwy zielonej i żółtej.

Typy opraw, trasy przewodów oraz sposób ich prowadzenia wykonać zgodnie z projektem wykonawczym.

Instalacja połączeń wyrównawczych

Dla uziemienia urządzeń i przewodów, na których nie występuje trwale potencjał elektryczny, należy wykonać instalacje połączeń wyrównawczych. Instalacja ta składa się z połączenia wyrównawczego: głównego (główna szyna wyrównawcza), miejscowego (dodatkowego – dla części przewodzących, jednocześnie dostępnych) i nieuziemionego. Elementem wyrównującym potencjały jest przewód wyrównawczy.

Połączenia wyrównawcze główne i miejscowe należy wybrać łącząc przewody ochronne z częściami przewodzącymi innych instalacji.

Do głównej szyny uziemiającej podłączyć rury ciepłej i zimnej wody, centralnego ogrzewania itp., sprowadzając je do wspólnego punktu – głównej szyny uziemiającej.

W przypadku niemożności dokonania połączenia bezpośredniego, pomiędzy elementami metalowymi, należy stosować iskierniki.

Dla instalacji połączeń wyrównawczych w rozdzielnicach zasilających zewnętrzne obwody oświetleniowe należy stosować odgromniki zaworowe pomiędzy przewodami fazowymi a uziemieniem instalacji piorunochronnej.

Układanie kabli

Szczegółowy opis warunków i sposobów układania kabli podano w Specyfikacji technicznej „Roboty w zakresie instalacji elektrycznych wewnętrznych – kod CPV 45310000-3. Roboty w zakresie przewodów, montażu opraw,

osprzętu, urządzeń i odbiorników energii elektrycznej”.

Układanie kabli systemów SSP i oddymiania

Przewody ogniodoporne HLGs /PH90/ - układać wyłącznie podtynkowo w uprzednio przygotowanych bruzdach.

Przewody linii dozorowych YnTKSY układać podtynkowo w pomieszczeniach. Na parkingu przewody układać natynkowo w rurkach elektroinstalacyjnych odpornych na UV.

Pozostałe przewody - układać podtynkowo w pomieszczeniach i natynkowo w rurkach elektroinstalacyjnych odpornych na UV.

UWAGA:

Trasy przewodów oraz sposób prowadzenia uzgodnić na roboczo z Inwestorem.

Prefabrykacja rozdzielnic elektrycznych

Przeprowadzenie prefabrykacji rozdzielnic dokonuje się w oparciu o projekt techniczny, uwzględniający wymagania stawiane wyrobowi.

Do najważniejszych wymogów należą:

- stopień ochrony,
- ilość wolnego miejsca do montażu,
- lokalizacja (rodzaj pomieszczenia)
- typ rozdzielnic,
- dane dotyczące sieci zasilającej,
- miejsce zasilania i odpływów oraz
- przekroje kabli, specyfikacja wyposażenia.

W oparciu o powyższe dane należy sporządzić schemat ideowy, który zwykle jest załącznikiem do dokumentacji.

Następnym etapem jest rozrysowanie widoku i wyposażenia rozdzielnic w celu uzgodnienia planu z inspektorem nadzoru lub technologiem. Przy nieskomplikowanych rozdzielnicach etap ten można pominąć.

Po skompletowaniu wszystkich potrzebnych wg specyfikacji elementów rozdzielnic należy dokonać mocowania i połączeń aparatów i urządzeń wg zaleceń producentów.

Przy skomplikowanych układach wyposażenia należy sporządzić kartę technologiczną dla prefabrykacji, stanowi ona załącznik do protokołu zdawczego rozdzielnic.

Prefabrykacja rozdzielnic elektrycznych powinna uwzględniać wszelkie wytyczne projektanta co do wymaganych cech obudowy, a w szczególności:

- stopień ochronności,
- wymiary zewnętrzne każdego elementu obudowy,
- typ rozdzielnic ze względu na sposób montażu: wolnostojąca, przyścienna, ścienna, wnękowa
- typ rozdzielnic ze względu na napięcie robocze: średniego napięcia, niskiego napięcia, słaboprądowa,
- sposób zasilania i odpływu: „od góry” lub „od dołu”,
- typ przyłączenia do instalacji: płyty przepustowe, dławice, zaciski, przyłączenie bezpośrednie,
- sposób mocowania wyposażenia w obudowie: płyty montażowe i osłonowe, elementy dystansowe, szyny nośne zunifikowane lub zaprojektowane, opracowane wg wymagań normy PN-EN 60439-2:2004,
- rodzaj materiału i kolor elementów obudowy,

-
- sposób zabezpieczenia przed dostępem osób nieuprawnionych, opracowane wg wymagań normy PN-EN 60439-3:2004,
 - kompletność montażu wyposażenia dodatkowego,
 - kompletność i prawidłowość opisów oraz znaków wytypowanych dla danej rozdzielnicy; znaki znajdujące się wewnątrz i na zewnątrz rozdzielnicy,
 - oznakowanie aparatury i okablowania w rozdzielnicy winno być wykonane w sposób czytelny najlepiej przy pomocy drukarki i nie powinno zakrywać danych technicznych aparatów i osprzętu,
 - w każdej rozdzielnicy (najlepiej w drzwiczkach) powinna znajdować się kieszeń przeznaczona na rysunek schematu rozdzielnicy.

Ze względu na funkcje jaką spełniają, można wyróżnić rozdzielnice i sterownice. Oba typy tablic mogą być wykonane jako: główne, podrozdzielnice i rozdzielnice (sterownice) odbiorcze np. obwodowe, piętrowe lub wydzielone dla konkretnych instalacji.

Ze względu na sposób montażu rozróżnia się następujące typy:

- wolnostojące,
- przyścienne,
- wiszące (naścienne),
- wnękowe.

Rozdzielnica (sterownica) musi spełniać wymogi PN-EN 60439-1:2003 (zgodnej z międzynarodową IEC-439-1). Wymagane jest świadectwo badań dla prefabrykowanej rozdzielnicy lub sterownicy, zgodne z ww. wymogami normy.

Rozdzielnica (sterownica) przeznaczona do zainstalowania na terenach budów musi spełniać wymogi norm PN-EN 60439-4:2004 oraz PN-EN 60439-4:2005(U).

Rozdzielnica (sterownica) przeznaczona do zainstalowania w miejscach ogólnodostępnych musi spełniać wymogi normy PN-EN 60439-5:2002.

Rozdzielnica (sterownica) powinna być wyposażona w maskownicę z tworzywa sztucznego, chroniącą przed skutkami napięcia dotykowego, jeśli występuje możliwość kontaktu bezpośredniego z elementami pod napięciem.

Wszystkie konstrukcje przyścienne rozdzielnic (sterownic) powinny zapewniać dostęp do kompletu elementów wykonawczych od frontu.

Przy konstruowaniu rozdzielnicy (sterownicy) należy przewidzieć rozwiązanie pozwalające na ewentualną rozbudowę układu, bez konieczności zmiany systemu rozdzielnic (w przypadku, kiedy pozostawiona np. dwudziestoprocentowa rezerwa miejsca okaże się niewystarczająca).

Sposób rozmieszczenia montowanego wewnątrz wyposażenia powinien uwzględniać zasadę jednorodności w ramach wydzielonego segmentu rozdzielnicy oraz równomierności rozkładu w ramach dysponowanej powierzchni.

Rozdzielnice (sterownice) montowane poza pomieszczeniami ruchu elektrycznego powinny być wykonane minimum w II klasie ochronności.

W pomieszczeniach rozdzielnic SN, NN i rozdzielnic piętrowych należy przewidzieć dywaniki izolacyjne, stanowiące standardowe ich wyposażenie.

Na drzwiach rozdzielnicy (sterownicy) winien znajdować się szyld z nazwą rozdzielnicy zgodną z nazwą rozdzielnicy ze schematu głównego zasilania budynku. Szyld winien być przymocowany w sposób trwały.

Montaż rozdzielnic elektrycznych

Zakres robót obejmuje:

- przemieszczenie w strefie montażowej,
- rozpakowanie,

-
- ustawienie na miejscu montażu wg projektu,
 - wyznaczenie miejsca zainstalowania,
 - trasowanie,
 - wykonanie ślepych otworów poprzez podkucie we wnęce albo kucie ręczne lub mechaniczne, wiercenie mechaniczne otworów w sufitach, ścianach lub podłogach,
 - osadzenie kołków osadczych plastikowych oraz dybli, śrub kotwiących lub wsporników wraz z zabetonowaniem,
 - montaż wraz z regulacją mechaniczną elementów odmontowanych na czas mocowania (drzwiczki, klamki, zamki, pokrywy),
 - podłączenie uziemienia,
 - sprawdzenie prawidłowości usytuowania w pomieszczeniu, w szczególności zachowania minimalnych szerokości przejść i dróg ewakuacyjnych,
 - sprawdzenie prawidłowości działania po zamontowaniu,
 - przeprowadzenie prób i badań.

Przy podłączaniu rozdzielnic do instalacji elektrycznej należy pamiętać aby wszystkie kable odpływowe wyposażyć w szyldy z adresami, warunek ten jest szczególnie ważny przy dużej ilości kabli odpływowych.

Montaż urządzeń systemu SSP i oddymiania

Instalacja systemu SSP i oddymiania winna być wykonana przez firmę specjalistyczną z odpowiednim doświadczeniem zawodowym.

Wszystkie urządzenia montować zgodnie z kartami DTR producenta, wytycznymi norm oraz zasadami BHP. Po montażu sprawdzić poprawność połączeń oraz wykonać opisy i oznaczenia zgodnie z dokumentacją.

Zakres robót obejmuje:

- przemieszczenie w strefie montażowej,
- złożenie na miejscu montażu wg projektu,
- wyznaczenie miejsca zainstalowania, trasowanie,
- osadzenie kołków osadczych plastikowych oraz dybli, śrub kotwiących lub wsporników, konsoli, wieszaków wraz z zabetonowaniem,
- montaż urządzenia,
- podłączenie urządzenia,
- oznakowanie,
- sprawdzenie poprawności działania.

UWAGA:

Dbać szczególnie o estetykę wykonania tynkowania bruzd, szpachlowania i malowania

Przed przekazaniem systemu Inwestorowi dokonać odbioru instalacji i przeszkolić personel w jego obsłudze.

Sporządzić protokół ze szkolenia z nazwiskami osób biorących w nim udział.

10.15.6. KONTROLA JAKOŚCI ROBÓT

Ogólne zasady kontroli jakości robót

Zasady kontroli jakości robót

Wykonawca jest odpowiedzialny za pełną kontrolę jakości robót i stosowanych materiałów. Wykonawca zapewni odpowiedni system kontroli, włączając w to personel, laboratorium, sprzęt, zaopatrzenie i wszystkie urządzenia niezbędne do pobierania próbek i badań materiałów oraz robót.

Wykonawca będzie przeprowadzać pomiary i badania materiałów oraz robót z częstotliwością zapewniającą stwierdzenie, że roboty wykonano zgodnie z wymaganiami zawartymi w dokumentacji projektowej i ST.

Minimalne wymagania co do zakresu badań i ich częstotliwości są określone w ST. W przypadku, gdy nie zostały one tam określone, Inspektor nadzoru ustali jaki zakres kontroli jest konieczny, aby zapewnić wykonanie robót zgodnie z umową.

Wszystkie koszty związane z organizowaniem i prowadzeniem badań materiałów i robót ponosi Wykonawca.

Badania i pomiary

Wszystkie badania i pomiary będą przeprowadzone zgodnie z wymaganiami norm. W przypadku, gdy normy nie obejmują jakiegokolwiek badania wymaganego w ST, stosować można wytyczne krajowe, albo inne procedury, zaakceptowane przez Inspektora nadzoru.

Przed przystąpieniem do pomiarów lub badań, Wykonawca powiadomi Inspektora nadzoru o rodzaju, miejscu i terminie pomiaru lub badania. Po wykonaniu pomiaru lub badania, Wykonawca przedstawi na piśmie ich wyniki do akceptacji Inspektora nadzoru.

Szczegółowy wykaz oraz zakres pomontażowych badań kabli i przewodów zawarty jest w PN-HD 60364-6:2008

Raporty z badań

Wykonawca będzie przekazywać Inspektorowi nadzoru kopie raportów z wynikami badań jak najszybciej, nie później jednak niż w terminie określonym w programie zapewnienia jakości.

Wyniki badań (kopie) będą przekazywane Inspektorowi nadzoru na formularzach według dostarczonego przez niego wzoru lub innych, przez niego zaakceptowanych

Badania prowadzone przez Inspektora nadzoru

Dla celów kontroli jakości i zatwierdzenia, Inspektor nadzoru uprawniony jest do dokonywania kontroli i badania materiałów i instalacji ich wytwarzania. Do umożliwienia jemu kontroli zapewniona będzie wszelka potrzebna do tego pomoc ze strony Wykonawcy.

Inspektor nadzoru, będzie oceniać zgodność materiałów i robót z wymaganiami ST na podstawie wyników badań dostarczonych przez Wykonawcę.

Inspektor nadzoru może prowadzić badania niezależnie od Wykonawcy, na swój koszt. Jeżeli wyniki tych badań wykażą, że raporty Wykonawcy są niewiarygodne, to Inspektor nadzoru poleci Wykonawcy lub zleci osobie niezależnej przeprowadzenie powtórnych lub dodatkowych badań, albo oprze się wyłącznie na własnych badaniach przy ocenie zgodności materiałów i robót z dokumentacją projektową i ST. W takim przypadku, całkowite koszty powtórnych lub dodatkowych badań poniesione zostaną przez Wykonawcę.

Certyfikaty i deklaracje

Inspektor nadzoru może dopuścić do użycia tylko te wyroby i materiały, które:

- posiadają certyfikat na znak bezpieczeństwa wykazujący, że zapewniono zgodność z kryteriami technicznymi określonymi na podstawie Polskich Norm, aprobat technicznych oraz właściwych przepisów
- posiadają deklarację zgodności lub certyfikat zgodności z Polską Normą lub aprobatę techniczną, w przypadku wyrobów, dla których nie ustanowiono Polskiej Normy, jeżeli nie są objęte certyfikacją określoną w pkt. 1 i które spełniają wymogi ST.
- posiadają świadectwo dopuszczenia (dotyczy urządzeń wymienionych w Rozporządzeniu Ministra Spraw Wewnętrznych i Administracji z dnia 20 czerwca 2007 r. w sprawie wykazu wyrobów służących
- zapewnieniu bezpieczeństwa publicznego lub ochronie zdrowia i życia oraz mienia, a także zasad wydawania dopuszczenia tych wyrobów do użytkowania (Dz.U. 2007 nr 143 poz. 1002);
- W przypadku materiałów, dla których ww. dokumenty są wymagane przez ST, każda ich partia dostarczona do robót będzie posiadać te dokumenty, określające w sposób jednoznaczny jej cechy.
- Jakiegokolwiek materiały, które nie spełniają tych wymagań będą odrzucone.

Dokumenty budowy

[1] Dziennik budowy

Dziennik budowy jest wymaganym dokumentem urzędowym obowiązującym Zamawiającego i Wykonawcę w okresie od przekazania wykonawcy terenu budowy do końca okresu gwarancyjnego. Prowadzenie dziennika budowy zgodnie z § 45 ustawy Prawo budowlane spoczywa na kierowniku budowy.

Zapisy w dzienniku budowy będą dokonywane na bieżąco i będą dotyczyć przebiegu robót, stanu bezpieczeństwa ludzi i mienia oraz technicznej strony budowy.

Zapisy będą czytelne, dokonane trwałą techniką, w porządku chronologicznym, bezpośrednio jeden pod drugim, bez przerw.

Załączone do dziennika budowy protokoły i inne dokumenty będą oznaczone kolejnym numerem załącznika i opatrzone datą i podpisem Wykonawcy i Inspektora nadzoru.

Do dziennika budowy należy wpisywać w szczególności:

- datę przekazania Wykonawcy terenu budowy,
- datę przekazania przez Zamawiającego dokumentacji projektowej,
- uzgodnienie przez Inspektora nadzoru programu zapewnienia jakości i harmonogramów robót,
- terminy rozpoczęcia i zakończenia poszczególnych elementów robót,
- przebieg robót, trudności i przeszkody w ich prowadzeniu, okresy i przyczyny przerw w robotach,
- uwagi i polecenia Inspektora nadzoru,
- daty zarządzenia wstrzymania robót, z podaniem powodu,
- zgłoszenia i daty odbiorów robót zanikających i ulegających zakryciu, częściowych i ostatecznych odbiorów robót,
- wyjaśnienia, uwagi i propozycje Wykonawcy,
- stan pogody i temperaturę powietrza w okresie wykonywania robót podlegających ograniczeniom lub wymaganiom w związku z warunkami klimatycznymi,
- zgodność rzeczywistych warunków geotechnicznych z ich opisem w dokumentacji projektowej,
- dane dotyczące czynności geodezyjnych (pomiarowych) dokonywanych przed i w trakcie wykonywania robót,
- dane dotyczące sposobu wykonywania zabezpieczenia robót,
- dane dotyczące jakości materiałów, pobierania próbek oraz wyniki przeprowadzonych badań z podaniem kto je przeprowadzał,
- wyniki prób poszczególnych elementów budowli z podaniem kto je przeprowadzał,
- inne istotne informacje o przebiegu robót.

Propozycje, uwagi i wyjaśnienia Wykonawcy, wpisane do dziennika budowy będą przedłożone Inspektorowi nadzoru do ustosunkowania się.

Decyzje Inspektora nadzoru wpisane do dziennika budowy Wykonawca podpisuje z zaznaczeniem ich przyjęcia lub zajęciem stanowiska.

Wpis projektanta do dziennika budowy obliuguje Inspektora nadzoru do ustosunkowania się. Projektant nie jest jednak stroną umowy i nie ma uprawnień do wydawania poleceń Wykonawcy robót.

[2] Książka obmiarów

Książka obmiarów stanowi dokument pozwalający na rozliczenie faktycznego postępu każdego z elementów robót. Obmiary wykonanych robót przeprowadza się sukcesywnie w jednostkach przyjętych w kosztorysie lub w ST.

[3] Dokumenty laboratoryjne

Dzienniki laboratoryjne, deklaracje zgodności lub certyfikaty zgodności materiałów, orzeczenia o jakości materiałów, recepty robocze i kontrolne wyniki badań Wykonawcy będą gromadzone w formie uzgodnionej w programie zapewnienia jakości. Dokumenty te stanowią załączniki do odbioru robót. Winny być udostępnione

na każde życzenie Inspektora nadzoru.

[4] Pozostałe dokumenty budowy

Do dokumentów budowy zalicza się, oprócz wymienionych w punktach [1]-[3], następujące dokumenty:

- a) pozwolenie na budowę,
- b) protokoły przekazania terenu budowy,
- c) umowy cywilnoprawne z osobami trzecimi,
- d) protokoły odbioru robót,
- e) protokoły z narad i ustaleń,
- f) operaty geodezyjne,
- g) plan bezpieczeństwa i ochrony zdrowia.

[5] Przechowywanie dokumentów budowy

Dokumenty budowy będą przechowywane na terenie budowy w miejscu odpowiednio zabezpieczonym.

Zaginięcie któregokolwiek z dokumentów budowy spowoduje jego natychmiastowe odtworzenie w formie przewidzianej prawem.

Wszelkie dokumenty budowy będą zawsze dostępne dla Inspektora nadzoru i przedstawiane do wglądu na życzenie Zamawiającego.

Szczegółowy wykaz wymogów oraz zakres badań po montażowych instalacji elektrycznych i teletechnicznych

Wykaz czynności, które należy wykonać w czasie odbioru:

- sprawdzenie użytych materiałów w zakresie zgodności z obowiązującymi przepisami i normami,
- sprawdzenie wykonania instalacji w zakresie zgodności z projektem budowlanym, wykonawczym,
- sprawdzenie rezystancji izolacji kabli, przewodów,
- sprawdzenie działania systemu monitoringu,
- sprawdzenie działania systemu sygnalizacji pożaru SSP,
- sprawdzenie działania systemu oddymiania na klatkach schodowych,
- sprawdzenie natężenia oświetlenia podstawowego,
- sprawdzenie natężenia oświetlenia awaryjnego,
- sprawdzenie zadziałania skuteczności ochrony przeciwporażeniowej,
- sprawdzenie zadziałania przeciwpożarowego wyłącznika prądu,
- sprawdzenie działania systemu rejestrującego tablice rejestracyjne oraz automatycznego poboru opłat,
- sprawdzenie rezystancji uziemienia oraz sporządzenie metryki urządzenia piorunochronnego.

Wykaz dokumentów, które wykonawca jest zobowiązany dostarczyć inwestorowi:

- aktualny projekt budowlany, wykonawczy,
- dokumentację powykonawczą (aktualny projekt budowlany, wykonawczy w którym naniesiono wszelkie wprowadzone zmiany w trakcie budowy),
- protokoły pomiarów rezystancji izolacji żył linii zasilających i dozorowych,
- protokoły pomiarów skuteczności ochrony przeciwporażeniowej,
- protokoły odbiorów częściowych robót ulegających zakryciu,
- protokoły z badań działania zainstalowanego systemu monitoringu zgodnie z obowiązującymi przepisami i normami,

-
- protokoły z badań działania zainstalowanego systemu sygnalizacji pożaru zgodnie z obowiązującymi przepisami i normami,
 - protokoły z badań działania zainstalowanego systemu oddymiania zgodnie z obowiązującymi przepisami i normami,
 - protokoły z badań działania zainstalowanego systemu zajętości miejsc postojowych,
 - protokoły z badań działania zainstalowanego systemu monitoringu tablic rejestracyjnych,
 - protokoły z przeszkoleń personelu w obsłudze zainstalowanych systemów,
 - dziennik budowy,
 - ważne certyfikaty i świadectwa zgodności.

Wykaz zaleceń dla użytkownika:

W pomieszczeniu, w którym zainstalowano rejestrator należy umieścić:

- plan sytuacyjny nadzorowanego obszaru,
- opis funkcjonowania i obsługi urządzeń systemu monitoringu,
- wskazówki, jak należy postępować w przypadku alarmu,
- książkę pracy instalacji, do której należy wpisywać przeprowadzone kontrole instalacji, dokonywane naprawy, zmiany i uzupełnienia instalacji, wszystkie alarmy z podaniem daty, godziny i przyczyny ich wywołania.

Należy dopilnować przeszkolenia przez wykonawcę instalacji osób, które będą obsługiwać rejestrator /klawiaturę systemową/.

Po przekazaniu instalacji do eksploatacji należy zlecić stałą konserwację urządzeń i instalacji.

W pomieszczeniu, w którym zainstalowano centralę systemu SSP należy umieścić:

- plan sytuacyjny nadzorowanego obszaru,
- opis funkcjonowania i obsługi urządzeń systemu SSP,
- wskazówki, jak należy postępować w przypadku alarmu,
- książkę pracy instalacji, do której należy wpisywać przeprowadzone kontrole instalacji, dokonywane naprawy, zmiany i uzupełnienia instalacji, wszystkie alarmy z podaniem daty, godziny i przyczyny ich wywołania.

Należy dopilnować przeszkolenia przez wykonawcę instalacji osób, które będą obsługiwać zainstalowane systemy teletechniczne.

Po przekazaniu instalacji do eksploatacji należy zlecić stałą konserwację urządzeń i instalacji.

Ponadto należy wykonać sprawdzenia odbiorcze składające się z oględzin częściowych i końcowych polegających na kontroli:

- zgodności dokumentacji powykonawczej z projektem i ze stanem faktycznym,
- jakości i zgodności wykonania robót z ustaloną w dokumentacji powykonawczej, normami, przepisami budowy oraz BHP.

Po wykonaniu oględzin należy sporządzić protokoły z przeprowadzonych badań, zgodnie z instrukcją „Wypełnianie Dokumentów Odbiorowych Technicznych i Budowlanych” I-NJDB-00-50”.

Po wykonaniu oględzin należy sporządzić protokoły z przeprowadzonych badań zgodnie z wymogami zawartymi w normie PN-HD 60364-6:2008.

Zasady postępowania z wadliwie wykonanymi robotami i materiałami

Wszystkie materiały, urządzenia i aparaty nie spełniające wymagań podanych w odpowiednich punktach specyfikacji, zostaną odrzucone. Jeśli materiały nie spełniające wymagań zostały wbudowane lub zastosowane, to na polecenie Inspektora Nadzoru Wykonawca wymieni je na właściwe, na własny koszt.

Na pisemne wystąpienie Wykonawcy Inspektor Nadzoru może uznać wadę za niemającą zasadniczego wpływu na jakość funkcjonowania instalacji i ustalić zakres i wielkość potrąceń za obniżoną jakość.

10.15.7. WYMAGANIA DOTYCZĄCE PRZEDMIARU I OBMIARU ROBÓT

Ogólne zasady przedmiaru i obmiaru

Obmiar robót będzie określać faktyczny zakres wykonywanych robót, zgodnie z dokumentacją projektową i ST, w jednostkach ustalonych w kosztorysie.

Obmiaru robót dokonuje Wykonawca po pisemnym powiadomieniu Inspektora nadzoru o zakresie obmierzanych robót i terminie obmiaru, co najmniej na 3 dni przed tym terminem.

Wyniki obmiaru będą wpisane do książki obmiarów.

Jakikolwiek błąd lub przeoczenie (opuszczenie) w ilości robót podanych w kosztorysie ofertowym lub gdzie indziej w ST nie zwalnia Wykonawcy od obowiązku ukończenia wszystkich robót. Błędne dane zostaną poprawione wg ustaleń Inspektora nadzoru na piśmie. Obmiar gotowych robót będzie przeprowadzony z częstością wymaganą do celu miesięcznej płatności na rzecz Wykonawcy lub w innym czasie określonym w umowie.

Zasady określania ilości robót i materiałów

Zasady określania ilości robót podane są w odpowiednich specyfikacjach technicznych i lub w KNR-ach oraz KNNR-ach.

Jednostki obmiaru powinny zgodnie z jednostkami określonymi w dokumentacji projektowej i kosztorysowej, przedmiarze robót.

Urządzenia i sprzęt pomiarowy

Wszystkie urządzenia i sprzęt pomiarowy, stosowany w czasie obmiaru robót będą zaakceptowane przez Inspektora nadzoru.

Urządzenia i sprzęt pomiarowy zostaną dostarczone przez Wykonawcę. Jeżeli urządzenia te lub sprzęt wymagają badań atestujących, to Wykonawca będzie posiadać ważne świadectwa legalizacji.

Wszystkie urządzenia pomiarowe będą przez Wykonawcę utrzymywane w dobrym stanie, w całym okresie trwania robót.

Obmiaru robót dokonuje Wykonawca po pisemnym powiadomieniu Inspektora nadzoru o zakresie obmierzanych robót i terminie obmiaru, co najmniej na 3 dni przed tym terminem.

Wyniki obmiaru będą wpisane do książki obmiarów.

Jakikolwiek błąd lub przeoczenie (opuszczenie) w ilości robót podanych w kosztorysie ofertowym lub gdzie indziej w ST nie zwalnia Wykonawcy od obowiązku ukończenia wszystkich robót. Błędne dane zostaną poprawione wg ustaleń Inspektora nadzoru na piśmie. Obmiar gotowych robót będzie przeprowadzony z częstością wymaganą do celu miesięcznej płatności na rzecz Wykonawcy lub w innym czasie określonym w umowie.

Zasady określania ilości robót i materiałów

Zasady określania ilości robót podane są w odpowiednich specyfikacjach technicznych i lub w KNR-ach oraz KNNR-ach.

Jednostki obmiaru powinny zgodnie z jednostkami określonymi w dokumentacji projektowej i kosztorysowej, przedmiarze robót.

Urządzenia i sprzęt pomiarowy

Wszystkie urządzenia i sprzęt pomiarowy, stosowany w czasie obmiaru robót będą zaakceptowane przez Inspektora nadzoru.

Urządzenia i sprzęt pomiarowy zostaną dostarczone przez Wykonawcę. Jeżeli urządzenia te lub sprzęt wymagają badań atestujących, to Wykonawca będzie posiadać ważne świadectwa legalizacji.

Wszystkie urządzenia pomiarowe będą przez Wykonawcę utrzymywane w dobrym stanie, w całym okresie trwania robót.

Szczegółowe zasady przedmiaru i obmiaru robót montażowych instalacji elektrycznych i teletechnicznych

Obmiaru robót dokonuje się z natury (wykonanej roboty) przyjmując jednostki miary odpowiadające zawartym w dokumentacji i tak:

- dla konstrukcji wsporczych: szt., kpl.,
- dla kabli i robót towarzyszących: m lub kpl., cm długości przewiertu,
- dla sprzętu łącznikowego: szt., kpl.,
- dla opraw oświetleniowych: szt., kpl.,
- dla urządzeń i odbiorników energii elektrycznej: szt., kpl.

10.15.8. SPOSÓB ODBIORU ROBÓT

Ogólne zasady odbioru robót

Rodzaje odbiorów robót

W zależności od ustaleń odpowiednich ST, roboty podlegają następującym odbiorom:

- a. odbiorowi robót zanikających i ulegających zakryciu,
- b. odbiorowi przewodów kominowych, instalacji i urządzeń technicznych,
- c. odbiorowi częściowemu,
- d. odbiorowi ostatecznemu (końcowemu),
- e. odbiorowi po upływie okresu rękojmi
- f. odbiorowi pogwarancyjnemu po upływie okresu gwarancji.
- g. odbiorowi przewodów kominowych, instalacji i urządzeń technicznych,
- h. odbiorowi częściowemu,
- i. odbiorowi ostatecznemu (końcowemu),
- j. odbiorowi po upływie okresu rękojmi
- k. odbiorowi pogwarancyjnemu po upływie okresu gwarancji.

Odbiór robót zanikających i ulegających zakryciu

Odbiór robót zanikających i ulegających zakryciu polega na finalnej ocenie jakości wykonywanych robót oraz ilości tych robót, które w dalszym procesie realizacji ulegną zakryciu.

Odbiór robót zanikających i ulegających zakryciu będzie dokonany w czasie umożliwiającym wykonanie ewentualnych korekt i poprawek bez hamowania ogólnego postępu robót. Odbioru tego dokonuje Inspektor nadzoru. Gotowość danej części robót do odbioru zgłasza wykonawca jednoczesnym powiadomieniem Inspektora nadzoru. Odbiór będzie wpisem do dziennika budowy i przeprowadzony niezwłocznie, nie później jednak niż w ciągu 3 dni od daty zgłoszenia wpisem do dziennika budowy i powiadomienia o tym fakcie Inspektora nadzoru.

Jakość i ilość robót ulegających zakryciu ocenia Inspektor nadzoru na podstawie dokumentów zawierających komplet wyników badań laboratoryjnych i w oparciu o przeprowadzone pomiary, w konfrontacji z dokumentacją projektową, ST i uprzednimi ustaleniami.

Odbiór częściowy

Odbiór częściowy polega na ocenie ilości i jakości wykonanych części robót. Odbioru częściowego robót dokonuje się dla zakresu robót określonego w dokumentach umownych wg zasad jak przy odbiorze ostatecznym robót. Odbioru robót dokonuje Inspektor nadzoru.

Odbiór ostateczny (końcowy)

Zasady odbioru ostatecznego robót

Odbiór ostateczny polega na finalnej ocenie rzeczywistego wykonania robót w odniesieniu do zakresu (ilości) oraz jakości.

Całkowite zakończenie robót oraz gotowość do odbioru ostatecznego będzie stwierdzona przez Wykonawcę wpisem do dziennika budowy.

Odbiór ostateczny robót nastąpi w terminie ustalonym w dokumentach umowy, licząc od dnia potwierdzenia przez Inspektora nadzoru zakończenia robót i przyjęcia dokumentów, o których mowa w punkcie 8.4.2.

Odbioru ostatecznego robót dokona komisja wyznaczona przez Zamawiającego w obecności Inspektora nadzoru i Wykonawcy. Komisja odbierająca roboty dokona ich oceny jakościowej na podstawie przedłożonych dokumentów, wyników badań i pomiarów, ocenie wizualnej oraz zgodności wykonania robót z dokumentacją projektową i ST.

W toku odbioru ostatecznego robót, komisja zapozna się z realizacją ustaleń przyjętych w trakcie odbiorów robót zanikających i ulegających zakryciu oraz odbiorów częściowych, zwłaszcza w zakresie wykonania robót uzupełniających i robót poprawkowych.

W przypadkach nie wykonania wyznaczonych robót poprawkowych lub robót uzupełniających w poszczególnych elementach konstrukcyjnych i wykończeniowych, komisja przerwie swoje czynności i ustali nowy termin odbioru ostatecznego.

W przypadku stwierdzenia przez komisję, że jakość wykonywanych robót w poszczególnych asortymentach nieznacznie odbiega od wymaganej dokumentacją projektową i ST z uwzględnieniem tolerancji i nie ma większego wpływu na cechy eksploatacyjne obiektu, komisja oceni pomniejszoną wartość wykonywanych robót w stosunku do wymagań przyjętych w dokumentach umowy.

Dokumenty do odbioru ostatecznego (końcowe)

Podstawowym dokumentem jest protokół odbioru ostatecznego robót, sporządzony wg wzoru ustalonego przez Zamawiającego.

Do odbioru ostatecznego Wykonawca jest zobowiązany przygotować następujące dokumenty:

- a. dokumentację powykonawczą, tj. dokumentację budowy z naniesionymi zmianami dokonanymi w toku wykonania robót oraz geodezyjnymi pomiarami powykonawczymi,
- b. szczegółowe specyfikacje techniczne (podstawowe z dokumentów umowy i ew. uzupełniające lub zamienne),
- c. protokoły odbiorów robót ulegających zakryciu i zanikających,
- d. protokoły odbiorów częściowych,
- e. recepty i ustalenia technologiczne,
- f. dzienniki budowy i książki obmiarów (oryginały),
- g. wyniki pomiarów kontrolnych oraz badań i oznaczeń laboratoryjnych, zgodne z ST i programem zapewnienia jakości (PZJ),
- h. deklaracje zgodności lub certyfikaty zgodności wbudowanych materiałów, certyfikaty na znak bezpieczeństwa zgodnie z ST i programem zabezpieczenia jakości (PZJ)
- i. rysunki (dokumentacje) na wykonanie robót towarzyszących (np. na przełożenie linii telefonicznej, energetycznej, gazowej, oświetlenia itp.) oraz protokoły odbioru i przekazania tych robót właścicielom urządzeń,
- j. geodezyjną inwentaryzację powykonawczą robót i sieci uzbrojenia terenu,
- k. kopię mapy zasadniczej powstałej w wyniku geodezyjnej inwentaryzacji powykonawczej.

W przypadku, gdy wg komisji, roboty pod względem przygotowania dokumentacyjnego nie będą gotowe do odbioru ostatecznego, komisja w porozumieniu z Wykonawcą wyznaczy ponowny termin odbioru ostatecznego

robót.

Wszystkie zarządzane przez komisję roboty poprawkowe lub uzupełniające będą zestawione wg wzoru ustalonego przez Zamawiającego.

Termin wykonania robót poprawkowych i robót uzupełniających wyznaczy komisja i stwierdzi ich wykonanie.

Odbiór pogwarancyjny po upływie okresu rękojmi i gwarancji

Odbiór pogwarancyjny po upływie okresu rękojmi i gwarancji polega na ocenie wykonanych robót związanych z usunięciem wad, które ujawnią się w okresie rękojmi i gwarancji.

Odbiór po upływie okresu rękojmi i gwarancji pogwarancyjny będzie dokonany na podstawie oceny wizualnej obiektu

z uwzględnieniem zasad opisanych w punkcie 8.4. „Odbiór ostateczny robót(końcowy) robót”.

10.15.9. PODSTAWA ROZLICZANIA ROBÓT

Ogólne ustalenia dotyczące podstawy rozliczenia robót

Podstawą płatności jest cena jednostkowa skalkulowana przez wykonawcę za jednostkę obmiarową ustaloną dla danej pozycji kosztorysu przyjętą przez Zamawiającego w dokumentach umownych.

Dla robót wycenionych ryczałtowo podstawą płatności jest wartość (kwota) podana przez Wykonawcę i przyjęta przez Zamawiającego w dokumentach umownych (ofercie).

Cena jednostkowa pozycji kosztorysowej lub wynagrodzenie ryczałtowe będzie uwzględniać wszystkie czynności, wymagania i badania składające się na jej wykonanie, określone dla tej roboty w ST i w dokumentacji projektowej.

Ceny jednostkowe lub wynagrodzenie ryczałtowe robót będą obejmować:

- robocizną bezpośrednią wraz z narzutami,
- wartość zużytych materiałów wraz z kosztami zakupu, magazynowania, ewentualnych ubytków i transportu na teren budowy,
- wartość pracy sprzętu wraz z narzutami,
- koszty pośrednie i zysk kalkulacyjny,
- podatki obliczone zgodnie z obowiązującymi przepisami, ale z wyłączeniem podatku VAT.

Zasady rozliczenia i płatności

Rozliczenie robót montażowych linii i instalacji telekomunikacyjnej może być dokonane jednorazowo po wykonaniu pełnego zakresu robót i ich końcowym odbiorze lub etapami określonymi w umowie, po dokonaniu odbiorów częściowych robót.

Ostateczne rozliczenie umowy pomiędzy zamawiającym a wykonawcą następuje po dokonaniu odbioru pogwarancyjnego.

Podstawę rozliczenia oraz płatności wykonanego i odebranego zakresu robót stanowi wartość tych robót obliczona na podstawie:

– określonych w dokumentach umownych (ofercie) cen jednostkowych i ilości robót zaakceptowanych przez zamawiającego.

10.15.10. DOKUMENTY I ODNIESIENIA

Obowiązujące przepisy i normy.

II. CZĘŚĆ INFORMACYJNA

A. DOKUMENTY POTWIERDZAJĄCE ZGODNOŚĆ ZAMIERZENIA BUDOWLANEGO Z WYMAGANIAMI WYNIKAJĄCYMI Z ODRĘBNYCH PRZEPISÓW

Realizacja zamówienia podlega prawu polskiemu. Wykonawca zobowiązany jest do realizacji zamówienia zgodnie z obowiązującymi przepisami prawa.

B. OŚWIADCZENIE ZAMAWIAJĄCEGO STWIERDZAJĄCE JEGO PRAWO DO DYSPONOWANIA NIERUCHOMOŚCIĄ NA CELE BUDOWLANE

Wykonawca we własnym zakresie na etapie zdobywania pozwolenia na budowę wystąpi do Zamawiającego o uzyskanie ww. oświadczenia.

C. PRZEPISY PRAWNE I NORMY ZWIĄZANE Z PROJEKTOWANIEM I WYKONANIEM ZAMIERZENIA BUDOWLANEGO

1. Ustawa z dnia 7 lipca 1994 r. - Prawo budowlane (Dz. U. z 1994 r. Nr 89, poz. 414 z późn. zm.)
2. Rozporządzenie Ministra Rozwoju z dnia 11 września 2020 r. w sprawie szczegółowego zakresu i formy projektu budowlanego (Dz. U. nr. 2020, poz. 1609 z późn. zm.)
3. Ustawa z dnia 11 września 2019 r. - Prawo zamówień publicznych (Dz. U. z 2019r., poz. 2019 z późn. zm.)
4. Rozporządzenie Ministra Rozwoju i Technologii z dnia 20 grudnia 2021 r. w sprawie określenia metod i podstaw sporządzania kosztorysu inwestorskiego, obliczania planowanych kosztów prac projektowych oraz planowanych kosztów robót budowlanych określonych w programie funkcjonalno-użytkowym (Dz. U. Nr 2021 poz. 2458 z późn. zm.)
6. Rozporządzenie Ministra Infrastruktury z dnia 23 czerwca 2003 r. w sprawie informacji dotyczącej bezpieczeństwa i ochrony zdrowia oraz planu bezpieczeństwa i ochrony zdrowia (Dz. U. z dnia 10 lipca 2003 r. z późn. zm.)
7. Rozporządzenie Ministra Rozwoju i Technologii z dnia 20 grudnia 2021 r. w sprawie szczegółowego zakresu i formy dokumentacji projektowej, specyfikacji technicznych wykonania i odbioru robót budowlanych oraz programu funkcjonalno-użytkowego (Dz.U. z 2021, poz. 2454 z późn. zm.).
8. Rozporządzenie Ministra Infrastruktury z dnia 12 kwietnia 2002 r. w sprawie warunków technicznych, jakim powinny odpowiadać budynki i ich usytuowanie (Dz. U. z dnia 15 czerwca 2002 r. Nr 75, poz. 690 z późn. zm. z późn. zm.)
9. Ustawa z dnia 24 sierpnia 1991 r. o ochronie przeciwpożarowej (Dz.U. z 2002 r. Nr 147 poz. 1229 z późn. zm.)
10. Rozporządzenie Ministra Spraw Wewnętrznych i Administracji z dnia 7 czerwca 2010 r. w sprawie ochrony przeciwpożarowej budynków, innych obiektów budowlanych i terenów (Dz. U. z 2010 r. Nr 109 poz.719 z późn. zm.)
11. Rozporządzenie Ministra Spraw Wewnętrznych i Administracji z dnia 24 lipca 2009 r. w sprawie przeciwpożarowego zaopatrzenia wodnego oraz dróg pożarowych (Dz. U. z 2009 r. Nr 124, poz. 1030 z późn. zm.)
12. Rozporządzenie Ministra Spraw Wewnętrznych i Administracji z dnia 17 września 2021 r. w sprawie uzgadniania projektu zagospodarowania działki lub terenu, projektu architektoniczno-budowlanego, projektu technicznego oraz projektu urządzenia przeciwpożarowego pod względem zgodności z wymaganiami ochrony przeciwpożarowej (Dz.U. z 2021 r., poz. 1722 z późn. zm.)
13. Ustawa z dnia 16 kwietnia 2004r. o wyrobach budowlanych (Dz.U. z 2004r. nr 92, poz.881 z późn. zm.)

-
14. Rozporządzenie Ministra Infrastruktury z dnia 23 czerwca 2003r. w sprawie informacji dotyczącej bezpieczeństwa i ochrony zdrowia oraz planu bezpieczeństwa i ochrony zdrowia (Dz.U. z 2003r. Nr 120, poz. 1126 z późn. zm.)
 15. Rozporządzenie Ministra Pracy i Polityki Socjalnej z dnia 26 września 1997 r w sprawie ogólnych przepisów bezpieczeństwa i higieny pracy (tekst jednolity) (Dz.U.Nr 129 poz. 844 r z późn. zm.)
 16. Polskie Normy przedmiotowe i branżowe (PN) w zakresie objętym pracami projektowymi oraz robotami budowlano-remontowymi i modernizacyjnymi
 17. Wierne tłumaczenia norm europejskich i międzynarodowych (PN-EN, PN-ISO) dla zakresu jak wyżej
 18. Normy europejskie i międzynarodowe w wersji oryginalnej mające status Polskiej Normy.

Nie wymienione tytuły jakichkolwiek dziedzin, grup, podgrup nie zwalniają Projektanta i Wykonawcy od obowiązku stosowania wymogów określonych prawem polskim oraz wspólnotowym.

D. INNE POSIADANE INFORMACJE I DOKUMENTY NIEZBĘDNE DO ZAPROJEKTOWANIA ROBÓT BUDOWLANYCH

1. Dane dotyczące zanieczyszczeń atmosfery do analizy ochrony powietrza oraz posiadane raporty, opinie lub ekspertyzy z zakresu ochrony środowiska

Nie dotyczy.

2. Pomiary ruchu drogowego, hałasu i innych uciążliwości

Nie dotyczy.