

CZĘŚĆ B – OPIS PRZEDMIOTU ZAMÓWIENIA

Poz. 1. P-1

Pufa wisząca mała



Widok puffy ma jedynie charakter poglądowy. Dopuszczalne są produkty równoważne spełniające co najmniej poniższe wymagania.

Wymiary:

wysokość: 36,0 cm, głębokość: 90,0 cm, szerokość: 160,0 cm, obciążenie do 180 kg – tolerancja wszystkich wymiarów +/- 2 %

1. Pufa wisząca o nieregularnej, amorficznej formie umożliwiająca przyjmowanie wygodnych pozycji.
2. Moduł podwieszany, dający efekt swobodnie unoszącego się w powietrzu welwetowego obłoku.
3. Konstrukcja płytowa siedziska wykonana ze sklejki, tarcicy sosnowej i mdf. Pokryta wyprofilowaną pianką poliuretanową. Warstwę pokryciową stanowi tkanina o wysokim stopniu ścieralności.
5. Wieszak to liny poliestrowe czarne o średnicy 8mm z rdzeniem. Trwale zamocowane do korpusu siedziska umożliwiające podwieszenie puffy do sufitu. Długość lin: 3m licząc od dołu siedziska do pętli na końcu. Liny należy montować do stropu lub podkonstrukcji – nie można mocować do sufitu podwieszanego.
6. Tapicerka: właściwości: 100% poliester, gramatura 535 g/m², ścieralność min. 120 000 cykli Martindele'a, odporność na światło 5, tkanina łatwoczyszcząca, czyszczenie za pomocą wody i ściereczki
7. Kolorystyka: kolor: jasnoturkusowy zbliżony do NCS S 3030-B30G.

Dokumenty, które należy przedstawić przed zawarciem umowy:

Certyfikat ISO 9001:2015 i ISO 14001:2015 lub równoważne. Certyfikat FSC lub równoważny.

Powyższe dokumenty powinny być wystawione przez niezależną, certyfikującą jednostkę uprawnioną do wydawania tego rodzaju zaświadczeń.

Poz. 2. P-2

Pufa wisząca duża



Widok puffy ma jedynie charakter poglądowy. Dopuszczalne są produkty równoważne spełniające co najmniej poniższe wymagania.

Wymiary:

wysokość: 36,0 cm, głębokość: 130,0 cm, szerokość: 180,0 cm, obciążenie do 270 kg – tolerancja wszystkich wymiarów +/- 2 %

1. Pufa wisząca o nieregularnej, amorficznej formie umożliwiająca przyjmowanie wygodnych pozycji.
2. Moduł podwieszany, dający efekt swobodnie unoszącego się w powietrzu welwetowego obłoku.
3. Konstrukcja płytowa siedziska wykonana ze sklejki, tarcicy sosnowej i mdf. Pokryta wyprofilowaną pianką poliuretanową. Warstwę pokryciową stanowi tkanina o wysokim stopniu ścieralności.
5. Wieszak to liny poliestrowe czarne o średnicy 8mm z rdzeniem. Trwale zamocowane do korpusu siedzisk umożliwiające podwieszenie puffy do sufitu. Długość lin: 3m licząc od dołu siedziska do pętli na końcu. Liny należy montować do stropu lub podkonstrukcji – nie można mocować do sufitu podwieszonego.
6. Tapicerka: właściwości: 100% poliester, gramatura 535 g/m², ścieralność min. 120 000 cykli Martindele, odporność na światło 5, tkanina łatwoczyszcząca, czyszczenie za pomocą wody i ściereczki
7. Kolorystyka: kolor: ciemnoturkusowy zbliżony do NCS 5040-B20G

Dokumenty, które należy przedstawić przed zawarciem umowy:

Certyfikat ISO 9001:2015 i ISO 14001:2015 lub równoważne.
Certyfikat FSC lub równoważny.

Powyższe dokumenty powinny być wystawione przez niezależną, certyfikującą jednostkę uprawnioną do wydawania tego rodzaju zaświadczeń.

Poz. 03. P-3

Huśtawka w formie worka podwieszana do sufitu pomieszczenia.



Widok huśtawki ma jedynie charakter poglądowy. Dopuszczalne są produkty równoważne spełniające co najmniej poniższe wymagania.

Wymiary :

szerokość 70,0 cm, głębokość 70,0 cm, długość 150,0 cm, obciążenie do 80 kg

- dopuszczalne odchylenie od wymiarów +-2 %.

1. Huśtawka do zawieszania na suficie pomieszczenia. Posiada formę kropli/worka oraz dużą i przytulną poduszkę do siedzenia.
2. Zestaw do mocowania w komplecie.
3. Tkanina: bawełna 100%, Wkład do poduszki – poliester.
4. Kolorystyka:
Poduszka : Beżowy – NCS S 1005-Y50R
Huśtawka: Ciemnobieżowy – NCS S 2005-Y50R
Zawiesie: Czarny – RAL 9005

Dokumenty, które należy przedstawić przed zawarciem umowy:

Certyfikat ISO 9001 i ISO 14001 lub równoważne.
Produkt winien spełniać wytyczne normy EN 71-3 lub równoważnej.
Materiały winne posiadać atest zgodny z normą BS 5852, wydawany przez brytyjski instytut Furniture Industry Research Association (FIRA).

Powyższe dokumenty powinny być wystawione przez niezależną, certyfikującą jednostkę uprawnioną do wydawania tego rodzaju zaświadczeń.

Poz. 04. P-5

Przewijak ścienny składany poziomo.



Widok przewijaka ma jedynie charakter poglądowy. Dopuszczalne są produkty równoważne spełniające co najmniej poniższe wymagania.

Wymiary :szerokość 87,0 cm, głębokość w pozycji złożonej 11,0 cm, głębokość w pozycji rozłożonej 50,0 cm, wysokość 51,6 cm, obciążenie do 23 kg

- dopuszczalne odchylenie od wymiarów +-2 %.

1. Przewijak dla niemowląt i dzieci, wykonany z wysokiej jakości antybakteryjnego polietylenu. Powłoka łatwa w utrzymaniu czystości.
2. Łatwość obsługi poprzez otwieranie i zamykanie jedną ręką. Głębokość rozłożonego przewijaka, na którym można wygodnie zmienić dziecku pieluchę, to około 50 cm, a złożony na ścianie zajmuje ok. 11 cm.
3. Posiada nienasiąkliwy antybakteryjny pas zabezpieczający dziecko przed upadkiem, wyprofilowane wklęsłe podłoże oraz specjalny wyprofilowane 2 uchwyty umożliwiające zawieszenie torby. Posiada 2 zintegrowane pojemniki na chusteczki lub podkłady.
4. Pozycja montażu: pozioma - wzdłuż dłuższego boku.
5. W komplecie samoprzylepne oznaczenie stanowiska do przewijania na drzwi pomieszczenia.
6. Kolorystyka: kolor jasnoszary – RAL 7035

Dokumenty, które należy przedstawić przed zawarciem umowy:

Deklaracja zgodności z Dyrektywą UE ogólnego bezpieczeństwa produktów.
Sprawozdanie z badań przewijaka dziecięcego wieszanego na ścianę.
Deklaracja zgodności z Dyrektywą ROHS dla przewijaka. Świadectwo Jakości Zdrowotnej PZH.

Powyższe dokumenty powinny być wystawione przez niezależną, certyfikującą jednostkę uprawnioną do wydawania tego rodzaju zaświadczeń.

Poz. 05. P-6

Pufki do zabawy – worki sako.

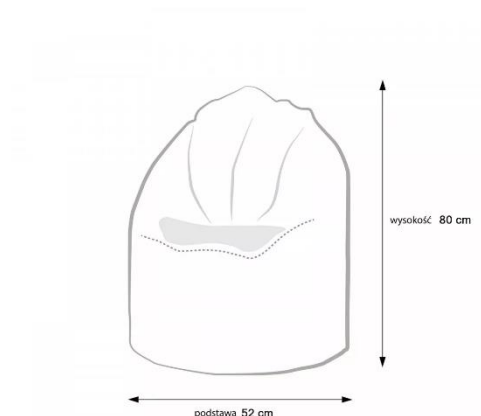

wypełnienie 90 litrów

Widok pufki- worka sako ma jedynie charakter poglądowy. Dopuszczalne są produkty równoważne spełniające co najmniej poniższe wymagania.

Wymiary :

szerokość 52,0 cm, głębokość 52,0 cm, długość 80,0 cm, obciążenie do 80 kg

- dopuszczalne odchylenie od wymiarów +-2 %.

1. Pufka – worek sako przeznaczona jest do siedzenia, w organicznym kształcie dużej i przytulnej poduszki, bez ostrych kątów.

2. Wypełnienie elastyczne ze styropianowych kulek, dzięki czepu pufka przyjmuje kształty idealnie dopasowany do osoby siedzącej.

3. Tkanina: 100% poliester o parametrach: gramatura 536 g/m², ścieralność min. 60 000 cykli Martindele'a, tkanina łatwoczyszcząca, czyszczenie za pomocą wody i ściereczki.

4. Kolorystyka:

Jasnoszary – RAL 7035 – 6 szt.

Turkusowy - NCS S 2050-B10G – 6 szt.

Żółty – RAL – 1018

Dokumenty, które należy przedstawić przed zawarciem umowy:
Atest PZH na tkaninę. Atest Higieniczny na granulat wypełniający.

Powyższe dokumenty powinny być wystawione przez niezależną, certyfikującą jednostkę uprawnioną do wydawania tego rodzaju zaświadczeń.

Poz. 06. P-7

Zestaw puf do siedzenia.



Widok zestawu puf ma jedynie charakter poglądowy. Dopuszczalne są produkty równoważne spełniające co najmniej poniższe wymagania.

Wymiary: wysokość puf: 41,0 cm, średnica kolejno: 45,0 cm, 90,0 cm, 120,0 cm.

1. Pufy w kształcie walca, o geometrycznym kształcie występujące jako pojedyncze elementy.
2. Pufy posadowione na czterech stopkach stalowych. Stelaż wykonany z rury stalowej o średnicy 25x2mm, zakończony stopkami o średnicy min. 40 mm ze stali nierdzewnej lub malowanej proszkowo. Stopki stalowe wyposażone w podkładki filcowe na twardą podłogę.
3. Siedzisko o skrzyniowej konstrukcji otwartej od dołu wykonanej na bazie sklejki i płyty wiórowej 16 mm wzmocnionej stelażem z rury stalowej 22x2mm. Tapicerowana skrzynia siedziska o wysokości 43 cm.
4. W celu zapewnienia komfortu użytkownika, jak i wysokiej trwałości konstrukcja pufy obłożona pianką ciętą trudnopalną o grubości 70 mm RF 50/60. Tapicerka elementów bocznych zszywana z kawałków z wyraźnie zaznaczonymi krawędziami i płaskimi płaszczyznami.
5. Tapicerka o parametrach: gramatura 685 g/m², ścieralność min. 300 000 cykli Martindele'a, odporność na światło – 7, Trudnopalność wg norm BS EN 1021:1, EN 71-2. IMO A 652(16)8.2-8.3, FMVSS 302. Skład: powłoka zewnętrzna 100% winyl, baza 100% poliester Hi-Loft2.
6. Kolorystyka:
Grafit – RAL 7024 – Pufa Ø 45cm
Szary – NCS S 3000N – Pufa Ø 90cm
Zielony – NCS S 2060-G50Y – Pufa Ø 120cm

Dokumenty, które należy przedstawić przed zawarciem umowy:

Certyfikat ISO 9001: 2015 i ISO 14001: 2015 lub równoważne.

Świadectwo z badań wytrzymałościowych wystawione przez niezależną jednostkę badawczą dotyczącą zgodności produktu z normami: PN EN 1022:2007, PN EN 1728:2012, PN EN 16139:2013-07.

Powyższe dokumenty powinny być wystawione przez niezależną, certyfikującą jednostkę uprawnioną do wydawania tego rodzaju zaświadczeń.

Poz. 07. P-8

Zestaw urządzeń: kozły z deskami do balansowania złożony z 2 kozłów kompatybilnych ze sobą pod kątem ustawienia jednego na drugim oraz z 3 ławeczek. Elementy można zaczepiać i opierać na sobie lub na drabinkach gimnastycznych.

Zabawka wielofunkcyjna dla dzieci, służąca do wspinania się, przechodzenia pod nimi, ćwiczenia zmysłu równowagi, budowaniu torów przeszkód.

P-8A

Kozioł dolny



Widok kozła ma jedynie charakter poglądowy. Dopuszczalne są produkty równoważne spełniające co najmniej poniższe wymagania.

Wymiary:

szerokość 126,0 cm, głębokość 85,0 cm, wysokość całkowita 48,0 cm, obciążenie do 90 kg - dopuszczalne odchylenie od wymiarów +-2 %.

1. Kozioł w formie trapezowej zapewniającej stabilność, z dwóch stron nogi, pomiędzy nimi rozpięte szczebelki (po 5 z dwóch stron, odległości między szczebelkami różnej wielkości) oraz platforma.
2. Zagłębienia w nóżkach i pasy z zapięciem na rzep zamocowane na dolnym szczeblu umożliwiają bezpieczne zawieszenie kozła na drabinkach.
3. Konstrukcja z drewna brzoźowego, szczeble z drewna jesionowego, kolory naturalne.

P-8B

Kozioł górny



Widok kozła ma jedynie charakter poglądowy. Dopuszczalne są produkty równoważne spełniające co najmniej poniższe wymagania.

Wymiary:

długość 75,0 cm, szerokość 62,0 cm, wysokość całkowita 37,0 cm, obciążenie do 90 kg
- dopuszczalne odchylenie od wymiarów $\pm 2\%$.

1. Kozioł w formie trapezowej zapewniającej stabilność, z dwóch stron nogi, pomiędzy nimi rozpięte szczebelki (po 4 z dwóch stron, odległości między szczebelkami różnej wielkości) oraz platforma.
2. Zagłębienia w nóżkach i pasy z zapięciem na rzep zamocowane na dolnym szczeblu umożliwiają bezpieczne zawieszenie kozła na drabinkach oraz stabilne ustawienie go na koźle dolnym.
3. Konstrukcja z drewna brzoźowego, szczeble z drewna jesionowego, kolory naturalne.

P-8C

Ławeczka pochyła

Widok ławeczki ma jedynie charakter poglądowy. Dopuszczalne są produkty równoważne spełniające co najmniej poniższe wymagania.

Wymiary:

długość 150,0 cm, szerokość 28,0 cm, wysokość całkowita 8,5 cm, obciążenie do 90 kg
- dopuszczalne odchylenie od wymiarów $\pm 2\%$.

1. Urządzenie wyłącznie do jednostronnego zawieszenia, np. jako zjeżdżalnia na drabinkach.
2. Deska ograniczona z dwóch stron listewkami, służąca np. jako zjeżdżalnia; na jednym krańcu, od spodu 2 gumowe kulki służące do bezpiecznego zawieszenia przyrządu na koźle lub drabince gimnastycznej oraz zabezpieczające deskę przed przesuwaniem się
3. Konstrukcja z drewna brzoźowego, kolory naturalne.

P-8D

Ławeczka ze szczebelkami

Widok ławeczki ma jedynie charakter poglądowy. Dopuszczalne są produkty równoważne spełniające co najmniej poniższe wymagania.

Wymiary:

długość 150,0 cm, szerokość 28,0 cm, wysokość całkowita 8,5 cm, obciążenie do 90 kg
- dopuszczalne odchylenie od wymiarów +-2 %.

1. Urządzenie do zawieszenia, np. jako pochylnia do wspinania.
2. Drabinka z 11 szczeblami służąca do wspinania się; na dwóch krańcach, od spodu 4 gumowe kulki służące do bezpiecznego oparcia przyrzędu na koźle lub drabince gimnastycznej oraz zabezpieczające drabinkę przed przesuwaniem się.
3. Konstrukcja z drewna brzożowego, kolory naturalne.

P-8D

ławeczka przezroczysta



Widok ławeczki ma jedynie charakter poglądowy. Dopuszczalne są produkty równoważne spełniające co najmniej poniższe wymagania.

Wymiary:

długość 150,0 cm, szerokość 28,0 cm, wysokość całkowita 8,5 cm, obciążenie do 90 kg
- dopuszczalne odchylenie od wymiarów +-2 %.

1. Urządzenie z możliwością zawieszenia, np. jako równoważnia na drabinkach, koźle.
2. Deska ograniczona z dwóch stron listewkami, pomiędzy nimi akrylowa, przezroczysta płyta, dająca wrażenie chodzenia 'w powietrzu'; na dwóch krańcach, od spodu 4 gumowe kulki służące do bezpiecznego oparcia przyrzędu na koźle lub drabince gimnastycznej oraz zabezpieczające przyrząd przed przesuwaniem się.
3. Konstrukcja z drewna brzożowego, kolory naturalne.

Dokumenty, które należy przedstawić przed zawarciem umowy:

Deklarację dopuszczenia produktu na rynek UE w zakresie wymogów bezpieczeństwa i zdrowia.

Powyższe dokumenty powinny być wystawione przez niezależną, certyfikującą jednostkę uprawnioną do wydawania tego rodzaju zaświadczeń.

Poz. 08. P-9

Komplet klocków piankowych – 10 elementowy. Elementy można zestawiać ze sobą w pionie i w poziomie. Zabawka wielofunkcyjna dla dzieci, służąca do siadania, przechodzenia pod nimi, tworzenia budowli.



Widok zestawu klocków ma jedynie charakter poglądowy. Dopuszczalne są produkty równoważne spełniające co najmniej poniższe wymagania.

Wymiary :

Najmniejszy element: szerokość 30,0 cm, głębokość 30,0 cm, długość 15,0 cm

Największy element: szerokość 30,0 cm, głębokość 30,0 cm, długość 90,0 cm

- dopuszczalne odchylenie od wymiarów +-2 %.

1. Kształtki wykonane z pianki. Pokryte trwałą i zmywalną tkaniną. Można je wykorzystywać jako siedziska, stoliki, tory przeszkód, tworzyć przestrzenne konstrukcje.
2. Konstrukcja z pianki, pokrycie z trudnozapalnej tkaniny.
3. Kolorystyka:
Biały – RAL 9003
Szary – RAL 7040
Grafit- RAL 7024
Beżowy – NCS S 2005-Y50R
Żółty – RAL 1018

Dokumenty, które należy przedstawić przed zawarciem umowy:

Certyfikat ISO 9001 i ISO 14001 lub równoważne.

Produkt winien spełniać wytyczne normy EN 71-3 lub równoważnej.

Materiały winne posiadać atest zgodny z normą BS 5852, wydawany przez brytyjski instytut Furniture Industry Research Association (FIRA).

Powyższe dokumenty powinny być wystawione przez niezależną, certyfikującą jednostkę uprawnioną do wydawania tego rodzaju zaświadczeń.

Poz. 09. P-12

Wieszak w kształcie drzewka



Widok wieszaka ma jedynie charakter poglądowy. Dopuszczalne są produkty równoważne spełniające co najmniej poniższe wymagania.

Wymiary :

szerokość 19,0 cm, głębokość 7,0 cm, długość 78,0 cm

- dopuszczalne odchylenie od wymiarów +/- 2 %.

1. Wieszak w kształcie drzewka składający się z: pionowej deski 3,5x3,5x78 cm mocowanej do ściany na dystansie oraz 6 „gałązek” mocowanych do „pnia” pod kątem 45 stopni z desek o przekroju 3x3x11cm.
2. Wieszak z litego drewna malowany na kolor czarny oraz biały. Mocowany do ściany w dwóch punktach na dystansie 3-3,5 cm.
3. Kolorystyka:
Biały – RAL 9003 - 5 szt.
Czarny – RAL 9005 - 5szt.

Dokumenty, które należy przedstawić przed zawarciem umowy:

Certyfikat FSC lub równoważny.

Powyższe dokumenty powinny być wystawione przez niezależną, certyfikującą jednostkę uprawnioną do wydawania tego rodzaju zaświadczeń.

Poz. 10. P-13

Wiszący podajnik na ręczniki papierowe



Widok podajnika ma jedynie charakter poglądowy. Dopuszczalne są produkty równoważne spełniające co najmniej poniższe wymagania.

Wymiary :

szerokość 26,2 cm, głębokość 12,8 cm, wysokość 30,0 cm

- dopuszczalne odchylenie od wymiarów +/- 2 %.

1. Ścienne podajnik papierowych ręczników C lub ZZ w listkach. Pojemność 600-900 listków.
2. Wyposażony w wizjer do kontroli ilości ręczników. Zamek i klucz plastikowy.
3. Podajnik montowany na płycie meblowej łazienek (C,D,E,F) oraz na zabudowie meblowej MEB-5 (A,B).
4. Materiał i kolorystyka:
Stal nierdzewna malowana proszkowo

Kolor Grafit – RAL 7024

Poz. 11. P-17
Ławeczka w szatni



Widok ławeczki ma jedynie charakter poglądowy. Dopuszczalne są produkty równoważne spełniające co najmniej poniższe wymagania.

Wymiary:

szerokość 200,0 cm x wysokość 41,0 cm x głębokość 35,0 cm;

- tolerancja wszystkich wymiarów $\pm 2\%$.

1. Stelaż ławki wykonany z blachy stalowej o grubości 0,5 mm, pokrytej farbą proszkową epoksydowo-poliestrową.

2. Pokrycie ławeczki - listwy drewniane z drewna sosnowego pokrytego lakierem bezbarwnym.

5. Kolorystyka:

- stelaż ławki RAL7035,

Dokumenty, które należy przedstawić przed zawarciem umowy:

Atest higieniczny PZH lub równoważny.

Atest Higieniczny lub równoważny na farbę proszkową do stelaży metalowych.

Powyższe dokumenty powinny być wystawione przez niezależną, certyfikującą jednostkę uprawnioną do wydawania tego rodzaju zaświadczeń.

Poz. 12. P-19

Zestaw w przebieralni złożony z taboretu, lustra i wieszaka

Taboret drewniany



Widok taboretu ma jedynie charakter poglądowy. Dopuszczalne są produkty równoważne spełniające co najmniej poniższe wymagania.

Wymiary :

szerokość 42,0 cm, głębokość 48,0 cm, wysokość 45,0 cm, Szerokość siedziska 34,0 cm, głębokość siedziska 35,0 cm, obciążenie do 110 kg.

- dopuszczalne odchylenie od wymiarów $\pm 2\%$.

1. Taboret na trzech nogach, siedzisko o organicznym kształcie, mebel skręcany śrubami stalowymi.
2. Siedzisko wykonane ze sklejki brzozonej, okleinowane fornirem brzoзовym, lakierowane lakierem podbarwianym.
3. Noga wykonana ze sklejki brzozonej, okleinowane fornirem brzoзовym, lakierowana lakierem podbarwianym
4. Kolorystyka naturalna, drewniana.
5. Mebel winien spełniać wymagania odnośnie bezpieczeństwa, trwałości i stabilności określone w normach: EN 16139-Poziom 1 i ANSI/BIFMAx5.1.

Lustro wiszące



Widok lustra ma jedynie charakter poglądowy. Dopuszczalne są produkty równoważne spełniające co najmniej poniższe wymagania.

Wymiary :

szerokość 60,0 cm, głębokość ok. 2,0 cm, wysokość 120,0 cm

- dopuszczalne odchylenie od wymiarów +/- 2 %.

1. Lustro o zaokrąglonych krawędziach. Tafla lustra pokryta folią.
2. Cienka ramka z aluminium anodowanego malowanego proszkowo.
3. Kolor ramy:
Czarny – RAL 9005

Haczyk ścienny



Widok haczyka ma jedynie charakter poglądowy. Dopuszczalne są produkty równoważne spełniające co najmniej poniższe wymagania.

Wymiary :

szerokość 16,0 cm, głębokość 2,0 cm, wysokość 5,0 cm

- dopuszczalne odchylenie od wymiarów +/- 2 %.

1. Wieszak wykonany ze stali galwanizowanej w formie prostokąta z trzema haczykami na ubranie, torebkę. Malowany proszkowo.
2. Element samoprzylepny.
3. Kolor ramy:
Biały – RAL 9003

Dokumenty, które należy przedstawić przed zawarciem umowy:

Certyfikat FSC lub równoważny.

Powyższe dokumenty powinny być wystawione przez niezależną, certyfikującą jednostkę uprawnioną do wydawania tego rodzaju zaświadczeń.

Poz. 13. DM-1
Regał biurowy

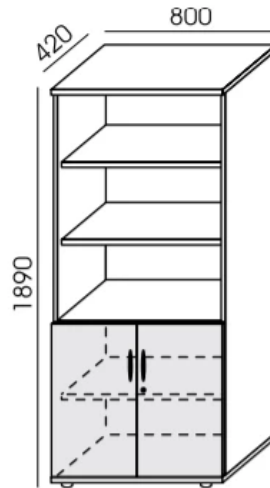

Widok regału ma jedynie charakter poglądowy. Dopuszczalne są produkty równoważne spełniające co najmniej poniższe wymagania.

Wymiary:

wysokość: 189,0 cm, głębokość: 42,0 cm, szerokość: 80,0 cm – tolerancja wszystkich wymiarów +/- 2 %

1. Wieniec górny, dolny oraz półki są wykonane z płyty wiórowej trójwarstwowej obustronnie melaminowanej o gr. 25 mm, posiadającej atest higieniczny E1 lub równoważny.
2. Plecy szafy wykonane z płyty HDF w kolorze białym grubości 3,2mm i wpuszczone we frez wykonany w wieńcach i bokach.
3. Pozostałe elementy szafy wykonane z płyty grubości 18mm.
4. Krawędzie wieńca górnego i dolnego zabezpieczone obrzeżem PCV/ABS o gr. 3mm w kolorze płyty.
5. Krawędzie frontowe należy zabezpieczyć obrzeżem PVC/ABS gr. 2mm w kolorze płyty.
6. Szafa ma być wyposażona w cztery półki aktowe.
7. Łączenia półek i elementów korpusu za pomocą złącz mimośrodowych niewidocznych na zewnątrz (nie dotyczy ściany tylnej). Zastosowanie złączy mimośrodowych powinno pozwalać na wymianę poszczególnych elementów w przypadku uszkodzenia.
8. Regał będzie posadowiony na cokole płytowym stanowiącym integralną część korpusu. Cokół wyposażony w 4 regulatory (stopki poziomujące Ø50mm) w zakresie h-30 mm . Regulacja poziomu powinna odbywać się od strony wewnętrznej szafy.

9. Drzwi szafy zamontowane będą na zawiasach firmy Blum lub równoważnych bez cichego domyku i kątem otwarcia 100°, wytrzymałość zawiasów – 80 tysięcy cykli.
10. Montaż i demontaż zawiasów bez użycia narzędzi – system CLIK.
11. Zamek jednopunktowy z możliwością zastosowania klucza Master.
12. Kluczyki numerowane z możliwością ich domówienia.
13. Uchwyty o rozstawie 128mm i długości całkowitej 152mmw kształcie litery C w kolorze chrom mat.
14. Kolorystyka mebla: biały RAL 9003

Dokumenty, które należy przedstawić przed zawarciem umowy:

Certyfikat ISO 9001:2015 lub równoważny,

Atest Higieniczny E1 na płytę wiórową melaminowaną lub równoważny.

Powyższe dokumenty powinny być wystawione przez niezależną, certyfikującą jednostkę uprawnioną do wydawania tego rodzaju zaświadczeń.

Poz. 14. DM-1.2

Szafa biurowa

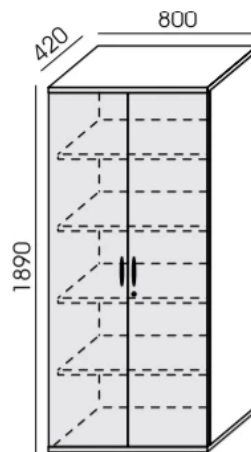

Widok szafy ma jedynie charakter poglądowy. Dopuszczalne są produkty równoważne spełniające co najmniej poniższe wymagania.

Wymiary:

wysokość: 189,0 cm, głębokość: 42,0 cm, szerokość: 80,0 cm – tolerancja wszystkich wymiarów +/- 2 %

1. Wieniec górny, dolny oraz półki są wykonane z płyty wiórowej trójwarstwowej obustronnie melaminowanej o gr. 25 mm, posiadającej atest higieniczny E1 lub równoważny.
2. Plecy szafy wykonane z płyty HDF w kolorze białym grubości 3,2mm i wpuszczone we frez wykonany w wieńcach i bokach.

3. Pozostałe elementy szafy wykonane z płyty grubości 18mm.
4. Krawędzie wieńca górnego i dolnego zabezpieczone obrzeżem PCV/ABS o gr. 3mm w kolorze płyty.
5. Krawędzie frontowe należy zabezpieczyć obrzeżem PVC/ABS gr. 2mm w kolorze płyty.
6. Szafa ma być wyposażona w cztery półki aktowe.
7. Łączenia półek i elementów korpusu za pomocą złącz mimośrodowych niewidocznych na zewnątrz (nie dotyczy ściany tylnej). Zastosowanie złączy mimośrodowych powinno pozwalać na wymianę poszczególnych elementów w przypadku uszkodzenia.
8. Regał będzie posadowiony na cokole płytowym stanowiącym integralną część korpusu. Cokół wyposażony w 4 regulatory (stopki poziomujące Ø50mm) w zakresie h-30 mm . Regulacja poziomu powinna odbywać się od strony wewnętrznej szafy przy pomocy klucza imbusowego.
9. Drzwi szafy zamontowane będą na zawiasach firmy Blum lub równoważnych bez cichego domyku i kątem otwarcia 100°, wytrzymałość zawiasów – 80 tysięcy cykli.
10. Montaż i demontaż zawiasów bez użycia narzędzi – system CLIK.
11. Zamek jednopunktowy z możliwością zastosowania klucza Master.
12. Kluczyki numerowane z możliwością ich domówienia.
13. Uchwyty o rozstawie 128mm i długości całkowitej 152mmw kształcie litery C w kolorze chrom mat.
14. Kolorystyka mebla: biały RAL 9003

Dokumenty, które należy przedstawić przed podpisaniem umowy:

Certyfikat ISO 9001:2015 lub równoważny,

Atest Higieniczny E1 na płytę wiórową melaminowaną lub równoważny.

Powyższe dokumenty powinny być wystawione przez niezależną, certyfikującą jednostkę uprawnioną do wydawania tego rodzaju zaświadczeń.

Poz. 15. DM-1.3

Regał biurowy

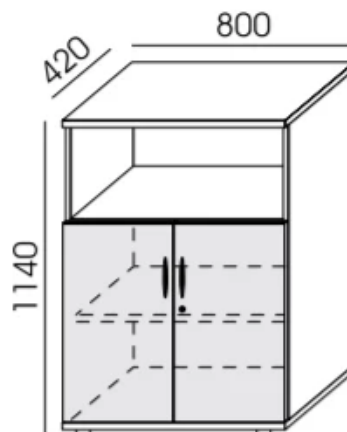

Widok regału ma jedynie charakter poglądowy. Dopuszczalne są produkty równoważne spełniające co najmniej poniższe wymagania.

Wymiary:

wysokość: 114,0 cm, głębokość: 42,0 cm, szerokość: 80,0 cm – tolerancja wszystkich wymiarów +/- 2 %

1. Wieniec górny, dolny oraz półki są wykonane z płyty wiórowej trójwarstwowej obustronnie melaminowanej o gr. 25 mm, posiadającej atest higieniczny E1 lub równoważny.
2. Plecy szafy wykonane z płyty HDF w kolorze białym grubości 3,2mm i wpuszczone we frez wykonany w wieńcach i bokach.
3. Pozostałe elementy szafy wykonane z płyty grubości 18mm.
4. Krawędzie wieńca górnego i dolnego zabezpieczone obrzeżem PCV/ABS o gr. 3mm w kolorze płyty.
5. Krawędzie frontowe należy zabezpieczyć obrzeżem PVC/ABS gr. 2mm w kolorze płyty.
6. Szafa ma być wyposażona w cztery półki aktowe.
7. Łączenia półek i elementów korpusu za pomocą złącz mimośrodowych niewidocznych na zewnątrz (nie dotyczy ściany tylnej). Zastosowanie złączy mimośrodowych powinno pozwalać na wymianę poszczególnych elementów w przypadku uszkodzenia.
8. Regał będzie posadowiony na cokole płytowym stanowiącym integralną część korpusu. Cokół wyposażony w 4 regulatory (stopki poziomujące Ø50mm) w zakresie h-30 mm . Regulacja poziomu powinna odbywać się od strony wewnętrznej szafy przy pomocy klucza imbusowego.
9. Drzwi szafy zamontowane będą na zawiasach firmy Blum lub równoważnych bez cichego domyku i kątem otwarcia 100°, wytrzymałość zawiasów – 80 tysięcy cykli.
10. Montaż i demontaż zawiasów bez użycia narzędzi – system CLIK.
11. Zamek jednopunktowy z możliwością zastosowania klucza Master.
12. Kluczyki numerowane z możliwością ich domówienia.
13. Uchwyty o rozstawie 128mm i długości całkowitej 152mmw kształcie litery C w kolorze chrom mat.
14. Kolorystyka mebla: biały RAL 9003.

Dokumenty, które należy przedstawić przed zawarciem umowy:

Certyfikat ISO 9001:2015 lub równoważny,

Atest Higieniczny E1 na płytę wiórową melaminowaną lub równoważny.

Powyższe dokumenty powinny być wystawione przez niezależną, certyfikującą jednostkę uprawnioną do wydawania tego rodzaju zaświadczeń.

Poz. 16. DM-2

Biurko

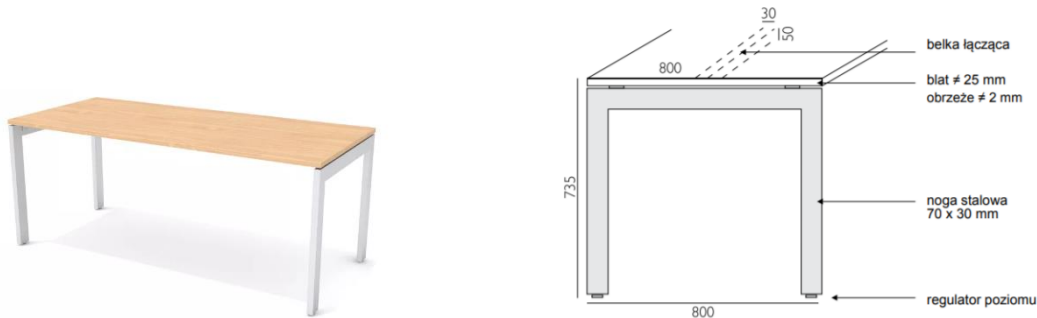

Widok biurka ma jedynie charakter poglądowy. Dopuszczalne są produkty równoważne spełniające co najmniej poniższe wymagania.

Wymiary:

wysokość: 74,0 cm, długość: 180,0 cm, szerokość: 80,0 cm – tolerancja wszystkich wymiarów +/- 2 %

1. Blat biurka wykonany jest z płyty wiórowej trójwarstwowej, dwustronnie pokrytej melaminą posiadającej atest higieniczny E1 lub równoważny. Całkowita grubość blatu min. 25 mm.
2. Krawędzie blatu zabezpieczone obrzeżem PCV/ABS o grubości 2 mm z atestem higienicznym E1 lub równoważnym. Krawędzie obrzeża zaokrąglone ($r = 2\text{mm}$).
3. Pod blatem, wzdłuż jego osi znajduje się belka podblatowa, wykonana z profilowanej blachy stalowej o gr. min 1,5 mm, o przekroju poprzecznym nie mniejszym niż 50 x 30 (mm). Belka stanowi element łączący nogi i usztywniający konstrukcję biurka a jednocześnie może posłużyć jako prowadzenie poziome kabli.
4. Pomiędzy blatem a stelażem widoczny dystans (8mm) spowodowany zamontowaniem blatu przy pomocy kątowników stalowych mocowanych zarówno do nóg, jak i belki podblatowej.
5. Nogi biurka w kształcie odwróconej litery „U” wykonane z rury min. 70x30 mm, gr. blachy 2 mm, zacięte pod kątem 45°.
6. W nodze wykonane gwinty termiczne do przykręcenia z belką podblatową, do której przyspawane są płytki metalowe wykonane z blachy grubości 10 mm.
7. Nogi z belką skręcone są za pomocą śrub metrycznych, dzięki którym istnieje możliwość ich łatwego demontażu.
8. Biurko wyposażone w regulatory poziomu (stopki w kolorze czarnym) z możliwością ich wykręcenia do 15mm.
9. Nogi i stelaż biurka malowany proszkowo.
10. Kolorystyka:
Blat biurka i stelaż nośny – kolor biały RAL 9005

Dokumenty, które należy przedstawić przed zawarciem umowy:
Certyfikat ISO 9001:2015 lub równoważny,

Atest Higieniczny E1 na płytę wiórową melaminowaną lub równoważny.

Powyższe dokumenty powinny być wystawione przez niezależną, certyfikującą jednostkę uprawnioną do wydawania tego rodzaju zaświadczeń.

Poz. 17. DM-3

Biurko

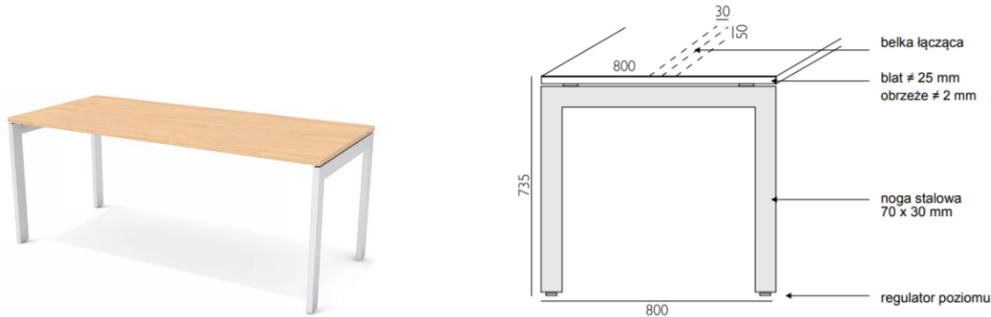

Widok biurka ma jedynie charakter poglądowy. Dopuszczalne są produkty równoważne spełniające co najmniej poniższe wymagania.

Wymiary:

wysokość: 74,0 cm, długość: 140,0 cm, szerokość: 80,0 cm – tolerancja wszystkich wymiarów +/- 2 %

1. Błat biurka wykonany jest z płyty wiórowej trójwarstwowej, dwustronnie pokrytej melaminą posiadającej atest higieniczny E1 lub równoważny. Całkowita grubość blatu min. 25 mm.
2. Krawędzie blatu zabezpieczone obrzeżem PCV/ABS o grubości 2 mm z atestem higienicznym E1 lub równoważnym. Krawędzie obrzeża zaokrąglone (r = 2mm).
3. Pod blatem, wzdłuż jego osi znajduje się belka podblatowa, wykonana z profilowanej blachy stalowej o gr. min 1,5 mm, o przekroju poprzecznym nie mniejszym niż 50 x 30 (mm). Belka stanowi element łączący nogi i usztywniający konstrukcję biurka a jednocześnie może posłużyć jako prowadzenie poziome kabli.
4. Pomiędzy blatem a stelażem widoczny dystans (8mm) spowodowany zamontowaniem blatu przy pomocy kątowników stalowych mocowanych zarówno do nóg, jak i belki podblatowej.
5. Nogi biurka w kształcie odwróconej litery „U” wykonane z rury min. 70x30 mm, gr. blachy 2 mm, zacięte pod kątem 45°.
6. W nodze wykonane gwinty termiczne do przykręcenia z belką podblatową, do której przyspawane są płytki metalowe wykonane z blachy grubości 10 mm.
7. Nogi z belką skręcone są za pomocą śrub metrycznych, dzięki którym istnieje możliwość ich łatwego demontażu.
8. Biurko wyposażone w regulatory poziomu (stopki w kolorze czarnym) z możliwością ich wykręcenia do 15mm.
9. Nogi i stelaż biurka malowany proszkowo.
10. Kolorystyka:

Błat biurka i stelaż nośny – kolor biały RAL 9005

Dokumenty, które należy przedstawić przed zawarciem umowy:

Certyfikat ISO 9001:2015 lub równoważny,

Atest Higieniczny E1 na płytę wiórową melaminowaną lub równoważny.

Powyższe dokumenty powinny być wystawione przez niezależną, certyfikującą jednostkę uprawnioną do wydawania tego rodzaju zaświadczeń.

Poz. 18. DM-4

Wieszak w kształcie drzewka



Widok wieszaka ma jedynie charakter poglądowy. Dopuszczalne są produkty równoważne spełniające co najmniej poniższe wymagania.

Wymiary:

wysokość: 167,0 cm, głębokość: 51,0 cm, szerokość: 44,0 cm – tolerancja wszystkich wymiarów +/- 2 %

1. Konstrukcja wieszaka na ubrania wierzchnie:

Wieszak na ubranie wierzchnie wykonany z rury stalowej o przekroju:

Dolna część wieszaka – rura elipsa \varnothing 35 x 20 x 1,5 mm.

Górna część wieszaka – rura \varnothing 20 x 1,5 mm.

Uchwyty – pręt \varnothing 10 mm + zatyczka \varnothing 20 mm.

2. Posadowiony na trzech nogach malowany farbą proszkową.

3. W górnej części wyposażony w trzy większe i trzy mniejsze wieszaki. Mniejsze wieszaki w kształcie haczyków wkręcane.

4. Kolorystyka wieszaka – kolor biały RAL 9003.

Dokumenty, które należy przedstawić przed zawarciem umowy:

Certyfikat ISO 9001:2015, ISO 14001:2015 oraz ISO 45001:2018 lub równoważne.

Powyższe dokumenty powinny być wystawione przez niezależną, certyfikującą jednostkę uprawnioną do wydawania tego rodzaju zaświadczeń.

Poz. 19. DM-5

Szafka ubraniowa



Widok szafki ma jedynie charakter poglądowy. Dopuszczalne są produkty równoważne spełniające co najmniej poniższe wymagania.

Wymiary:

wysokość: 180,0 cm, głębokość: 49,0 cm, szerokość: 60,0 cm – tolerancja wszystkich wymiarów +/- 2 %

1. Szafka ubraniowa metalowa dwudrzwiowa, wykonana z blachy stalowej pokrytej farbą proszkową epoksydowo-poliestrową. Drzwi szafy z otworami wentylacyjnymi o nowoczesnym designie.
2. Szafka dzielona na dwa segmenty, każdy segment dwudzielny. Drzwi uchylne lewe. Wewnątrz każdego segmentu u góry metalowa półka, poniżej pionowy podział na dwie części. W każdej części drążek z dwoma przesuwными haczykami plastikowymi, dwa haczyki metalowe na ścianie.
3. Zamek cylindryczny z dwoma kluczami, ryglujący w 1 punkcie. Zamki na klucz w systemie klucza master. Wokół zamka osłona z tworzywa sztucznego oraz szyld z numerkiem.
4. Podstawa szafki 2-modułowej wykonana z profili zamkniętych. Wzdłużnice i poprzeczki podstawy wykonane z giętej blachy. Konstrukcja spawana.
5. Kolorystyka: korpus szafki i drzwiczki – kolor jasnoszary RAL 7035.

Dokumenty, które należy przedstawić przed zawarciem umowy:

Potwierdzenie spełnienia normy PN-EN 16121+A1:2017-11 Certyfikatem uprawniającym do oznaczenia wyrobu Znakiem Bezpieczeństwa B PCBC lub równoważnym.

Powyższe dokumenty powinny być wystawione przez niezależną, certyfikującą jednostkę uprawnioną do wydawania tego rodzaju zaświadczeń.

Poz. 20. DM-6

Fotel obrotowy



Widok fotela ma jedynie charakter poglądowy. Dopuszczalne są produkty równoważne spełniające co najmniej poniższe wymagania.

Wymiary:

wysokość fotela: 100,0-117,0 cm, wysokość siedziska: 48,0-58,0 cm, głębokość siedziska: 39,0-44,0 cm, szerokość siedziska: 48,0 cm, szerokość podstawy: 68,0cm – tolerancja wszystkich wymiarów +/- 2 %

1. Podstawa pięcioramienna, wykonana z poliamidu z dodatkiem włókna szklanego, o prostych ramionach, opadających pod kątem z miejsca osadzenia amortyzatora w stronę kółek, w kolorze czarnym.
2. Samohamowne kółka jezdne Amortyzator gazowy umożliwiający płynną regulację wysokości siedziska.
3. Nowoczesny mechanizm SYNCHRO umożliwiający synchroniczne odchylenie oparcia i siedziska z regulacją sprężystości odchylenia w zależności od ciężaru siedzącego oraz blokady tego ruchu. Mechanizm wyposażony w system ANTI SHOCK zapobiegający uderzeniu oparcia w plecy siedzącego po zwolnieniu blokady mechanizmu.
4. Siedzisko krzesła wykonane ze sklejki drzewa liściastego, wyściełane pianką PU (wykonaną w technologii pianek wylewanych w formach) gwarantującej wysoką odporność na zgniatanie oraz maksymalny komfort siedzenia, gęstość pianki siedziska: 80 kg/m³.
5. Plastikowe oparcie krzesła wykonane jako odlew o lekkiej konstrukcji z materiału stanowiącego mieszankę PP oraz FG (polipropylenu z włóknem szklanym) wyściełane pianką PU (wykonaną w technologii pianek wylewanych w formach), wyprofilowane do naturalnego kształtu kręgosłupa w części podtrzymującej odcinek lędźwiowo – krzyżowy. Tył oparcia to element konstrukcyjny w postaci trójramiennego wspornika, oparcie posiada siedmiostopniową, zapadkową regulację wysokości, gęstość pianki oparcia: 75 kg/m³
6. Podłokietniki krzesła czarne, z nakładką wykonaną z polipropylenu (PP), z możliwością regulacji w zakresie wysokości.

7. Siedzisko i oparcie tapicerowane pianką poliuretanową, trudnopalną. Klasa trudnopalności pianki potwierdzona świadectwem z badań zgodnych z normą BS5852.

8. Krzesło tapicerowane tkaniną z atestem trudnopalności EN 1021:1, 100% poliester, o klasie ścieralności na poziomie 100 000 cykli (PN-EN ISO 12947-2), odporności na piling 5 (PN EN ISO 12945-2), gramatura 340g/m².

9. Kolorystyka fotela:

Podstawa (krzyżak), stelaż, podstawa oparcia, oparcie z tyłu fotela, podłokietniki – w kolorze czarnym RAL 9005.

Siedzisko i oparcie – tkanina w kolorze: jasnoszarym RAL 7035

Dokumenty, które należy przedstawić przed zawarciem umowy:

Certyfikat dla producenta: ISO 9001:2015, ISO 14001:2015 lub równoważne.

Protokół oceny ergonomicznej w zakresie zgodności z PN EN 1335-1 oraz rozporządzeniem MPiPS z dnia 1.12.1998 (DZ.U. Nr 148, poz. 973)

Potwierdzenie zgodności produktu z normą EN 1335:1:2:3 (wymiary, bezpieczeństwo, stabilność i wytrzymałość)

Powyższe dokumenty powinny być wystawione przez niezależną, certyfikującą jednostkę uprawnioną do wydawania tego rodzaju zaświadczeń.

Poz. 21. DM-7

Stół

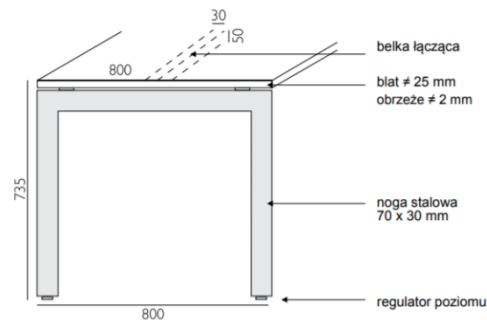

Widok stołu ma jedynie charakter poglądowy. Dopuszczalne są produkty równoważne spełniające co najmniej poniższe wymagania.

Wymiary:

wysokość: 74,0 cm, długość: 80,0 cm, szerokość: 80,0 cm – tolerancja wszystkich wymiarów +/- 2 %

1. Blat biurka wykonany jest z płyty wiórowej trójwarstwowej, dwustronnie pokrytej melaminą posiadającej atest higieniczny E1 lub równoważny. Całkowita grubość blatu min. 25 mm.

2. Krawędzie blatu zabezpieczone obrzeżem PCV/ABS o grubości 2 mm z atestem higienicznym E1 lub równoważnym. Krawędzie obrzeża zaokrąglone (r = 2mm).

3. Pod blatem, wzdłuż jego osi znajduje się belka podblatowa, wykonana z profilowanej blachy

stalowej o gr. min 1,5 mm, o przekroju poprzecznym nie mniejszym niż 50 x 30 (mm). Belka stanowi element łączący nogi i usztywniający konstrukcję stołu a jednocześnie może posłużyć jako prowadzenie poziome kabli.

4. Pomiedzy blatem a stelażem widoczny dystans (8mm) spowodowany zamontowaniem blatu przy pomocy kątowników stalowych mocowanych zarówno do nóg, jak i belki podblatowej.

5. Nogi stołu w kształcie odwróconej litery „U” wykonane z rury min. 70x30 mm, gr. blachy 2 m, zacięte pod kątem 45°.

4. W nodze wykonane gwinty termiczne do przykręcenia z belką podblatową, do której przyspawane są płytki metalowe wykonane z blachy grubości 10 mm.

5. Nogi z belką skręcone są za pomocą śrub metrycznych, dzięki którym istnieje możliwość ich łatwego demontażu.

6. Stół wyposażone w regulatory poziomu (stopki w kolorze czarnym) z możliwością ich wykręcenia do 15mm.

7. Nogi i stelaż stołu malowany proszkowo.

8. Kolorystyka:

Błat stołu i stelaż nośny – kolor biały RAL 9005

Dokumenty, które należy przedstawić przed zawarciem umowy:

Certyfikat ISO 9001:2015 lub równoważny,

Atest Higieniczny E1 na płytę wiórową melaminowaną lub równoważny.

Powyższe dokumenty powinny być wystawione przez niezależną, certyfikującą jednostkę uprawnioną do wydawania tego rodzaju zaświadczeń.

Poz. 22. DM-8

Stół

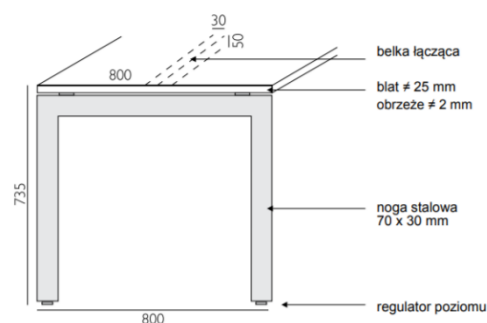

Widok stołu ma jedynie charakter poglądowy. Dopuszczalne są produkty równoważne spełniające co najmniej poniższe wymagania.

Wymiary:

wysokość: 74,0 cm, długość: 60,0 cm, szerokość: 60,0 cm – tolerancja wszystkich wymiarów +- 2 %

1. Błat biurka wykonany jest z płyty wiórowej trójwarstwowej, dwustronnie pokrytej melaminą posiadającej atest higieniczny E1 lub równoważny. Całkowita grubość blatu min. 25 mm.

2. Krawędzie blatu zabezpieczone obrzeżem PCV/ABS o grubości 2 mm z atestem higienicznym E1 lub równoważnym. Krawędzie obrzeża zaokrąglone (r = 2mm).

3. Pod blatem, wzdłuż jego osi znajduje się belka podblatowa, wykonana z profilowanej blachy stalowej o gr. min 1,5 mm, o przekroju poprzecznym nie mniejszym niż 50 x 30 (mm). Belka stanowi element łączący nogi i usztywniający konstrukcję stołu a jednocześnie może posłużyć jako prowadzenie poziome kabli.

4. Pomiedzy blatem a stelażem widoczny dystans (8mm) spowodowany zamontowaniem blatu przy pomocy kątowników stalowych mocowanych zarówno do nóg, jak i belki podblatowej.

5. Nogi stołu w kształcie odwróconej litery „U” wykonane z rury min. 70x30 mm, gr. blachy 2 mm, zacięte pod kątem 45°.

4. W nodze wykonane gwinty termiczne do przykręcenia z belką podblatową, do której przyspawane są płytki metalowe wykonane z blachy grubości 10 mm.

5. Nogi z belką skręcone są za pomocą śrub metrycznych, dzięki którym istnieje możliwość ich łatwego demontażu.

6. Stół wyposażone w regulatory poziomu (stopki w kolorze czarnym) z możliwością ich wykręcenia do 15mm.

7. Nogi i stelaż stołu malowany proszkowo.

8. Kolorystyka:

Błat stołu i stelaż nośny – kolor biały RAL 9005

Dokumenty, które należy przedstawić przed zawarciem umowy:

Certyfikat ISO 9001:2015 lub równoważny,

Atest Higieniczny E1 na płytę wiórową melaminowaną lub równoważny.

Powyższe dokumenty powinny być wystawione przez niezależną, certyfikującą jednostkę uprawnioną do wydawania tego rodzaju zaświadczeń.

Poz. 23. DM-11
Krzesło obrotowe



Widok krzesła ma jedynie charakter poglądowy. Dopuszczalne są produkty równoważne spełniające co najmniej poniższe wymagania.

Wymiary: wysokość fotela: 103,0-116,0 cm, wysokość siedziska: 43,0-56,0 cm, głębokość siedziska: 41,0-47,0 (44,0) cm, szerokość siedziska: 47,0 cm, szerokość podstawy: 69,0 -72,0 cm – tolerancja wszystkich wymiarów +/- 2 %

1. Podstawa pięcioramienna, wykonana z aluminium malowanego proszkowo na kolor czarny. Nie dopuszcza się podstaw plastikowych, poliamidowych.

2. Samohamowne, jasnoszare miękkie kółka jezdne fi 65 mm do powierzchni twardych.

3. Amortyzator gazowy z poduszką powietrzną zapewniający płynną regulację wysokości siedziska.
4. Nowoczesny mechanizm SYNCHRO umożliwiający synchroniczne odchylanie oparcia i siedziska z regulacją sprężystości odchylania w zależności od ciężaru siedzącego oraz blokady tego ruchu. Mechanizm wyposażony w system ANTI SHOCK zapobiegający uderzeniu oparcia w plecy siedzącego po zwolnieniu blokady mechanizmu. Mechanizm posiada dwa zakresy pochylenia oparcia i siedziska (zakres kątów standardowych siedziska i oparcia oraz zakres kątów „ujemnych” siedziska i oparcia) oraz możliwość blokady w 5 pozycjach.
5. Siedzisko wyposażone w mechanizm regulacji głębokości w zakresie 60 mm. Ergonomicznie wyprofilowane siedzisko krzesła z maskownicą z tworzywa w kolorze jasnoszarym, wyściełane pianką PU trudnopalną, wylewaną w formach o gęstości 75 kg/m³
6. Pianki krzesła wykonane w technologii pianek trudnopalnych. Załączyć oświadczenie producenta o możliwości wykonania krzesła z pianek trudnopalnych dla przedmiotowego postępowania wraz z świadectwem z badań potwierdzających klasę trudnopalności pianek zgodnych z normą PN EN 1021:1:2
7. Siedzisko posiada funkcję tzw. SIDE MOVEMENT dzięki której ma możliwość ruchów na boki – po 6° na stronę, z możliwością blokady tej funkcji.
8. Oparcie krzesła wykonane jako rama z poliamidu z włóknem szklanym w kolorze jasnoszarym, na której rozciągnięta jest transparentna siatka, zapewniająca maksymalny komfort poprzez możliwość dopasowania do pleców użytkownika, swobodną cyrkulację powietrza, wyraźnie wyprofilowane do naturalnego kształtu kręgosłupa w części podtrzymującej odcinek krzyżowo-lędźwiowy. Posiada regulowane w zakresie głębokości oraz wysokości podparcie lędźwiowe.
9. Oparcie krzesła posiada możliwość wychylenia na boki, po 10° na stronę, z automatycznym powrotem do pozycji bazowej. Podłokietniki 4D – regulowane góra – dół, regulacja nakładki przód – tył, regulacja nakładki na boki, rotacja nakładki 27° na stronę.
10. Siedzisko i zagłówek krzesła tapicerowane tkaniną z atestem trudnopalności EN 1021:1, 100% poliester, o klasie ścieralności na poziomie 100 000 cykli (PN-EN ISO 12947-2), odporności na piling 5 (PN EN ISO 12945-2), gramatura 340g/m². Oparcie z transparentnej siatki.

9. Kolorystyka fotela:

- Podstawa (krzyżak), stelaż, podstawa oparcia, oparcie z tyłu fotela, podłokietniki – w kolorze czarnym RAL 9005.
- Siedzisko – tkanina w kolorze jasnoszarym RAL 7035
- Oparcie – siatka w kolorze jasnoszarym RAL 7035

Dokumenty, które należy przedstawić przed zawarciem umowy:

- Certyfikat dla producenta: ISO 9001:2015, ISO 14001:2015 lub równoważne. Protokół oceny ergonomicznej w zakresie zgodności z PN EN 1335-1 oraz rozporządzeniem MPiPS z dnia 1.12.1998 (DZ.U. Nr 148, poz. 973)
- Potwierdzenie zgodności produktu z normą EN 1335:1:2:3 (wymiary, bezpieczeństwo, stabilność i wytrzymałość)

Powyższe dokumenty powinny być wystawione przez niezależną, certyfikującą jednostkę uprawnioną do wydawania tego rodzaju zaświadczeń.

Poz. 24. DM-12

Krzeseł konferencyjne

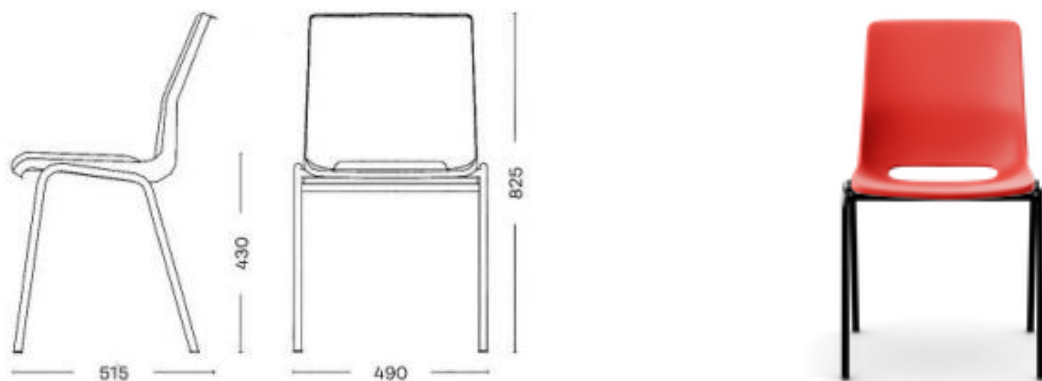

Widok krzesła konferencyjnego ma jedynie charakter poglądowy. Dopuszczalne są produkty równoważne spełniające co najmniej poniższe wymagania.

Wymiary:

wys. siedziska 43,0 cm, szer. siedziska 49,0 cm, ogólna wysokość 82,5 cm, ogólna głębokość 51,5 cm, ogólna szerokość 49,0 cm – tolerancja wszystkich wymiarów +/-2 %.

1. Krzesło konferencyjne na czterech nogach o prostym ergonomicznym designie.
2. Stelaż wykonany z rury stalowej o przekroju FI 19 x 1,5 mm, wykonany w technologii gięcia bez zmiany przekroju profilu, nogi biegnące wzdłuż bocznej krawędzi siedziska, połączone między sobą wspornikami łączącymi je pod siedziskiem krzesła. Stelaż malowany proszkowo.
3. Kubełek krzesła wykonany z polipropylenu z charakterystycznym otworem w dolnej części oparcia.
4. Krzesło z możliwością sztaplowania do 12 sztuk.
5. Kolorystyka krzesła:
Stelaż metalowy w kolorze białym RAL 9003
Siedzisko i oparcie w kolorze szarym RAL 7040.

Dokumenty, które należy przedstawić przed zawarciem umowy:

Certyfikat zgodności z normą EN 16139 oraz EN 1729 lub równoważnych.

Certyfikat GREENGUARD oraz EPD (Środowiskowa Deklaracja Produktu) lub równoważny.

Powyższe dokumenty powinny być wystawione przez niezależną, certyfikującą jednostkę uprawnioną do wydawania tego rodzaju zaświadczeń.

Poz. 25. DM-17

Szafka ubraniowa



Widok szafki ma jedynie charakter poglądowy. Dopuszczalne są produkty równoważne spełniające co najmniej poniższe wymagania.

Wymiary:

wysokość: 180,0 cm, głębokość: 49,0 cm, szerokość: 117,0 cm – tolerancja wszystkich wymiarów +/- 2 %

1. Szafka ubraniowa metalowa 8-drzwiowa (4 kolumny x 2 drzwiczek w kolumnie), wykonana z blachy stalowej pokrytej farbą proszkową epoksydowo-poliestrową. Drzwi szafy z otworami wentylacyjnymi o nowoczesnym designie.
2. W każdej szafce zamocowany powinien być drążek, 1x haczyk plastikowy na drążku, 2x haczyk metalowy na ścianie. Drzwi uchylne lewe. Dwa haczyki metalowe na ścianie.
3. Zamek cylindryczny z dwoma kluczami, ryglujący w 1 punkcie. Zamki na klucz w systemie klucza master. Wokół zamka osłona z tworzywa sztucznego oraz szyld z numerkiem.
4. Podstawa szafki 8-modułowej wykonana z profili zamkniętych. Wzdłużnice i poprzeczki podstawy wykonane z giętej blachy. Konstrukcja spawana.
5. Kolorystyka: korpus szafki i drzwiczki – kolor jasnoszary RAL 7025.

Dokumenty, które należy przedstawić przed zawarciem umowy:
Atest higieniczny PZH na farbę proszkową lub równoważny.
Potwierdzenie spełnienia normy PN-EN 16121+A1:2017-11 Certyfikatem uprawniającym do oznaczenia wyrobu Znakiem Bezpieczeństwa B PCBC lub równoważnym.

Powyższe dokumenty powinny być wystawione przez niezależną, certyfikującą jednostkę uprawnioną do wydawania tego rodzaju zaświadczeń.

Poz. 26. DM-19

Biurko narożne

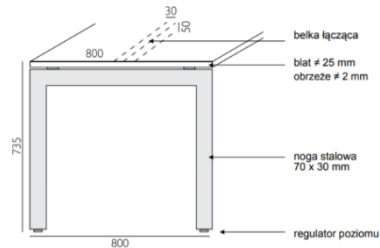

Widok biurka ma jedynie charakter poglądowy. Dopuszczalne są produkty równoważne spełniające co najmniej poniższe wymagania.

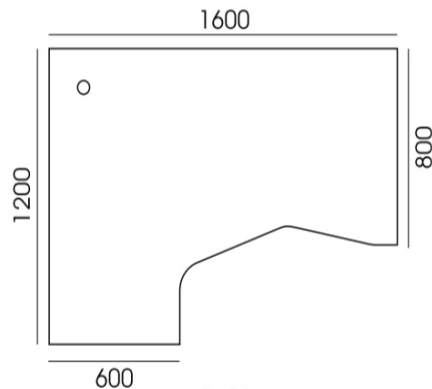

Wymiary:

wysokość: 74,0 cm, długość: 180,0 cm, szerokość: 80,0 cm – tolerancja wszystkich wymiarów +/- 2 %

1. Blat biurka wykonany jest z płyty wiórowej trójwarstwowej, dwustronnie pokrytej melaminą posiadającej atest higieniczny E1 lub równoważny. Całkowita grubość blatu min. 25 mm.
2. Krawędzie blatu zabezpieczone obrzeżem PCV/ABS o grubości 2 mm z atestem higienicznym E1 lub równoważnym. Krawędzie obrzeża zaokrąglone ($r = 2\text{mm}$).
3. Pod blatem, wzdłuż jego osi znajduje się belka podblatowa, wykonana z profilowanej blachy stalowej o gr. min 1,5 mm, o przekroju poprzecznym nie mniejszym niż 50 x 30 (mm). Belka stanowi element łączący nogi i usztywniający konstrukcję biurka a jednocześnie może posłużyć jako prowadzenie poziome kabli.
4. Pomiedzy blatem a stelażem widoczny dystans (8mm) spowodowany zamontowaniem blatu przy pomocy kątowników stalowych mocowanych zarówno do nóg, jak i belki podblatowej.
5. Nogi biurka w kształcie odwróconej litery „U” wykonane z rury min. 70x30 mm, gr. blachy 2 mm, zacięte pod kątem 45°.
6. W nodze wykonane gwinty termiczne do przykręcenia z belką podblatową, do której przyspawane są płytki metalowe wykonane z blachy grubości 10 mm.
7. Nogi z belką skręcone są za pomocą śrub metrycznych, dzięki którym istnieje możliwość ich łatwego demontażu.
8. Biurko wyposażone w regulatory poziomu (stopki w kolorze czarnym) z możliwością ich wykręcenia do 15mm.

9. Nogi i stelaż biurka malowany proszkowo.

10. Kolorystyka:

Błat biurka i stelaż nośny – kolor biały RAL 9005

Dokumenty, które należy przedstawić przed podpisaniem umowy:

Certyfikat ISO 9001:2015 lub równoważny,

Atest Higieniczny E1 na płytę wiórową melaminowaną lub równoważny.

Powyższe dokumenty powinny być wystawione przez niezależną, certyfikującą jednostkę uprawnioną do wydawania tego rodzaju zaświadczeń.

Poz. 27. DM-20
Krzesełko konferencyjne



Widok krzesła ma jedynie charakter poglądowy. Dopuszczalne są produkty równoważne spełniające co najmniej poniższe wymagania.

Wymiary:

wysokość krzesła: 91,0 cm, wysokość siedziska: 42,0 cm, głębokość siedziska: 43,0-45,0 cm, szerokość siedziska: 44,0 cm, szerokość podstawy: 49,0cm – tolerancja wszystkich wymiarów +/- 2 %

1. Klasyczne krzesło konferencyjne na czterech nogach połączonych ze sobą poprzeczką biegnącą po podłożu celem wzmocnienia konstrukcji i stabilności stelaża, wyposażone w stopki zabezpieczające podłoże przed rysowaniem
2. Stelaż wykonany z rury o przekroju fi 14, lakierowanej w kolorze białym.
3. Ergonomicznie wyprofilowane siedzisko wyściełane pianką poliuretanową trudnopalną PU (wykonaną w technologii pianek wylewanych w formach gwarantującej wysoką odporność na zgniatanie oraz maksymalny komfort siedzenia, gęstość pianki siedziska 60 kg/m³)
4. Oparcie krzesła stanowi wykonany w technologii wtryskowej element z tworzywa sztucznego, obustronnie wyściełany pianką poliuretanową trudnopalną PU (wykonaną w technologii pianek wylewanych w formach), wyprofilowane do naturalnego kształtu kręgosłupa w części podtrzymującej odcinek lędźwiowo – krzyżowy. Tył oparcia jest również tapicerowany, gęstość pianki oparcia 55 kg/m³)
5. Oparcie z siedziskiem połączone dwoma stabilnymi i estetycznymi prowadnicami stalowymi, lakierowanymi w kolorze białym.

6. Stałe podłokietniki na podwójnym stalowym wsporniku, z nakładką wykonaną z polipropylenu w kolorze czarnym;

7. Klasa trudnopalności pianek potwierdzona świadectwem z badań zgodnych z normą PN EN 1021:1:2.

8. Krzesło tapicerowane tkaniną o składzie 100% poliester FR (tkanina X-TREME), gramatura min. 310 g/m², odporność na ścieranie min. 100 000 cykli Martinadale'a, pilling 5 trudnopalność papieros EN1021-1, zapalka EN 1021-2

9. Kolorystyka fotela:

Stelaż, podstawa podłokietników – stal lakierowana w kolorze białym RAL 9003

Siedzisko i oparcie – tkanina w kolorze jasnoszarym RAL 7035

Dokumenty, które należy przedstawić przed zawarciem umowy:

Certyfikat dla producenta: ISO 9001:2000 w zakresie stosowania: projektowanie, produkcja, sprzedaż i serwis mebli biurowych oraz ich komponentów. lub równoważne.

Krzesło powinno posiadać sprawozdanie z badań wytrzymałościowych wg PN EN 1376:2001 oraz stabilności wg PN EN 1022:2007

Powyższe dokumenty powinny być wystawione przez niezależną, certyfikującą jednostkę uprawnioną do wydawania tego rodzaju zaświadczeń.

Poz. 28. DM-21

Haczyk na ubrania

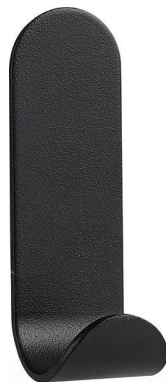

Widok haczyka ma jedynie charakter poglądowy. Dopuszczalne są produkty równoważne spełniające co najmniej poniższe wymagania.

Wymiary:

wysokość: 7,5 cm, głębokość: 3,3 cm, szerokość: 2,5 cm – tolerancja wszystkich wymiarów +- 2 %

1. Minimalistyczny haczyk na ubrania wierzchnie. Wykonany ze stali malowanej proszkowo.
2. Kształt podłużny, zaokrąglone narożniki, w formie wygiętej wstęgi w kształcie litery J.
3. Montaż elementu mocującego na dwie śruby do ściany. Haczyk wpina się jednym kliknięciem, dzięki czemu złączenia i śruby są niewidoczne.
4. Kolorystyka: kolor czarny RAL 9005.

Poz. 29. LM-1
Obudowa kontenerków



Widok obudowy kontenerków ma jedynie charakter poglądowy. Dopuszczalne są produkty równoważne spełniające co najmniej poniższe wymagania.

Wymiary :

Szerokość 90,0 cm, Głębokość 39,5 cm, Wysokość 52,0 cm

- dopuszczalne odchylenie od wymiarów +-2 %.

1. Szafka w postaci ławy, otwarta od frontu i od dołu aby możliwe było wsunięcie pod blat kontenerków na kółkach.
2. Skrzynia mebla kołkowana i klejona; konstrukcja z płyty laminowanej drewnopodobnej wykończonyj obrzeżem PCV w kolorze płyty, wykończone krawędzie płyt muszą licować się z płaszczyznami korpusu mebla - nie dopuszcza się widocznych ani zaślepionych otworów po śrubach po zewnętrznej części mebla.
3. Mebel dostarczany w całości
4. Kolorystyka mebla:
 - Płyta laminowana wiórowa drewnopodobna- Dąb w ciepłym odcieniu, brak widocznych sęków, gr. płyty 18mm
 - Plecówka wewnątrz szafki w kolorze białym- RAL 9003

Dokumenty, które należy przedstawić przed zawarciem umowy:

Produkt musi spełniać normy PN-EN 16121+A1:2017-11 lub równoważne.

Powyższe dokumenty powinny być wystawione przez niezależną, certyfikującą jednostkę uprawnioną do wydawania tego rodzaju zaświadczeń.

Poz. 30. LM-2.0B
Stół 120 x75



Widok stołu 120x75 ma jedynie charakter poglądowy. Dopuszczalne są produkty równoważne spełniające co najmniej poniższe wymagania.

Wymiary :

Szerokość 120,0 cm, Głębokość 75,0 cm, Wysokość 40,0 cm - dla dzieci o wzroście 80-95 cm

- dopuszczalne odchylenie od wymiarów +-2 %.

1. Stół z zaokrąglonymi narożnikami i nogami o regulowanej wysokości.
2. Pod blatem konstrukcja stołu wykonana z 4 deseczek ułożonych równolegle do krawędzi blatu w kształt prostokąta, deseczki połączone ze sobą na krańcach metalowym kątownikiem, kątownik mocowany do deseczki w min.3 punktach, deseczki wykonane z tego samego materiału co blat.
3. 4 nogi o przekroju okrągłym o śr. 5cm wykonane z litego drewna bukowego lakierowanego w kolorze naturalnym.
4. Nogi montowane na narożnikach stołu, wkręcane, element montażowy nóg wykonany ze stali, z zasatterowaną nakrętką stalową z elementem samocentrującym, nogi zabezpieczone dodatkowymi śrubami mocowanymi do metalowych kątowników w celu zabezpieczenia przed wyłamaniem.
5. Możliwość regulacji wysokości stołu poprzez dokręcenie dodatkowych końcówek.
6. Kolorystyka mebla:
 - blat - płyta laminowana wiórowa drewnopodobna- Dąb w ciepłym odcieniu, brak widocznych sęków, gr. płyty 18mm
 - obrzeże blatu - kolor KORALOWY - RAL 3022

Dokumenty, które należy przedstawić przed zawarciem umowy:

Produkt musi spełniać normy PN-EN 1729-1:2016-02, PN-EN 1729-2+A1:2016-02 lub normy równoważne.

Powyższe dokumenty powinny być wystawione przez niezależną, certyfikującą jednostkę uprawnioną do wydawania tego rodzaju zaświadczeń.

Poz. 31. LM-3.0
Krzeselko



Widok krzeselka ma jedynie charakter poglądowy. Dopuszczalne są produkty równoważne spełniające co najmniej poniższe wymagania.

Wymiary :

Wysokość siedziska 22,0 cm - dla dzieci o wzroście 80-95 cm.

- dopuszczalne odchylenie od wymiarów +2 %.

1. Konstrukcja wykonana w całości z naturalnej sklejki liściastej klasy 1.
2. Krzeselko zbudowane z 5 elementów (2 boczne kształtki, siedzisko, deseczka pod siedziskiem, oparcie).
3. Boczne kształtki stanowią główną konstrukcję i nogi krzeselka, tylne nogi i oparcie odchylone do tyłu a przednie nogi odchylone do przodu w celu zapewnienia stabilności i zabezpieczenia przed przewróceniem się krzesła.
4. Kształtka o miękkich liniach, narożniki zaoblone, brak zaoblone tylko na dolnych krawędziach nóg, wszystkie krawędzie fazowane.
5. Boki i siedzisko krzesła w kolorze naturalnym, pokryte lakierem wodnym bezbarwnym, wykończenie matowe.
6. Krzesło skrócone i wypoziomowane, dostarczane w całości.
7. Kolorystyka mebla:
 - oparcie kolor KORALOWY- RAL3022

Dokumenty, które należy przedstawić przed zawarciem umowy:

Produkt musi spełniać normy PN-EN 1729-1:2016-02/AC:2016-09, PN-EN 1729-2+A1:2016-02, lub równoważne.

Powyższe dokumenty powinny być wystawione przez niezależną, certyfikującą jednostkę uprawnioną do wydawania tego rodzaju zaświadczeń.

Poz. 32. LM-3.1
Krzeselko



Widok krzeselka ma jedynie charakter poglądowy. Dopuszczalne są produkty równoważne spełniające co najmniej poniższe wymagania.

Wymiary :

Wysokość siedziska 25,0 cm - dla dzieci o wzroście 93-116 cm.

- dopuszczalne odchylenie od wymiarów $\pm 2\%$.

1. Konstrukcja wykonana w całości z naturalnej sklejki liściastej klasy 1.
2. Krzeselko zbudowane z 5 elementów (2 boczne kształtki, siedzisko, deseczka pod siedziskiem, oparcie).
3. Boczne kształtki stanowią główną konstrukcję i nogi krzeselka, tylne nogi i oparcie odchylone do tyłu a przednie nogi odchylone do przodu w celu zapewnienia stabilności i zabezpieczenia przed przewróceniem się krzesła.
4. Kształtka o miękkich liniach, narożniki zaoblone, brak zaoblone tylko na dolnych krawędziach nóg, wszystkie krawędzie fazowane.
5. Boki i siedzisko krzesła w kolorze naturalnym, pokryte lakierem wodnym bezbarwnym, wykończenie matowe.
6. Krzesło skręcone i wypoziomowane, dostarczane w całości.
7. Kolorystyka mebla :
 - oparcie kolor BIAŁY - RAL9003

Dokumenty, które należy przedstawić przed zawarciem umowy:

Produkt musi spełniać normy PN-EN 1729-1:2016-02/AC:2016-09, PN-EN 1729-2+A1:2016-02, lub równoważne.

Powyższe dokumenty powinny być wystawione przez niezależną, certyfikującą jednostkę uprawnioną do wydawania tego rodzaju zaświadczeń.

Poz. 33. LM-4.1
Kontenerki na zabawki do szafki.



Widok kontenerków na zabawki ma jedynie charakter poglądowy. Dopuszczalne są produkty równoważne spełniające co najmniej poniższe wymagania.

Wymiary :

Szerokość 42,0 cm, Głębokość 38,0 cm, Wysokość 50,0 cm

- dopuszczalne odchylenie od wymiarów +/- 2 %.

1. Kontenerek w postaci skrzyni na kółkach, otwarty od góry.
2. Konstrukcja kontenerka kołkowana i klejona, korpus mebla wykonany z płyty laminowanej drewnopodobnej wykończony obrzeżem PCV w kolorze płyty, wykończone krawędzie płyt muszą licować się z płaszczyznami korpusu mebla; nie dopuszcza się widocznych ani zaślepionych otworów po śrubach po zewnętrznej części mebla.
3. Front o wymiarach 42x42cm wykonany z płyty MDF lakierowanej, w górnej krawędzi prostokątny frez służący do wysuwania kontenerka, frez lakierowany na kolor taki jak front, nie dopuszcza się mocowanych do frontów uchwytów ani nakładek, od spodu 4 kółka w kolorze szarym.
4. Mebel dostarczany w całości
5. Kolorystyka mebla:
 - kolor frontów: BIAŁY - RAL9003- 7 szt.
KORALOWY- RAL3022 - 3szt.
 - korpus: płyta laminowana wiórowa drewnopodobna- Dąb w ciepłym odcieniu, brak widocznych sęków, gr. płyty 18mm

Dokumenty, które należy przedstawić przed zawarciem umowy:

Produkt musi spełniać normy PN-EN 16121+A1:2017-11 lub równoważne.

Powyższe dokumenty powinny być wystawione przez niezależną, certyfikującą jednostkę uprawnioną do wydawania tego rodzaju zaświadczeń.

Poz. 34. LM-4.2
Kontenerki na zabawki do wnęk pod parapetem.



Widok kontenerków na zabawki do wnęk pod parapetem ma jedynie charakter poglądowy. Dopuszczalne są produkty równoważne spełniające co najmniej poniższe wymagania.

Wymiary :

Szerokość 42,0 cm, Głębokość 38,0 cm, Wysokość 38,0 cm

- dopuszczalne odchylenie od wymiarów +-2 %.

1. Kontenerek w postaci skrzyni na kółkach, otwarty od góry.
2. Konstrukcja kontenerka kołkowana i klejona, korpus mebla wykonany z płyty laminowanej drewnopodobnej wykończony obrzeżem PCV w kolorze płyty, wykończone krawędzie płyt muszą licować się z płaszczyznami korpusu mebla; nie dopuszcza się widocznych ani zaślepionych otworów po śrubach po zewnętrznej części mebl.
3. Front o wymiarach 42x30cm wykonany z płyty MDF lakierowanej, w górnej krawędzi prostokątny frez służący do wysuwania kontenerka, frez lakierowany na kolor taki jak front, nie dopuszcza się mocowanych do frontów uchwytów ani nakładek, od spodu 4 kółka w kolorze szarym.
4. Mebel dostarczany w całości.
5. Kolorystyka mebla:
 - kolor frontów: BIAŁY - RAL9003 - 2szt.
KORALOWY- RAL3022 - 2szt.
 - korpus: płyta laminowana wiórowa drewnopodobna- Dąb w ciepłym odcieniu, brak widocznych sęków, gr. płyty 18mm

Dokumenty, które należy przedstawić przed zawarciem umowy:

Produkt musi spełniać normy PN-EN 16121+A1:2017-11 lub równoważne.

Powyższe dokumenty powinny być wystawione przez niezależną, certyfikującą jednostkę uprawnioną do wydawania tego rodzaju zaświadczeń.

**Poz. 35. LM-5
Panel z gumką.**

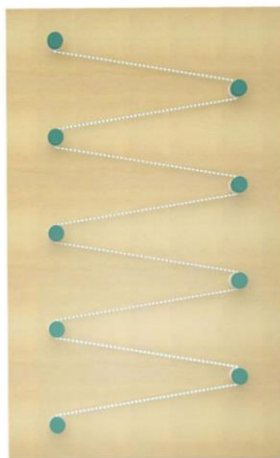

Widok panelu z gumką ma jedynie charakter poglądowy. Dopuszczalne są produkty równoważne spełniające co najmniej poniższe wymagania.

Wymiary :

Szerokość 90,0 cm, Wysokość 220,0 cm, dokładne wymiary i układ wg rysunku BPPT-PWN-A-LM-SA.5

- dopuszczalne odchylenie od wymiarów +-2 %.

1. Panel ścienny z 9 bolcami i gumką do przyczepiania zabawek.
2. Bolce wykonane z drewna bukowego, 2 cm od zakończenia bolca pojedynczy frez; część przed frezem lakierowana na kolor KORALOWY, część za frezem bliżej płyty lakierowana lakierem bezbarwnym matowym.
3. W każdym bolcu otwór biegnący w poprzek, przez który przepleciona jest guma tworząc zygzakowaty wzór.
4. Guma w postaci elastycznej, dekoracyjnej liny w oplocie w kolorze grafitowym, śr. 6-8mm
5. Panel wykonany z płyty laminowanej drewnopodobnej wykończonyj obrzeżem PCV w kolorze płyty.
6. Kolorystyka mebla:

- płyta laminowana wiórowa drewnopodobna- Dąb w ciepłym odcieniu, brak widocznych sęków, gr. płyty 18mm

- bolce - kolor KORALOWY- RAL3022

Poz. 36. LM-6.1
Półka na książki.

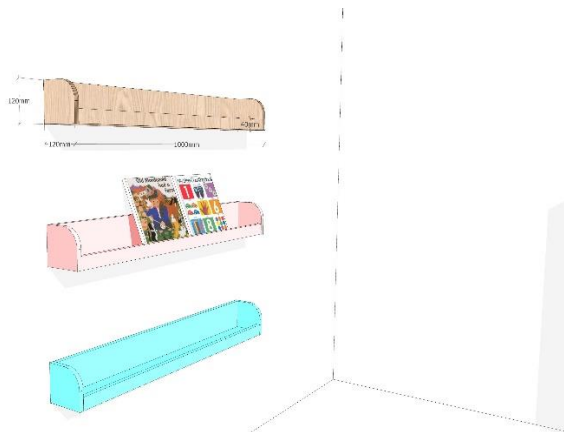

Widok półki na książki ma jedynie charakter poglądowy. Dopuszczalne są produkty równoważne spełniające co najmniej poniższe wymagania.

Wymiary :

Szerokość 100,0 cm, Głębokość 12,0 cm Wysokość 12,0 cm

- dopuszczalne odchylenie od wymiarów $\pm 2\%$.

1. Półka do ekspozycji książeczek dla dzieci.
2. Półka na książki wykonana za sklejki drewnianej liściastej klasy I/II lakierowanej w kolorze koralowym, układ wg rysunku BPPT-PWN-A-LM-SA.
3. Półki mocowane na okładzinie OK, wysokość montażu zaznaczona na rysunku BPPT-PWN-A-SA.4
4. Kolorystyka mebla:
Kolor KORALOWY- RAL3022

Poz. 37. LM-6.2
Panel biblioteczka.



Widok panelu biblioteczki ma jedynie charakter poglądowy. Dopuszczalne są produkty równoważne spełniające co najmniej poniższe wymagania.

Wymiary :

Szerokość 176,0 cm, Wysokość 220,0 cm, dokładne wymiary i układ wg rysunku BPPT-PWN-A-LM-SA.5

- dopuszczalne odchylenie od wymiarów $\pm 2\%$.

1. Panel ścienny z 4 płytkami półkami do ekspozycji książeczek dla dzieci.
2. Panel wykonany z płyty laminowanej drewnopodobnej wykończonej obrzeżem PCV w kolorze płyty.
3. Półki w formie litery L, od przodu pionowa ścianka zabezpieczająca książki przed spadaniem, półki wykonane z płyty laminowanej drewnopodobnej takiej samej jak panel.
4. Kolorystyka mebla:
 - płyta laminowana wiórowa drewnopodobna- Dąb w ciepłym odcieniu, brak widocznych sęków, gr. płyty 18mm

Poz. 38. LM-1
Obudowa kontenerków



Widok obudowy kontenerków ma jedynie charakter poglądowy. Dopuszczalne są produkty równoważne spełniające co najmniej poniższe wymagania.

Wymiary :

Szerokość 90,0 cm, Głębokość 39,5 cm, Wysokość 52,0 cm

- dopuszczalne odchylenie od wymiarów +-2 %.

1. Szafka w postaci ławy, otwarta od frontu i od dołu aby możliwe było wsunięcie pod blat kontenerków na kółkach.
2. Skrzynia mebla kołkowana i klejona; konstrukcja z płyty laminowanej drewnopodobnej wykończony obrzeżem PCV w kolorze płyty, wykończone krawędzie płyt muszą licować się z płaszczyznami korpusu mebla - nie dopuszcza się widocznych ani zaślepionych otworów po śrubach po zewnętrznej części mebla.
3. Mebel dostarczany w całości
4. Kolorystyka mebla:
 - Płyta laminowana wiórowa drewnopodobna- Dąb w ciepłym odcieniu, brak widocznych sęków, gr. płyty 18mm.
 - Plecówka wewnątrz szafki w kolorze białym- RAL 9003

Dokumenty, które należy przedstawić przed zawarciem umowy:

Produkt musi spełniać normy PN-EN 16121+A1:2017-11 lub równoważne.

Powyższe dokumenty powinny być wystawione przez niezależną, certyfikującą jednostkę uprawnioną do wydawania tego rodzaju zaświadczeń.

Poz. 39. LM-2.1B
Stół 120 x 75



Widok stołu 120x75 ma jedynie charakter poglądowy. Dopuszczalne są produkty równoważne spełniające co najmniej poniższe wymagania.

Wymiary :

Szerokość 120,0 cm, Głębokość 75,0 cm, Wysokość 46,0 cm- dla dzieci o wzroście 93-116 cm

- dopuszczalne odchylenie od wymiarów +-2 %.

1. Stół z zaokrąglonymi narożnikami i nogami o regulowanej wysokości.
2. Pod blatem konstrukcja stołu wykonana z 4 deseczek ułożonych równolegle do krawędzi blatu w kształt prostokąta, deseczki połączone ze sobą na krańcach metalowym kątownikiem, kątownik mocowany do deseczki w min.3 punktach, deseczki wykonane z tego samego materiału co blat.
3. 4 nogi o przekroju okrągłym o śr. 5cm wykonane z litego drewna bukowego lakierowanego w kolorze naturalnym.
4. Nogi montowane na narożnikach stołu, wkręcane, element montażowy nóg wykonany ze stali, z zasaterowaną nakrętką stalową z elementem samocentrującym, nogi zabezpieczone dodatkowymi śrubami mocowanymi do metalowych kątowników w celu zabezpieczenia przed wyłamaniem.
5. Na dole nogi 1 dokrętka lakierowana na kolor KORALOWY, możliwość regulacji wysokości stołu poprzez dokręcenie dodatkowych końcówek
6. Kolorystyka mebla:
 - blat -płyta laminowana wiórowa drewnopodobna- Dąb w ciepłym odcieniu, brak widocznych sęków, gr. płyty 18mm
 - obrzeże blatu - kolor KORALOWY - RAL 3022
 - dokrętka- kolor KORALOWY - RAL 3022

Dokumenty, które należy przedstawić przed zawarciem umowy:

Produkt musi spełniać normy PN-EN 1729-1:2016-02, PN-EN 1729-2+A1:2016-02 lub normy równoważne.

Powyższe dokumenty powinny być wystawione przez niezależną, certyfikującą jednostkę uprawnioną do wydawania tego rodzaju zaświadczeń.

Poz. 40. LM-3.1
Krzeselko



Widok krzeselka ma jedynie charakter poglądowy. Dopuszczalne są produkty równoważne spełniające co najmniej poniższe wymagania.

Wymiary :

Wysokość siedziska 25,0 cm - dla dzieci o wzroście 93-116 cm.

- dopuszczalne odchylenie od wymiarów +-2 %.

1. Konstrukcja wykonana w całości z naturalnej sklejki liściastej klasy 1.
2. Krzeselko zbudowane z 5 elementów (2 boczne kształtki, siedzisko, deseczka pod siedziskiem, oparcie).
3. Boczne kształtki stanowią główną konstrukcję i nogi krzeselka, tylne nogi i oparcie odchylone do tyłu a przednie nogi odchylone do przodu w celu zapewnienia stabilności i zabezpieczenia przed przewróceniem się krzesła.
4. Kształtka o miękkich liniach, narożniki zaoblone, brak zaoblenia tylko na dolnych krawędziach nóg, wszystkie krawędzie fazowane.
5. Boki i siedzisko krzesła w kolorze naturalnym, pokryte lakierem wodnym bezbarwnym, wykończenie matowe.
6. Krzesło skręcane i wypoziomowane, dostarczane w całości.
7. Kolorystyka mebla :

-oparcie kolor BIAŁY - RAL9003
KORALOWY- RAL 3022

Dokumenty, które należy przedstawić przed zawarciem umowy:

Produkt musi spełniać normy PN-EN 1729-1:2016-02/AC:2016-09, PN-EN 1729-2+A1:2016-02, lub równoważne.

Powyższe dokumenty powinny być wystawione przez niezależną, certyfikującą jednostkę uprawnioną do wydawania tego rodzaju zaświadczeń.

Poz. 41. LM-4.1
Kontenerki na zabawki do szafki.



Widok kontenerków na zabawki ma jedynie charakter poglądowy. Dopuszczalne są produkty równoważne spełniające co najmniej poniższe wymagania.

Wymiary :

Szerokość 42,0 cm, Głębokość 38,0 cm, Wysokość 50,0 cm

- dopuszczalne odchylenie od wymiarów +-2 %.

1. Kontenerek w postaci skrzyni na kółkach, otwarty od góry.
2. Konstrukcja kontenerka kołkowana i klejona, korpus mebla wykonany z płyty laminowanej drewnopodobnej wykończony obrzeżem PCV w kolorze płyty, wykończone krawędzie płyt muszą licować się z płaszczyznami korpusu mebla; nie dopuszcza się widocznych ani zaślepionych otworów po śrubach po zewnętrznej części mebla.
3. Front o wymiarach 42x42cm wykonany z płyty MDF lakierowanej, w górnej krawędzi prostokątny frez służący do wysuwania kontenerka, frez lakierowany na kolor taki jak front, nie dopuszcza się mocowanych do frontów uchwytów ani nakładek, od spodu 4 kółka w kolorze szarym.
4. Mebel dostarczany w całości
5. Kolorystyka mebla:
 - kolor frontów: BIAŁY - RAL9003- 7szt.
KORALOWY- RAL3022-3szt.
 - korpus: płyta laminowana wiórowa drewnopodobna- Dąb w ciepłym odcieniu, brak widocznych sęków, gr. płyty 18mm

Dokumenty, które przedstawić przed zawarciem umowy:

Produkt musi spełniać normy PN-EN 16121+A1:2017-11 lub równoważne.

Powyższe dokumenty powinny być wystawione przez niezależną, certyfikującą jednostkę uprawnioną do wydawania tego rodzaju zaświadczeń.

Poz. 42. LM-4.2
Kontenerki na zabawki do wnęk pod parapetem.



Widok kontenerków na zabawki do wnęk pod parapetem ma jedynie charakter poglądowy. Dopuszczalne są produkty równoważne spełniające co najmniej poniższe wymagania.

Wymiary :

Szerokość 42,0 cm, Głębokość 38,0 cm, Wysokość 38,0 cm

- dopuszczalne odchylenie od wymiarów +-2 %.

1. Kontenerek w postaci skrzyni na kółkach, otwarty od góry.
2. Konstrukcja kontenerka kołkowana i klejona, korpus mebla wykonany z płyty laminowanej drewnopodobnej wykończony obrzeżem PCV w kolorze płyty, wykończone krawędzie płyt muszą licować się z płaszczyznami korpusu mebla; nie dopuszcza się widocznych ani zaślepionych otworów po śrubach po zewnętrznej części mebl.
3. Front o wymiarach 42x30cm wykonany z płyty MDF lakierowanej, w górnej krawędzi prostokątny frez służący do wysuwania kontenerka, frez lakierowany na kolor taki jak front, nie dopuszcza się mocowanych do frontów uchwytów ani nakładek, od spodu 4 kółka w kolorze szarym.
4. Mebel dostarczany w całości.
5. Kolorystyka mebla:
 - a. kolor frontów: BIAŁY - RAL9003- 5 szt.
KORALOWY- RAL3022- 3 szt.
 - b. korpus: płyta laminowana wiórowa drewnopodobna- Dąb w ciepłym odcieniu, brak widocznych sęków, gr. płyty 18mm

Dokumenty, które należy przedstawić przed zawarciem umowy:

Produkt musi spełniać normy PN-EN 16121+A1:2017-11 lub równoważne.

Powyższe dokumenty powinny być wystawione przez niezależną, certyfikującą jednostkę uprawnioną do wydawania tego rodzaju zaświadczeń.

**Poz. 43. LM-5
Panel z gumką.**

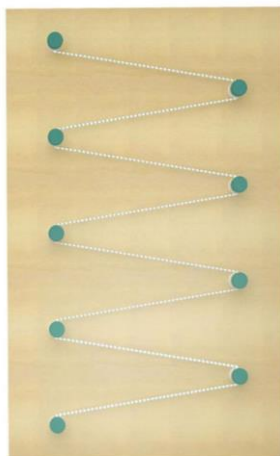

Widok panelu z gumką ma jedynie charakter poglądowy. Dopuszczalne są produkty równoważne spełniające co najmniej poniższe wymagania.

Wymiary :

Szerokość 90,0 cm, Wysokość 220,0 cm, dokładne wymiary i układ wg rysunku BPPT-PWN-A-LM-SB.5

- dopuszczalne odchylenie od wymiarów $\pm 2\%$.

1. Panel ścienny z 9 bolcami i gumką do przyczepiania zabawek.
2. Bolce wykonane z drewna bukowego, 2 cm od zakończenia bolca pojedynczy frez; część przed frezem lakierowana na kolor KORALOWY, część za frezem bliżej płyty lakierowana lakierem bezbarwnym matowym.
3. W każdym bolcu otwór biegnący w poprzek, przez który przepleciona jest guma tworząc zygzakowaty wzór.
4. Guma w postaci elastycznej, dekoracyjnej liny w oplocie w kolorze grafitowym, śr. 6-8mm
5. Panel wykonany z płyty laminowanej drewnopodobnej wykończonej obrzeżem PCV w kolorze płyty.
6. Kolorystyka mebla:

- płyta laminowana wiórowa drewnopodobna- Dąb w ciepłym odcieniu, brak widocznych sęków, gr. płyty 18mm

- bolce - kolor KORALOWY- RAL3022

**Poz. 44. LM-6.1
Półka na książki.**

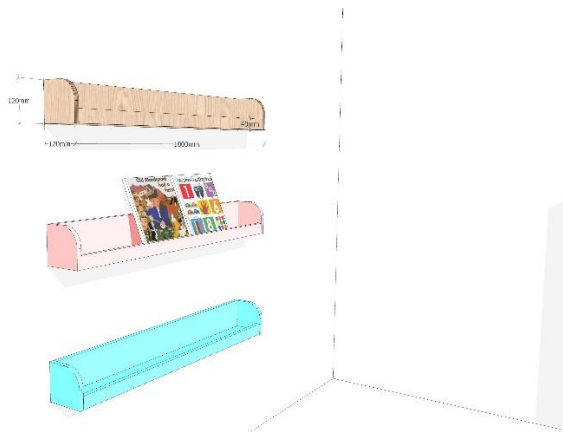

Widok półki na książki ma jedynie charakter poglądowy. Dopuszczalne są produkty równoważne spełniające co najmniej poniższe wymagania.

Wymiary :

Szerokość 100,0 cm, Głębokość 12,0 cm Wysokość 12,0 cm

- dopuszczalne odchylenie od wymiarów $\pm 2\%$.

1. Półka do ekspozycji książeczek dla dzieci.
2. Półka na książki wykonana za sklejki drewnianej liściastej klasy I/I lakierowanej lakierem w kolorze koralowym, układ wg rysunku BPPT-PWN-A-LM-SB.
3. Półki mocowane na okładzinie OK, wysokość montażu zaznaczona na rysunku BPPT-PWN-A-SB.4.
4. Kolorystyka mebla:
kolor KORALOWY- RAL3022

**Poz. 45. LM-6.2
Panel biblioteczka.**



Widok panelu biblioteczki ma jedynie charakter poglądowy. Dopuszczalne są produkty równoważne spełniające co najmniej poniższe wymagania.

Wymiary :

Szerokość 176,0 cm, Wysokość 220,0 cm, dokładne wymiary i układ wg rysunku BPPT-PWN-A-LM-SB.5

- dopuszczalne odchylenie od wymiarów +/-2 %.

1. Panel ścienny z 4 płytkami półkami do ekspozycji książeczek dla dzieci.
2. Panel wykonany z płyty laminowanej drewnopodobnej wykończony obrzeżem PCV w kolorze płyty.
3. Półki w formie litery L, od przodu pionowa ścianka zabezpieczająca książki przed spadaniem, półki wykonane z płyty laminowanej drewnopodobnej takiej samej jak panel.
4. Kolorystyka mebla:
 - płyta laminowana wiórowa drewnopodobna- Dąb w ciepłym odcieniu, brak widocznych sęków, gr. płyty 18mm

**Poz. 46. LM-1
Obudowa kontenerków**



Widok obudowy kontenerków ma jedynie charakter poglądowy. Dopuszczalne są produkty równoważne spełniające co najmniej poniższe wymagania.

Wymiary :

Szerokość 90,0 cm, Głębokość 39,5 cm, Wysokość 52,0 cm

- dopuszczalne odchylenie od wymiarów +-2 %.

1. Szafka w postaci ławy, otwarta od frontu i od dołu aby możliwe było wsunięcie pod blat kontenerków na kółkach.
2. Skrzynia mebla kołkowana i klejona; konstrukcja z płyty laminowanej drewnopodobnej wykończonyj obrzeżem PCV w kolorze płyty, wykończone krawędzie płyt muszą licować się z płaszczyznami korpusu mebla - nie dopuszcza się widocznych ani zaślepionych otworów po śrubach po zewnętrznej części mebla.
3. Mebel dostarczany w całości
4. Kolorystyka mebla:
 - Płyta laminowana wiórowa drewnopodobna- Dąb w ciepłym odcieniu, brak widocznych sęków, gr. płyty 18mm
 - Plecówka wewnątrz szafki w kolorze białym- RAL 9003

Dokumenty, które należy przedstawić przed zawarciem umowy:

Produkt musi spełniać normy PN-EN 16121+A1:2017-11 lub równoważne.

Powyższe dokumenty powinny być wystawione przez niezależną, certyfikującą jednostkę uprawnioną do wydawania tego rodzaju zaświadczeń.

**Poz. 47. LM-2.2A
Stół 120 x 150**



Widok stołu 120x150 ma jedynie charakter poglądowy. Dopuszczalne są produkty równoważne spełniające co najmniej poniższe wymagania.

Wymiary :

Szerokość 120,0 cm, Głębokość 150,0 cm, Wysokość 52,0 cm- dla dzieci o wzroście 108-121 cm

- dopuszczalne odchylenie od wymiarów +-2 %.

1. Stół z zaokrąglonymi narożnikami i nogami o regulowanej wysokości.
2. Pod blatem konstrukcja stołu wykonana z 4 deseczek ułożonych równolegle do krawędzi blatu w kształt prostokąta, deseczki połączone ze sobą na krańcach metalowym kątownikiem, kątownik mocowany do deseczki w min.3 punktach, deseczki wykonane z tego samego materiału co blat.
3. 4 nogi o przekroju okrągłym o śr. 6cm wykonane z litego drewna bukowego lakierowanego w kolorze naturalnym.
4. Nogi montowane na narożnikach stołu, wkręcane, element montażowy nóg wykonany ze stali, z zasatterowaną nakrętką stalową z elementem samocentrującym, nogi zabezpieczone dodatkowymi śrubami mocowanymi do metalowych kątowników w celu zabezpieczenia przed wyłamaniem.
5. Na dole nogi 2 dokrętki lakierowane na kolor TURKUSOWY, możliwość regulacji wysokości stołu poprzez dokręcenie dodatkowych końcówek.
6. Kolorystyka mebla:
 - blat -płyta laminowana wiórowa drewnopodobna- Dąb w ciepłym odcieniu, brak widocznych sęków, gr. płyty 18mm
 - obrzeże blatu - kolor TURKUSOWY - RAL 6027
 - dokrętka- kolor TURKUSOWY - RAL 6027

Dokumenty, które należy przedstawić przed zawarciem umowy:

Produkt musi spełniać normy PN-EN 1729-1:2016-02, PN-EN 1729-2+A1:2016-02 lub równoważne.

Powyższe dokumenty powinny być wystawione przez niezależną, certyfikującą jednostkę uprawnioną do wydawania tego rodzaju zaświadczeń.

**Poz. 48. LM-2.3A
Stół 120 x 150**



Widok stołu 120x150 ma jedynie charakter poglądowy. Dopuszczalne są produkty równoważne spełniające co najmniej poniższe wymagania.

Wymiary :

Szerokość 120,0 cm, Głębokość 150,0 cm, Wysokość 58,0 cm- dla dzieci o wzroście 119-142 cm

- dopuszczalne odchylenie od wymiarów +-2 %.

1. Stół z zaokrąglonymi narożnikami i nogami o regulowanej wysokości.
2. Pod blatem konstrukcja stołu wykonana z 4 deseczek ułożonych równolegle do krawędzi blatu w kształt prostokąta, deseczki połączone ze sobą na krańcach metalowym kątownikiem, kątownik mocowany do deseczki w min.3 punktach, deseczki wykonane z tego samego materiału co blat.
3. 4 nogi o przekroju okrągłym o śr. 6cm wykonane z litego drewna bukowego lakierowanego w kolorze naturalnym.
4. Nogi montowane na narożnikach stołu, wkręcane, element montażowy nóg wykonany ze stali, z zasaterowaną nakrętką stalową z elementem samocentrującym, nogi zabezpieczone dodatkowymi śrubami mocowanymi do metalowych kątowników w celu zabezpieczenia przed wyłamaniem.
5. Na dole nogi 3 dokrętki lakierowane na kolor TURKUSOWY, możliwość regulacji wysokości stołu poprzez dokręcenie dodatkowych końcówek.
6. Kolorystyka mebla:
 - blat -płyta laminowana wiórowa drewnopodobna- Dąb w ciepłym odcieniu, brak widocznych sęków, gr. płyty 18mm
 - obrzeże blatu - kolor TURKUSOWY - RAL 6027
 - dokrętka- kolor TURKUSOWY - RAL 6027

Dokumenty, które należy przedstawić przed zawarciem umowy:

Produkt musi spełniać normy PN-EN 1729-1:2016-02, PN-EN 1729-2+A1:2016-02 lub równoważne.

Powyższe dokumenty powinny być wystawione przez niezależną, certyfikującą jednostkę uprawnioną do wydawania tego rodzaju zaświadczeń.

**Poz. 49. LM-2.3B
Stół 120 x 75**



Widok stołu 120x75 ma jedynie charakter poglądowy. Dopuszczalne są produkty równoważne spełniające co najmniej poniższe wymagania.

Wymiary :

Szerokość 120,0 cm, Głębokość 75,0 cm, Wysokość 58,0 cm- dla dzieci o wzroście 119-142 cm.

- dopuszczalne odchylenie od wymiarów +-2 %.

1. Stół z zaokrąglonymi narożnikami i nogami o regulowanej wysokości.
2. Pod blatem konstrukcja stołu wykonana z 4 deseczek ułożonych równolegle do krawędzi blatu w kształt prostokąta, deseczki połączone ze sobą na krańcach metalowym kątownikiem, kątownik mocowany do deseczki w min.3 punktach, deseczki wykonane z tego samego materiału co blat.
3. 4 nogi o przekroju okrągłym o śr. 5cm wykonane z litego drewna bukowego lakierowanego w kolorze naturalnym.
4. Nogi montowane na narożnikach stołu, wkręcane, element montażowy nóg wykonany ze stali, z zasatterowaną nakrętką stalową z elementem samocentrującym, nogi zabezpieczone dodatkowymi śrubami mocowanymi do metalowych kątowników w celu zabezpieczenia przed wyłamaniem.
5. Na dole nogi 3 dokrętki lakierowane na kolor TURKUSOWY, możliwość regulacji wysokości stołu poprzez dokręcenie dodatkowych końcówek
6. Kolorystyka mebla:
 - blat - płyta laminowana wiórowa drewnopodobna- Dąb w ciepłym odcieniu, brak widocznych sęków, gr. płyty 18mm
 - obrzeże blatu - kolor TURKUSOWY - RAL 6027
 - dokrętka- kolor TURKUSOWY - RAL 6027

Dokumenty, które należy przedstawić przed zawarciem umowy:

Produkt musi spełniać normy PN-EN 1729-1:2016-02, PN-EN 1729-2+A1:2016-02 lub normy równoważne.

Powyższe dokumenty powinny być wystawione przez niezależną, certyfikującą jednostkę uprawnioną do wydawania tego rodzaju zaświadczeń.

**Poz. 50. LM-3.1
Krzesełko**



Widok krzeselka ma jedynie charakter poglądowy. Dopuszczalne są produkty równoważne spełniające co najmniej poniższe wymagania.

Wymiary :

Wysokość siedziska 25,0 cm - dla dzieci o wzroście 93-116 cm.

- dopuszczalne odchylenie od wymiarów +-2 %.

1. Konstrukcja wykonana w całości z naturalnej klejki liściastej klasy 1.
2. Krzeselko zbudowane z 5 elementów (2 boczne kształtki, siedzisko, deseczka pod siedziskiem, oparcie).
3. Boczne kształtki stanowią główną konstrukcję i nogi krzeselka, tylne nogi i oparcie odchylone do tyłu a przednie nogi odchylone do przodu w celu zapewnienia stabilności i zabezpieczenia przed przewróceniem się krzesła.
4. Kształtka o miękkich liniach, narożniki zaoblone, brak zaoblania tylko na dolnych krawędziach nóg, wszystkie krawędzie fazowane.
5. Boki i siedzisko krzesła w kolorze naturalnym, pokryte lakierem wodnym bezbarwnym, wykończenie matowe.
6. Krzesło skrócone i wypoziomowane, dostarczane w całości.
7. Kolorystyka mebla :

-oparcie kolor TURKUSOWY - RAL 6027

Dokumenty, które należy przedstawić przed zawarciem umowy:

Produkt musi spełniać normy PN-EN 1729-1:2016-02/AC:2016-09, PN-EN 1729-2+A1:2016-02, lub równoważne.

Powyższe dokumenty powinny być wystawione przez niezależną, certyfikującą jednostkę uprawnioną do wydawania tego rodzaju zaświadczeń.

**Poz. 51. LM-3.2
Krzeselko**



Widok krzeselka ma jedynie charakter poglądowy. Dopuszczalne są produkty równoważne spełniające co najmniej poniższe wymagania.

Wymiary :

Wysokość siedziska 31,0 cm - dla dzieci o wzroście 108-121 cm.

- dopuszczalne odchylenie od wymiarów +-2 %.

1. Konstrukcja wykonana w całości z naturalnej klejki liściastej klasy 1.
2. Krzeselko zbudowane z 7 elementów (2 boczne kształtki, siedzisko, deseczka pod siedziskiem, 2 wzmocnienia siedziska, oparcie).
3. Boczne kształtki stanowią główną konstrukcję i nogi krzeselka, tylne nogi i oparcie odchylone do tyłu a przednie nogi odchylone do przodu w celu zapewnienia stabilności i zabezpieczenia przed przewróceniem się krzesła.
4. Kształtka o miękkich liniach, narożniki zaoblone, brak zaoblania tylko na dolnych krawędziach nóg, wszystkie krawędzie fazowane.
5. Boki i siedzisko krzesła w kolorze naturalnym, pokryte lakierem wodnym bezbarwnym, wykończenie matowe.
6. Krzesło skrócone i wypoziomowane, dostarczane w całości.
7. Kolorystyka mebla :

-oparcie kolor BIAŁY -RAL 9003

Dokumenty, które należy przedstawić przed zawarciem umowy:

Produkt musi spełniać normy PN-EN 1729-1:2016-02/AC:2016-09, PN-EN 1729-2+A1:2016-02, lub równoważne.

Powyższe dokumenty powinny być wystawione przez niezależną, certyfikującą jednostkę uprawnioną do wydawania tego rodzaju zaświadczeń.

**Poz. 52. LM-3.3
Krzeselko**



Widok krzeselka ma jedynie charakter poglądowy. Dopuszczalne są produkty równoważne spełniające co najmniej poniższe wymagania.

Wymiary :

Wysokość siedziska 34,0 cm - dla dzieci o wzroście 119-142 cm.

- dopuszczalne odchylenie od wymiarów +-2 %.

1. Konstrukcja wykonana w całości z naturalnej klejki liściastej klasy 1.
2. Krzeselko zbudowane z 7 elementów (2 boczne kształtki, siedzisko, deseczka pod siedziskiem, 2 wzmocnienia siedziska, oparcie).
3. Boczne kształtki stanowią główną konstrukcję i nogi krzeselka, tylne nogi i oparcie odchylone do tyłu a przednie nogi odchylone do przodu w celu zapewnienia stabilności i zabezpieczenia przed przewróceniem się krzesła.
4. Kształtka o miękkich liniach, narożniki zaoblone, brak zaoblania tylko na dolnych krawędziach nóg, wszystkie krawędzie fazowane.
5. Boki i siedzisko krzesła w kolorze naturalnym, pokryte lakierem wodnym bezbarwnym, wykończenie matowe.
6. Krzesło skrócone i wypoziomowane, dostarczane w całości.
7. Kolorystyka mebla :

-oparcie kolor BIAŁY -RAL 9003

Dokumenty, które należy przedstawić przed zawarciem umowy:

Produkt musi spełniać normy PN-EN 1729-1:2016-02/AC:2016-09, PN-EN 1729-2+A1:2016-02, lub równoważne.

Powyższe dokumenty powinny być wystawione przez niezależną, certyfikującą jednostkę uprawnioną do wydawania tego rodzaju zaświadczeń.

Poz. 53. LM-4.1
Kontenerki na zabawki do szafki.



Widok kontenerków na zabawki ma jedynie charakter poglądowy. Dopuszczalne są produkty równoważne spełniające co najmniej poniższe wymagania.

Wymiary :

Szerokość 42,0 cm, Głębokość 38,0 cm, Wysokość 50,0 cm

- dopuszczalne odchylenie od wymiarów +-2 %.

1. Kontenerek w postaci skrzyni na kółkach, otwarty od góry.
2. Konstrukcja kontenerka kołkowana i klejona, korpus mebla wykonany z płyty laminowanej drewnopodobnej wykończony obrzeżem PCV w kolorze płyty, wykończone krawędzie płyt muszą licować się z płaszczyznami korpusu mebla; nie dopuszcza się widocznych ani zaślepionych otworów po śrubach po zewnętrznej części mebla.
3. Front o wymiarach 42x42cm wykonany z płyty MDF lakierowanej, w górnej krawędzi prostokątny frez służący do wysuwania kontenerka, frez lakierowany na kolor taki jak front, nie dopuszcza się mocowanych do frontów uchwytów ani nakładek, od spodu 4 kółka w kolorze szarym.
4. Mebel dostarczany w całości
5. Kolorystyka mebla:
 - kolor frontów: BIAŁY - RAL9003- 7szt.
TURKUSOWY - RAL 6027-3szt.
 - korpus: płyta laminowana wiórowa drewnopodobna- Dąb w ciepłym odcieniu, brak widocznych sęków, gr. płyty 18mm

Dokumenty, które należy przedstawić przed zawarciem umowy:

Produkt musi spełniać normy PN-EN 16121+A1:2017-11 lub równoważne.

Powyższe dokumenty powinny być wystawione przez niezależną, certyfikującą jednostkę uprawnioną do wydawania tego rodzaju zaświadczeń.

Poz. 54. LM-4.2
Kontenerki na zabawki do wnęk pod parapetem.



Widok kontenerków na zabawki do wnęk pod parapetem ma jedynie charakter poglądowy. Dopuszczalne są produkty równoważne spełniające co najmniej poniższe wymagania.

Wymiary :

Szerokość 42,0 cm, Głębokość 38,0 cm, Wysokość 38,0 cm

- dopuszczalne odchylenie od wymiarów +-2 %.

1. Kontenerek w postaci skrzyni na kółkach, otwarty od góry.
2. Konstrukcja kontenerka kołkowana i klejona, korpus mebla wykonany z płyty laminowanej drewnopodobnej wykończony obrzeżem PCV w kolorze płyty, wykończone krawędzie płyt muszą licować się z płaszczyznami korpusu mebla; nie dopuszcza się widocznych ani zaślepionych otworów po śrubach po zewnętrznej części mebl.
3. Front o wymiarach 42x30cm wykonany z płyty MDF lakierowanej, w górnej krawędzi prostokątny frez służący do wysuwania kontenerka, frez lakierowany na kolor taki jak front, nie dopuszcza się mocowanych do frontów uchwytów ani nakładek, od spodu 4 kółka w kolorze szarym.
4. Mebel dostarczany w całości.
5. Kolorystyka mebla:
 - kolor frontów: BIAŁY - RAL 9003- 5 szt.
TURKUSOWY- RAL 6027- 3 szt.
 - korpus: płyta laminowana wiórowa drewnopodobna- Dąb w ciepłym odcieniu, brak widocznych sęków, gr. płyty 18mm

Dokumenty, które przedstawić przed zawarciem umowy:

Produkt musi spełniać normy PN-EN 16121+A1:2017-11 lub równoważne.

Powyższe dokumenty powinny być wystawione przez niezależną, certyfikującą jednostkę uprawnioną do wydawania tego rodzaju zaświadczeń.

**Poz. 55. LM-5
Panel z gumką.**

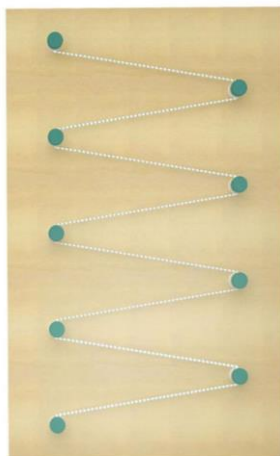

Widok panelu z gumką ma jedynie charakter poglądowy. Dopuszczalne są produkty równoważne spełniające co najmniej poniższe wymagania.

Wymiary :

Szerokość 90,0 cm, Wysokość 220,0 cm, dokładne wymiary i układ wg rysunku BPPT-PWN-A-LM-SC.5

- dopuszczalne odchylenie od wymiarów $\pm 2\%$.

1. Panel ścienny z 9 bolcami i gumką do przyczepiania zabawek.
2. Bolce wykonane z drewna bukowego, 2 cm od zakończenia bolca pojedynczy frez; część przed frezem lakierowana na kolor TURKUSOWY, część za frezem bliżej płyty lakierowana lakierem bezbarwnym matowym.
3. W każdym bolcu otwór biegnący w poprzek, przez który przepleciona jest guma tworząc zygzakowaty wzór.
4. Guma w postaci elastycznej, dekoracyjnej liny w oplocie w kolorze grafitowym, śr. 6-8mm
5. Panel wykonany z płyty laminowanej drewnopodobnej wykończony obrzeżem PCV w kolorze płyty.
6. Kolorystyka mebla:

- płyta laminowana wiórowa drewnopodobna- Dąb w ciepłym odcieniu, brak widocznych sęków, gr. płyty 18mm

- bolce - kolor TURKUSOWY- RAL 6027

**Poz. 56. LM-6.1
Półka na książki.**

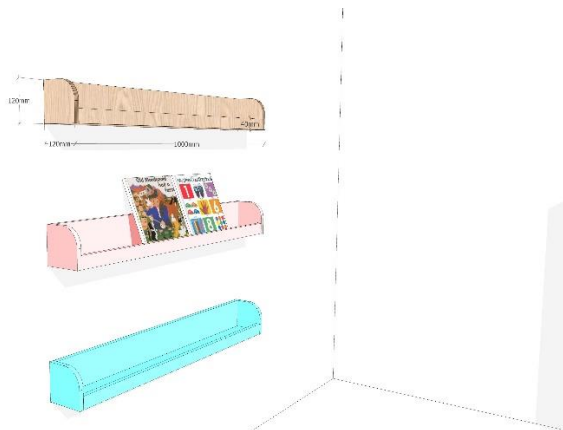

Widok półki na książki ma jedynie charakter poglądowy. Dopuszczalne są produkty równoważne spełniające co najmniej poniższe wymagania.

Wymiary :

Szerokość 100,0 cm, Głębokość 12,0 cm Wysokość 12,0 cm

- dopuszczalne odchylenie od wymiarów $\pm 2\%$.

1. Półka do ekspozycji książeczek dla dzieci.
2. Półka na książki wykonana ze sklejki drewnianej liściastej klasy I/I lakierowanej lakierem w kolorze turkusowym, układ wg rysunku BPPT-PWN-A-LM-SC.
3. Półki mocowane na okładzinie OK, wysokość montażu zaznaczona na rysunku BPPT-PWN-A-SC4.
4. Kolorystyka mebla:
kolor TURKUSOWY- RAL 6027.

**Poz. 57. LM-10.C
Sklepik z szyldem.**



Widok sklepiku z szyldem ma jedynie charakter poglądowy. Dopuszczalne są produkty równoważne spełniające co najmniej poniższe wymagania.

Wymiary :

**Lada- Szerokość 142,0 cm, Głębokość 90,0 cm, Wysokość 52,0 cm.
Szyld- Szerokość 80,0 cm, Wysokość 30,0 cm.**

- dopuszczalne odchylenie od wymiarów $\pm 2\%$.

1. Zestaw meblowy służący do zabawy w sklep.
2. Mebel w formie litery L (układ względem ściany i sali widoczny na rysunku BPPT-PWN-A-S.C.1); z dwóch stron 2 szafki zamykane drzwiczkami, z boku krótszego ramienia 2 otwarte półki; pod dłuższym blatem przejście, konstrukcja z płyty laminowanej drewnopodobnej wykończonych obrzeżem PCV w kolorze płyty; wykończone krawędzie płyt muszą licować się z płaszczyznami korpusu mebla; nie dopuszcza się widocznych ani zaślepionych otworów po śrubach po zewnętrznej części mebla.
3. W drzwiach szafki frontowej poprzeczny otwór oraz naklejka symbolizująca kopertę (kolor czarny), tak by szafka służyła jako 'skrzynka pocztowa'.
4. Szyld w kształcie prostokąta z zaokrąglonymi narożnikami, ramka lakierowana obustronnie na kolor TURKUSOWY, centralna część z obu stron pokryta farbą tablicową; podwieszany do sufitu na dwóch linkach stalowych.
5. Mebel dostarczany w całości.
6. Kolorystyka mebla:
 - drzwiczki- kolor BIAŁY- RAL 9003
 - ramka szyldu- TURKUSOWA - RAL 6027
 - płyta laminowana wiórowa drewnopodobna- Dąb w ciepłym odcieniu, brak widocznych sęków, gr. płyty 18mm

**Poz. 58. LM-1
Obudowa kontenerków**



Widok obudowy kontenerków ma jedynie charakter poglądowy. Dopuszczalne są produkty równoważne spełniające co najmniej poniższe wymagania.

Wymiary :

Szerokość 90,0 cm, Głębokość 39,5 cm, Wysokość 52,0 cm

- dopuszczalne odchylenie od wymiarów +-2 %.

1. Szafka w postaci ławy, otwarta od frontu i od dołu aby możliwe było wsunięcie pod blat kontenerków na kółkach.
2. Skrzynia mebla kołkowana i klejona; konstrukcja z płyty laminowanej drewnopodobnej wykończonyj obrzeżem PCV w kolorze płyty, wykończone krawędzie płyt muszą licować się z płaszczyznami korpusu mebla - nie dopuszcza się widocznych ani zaślepionych otworów po śrubach po zewnętrznej części mebla.
3. Mebel dostarczany w całości
4. Kolorystyka mebla:
 - Płyta laminowana wiórowa drewnopodobna- Dąb w ciepłym odcieniu, brak widocznych sęków, gr. płyty 18mm
 - Plecówka wewnątrz szafki w kolorze białym- RAL 9003

Dokumenty, które należy przedstawić przed zawarciem umowy:

Produkt musi spełniać normy PN-EN 16121+A1:2017-11 lub równoważne.

Powyzsze dokumenty powinny być wystawione przez niezależną, certyfikującą jednostkę uprawnioną do wydawania tego rodzaju zaświadczeń.

**Poz. 59. LM-2.2A
Stół 120 x 150**



Widok stołu 120x150 ma jedynie charakter poglądowy. Dopuszczalne są produkty równoważne spełniające co najmniej poniższe wymagania.

Wymiary :

Szerokość 120,0 cm, Głębokość 150,0 cm, Wysokość 52,0 cm- dla dzieci o wzroście 108-121 cm

- dopuszczalne odchylenie od wymiarów +-2 %.

1. Stół z zaokrąglonymi narożnikami i nogami o regulowanej wysokości.
2. Pod blatem konstrukcja stołu wykonana z 4 deseczek ułożonych równolegle do krawędzi blatu w kształt prostokąta, deseczki połączone ze sobą na krańcach metalowym kątownikiem, kątownik mocowany do deseczki w min.3 punktach, deseczki wykonane z tego samego materiału co blat.
3. 4 nogi o przekroju okrągłym o śr. 6cm wykonane z litego drewna bukowego lakierowanego w kolorze naturalnym.
4. Nogi montowane na narożnikach stołu, wkręcane, element montażowy nóg wykonany ze stali, z zasaterowaną nakrętką stalową z elementem samocentrującym, nogi zabezpieczone dodatkowymi śrubami mocowanymi do metalowych kątowników w celu zabezpieczenia przed wyłamaniem.
5. Na dole nogi 2 dokrętki lakierowane na kolor TURKUSOWY, możliwość regulacji wysokości stołu poprzez dokręcenie dodatkowych końcówek.
6. Kolorystyka mebla:
 - blat -płyta laminowana wiórowa drewnopodobna- Dąb w ciepłym odcieniu, brak widocznych sęków, gr. płyty 18mm
 - obrzeże blatu - kolor TURKUSOWY - RAL 6027
 - dokrętka- kolor TURKUSOWY - RAL 6027

Dokumenty, które należy przedstawić przed zawarciem umowy:

Produkt musi spełniać normy PN-EN 1729-1:2016-02, PN-EN 1729-2+A1:2016-02 lub równoważne.

Powyższe dokumenty powinny być wystawione przez niezależną, certyfikującą jednostkę uprawnioną do wydawania tego rodzaju zaświadczeń.

**Poz. 60. LM-2.2B
Stół 120 x 75**



Widok stołu 120x75 ma jedynie charakter poglądowy. Dopuszczalne są produkty równoważne spełniające co najmniej poniższe wymagania.

Wymiary :

Szerokość 120,0 cm, Głębokość 75,0 cm, Wysokość 52,0 cm- dla dzieci o wzroście 119-142 cm.

- dopuszczalne odchylenie od wymiarów +-2 %.

1. Stół z zaokrąglonymi narożnikami i nogami o regulowanej wysokości.
2. Pod blatem konstrukcja stołu wykonana z 4 deseczek ułożonych równolegle do krawędzi blatu w kształt prostokąta, deseczki połączone ze sobą na krańcach metalowym kątownikiem, kątownik mocowany do deseczki w min.3 punktach, deseczki wykonane z tego samego materiału co blat.
3. 4 nogi o przekroju okrągłym o śr. 5cm wykonane z litego drewna bukowego lakierowanego w kolorze naturalnym.
4. Nogi montowane na narożnikach stołu, wkręcane, element montażowy nóg wykonany ze stali, z zasatterowaną nakrętką stalową z elementem samocentrującym, nogi zabezpieczone dodatkowymi śrubami mocowanymi do metalowych kątowników w celu zabezpieczenia przed wyłamaniem.
5. Na dole nogi 2 dokrętki lakierowane na kolor TURKUSOWY, możliwość regulacji wysokości stołu poprzez dokręcenie dodatkowych końcówek
6. Kolorystyka mebla:
 - blat -płyta laminowana wiórowa drewnopodobna- Dąb w ciepłym odcieniu, brak widocznych sęków, gr. płyty 18mm
 - obrzeże blatu - kolor TURKUSOWY - RAL 6027
 - dokrętka- kolor TURKUSOWY - RAL 6027

Dokumenty, które należy przedstawić przed zawarciem umowy:

Produkt musi spełniać normy PN-EN 1729-1:2016-02, PN-EN 1729-2+A1:2016-02 lub normy równoważne.

Powyższe dokumenty powinny być wystawione przez niezależną, certyfikującą jednostkę uprawnioną do wydawania tego rodzaju zaświadczeń.

**Poz. 61. LM-2.3A
Stół 120 x 150**



Widok stołu 120x150 ma jedynie charakter poglądowy. Dopuszczalne są produkty równoważne spełniające co najmniej poniższe wymagania.

Wymiary :

Szerokość 120,0 cm, Głębokość 150,0 cm, Wysokość 58,0 cm- dla dzieci o wzroście 119-142 cm

- dopuszczalne odchylenie od wymiarów +-2 %.

1. Stół z zaokrąglonymi narożnikami i nogami o regulowanej wysokości.
2. Pod blatem konstrukcja stołu wykonana z 4 deseczek ułożonych równolegle do krawędzi blatu w kształt prostokąta, deseczki połączone ze sobą na krańcach metalowym kątownikiem, kątownik mocowany do deseczki w min.3 punktach, deseczki wykonane z tego samego materiału co blat.
3. 4 nogi o przekroju okrągłym o śr. 6cm wykonane z litego drewna bukowego lakierowanego w kolorze naturalnym.
4. Nogi montowane na narożnikach stołu, wkręcane, element montażowy nóg wykonany ze stali, z zasaterowaną nakrętką stalową z elementem samocentrującym, nogi zabezpieczone dodatkowymi śrubami mocowanymi do metalowych kątowników w celu zabezpieczenia przed wyłamaniem.
5. Na dole nogi 3 dokrętki lakierowane na kolor TURKUSOWY, możliwość regulacji wysokości stołu poprzez dokręcenie dodatkowych końcówek.
6. Kolorystyka mebla:
 - blat -płyta laminowana wiórowa drewnopodobna- Dąb w ciepłym odcieniu, brak widocznych sęków, gr. płyty 18mm
 - obrzeże blatu - kolor TURKUSOWY - RAL 6027
 - dokrętka- kolor TURKUSOWY - RAL 6027

Dokumenty, które należy przedstawić przed zawarciem umowy:

Produkt musi spełniać normy PN-EN 1729-1:2016-02, PN-EN 1729-2+A1:2016-02 lub równoważne.

Powyższe dokumenty powinny być wystawione przez niezależną, certyfikującą jednostkę uprawnioną do wydawania tego rodzaju zaświadczeń.

Poz. 62. LM-3.1
Krzeselko



Widok krzeselka ma jedynie charakter poglądowy. Dopuszczalne są produkty równoważne spełniające co najmniej poniższe wymagania.

Wymiary :

Wysokość siedziska 25,0 cm - dla dzieci o wzroście 93-116 cm.

- dopuszczalne odchylenie od wymiarów +-2 %.

1. Konstrukcja wykonana w całości z naturalnej sklejki liściastej klasy 1.
2. Krzeselko zbudowane z 5 elementów (2 boczne kształtki, siedzisko, deseczka pod siedziskiem, oparcie).
3. Boczne kształtki stanowią główną konstrukcję i nogi krzeselka, tylne nogi i oparcie odchylone do tyłu a przednie nogi odchylone do przodu w celu zapewnienia stabilności i zabezpieczenia przed przewróceniem się krzesła.
4. Kształtka o miękkich liniach, narożniki zaoblone, brak zaoblenia tylko na dolnych krawędziach nóg, wszystkie krawędzie fazowane.
5. Boki i siedzisko krzesła w kolorze naturalnym, pokryte lakierem wodnym bezbarwnym, wykończenie matowe.
6. Krzesło skręcane i wypoziomowane, dostarczane w całości.
7. Kolorystyka mebla :

-oparcie kolor TURKUSOWY - RAL 6027

Dokumenty, które należy przedstawić przed zawarciem umowy:

Produkt musi spełniać normy PN-EN 1729-1:2016-02/AC:2016-09, PN-EN 1729-2+A1:2016-02, lub równoważne.

Powyższe dokumenty powinny być wystawione przez niezależną, certyfikującą jednostkę uprawnioną do wydawania tego rodzaju zaświadczeń.

Poz. 63. LM-3.2
Krzeselko



Widok krzeselka ma jedynie charakter poglądowy. Dopuszczalne są produkty równoważne spełniające co najmniej poniższe wymagania.

Wymiary :

Wysokość siedziska 31,0 cm - dla dzieci o wzroście 108-121 cm.

- dopuszczalne odchylenie od wymiarów +-2 %.

8. Konstrukcja wykonana w całości z naturalnej sklejki liściastej klasy 1.
9. Krzeselko zbudowane z 7 elementów (2 boczne kształtki, siedzisko, deseczka pod siedziskiem, 2 wzmocnienia siedziska, oparcie).
10. Boczne kształtki stanowią główną konstrukcję i nogi krzeselka, tylne nogi i oparcie odchylone do tyłu a przednie nogi odchylone do przodu w celu zapewnienia stabilności i zabezpieczenia przed przewróceniem się krzesła.
11. Kształtka o miękkich liniach, narożniki zaoblone, brak zaoblenia tylko na dolnych krawędziach nóg, wszystkie krawędzie fazowane.
12. Boki i siedzisko krzesła w kolorze naturalnym, pokryte lakierem wodnym bezbarwnym, wykończenie matowe.
13. Krzesło skręcone i wypoziomowane, dostarczane w całości.
14. Kolorystyka mebla :

-oparcie kolor BIAŁY -RAL 9003

Dokumenty, które należy przedstawić przed zawarciem umowy:

Produkt musi spełniać normy PN-EN 1729-1:2016-02/AC:2016-09, PN-EN 1729-2+A1:2016-02, lub równoważne.

Powyższe dokumenty powinny być wystawione przez niezależną, certyfikującą jednostkę uprawnioną do wydawania tego rodzaju zaświadczeń.

Poz. 64. LM-3.3
Krzeselko



Widok krzeselka ma jedynie charakter poglądowy. Dopuszczalne są produkty równoważne spełniające co najmniej poniższe wymagania.

Wymiary :

Wysokość siedziska 34,0 cm - dla dzieci o wzroście 119-142 cm.

- dopuszczalne odchylenie od wymiarów +-2 %.

8. Konstrukcja wykonana w całości z naturalnej sklejki liściastej klasy 1.
9. Krzeselko zbudowane z 7 elementów (2 boczne kształtki, siedzisko, deseczka pod siedziskiem, 2 wzmocnienia siedziska, oparcie).
10. Boczne kształtki stanowią główną konstrukcję i nogi krzeselka, tylne nogi i oparcie odchylone do tyłu a przednie nogi odchylone do przodu w celu zapewnienia stabilności i zabezpieczenia przed przewróceniem się krzesła.
11. Kształtka o miękkich liniach, narożniki zaoblone, brak zaoblenia tylko na dolnych krawędziach nóg, wszystkie krawędzie fazowane.
12. Boki i siedzisko krzesła w kolorze naturalnym, pokryte lakierem wodnym bezbarwnym, wykończenie matowe.
13. Krzesło skręcone i wypoziomowane, dostarczane w całości.
14. Kolorystyka mebla :

-oparcie kolor BIAŁY -RAL 9003

Dokumenty, które należy przedstawić przed zawarciem umowy:

Produkt musi spełniać normy PN-EN 1729-1:2016-02/AC:2016-09, PN-EN 1729-2+A1:2016-02, lub równoważne.

Powyższe dokumenty powinny być wystawione przez niezależną, certyfikującą jednostkę uprawnioną do wydawania tego rodzaju zaświadczeń.

Poz. 65. LM-4.1
Kontenerki na zabawki do szafki.



Widok kontenerków na zabawki ma jedynie charakter poglądowy. Dopuszczalne są produkty równoważne spełniające co najmniej poniższe wymagania.

Wymiary :

Szerokość 42,0 cm, Głębokość 38,0 cm, Wysokość 50,0 cm

- dopuszczalne odchylenie od wymiarów +/- 2 %.

6. Kontenerek w postaci skrzyni na kółkach, otwarty od góry.
7. Konstrukcja kontenerka kołkowana i klejona, korpus mebla wykonany z płyty laminowanej drewnopodobnej wykończony obrzeżem PCV w kolorze płyty, wykończone krawędzie płyt muszą licować się z płaszczyznami korpusu mebla; nie dopuszcza się widocznych ani zaślepionych otworów po śrubach po zewnętrznej części mebla.
8. Front o wymiarach 42x42cm wykonany z płyty MDF lakierowanej, w górnej krawędzi prostokątny frez służący do wysuwania kontenerka, frez lakierowany na kolor taki jak front, nie dopuszcza się mocowanych do frontów uchwytów ani nakładek, od spodu 4 kółka w kolorze szarym.
9. Mebel dostarczany w całości
10. Kolorystyka mebla:
 - kolor frontów: BIAŁY - RAL9003- 7szt.
TURKUSOWY - RAL 6027-3szt.
 - korpus: płyta laminowana wiórowa drewnopodobna- Dąb w ciepłym odcieniu, brak widocznych sęków, gr. płyty 18mm

Dokumenty, które należy przedstawić przed zawarciem umowy:

Produkt musi spełniać normy PN-EN 16121+A1:2017-11 lub równoważne.

Powyższe dokumenty powinny być wystawione przez niezależną, certyfikującą jednostkę uprawnioną do wydawania tego rodzaju zaświadczeń.

Poz. 66. LM-4.2
Kontenerki na zabawki do wnęk pod parapetem.



Widok kontenerków na zabawki do wnęk pod parapetem ma jedynie charakter poglądowy. Dopuszczalne są produkty równoważne spełniające co najmniej poniższe wymagania.

Wymiary :

Szerokość 42,0 cm, Głębokość 38,0 cm, Wysokość 38,0 cm

- dopuszczalne odchylenie od wymiarów +-2 %.

6. Kontenerek w postaci skrzyni na kółkach, otwarty od góry.
7. Konstrukcja kontenerka kołkowana i klejona, korpus mebla wykonany z płyty laminowanej drewnopodobnej wykończony obrzeżem PCV w kolorze płyty, wykończone krawędzie płyt muszą licować się z płaszczyznami korpusu mebla; nie dopuszcza się widocznych ani zaślepionych otworów po śrubach po zewnętrznej części mebl.
8. Front o wymiarach 42x30cm wykonany z płyty MDF lakierowanej, w górnej krawędzi prostokątny frez służący do wysuwania kontenerka, frez lakierowany na kolor taki jak front, nie dopuszcza się mocowanych do frontów uchwytów ani nakładek, od spodu 4 kółka w kolorze szarym.
9. Mebel dostarczany w całości.
10. Kolorystyka mebla:
 - kolor frontów: BIAŁY - RAL 9003- 2 szt.
TURKUSOWY- RAL 6027- 2 szt.
 - korpus: płyta laminowana wiórowa drewnopodobna- Dąb w ciepłym odcieniu, brak widocznych sęków, gr. płyty 18mm

Dokumenty, które należy przedstawić przed zawarciem umowy:

Produkt musi spełniać normy PN-EN 16121+A1:2017-11 lub równoważne.

Powyższe dokumenty powinny być wystawione przez niezależną, certyfikującą jednostkę uprawnioną do wydawania tego rodzaju zaświadczeń.

**Poz. 67. LM-5
Panel z gumką.**

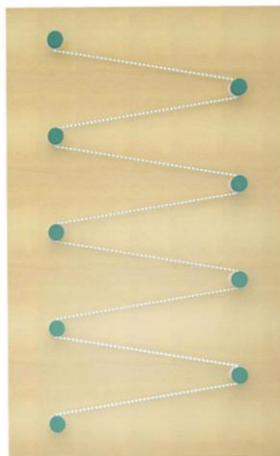

Widok panelu z gumką ma jedynie charakter poglądowy. Dopuszczalne są produkty równoważne spełniające co najmniej poniższe wymagania.

Wymiary :

Szerokość 90,0 cm, Wysokość 220,0 cm, dokładne wymiary i układ wg rysunku BPPT-PWN-A-LM-SD.5

- dopuszczalne odchylenie od wymiarów $\pm 2\%$.

1. Panel ścienny z 9 bolcami i gumką do przyczepiania zabawek.
2. Bolce wykonane z drewna bukowego, 2 cm od zakończenia bolca pojedynczy frez; część przed frezem lakierowana na kolor TURKUSOWY, część za frezem bliżej płyty lakierowana lakierem bezbarwnym matowym.
3. W każdym bolcu otwór biegnący w poprzek, przez który przepleciona jest guma tworząc zygzakowaty wzór.
4. Guma w postaci elastycznej, dekoracyjnej liny w oplocie w kolorze grafitowym, śr. 6-8mm
5. Panel wykonany z płyty laminowanej drewnopodobnej wykończony obrzeżem PCV w kolorze płyty.
6. Kolorystyka mebla:

- płyta laminowana wiórowa drewnopodobna- Dąb w ciepłym odcieniu, brak widocznych sęków, gr. płyty 18mm

- bolce - kolor TURKUSOWY- RAL 6027

Poz. 68. LM-6.1
Półka na książki.

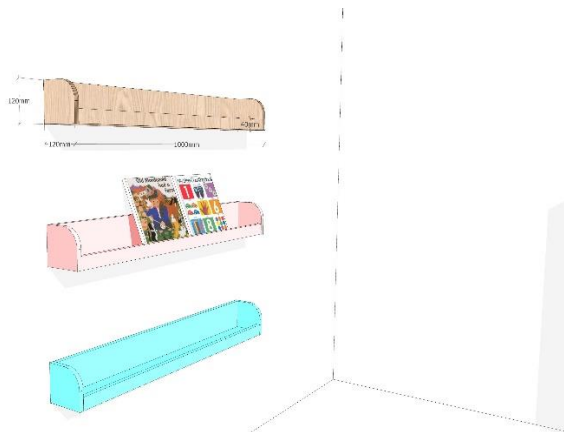

Widok półki na książki ma jedynie charakter poglądowy. Dopuszczalne są produkty równoważne spełniające co najmniej poniższe wymagania.

Wymiary :

Szerokość 100,0 cm, Głębokość 12,0 cm Wysokość 12,0 cm

- dopuszczalne odchylenie od wymiarów +-2 %.

1. Półka do ekspozycji książeczek dla dzieci.
2. Półka na książki wykonana ze sklejki drewnianej liściastej klasy I/II lakierowanej lakierem bezbarwnym matowym, układ wg rysunku BPPT-PWN-A-LM-SD.1
3. Półki mocowane na okładzinie OK, wysokość montażu zaznaczona na rysunku BPPT-PWN-A-SD.4.
4. Kolorystyka mebla:
kolor TURKUSOWY- RAL 6027

Poz. 69. LM-10.D
Sklepiak z szyldem.



Widok sklepiaku z szyldem ma jedynie charakter poglądowy. Dopuszczalne są produkty równoważne spełniające co najmniej poniższe wymagania.

Wymiary :

Lada- Szerokość 142,0 cm, Głębokość 90,0 cm, Wysokość 52,0 cm.

Szyld- Szerokość 80,0 cm, Wysokość 30,0 cm.

- dopuszczalne odchylenie od wymiarów +-2 %.

1. Zestaw meblowy służący do zabawy w sklep.
2. Mebel w formie litery L (układ względem ściany i sali widoczny na rysunku BPPT-PWN-A-SD.1); z dwóch stron 2 szafki zamykane drzwiczkami, z boku krótszego ramienia 2 otwarte półki; pod dłuższym blatem przejście, konstrukcja z płyty laminowanej drewnopodobnej wykończony obrzeżem PCV w kolorze płyty; wykończone krawędzie płyt muszą licować się z płaszczyznami korpusu mebla; nie dopuszcza się widocznych ani zaślepionych otworów po śrubach po zewnętrznej części mebla.
3. W drzwiach szafki frontowej poprzeczny otwór oraz naklejka symbolizująca kopertę (kolor czarny), tak by szafka służyła jako 'skrzynka pocztowa'.
4. Szyld w kształcie prostokąta z zaokrąglonymi narożnikami, ramka lakierowana obustronnie na kolor TURKUSOWY, centralna część z obu stron pokryta farbą tablicową; podwieszany do sufitu na dwóch linkach stalowych.
5. Mebel dostarczany w całości.
6. Kolorystyka mebla:
 - drzwiczki- kolor BIAŁY- RAL 9003
 - ramka szyldu- TURKUSOWA - RAL 6027
 - płyta laminowana wiórowa drewnopodobna- Dąb w ciepłym odcieniu, brak widocznych sęków, gr. płyty 18mm

Poz. 70. LM-1
Obudowa kontenerków



Widok obudowy kontenerków ma jedynie charakter poglądowy. Dopuszczalne są produkty równoważne spełniające co najmniej poniższe wymagania.

Wymiary :

Szerokość 90,0 cm, Głębokość 39,5 cm, Wysokość 52,0 cm

- dopuszczalne odchylenie od wymiarów +-2 %.

1. Szafka w postaci ławy, otwarta od frontu i od dołu aby możliwe było wsunięcie pod blat kontenerków na kółkach.
2. Skrzynia mebla kołkowana i klejona; konstrukcja z płyty laminowanej drewnopodobnej wykończonej obrzeżem PCV w kolorze płyty, wykończone krawędzie płyt muszą licować się z płaszczyznami korpusu mebla - nie dopuszcza się widocznych ani zaślepionych otworów po śrubach po zewnętrznej części mebla.
3. Mebel dostarczany w całości
4. Kolorystyka mebla:
 - Płyta laminowana wiórowa drewnopodobna- Dąb w ciepłym odcieniu, brak widocznych sęków, gr. płyty 18mm
 - Plecówka wewnątrz szafki w kolorze białym- RAL 9003

Dokumenty, które należy przedstawić przed zawarciem umowy:

Produkt musi spełniać normy PN-EN 16121+A1:2017-11 lub równoważne.

Powyższe dokumenty powinny być wystawione przez niezależną, certyfikującą jednostkę uprawnioną do wydawania tego rodzaju zaświadczeń.

Poz. 71. LM-2.1A
Stół 120 x 150



Widok stołu 120x150 ma jedynie charakter poglądowy. Dopuszczalne są produkty równoważne spełniające co najmniej poniższe wymagania.

Wymiary :

Szerokość 120,0 cm, Głębokość 150,0 cm, Wysokość 46,0 cm- dla dzieci o wzroście 93-116 cm

- dopuszczalne odchylenie od wymiarów +-2 %.

1. Stół z zaokrąglonymi narożnikami i nogami o regulowanej wysokości.
2. Pod blatem konstrukcja stołu wykonana z 4 deseczek ułożonych równolegle do krawędzi blatu w kształt prostokąta, deseczki połączone ze sobą na krańcach metalowym kątownikiem, kątownik mocowany do deseczki w min.3 punktach, deseczki wykonane z tego samego materiału co blat.
3. 4 nogi o przekroju okrągłym o śr. 6cm wykonane z litego drewna bukowego lakierowanego w kolorze naturalnym.
4. Nogi montowane na narożnikach stołu, wkręcane, element montażowy nóg wykonany ze stali, z zasaterowaną nakrętką stalową z elementem samocentrującym, nogi zabezpieczone dodatkowymi śrubami mocowanymi do metalowych kątowników w celu zabezpieczenia przed wyłamaniem.
5. Na dole nogi 1 dokrętka lakierowane na kolor JASNOŻÓŁTA, możliwość regulacji wysokości stołu poprzez dokręcenie dodatkowych końcówek.
6. Kolorystyka mebla:
 - blat -płyta laminowana wiórowa drewnopodobna- Dąb w ciepłym odcieniu, brak widocznych sęków, gr. płyty 18mm
 - obrzeże blatu - kolor JASNOŻÓŁTY - NCS S 0540-G90Y
 - dokrętka- kolor JASNOŻÓŁTY - NCS S 0540-G90Y

Dokumenty, które należy przedstawić przed zawarciem umowy:

Produkt musi spełniać normy PN-EN 1729-1:2016-02, PN-EN 1729-2+A1:2016-02 lub równoważne.

Powyższe dokumenty powinny być wystawione przez niezależną, certyfikującą jednostkę uprawnioną do wydawania tego rodzaju zaświadczeń.

Poz. 72. LM-2.2A
Stół 120 x 150



Widok stołu 120x150 ma jedynie charakter poglądowy. Dopuszczalne są produkty równoważne spełniające co najmniej poniższe wymagania.

Wymiary :

Szerokość 120,0 cm, Głębokość 150,0 cm, Wysokość 52,0 cm- dla dzieci o wzroście 108-121 cm

- dopuszczalne odchylenie od wymiarów +-2 %.

1. Stół z zaokrąglonymi narożnikami i nogami o regulowanej wysokości.
2. Pod blatem konstrukcja stołu wykonana z 4 deseczek ułożonych równolegle do krawędzi blatu w kształt prostokąta, deseczki połączone ze sobą na krańcach metalowym kątownikiem, kątownik mocowany do deseczki w min.3 punktach, deseczki wykonane z tego samego materiału co blat.
3. 4 nogi o przekroju okrągłym o śr. 6cm wykonane z litego drewna bukowego lakierowanego w kolorze naturalnym.
4. Nogi montowane na narożnikach stołu, wkręcane, element montażowy nóg wykonany ze stali, z zasatterowaną nakrętką stalową z elementem samocentrującym, nogi zabezpieczone dodatkowymi śrubami mocowanymi do metalowych kątowników w celu zabezpieczenia przed wyłamaniem.
5. Na dole nogi 1 dokrętka lakierowane na kolor JASNOŻÓŁTA, możliwość regulacji wysokości stołu poprzez dokręcenie dodatkowych końcówek.
6. Kolorystyka mebla:
 - blat -płyta laminowana wiórowa drewnopodobna- Dąb w ciepłym odcieniu, brak widocznych sęków, gr. płyty 18mm
 - obrzeże blatu - kolor JASNOŻÓŁTY - NCS S 0540-G90Y
 - dokrętka- kolor JASNOŻÓŁTY - NCS S 0540-G90Y

Dokumenty, które należy przedstawić przed zawarciem umowy:

Produkt musi spełniać normy PN-EN 1729-1:2016-02, PN-EN 1729-2+A1:2016-02 lub równoważne.

Powyższe dokumenty powinny być wystawione przez niezależną, certyfikującą jednostkę uprawnioną do wydawania tego rodzaju zaświadczeń.

Poz. 73. LM-2.2B
Stół 120 x 75



Widok stołu 120x75 ma jedynie charakter poglądowy. Dopuszczalne są produkty równoważne spełniające co najmniej poniższe wymagania.

Wymiary :

Szerokość 120,0 cm, Głębokość 75,0 cm, Wysokość 52,0 cm- dla dzieci o wzroście 119-142 cm.

- dopuszczalne odchylenie od wymiarów +-2 %.

1. Stół z zaokrąglonymi narożnikami i nogami o regulowanej wysokości.
2. Pod blatem konstrukcja stołu wykonana z 4 deseczek ułożonych równolegle do krawędzi blatu w kształt prostokąta, deseczki połączone ze sobą na krańcach metalowym kątownikiem, kątownik mocowany do deseczki w min.3 punktach, deseczki wykonane z tego samego materiału co blat.
3. 4 nogi o przekroju okrągłym o śr. 5cm wykonane z litego drewna bukowego lakierowanego w kolorze naturalnym.
4. Nogi montowane na narożnikach stołu, wkręcane, element montażowy nóg wykonany ze stali, z zasatterowaną nakrętką stalową z elementem samocentrującym, nogi zabezpieczone dodatkowymi śrubami mocowanymi do metalowych kątowników w celu zabezpieczenia przed wyłamaniem.
5. Na dole nogi 2 dokrętki lakierowane na kolor TURKUSOWY, możliwość regulacji wysokości stołu poprzez dokręcenie dodatkowych końcówek
6. Kolorystyka mebla:
 - blat -płyta laminowana wiórowa drewnopodobna- Dąb w ciepłym odcieniu, brak widocznych sęków, gr. płyty 18mm
 - obrzeże blatu - kolor JASNOŻÓŁTY - NCS S 0540-G90Y
 - dokrętka- kolor JASNOŻÓŁTY - NCS S 0540-G90Y

Dokumenty, które należy przedstawić przed zawarciem umowy:

Produkt musi spełniać normy PN-EN 1729-1:2016-02, PN-EN 1729-2+A1:2016-02 lub normy równoważne.

Powyższe dokumenty powinny być wystawione przez niezależną, certyfikującą jednostkę uprawnioną do wydawania tego rodzaju zaświadczeń.

Poz. 74. LM-3.1
Krzeselko



Widok krzeselka ma jedynie charakter poglądowy. Dopuszczalne są produkty równoważne spełniające co najmniej poniższe wymagania.

Wymiary :

Wysokość siedziska 25,0 cm - dla dzieci o wzroście 93-116 cm.

- dopuszczalne odchylenie od wymiarów +-2 %.

1. Konstrukcja wykonana w całości z naturalnej klejki liściastej klasy 1.
2. Krzeselko zbudowane z 5 elementów (2 boczne kształtki, siedzisko, deseczka pod siedziskiem, oparcie).
3. Boczne kształtki stanowią główną konstrukcję i nogi krzeselka, tylne nogi i oparcie odchylone do tyłu a przednie nogi odchylone do przodu w celu zapewnienia stabilności i zabezpieczenia przed przewróceniem się krzesła.
4. Kształtka o miękkich liniach, narożniki zaoblone, brak zaoblania tylko na dolnych krawędziach nóg, wszystkie krawędzie fazowane.
5. Boki i siedzisko krzesła w kolorze naturalnym, pokryte lakierem wodnym bezbarwnym, wykończenie matowe.
6. Krzesło skręcone i wypoziomowane, dostarczane w całości.
7. Kolorystyka mebla :

-oparcie kolor JASNOŻÓŁTY - NCS S 0540-G90Y- 5 szt.

-oparcie kolor BIAŁY- RAL 9003- 10 szt.

Dokumenty, które należy przedstawić przed zawarciem umowy:

Produkt musi spełniać normy PN-EN 1729-1:2016-02/AC:2016-09, PN-EN 1729-2+A1:2016-02, lub równoważne.

Powyższe dokumenty powinny być wystawione przez niezależną, certyfikującą jednostkę uprawnioną do wydawania tego rodzaju zaświadczeń.

Poz. 75. LM-3.2
Krzeselko



Widok krzeselka ma jedynie charakter poglądowy. Dopuszczalne są produkty równoważne spełniające co najmniej poniższe wymagania.

Wymiary :

Wysokość siedziska 31,0 cm - dla dzieci o wzroście 108-121 cm.

- dopuszczalne odchylenie od wymiarów +/- 2 %.

1. Konstrukcja wykonana w całości z naturalnej klejki liściastej klasy 1.
2. Krzeselko zbudowane z 7 elementów (2 boczne kształtki, siedzisko, deseczka pod siedziskiem, 2 wzmocnienia siedziska, oparcie).
3. Boczne kształtki stanowią główną konstrukcję i nogi krzeselka, tylne nogi i oparcie odchylone do tyłu a przednie nogi odchylone do przodu w celu zapewnienia stabilności i zabezpieczenia przed przewróceniem się krzesła.
4. Kształtka o miękkich liniach, narożniki zaoblone, brak zaoblone tylko na dolnych krawędziach nóg, wszystkie krawędzie fazowane.
5. Boki i siedzisko krzesła w kolorze naturalnym, pokryte lakierem wodnym bezbarwnym, wykończenie matowe.
6. Krzesło skrócone i wypoziomowane, dostarczane w całości.
7. Kolorystyka mebla :

-oparcie kolor BIAŁY -RAL 9003

Dokumenty, które należy przedstawić przed zawarciem umowy:

Produkt musi spełniać normy PN-EN 1729-1:2016-02/AC:2016-09, PN-EN 1729-2+A1:2016-02, lub równoważne.

Powyższe dokumenty powinny być wystawione przez niezależną, certyfikującą jednostkę uprawnioną do wydawania tego rodzaju zaświadczeń.

Poz. 76. LM-4.1
Kontenerki na zabawki do szafki.



Widok kontenerków na zabawki ma jedynie charakter poglądowy. Dopuszczalne są produkty równoważne spełniające co najmniej poniższe wymagania.

Wymiary :

Szerokość 42,0 cm, Głębokość 38,0 cm, Wysokość 50,0 cm

- dopuszczalne odchylenie od wymiarów +/- 2 %.

1. Kontenerek w postaci skrzyni na kółkach, otwarty od góry.
2. Konstrukcja kontenerka kołkowana i klejona, korpus mebla wykonany z płyty laminowanej drewnopodobnej wykończony obrzeżem PCV w kolorze płyty, wykończone krawędzie płyt muszą licować się z płaszczyznami korpusu mebla; nie dopuszcza się widocznych ani zaślepionych otworów po śrubach po zewnętrznej części mebla.
3. Front o wymiarach 42x42cm wykonany z płyty MDF lakierowanej, w górnej krawędzi prostokątny frez służący do wysuwania kontenerka, frez lakierowany na kolor taki jak front, nie dopuszcza się mocowanych do frontów uchwytów ani nakładek, od spodu 4 kółka w kolorze szarym.
4. Mebel dostarczany w całości
5. Kolorystyka mebla:
 - kolor frontów: BIAŁY - RAL9003- 7szt.
JASNOŻÓŁTY - NCS S 0540-G90Y -3szt.
 - korpus: płyta laminowana wiórowa drewnopodobna- Dąb w ciepłym odcieniu, brak widocznych sęków, gr. płyty 18mm

Dokumenty, które należy przedstawić przed zawarciem umowy:

Produkt musi spełniać normy PN-EN 16121+A1:2017-11 lub równoważne.

Powyższe dokumenty powinny być wystawione przez niezależną, certyfikującą jednostkę uprawnioną do wydawania tego rodzaju zaświadczeń.

Poz. 77. LM-4.2
Kontenerki na zabawki do wnęk pod parapetem.



Widok kontenerków na zabawki do wnęk pod parapetem ma jedynie charakter poglądowy. Dopuszczalne są produkty równoważne spełniające co najmniej poniższe wymagania.

Wymiary :

Szerokość 42,0 cm, Głębokość 38,0 cm, Wysokość 38,0 cm

- dopuszczalne odchylenie od wymiarów +2 %.

1. Kontenerka w postaci skrzyni na kółkach, otwarty od góry.
2. Konstrukcja kontenerka kołkowana i klejona, korpus mebla wykonany z płyty laminowanej drewnopodobnej wykończony obrzeżem PCV w kolorze płyty, wykończone krawędzie płyt muszą licować się z płaszczyznami korpusu mebla; nie dopuszcza się widocznych ani zaślepionych otworów po śrubach po zewnętrznej części mebl.
3. Front o wymiarach 42x30cm wykonany z płyty MDF lakierowanej, w górnej krawędzi prostokątny frez służący do wysuwania kontenerka, frez lakierowany na kolor taki jak front, nie dopuszcza się mocowanych do frontów uchwytów ani nakładek, od spodu 4 kółka w kolorze szarym.
4. Mebel dostarczany w całości.
5. Kolorystyka mebla:
 - kolor frontów: BIAŁY - RAL 9003- 2 szt.
JASNOŻÓŁTY - NCS S 0540-G90Y -2szt.
 - korpus: płyta laminowana wiórowa drewnopodobna- Dąb w ciepłym odcieniu, brak widocznych sęków, gr. płyty 18mm

Dokumenty, które należy przedstawić przed zawarciem umowy:

Produkt musi spełniać normy PN-EN 16121+A1:2017-11 lub równoważne.

Powyższe dokumenty powinny być wystawione przez niezależną, certyfikującą jednostkę uprawnioną do wydawania tego rodzaju zaświadczeń.

**Poz. 78. LM-5
Panel z gumką.**

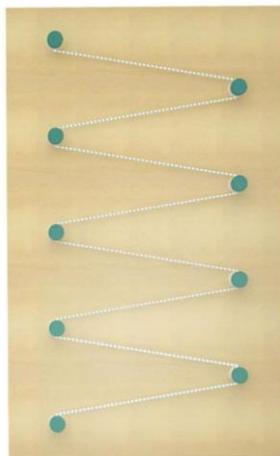

Widok panelu z gumką ma jedynie charakter poglądowy. Dopuszczalne są produkty równoważne spełniające co najmniej poniższe wymagania.

Wymiary :

Szerokość 90,0 cm, Wysokość 220,0 cm, dokładne wymiary i układ wg rysunku BPPT-PWN-A-LM-SE.5

- dopuszczalne odchylenie od wymiarów ± 2 %.

1. Panel ścienny z bolcami i gumką do przyczepiania zabawek:
 - 1 szt. z 9 bolcami
 - 1 szt. z 7 bolcami (panel przystawiony do sklepiku)
2. Bolce wykonane z drewna bukowego, 2 cm od zakończenia bolca pojedynczy frez; część przed frezem lakierowana na kolor JASNOŻÓŁTY, część za frezem bliżej płyty lakierowana lakierem bezbarwnym matowym.
3. W każdym bolcu otwór biegnący w poprzek, przez który przepleciona jest guma tworząc zygzakowaty wzór.
4. Guma w postaci elastycznej, dekoracyjnej liny w oplocie w kolorze grafitowym, śr. 6-8mm
5. Panel wykonany z płyty laminowanej drewnopodobnej wykończonej obrzeżem PCV w kolorze płyty.
6. Kolorystyka mebla:
 - płyta laminowana wiórowa drewnopodobna- Dąb w ciepłym odcieniu, brak widocznych sęków, gr. płyty 18mm
 - bolce - kolor JASNOŻÓŁTY - NCS S 0540-G90Y

Poz. 79. LM-6.1
Półka na książki.

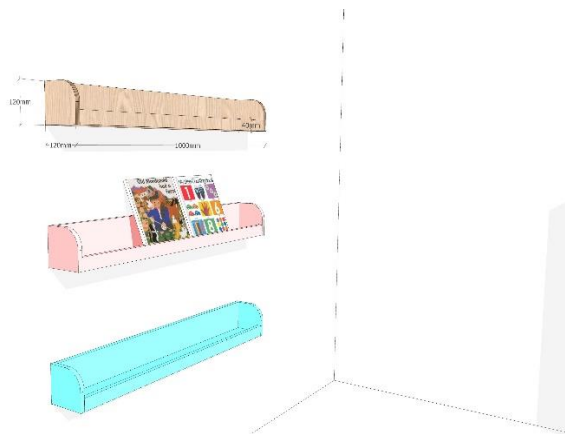

Widok półki na książki ma jedynie charakter poglądowy. Dopuszczalne są produkty równoważne spełniające co najmniej poniższe wymagania.

Wymiary :

Szerokość 100,0 cm, Głębokość 12,0 cm Wysokość 12,0 cm

- dopuszczalne odchylenie od wymiarów +-2 %.

1. Półka do ekspozycji książeczek dla dzieci.
2. Półka na książki wykonana ze sklejki drewnianej liściastej klasy I/I lakierowanej lakierem w kolorze jasnożółtym, układ wg rysunku BPPT-PWN-A-LM-SE.1
3. Półki mocowane na okładzinie OK, wysokość montażu zaznaczona na rysunku BPPT-PWN-A-SE.4.
4. Kolorystyka mebla:
kolor JASNOŻÓŁTY - NCS S 0540-G90Y

Poz. 80. LM-10.E
Sklepek z szyldem.



Widok sklepika z szyldem ma jedynie charakter poglądowy. Dopuszczalne są produkty równoważne spełniające co najmniej poniższe wymagania.

Wymiary :

Lada- Szerokość 142,0 cm, Głębokość 90,0 cm, Wysokość 52,0 cm.

Szyld- Szerokość 80,0 cm, Wysokość 30,0 cm.

- dopuszczalne odchylenie od wymiarów +/- 2 %.

1. Zestaw meblowy służący do zabawy w sklep.
2. Mebel w formie litery L (układ względem ściany i sali widoczny na rysunku BPPT-PWN-A-SE.1); z dwóch stron 2 szafki zamykane drzwiczkami, z boku krótszego ramienia 2 otwarte półki; pod dłuższym blatem przejście, konstrukcja z płyty laminowanej drewnopodobnej wykończona obrzeżem PCV w kolorze płyty; wykończone krawędzie płyt muszą licować się z płaszczyznami korpusu mebla; nie dopuszcza się widocznych ani zaślepionych otworów po śrubach po zewnętrznej części mebla.
3. W drzwiach szafki frontowej poprzeczny otwór oraz naklejka symbolizująca kopertę (kolor czarny), tak by szafka służyła jako 'skrzynka pocztowa'.
4. Szyld w kształcie prostokąta z zaokrąglonymi narożnikami, ramka lakierowana obustronnie na kolor JASNOŻÓŁTY, centralna część z obu stron pokryta farbą tablicową; podwieszany do sufitu na dwóch linkach stalowych.
5. Mebel dostarczany w całości.
6. Kolorystyka mebla:
 - drzwiczki- kolor BIAŁY- RAL 9003
 - ramka szyldu- JASNOŻÓŁTY - NCS S 0540-G90Y
 - płyta laminowana wiórowa drewnopodobna- Dąb w ciepłym odcieniu, brak widocznych sęków, gr. płyty 18mm

Poz.81. LM-1
Obudowa kontenerków



Widok obudowy kontenerków ma jedynie charakter poglądowy. Dopuszczalne są produkty równoważne spełniające co najmniej poniższe wymagania.

Wymiary :

Szerokość 90,0 cm, Głębokość 39,5 cm, Wysokość 52,0 cm

- dopuszczalne odchylenie od wymiarów +-2 %.

1. Szafka w postaci ławy, otwarta od frontu i od dołu aby możliwe było wsunięcie pod blat kontenerków na kółkach.
2. Skrzynia mebla kołkowana i klejona; konstrukcja z płyty laminowanej drewnopodobnej wykończonej obrzeżem PCV w kolorze płyty, wykończone krawędzie płyt muszą licować się z płaszczyznami korpusu mebla - nie dopuszcza się widocznych ani zaślepionych otworów po śrubach po zewnętrznej części mebla.
3. Mebel dostarczany w całości
4. Kolorystyka mebla:
 - Płyta laminowana wiórowa drewnopodobna- Dąb w ciepłym odcieniu, brak widocznych sęków, gr. płyty 18mm
 - Plecówka wewnątrz szafki w kolorze białym- RAL 9003

Dokumenty, które należy przedstawić przed zawarciem umowy:

Produkt musi spełniać normy PN-EN 16121+A1:2017-11 lub równoważne, potwierdzone certyfikatem zgodności wydanym przez polskie biuro badań i certyfikacji.

Powyższe dokumenty powinny być wystawione przez niezależną, certyfikującą jednostkę uprawnioną do wydawania tego rodzaju zaświadczeń.

Poz. 82. LM-2.1A
Stół 120 x 150



Widok stołu 120x150 ma jedynie charakter poglądowy. Dopuszczalne są produkty równoważne spełniające co najmniej poniższe wymagania.

Wymiary :

Szerokość 120,0 cm, Głębokość 150,0 cm, Wysokość 46,0 cm- dla dzieci o wzroście 93-116 cm

- dopuszczalne odchylenie od wymiarów +-2 %.

1. Stół z zaokrąglonymi narożnikami i nogami o regulowanej wysokości.
2. Pod blatem konstrukcja stołu wykonana z 4 deseczek ułożonych równolegle do krawędzi blatu w kształt prostokąta, deseczki połączone ze sobą na krańcach metalowym kątownikiem, kątownik mocowany do deseczki w min.3 punktach, deseczki wykonane z tego samego materiału co blat.
3. 4 nogi o przekroju okrągłym o śr. 6cm wykonane z litego drewna bukowego lakierowanego w kolorze naturalnym.
4. Nogi montowane na narożnikach stołu, wkręcane, element montażowy nóg wykonany ze znanu, z zasaterowaną nakrętką stalową z elementem samocentrującym, nogi zabezpieczone dodatkowymi śrubami mocowanymi do metalowych kątowników w celu zabezpieczenia przed wyłamaniem.
5. Na dole nogi 1 dokrętka lakierowane na kolor JASNOŻÓŁTA, możliwość regulacji wysokości stołu poprzez dokręcenie dodatkowych końcówek.
6. Kolorystyka mebla:
 - blat -płyta laminowana wiórowa drewnopodobna- Dąb w ciepłym odcieniu, brak widocznych sęków, gr. płyty 18mm
 - obrzeże blatu - kolor JASNOŻÓŁTY - NCS S 0540-G90Y
 - dokrętka- kolor JASNOŻÓŁTY - NCS S 0540-G90Y

Dokumenty, które należy przedstawić przed zawarciem umowy:

Produkt musi spełniać normy PN-EN 1729-1:2016-02, PN-EN 1729-2+A1:2016-02 lub równoważne.

Powyższe dokumenty powinny być wystawione przez niezależną, certyfikującą jednostkę uprawnioną do wydawania tego rodzaju zaświadczeń.

Poz. 83. LM-2.1B
Stół 120 x 75



Widok stołu 120x75 ma jedynie charakter poglądowy. Dopuszczalne są produkty równoważne spełniające co najmniej poniższe wymagania.

Wymiary :

Szerokość 120,0 cm, Głębokość 75,0 cm, Wysokość 46,0 cm- dla dzieci o wzroście 93-116 cm.

- dopuszczalne odchylenie od wymiarów +-2 %.

1. Stół z zaokrąglonymi narożnikami i nogami o regulowanej wysokości.
2. Pod blatem konstrukcja stołu wykonana z 4 deseczek ułożonych równolegle do krawędzi blatu w kształt prostokąta, deseczki połączone ze sobą na krańcach metalowym kątownikiem, kątownik mocowany do deseczki w min.3 punktach, deseczki wykonane z tego samego materiału co blat.
3. 4 nogi o przekroju okrągłym o śr. 5cm wykonane z litego drewna bukowego lakierowanego w kolorze naturalnym.
4. Nogi montowane na narożnikach stołu, wkręcane, element montażowy nóg wykonany ze stali, z zasatterowaną nakrętką stalową z elementem samocentrującym, nogi zabezpieczone dodatkowymi śrubami mocowanymi do metalowych kątowników w celu zabezpieczenia przed wyłamaniem.
5. Na dole nogi 2 dokrętki lakierowane na kolor JASNOŻÓŁTY, możliwość regulacji wysokości stołu poprzez dokręcenie dodatkowych końcówek
6. Kolorystyka mebla:
 - blat -płyta laminowana wiórowa drewnopodobna- Dąb w ciepłym odcieniu, brak widocznych sęków, gr. płyty 18mm
 - obrzeże blatu - kolor JASNOŻÓŁTY - NCS S 0540-G90Y
 - dokrętka- kolor JASNOŻÓŁTY - NCS S 0540-G90Y

Dokumenty, które należy przedstawić przed zawarciem umowy:

Produkt musi spełniać normy PN-EN 1729-1:2016-02, PN-EN 1729-2+A1:2016-02 lub normy równoważne.

Powyższe dokumenty powinny być wystawione przez niezależną, certyfikującą jednostkę uprawnioną do wydawania tego rodzaju zaświadczeń.

Poz. 84. LM-2.2A
Stół 120 x 150



Widok stołu 120x150 ma jedynie charakter poglądowy. Dopuszczalne są produkty równoważne spełniające co najmniej poniższe wymagania.

Wymiary :

Szerokość 120,0 cm, Głębokość 150,0 cm, Wysokość 52,0 cm- dla dzieci o wzroście 108-121 cm

- dopuszczalne odchylenie od wymiarów +/- 2 %.

1. Stół z zaokrąglonymi narożnikami i nogami o regulowanej wysokości.
2. Pod blatem konstrukcja stołu wykonana z 4 deseczek ułożonych równolegle do krawędzi blatu w kształt prostokąta, deseczki połączone ze sobą na krańcach metalowym kątownikiem, kątownik mocowany do deseczki w min.3 punktach, deseczki wykonane z tego samego materiału co blat.
3. 4 nogi o przekroju okrągłym o śr. 6cm wykonane z litego drewna bukowego lakierowanego w kolorze naturalnym.
4. Nogi montowane na narożnikach stołu, wkręcane, element montażowy nóg wykonany ze stali, z zasatterowaną nakrętką stalową z elementem samocentrującym, nogi zabezpieczone dodatkowymi śrubami mocowanymi do metalowych kątowników w celu zabezpieczenia przed wyłamaniem.
5. Na dole nogi 1 dokrętka lakierowane na kolor JASNOŻÓŁTA, możliwość regulacji wysokości stołu poprzez dokręcenie dodatkowych końcówek.
6. Kolorystyka mebla:
 - blat -płyta laminowana wiórowa drewnopodobna- Dąb w ciepłym odcieniu, brak widocznych sęków, gr. płyty 18mm
 - obrzeże blatu - kolor JASNOŻÓŁTY - NCS S 0540-G90Y
 - dokrętka- kolor JASNOŻÓŁTY - NCS S 0540-G90Y

Dokumenty, które należy przedstawić przed zawarciem umowy:

Produkt musi spełniać normy PN-EN 1729-1:2016-02, PN-EN 1729-2+A1:2016-02 lub równoważne.

Powyższe dokumenty powinny być wystawione przez niezależną, certyfikującą jednostkę uprawnioną do wydawania tego rodzaju zaświadczeń.

Poz. 85. LM-3.1
Krzeselko



Widok krzeselka ma jedynie charakter poglądowy. Dopuszczalne są produkty równoważne spełniające co najmniej poniższe wymagania.

Wymiary :

Wysokość siedziska 25,0 cm - dla dzieci o wzroście 93-116 cm.

- dopuszczalne odchylenie od wymiarów +-2 %.

1. Konstrukcja wykonana w całości z naturalnej sklejki liściastej klasy 1.
2. Krzeselko zbudowane z 5 elementów (2 boczne kształtki, siedzisko, deseczka pod siedziskiem, oparcie).
3. Boczne kształtki stanowią główną konstrukcję i nogi krzeselka, tylne nogi i oparcie odchylone do tyłu a przednie nogi odchylone do przodu w celu zapewnienia stabilności i zabezpieczenia przed przewróceniem się krzesła.
4. Kształtka o miękkich liniach, narożniki zaoblone, brak zaoblenia tylko na dolnych krawędziach nóg, wszystkie krawędzie fazowane.
5. Boki i siedzisko krzesła w kolorze naturalnym, pokryte lakierem wodnym bezbarwnym, wykończenie matowe.
6. Krzesło skręcane i wypoziomowane, dostarczane w całości.
7. Kolorystyka mebla :

-oparcie kolor JASNOŻÓŁTY - NCS S 0540-G90Y- 5 szt.

-oparcie kolor BIAŁY- RAL 9003- 16 szt.

Dokumenty, które należy przedstawić przed zawarciem umowy:

Produkt musi spełniać normy PN-EN 1729-1:2016-02/AC:2016-09, PN-EN 1729-2+A1:2016-02, lub równoważne.

Powyższe dokumenty powinny być wystawione przez niezależną, certyfikującą jednostkę uprawnioną do wydawania tego rodzaju zaświadczeń.

Poz. 86. LM-3.2
Krzeselko



Widok krzeselka ma jedynie charakter poglądowy. Dopuszczalne są produkty równoważne spełniające co najmniej poniższe wymagania.

Wymiary :

Wysokość siedziska 31,0 cm - dla dzieci o wzroście 108-121 cm.

- dopuszczalne odchylenie od wymiarów +-2 %.

1. Konstrukcja wykonana w całości z naturalnej sklejki liściastej klasy 1.
2. Krzeselko zbudowane z 7 elementów (2 boczne kształtki, siedzisko, deseczka pod siedziskiem, 2 wzmocnienia siedziska, oparcie).
3. Boczne kształtki stanowią główną konstrukcję i nogi krzeselka, tylne nogi i oparcie odchylone do tyłu a przednie nogi odchylone do przodu w celu zapewnienia stabilności i zabezpieczenia przed przewróceniem się krzesła.
4. Kształtka o miękkich liniach, narożniki zaoblone, brak zaoblenia tylko na dolnych krawędziach nóg, wszystkie krawędzie fazowane.
5. Boki i siedzisko krzesła w kolorze naturalnym, pokryte lakierem wodnym bezbarwnym, wykończenie matowe.
6. Krzesło skręcone i wypoziomowane, dostarczane w całości.
7. Kolorystyka mebla :

-oparcie kolor BIAŁY -RAL 9003

Dokumenty, które należy przedstawić przed zawarciem umowy:

Produkt musi spełniać normy PN-EN 1729-1:2016-02/AC:2016-09, PN-EN 1729-2+A1:2016-02, lub równoważne.

Powyższe dokumenty powinny być wystawione przez niezależną, certyfikującą jednostkę uprawnioną do wydawania tego rodzaju zaświadczeń.

Poz. 87. LM-4.1
Kontenerki na zabawki do szafki.



Widok kontenerków na zabawki ma jedynie charakter poglądowy. Dopuszczalne są produkty równoważne spełniające co najmniej poniższe wymagania.

Wymiary :

Szerokość 42,0 cm, Głębokość 38,0 cm, Wysokość 50,0 cm

- dopuszczalne odchylenie od wymiarów +-2 %.

1. Kontenerek w postaci skrzyni na kółkach, otwarty od góry.
2. Konstrukcja kontenerka kołkowana i klejona, korpus mebla wykonany z płyty laminowanej drewnopodobnej wykończony obrzeżem PCV w kolorze płyty, wykończone krawędzie płyt muszą licować się z płaszczyznami korpusu mebla; nie dopuszcza się widocznych ani zaślepionych otworów po śrubach po zewnętrznej części mebla.
3. Front o wymiarach 42x42cm wykonany z płyty MDF lakierowanej, w górnej krawędzi prostokątny frez służący do wysuwania kontenerka, frez lakierowany na kolor taki jak front, nie dopuszcza się mocowanych do frontów uchwytów ani nakładek, od spodu 4 kółka w kolorze szarym.
4. Mebel dostarczany w całości
5. Kolorystyka mebla:
 - kolor frontów: BIAŁY - RAL9003- 7szt.
JASNOŻÓŁTY - NCS S 0540-G90Y -3szt.
 - korpus: płyta laminowana wiórowa drewnopodobna- Dąb w ciepłym odcieniu, brak widocznych sęków, gr. płyty 18mm

Dokumenty, które należy przedstawić przed zawarciem umowy:

Produkt musi spełniać normy PN-EN 16121+A1:2017-11 lub równoważne.

Powyższe dokumenty powinny być wystawione przez niezależną, certyfikującą jednostkę uprawnioną do wydawania tego rodzaju zaświadczeń.

Poz. 88. LM-4.2
Kontenerki na zabawki do wnęk pod parapetem.



Widok kontenerków na zabawki do wnęk pod parapetem ma jedynie charakter poglądowy. Dopuszczalne są produkty równoważne spełniające co najmniej poniższe wymagania.

Wymiary :

Szerokość 42,0 cm, Głębokość 38,0 cm, Wysokość 38,0 cm

- dopuszczalne odchylenie od wymiarów +2 %.

1. Kontenerka w postaci skrzyni na kółkach, otwarty od góry.
2. Konstrukcja kontenerka kołkowana i klejona, korpus mebla wykonany z płyty laminowanej drewnopodobnej wykończony obrzeżem PCV w kolorze płyty, wykończone krawędzie płyt muszą licować się z płaszczyznami korpusu mebla; nie dopuszcza się widocznych ani zaślepionych otworów po śrubach po zewnętrznej części mebl.
3. Front o wymiarach 42x30cm wykonany z płyty MDF lakierowanej, w górnej krawędzi prostokątny frez służący do wysuwania kontenerka, frez lakierowany na kolor taki jak front, nie dopuszcza się mocowanych do frontów uchwytów ani nakładek, od spodu 4 kółka w kolorze szarym.
4. Mebel dostarczany w całości.
5. Kolorystyka mebla:
 - kolor frontów: BIAŁY - RAL 9003- 5 szt.
JASNOŻÓŁTY - NCS S 0540-G90Y -3szt.
 - korpus: płyta laminowana wiórowa drewnopodobna- Dąb w ciepłym odcieniu, brak widocznych sęków, gr. płyty 18mm

Dokumenty, które należy przedstawić przed zawarciem umowy:

Produkt musi spełniać normy PN-EN 16121+A1:2017-11 lub równoważne.

Powyższe dokumenty powinny być wystawione przez niezależną, certyfikującą jednostkę uprawnioną do wydawania tego rodzaju zaświadczeń.

**Poz. 89. LM-5
Panel z gumką.**

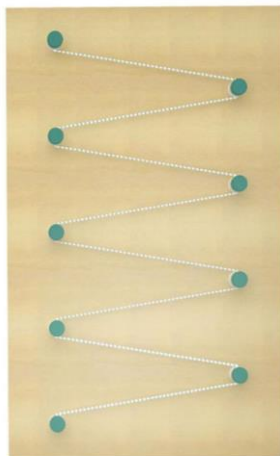

Widok panelu z gumką ma jedynie charakter poglądowy. Dopuszczalne są produkty równoważne spełniające co najmniej poniższe wymagania.

Wymiary :

Szerokość 90,0 cm, Wysokość 220,0 cm, dokładne wymiary i układ wg rysunku BPPT-PWN-A-LM-SF.5

- dopuszczalne odchylenie od wymiarów $\pm 2\%$.

1. Panel ścienny z bolcami i gumką do przyczepiania zabawek:
 - 1 szt. z 9 bolcami
 - 1 szt. z 7 bolcami (panel przystawiony do sklepika).
2. Bolce wykonane z drewna bukowego, 2 cm od zakończenia bolca pojedynczy frez; część przed frezem lakierowana na kolor JASNOŻÓŁTY, część za frezem bliżej płyty lakierowana lakierem bezbarwnym matowym.
3. W każdym bolcu otwór biegnący w poprzek, przez który przepleciona jest guma tworząc zygzakowaty wzór.
4. Guma w postaci elastycznej, dekoracyjnej liny w oplocie w kolorze grafitowym, śr. 6-8mm
5. Panel wykonany z płyty laminowanej drewnopodobnej wykończonej obrzeżem PCV w kolorze płyty.
6. Kolorystyka mebla:
 - płyta laminowana wiórowa drewnopodobna- Dąb w ciepłym odcieniu, brak widocznych sęków, gr. płyty 18mm
 - bolce - kolor JASNOŻÓŁTY - NCS S 0540-G90Y

Poz. 90. LM-6.1
Półka na książki.

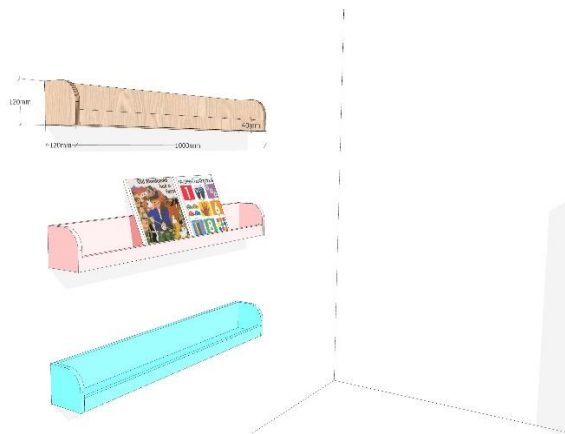

Widok półki na książki ma jedynie charakter poglądowy. Dopuszczalne są produkty równoważne spełniające co najmniej poniższe wymagania.

Wymiary :

Szerokość 100,0 cm, Głębokość 12,0 cm Wysokość 12,0 cm

- dopuszczalne odchylenie od wymiarów +-2 %.

1. Półka do ekspozycji książeczek dla dzieci.
2. Półka na książki wykonana ze sklejki drewnianej liściastej klasy I/I lakierowanej lakierem w kolorze jasnożółtym, układ wg rysunku BPPT-PWN-A-LM-SF.1
3. Półki mocowane na okładzinie OK, wysokość montażu zaznaczona na rysunku BPPT-PWN-A-SF.4.
4. Kolorystyka mebla:
kolor JASNOŻÓŁTY - NCS S 0540-G90Y

Poz. 91. LM-10.F
Sklepek z szyldem.



Widok sklepiku z szyldem ma jedynie charakter poglądowy. Dopuszczalne są produkty równoważne spełniające co najmniej poniższe wymagania.

Wymiary :

Lada- Szerokość 142,0 cm, Głębokość 90,0 cm, Wysokość 52,0 cm.

Szyld- Szerokość 80,0 cm, Wysokość 30,0 cm.

- dopuszczalne odchylenie od wymiarów +-2 %.

1. Zestaw meblowy służący do zabawy w sklep.
2. Mebel w formie litery L (układ względem ściany i sali widoczny na rysunku BPPT-PWN-A-SF.1); z dwóch stron 2 szafki zamykane drzwiczkami, z boku krótszego ramienia 2 otwarte półki; pod dłuższym blatem przejście, konstrukcja z płyty laminowanej drewnopodobnej wykończonych obrzeżem PCV w kolorze płyty; wykończone krawędzie płyt muszą licować się z płaszczyznami korpusu mebla; nie dopuszcza się widocznych ani zaślepionych otworów po śrubach po zewnętrznej części mebla.
3. W drzwiach szafki frontowej poprzeczny otwór oraz naklejka symbolizująca kopertę (kolor czarny), tak by szafka służyła jako 'skrzynka pocztowa'.
4. Szyld w kształcie prostokąta z zaokrąglonymi narożnikami, ramka lakierowana obustronnie na kolor JASNOŻÓŁTY, centralna część z obu stron pokryta farbą tablicową; podwieszany do sufitu na dwóch linkach stalowych.
5. Mebel dostarczany w całości.
6. Kolorystyka mebla:
 - drzwiczki- kolor BIAŁY- RAL 9003
 - ramka szyldu- JASNOŻÓŁTY - NCS S 0540-G90Y
 - płyta laminowana wiórowa drewnopodobna- Dąb w ciepłym odcieniu, brak widocznych sęków, gr. płyty 18mm

Poz. 92. LM-13.
Szafka w kształcie domku.



Widok szafki w kształcie domku ma jedynie charakter poglądowy. Dopuszczalne są produkty równoważne spełniające co najmniej poniższe wymagania.

Wymiary :

Szerokość 30,0 cm, Głębokość 20,0 cm, Wysokość 39,5 cm.

- dopuszczalne odchylenie od wymiarów +-2 %.

1. Półka otwarta w kształcie domku.
2. Mebel skręcony i klejony, dostarczany w całości.
3. Półka wieszana na ścianie, przykręcana w 3 otworach.
4. Półki mocowane na okładzinie OK, wysokość montażu zaznaczona na rysunku BPPT-PWN-A-H5.5
5. Półka na książki wykonana za sklejki drewnianej liściastej klasy I/I lakierowanej lakierem bezbarwnym matowym, plecy szafki wykonane z płyty HDF w kolorze BIAŁYM lub malowane na kolor SZARY
6. Kolorystyka mebla:
 - plecy szafki- kolor BIAŁY- RAL 9003 - 4 szt.
 - kolor SZARY - NCS S 2000N - 3 szt.

**Poz. 93. LM-14.
Ławka do szatni.**



Widok ławki do szatni ma jedynie charakter poglądowy. Dopuszczalne są produkty równoważne spełniające co najmniej poniższe wymagania.

Wymiary :

Szerokość 150,0 cm, Głębokość 30,0 cm, Wysokość 31,0 cm.

- dopuszczalne odchylenie od wymiarów +-2 %.

1. Szafka z 5 przegródkami stanowiąca ławeczkę.
2. Konstrukcja szafki kołkowana i klejona, korpus mebla wykonany z płyty laminowanej drewnopodobnej wykończony obrzeżem PCV w kolorze płyty, wykończone krawędzie płyt muszą licować się z płaszczyznami korpusu mebla; nie dopuszcza się widocznych ani zaślepionych otworów po śrubach po zewnętrznej części mebla; szafka nie posiada cokołu.
3. Plecówka z płyty HDF w kolorze białym
4. Szafka podzielona na 5 przegródek o równej szerokości.
5. Mebel dostarczany w całości.
6. Kolorystyka mebla:
 - plecy szafki- kolor BIAŁY- RAL 9003
 - płyta laminowana wiórowa drewnopodobna- Dąb w ciepłym odcieniu, brak widocznych sęków, gr. płyty 18mm

Dokumenty, które należy przedstawić przed zawarciem umowy:

Produkt musi spełniać normy PN-EN 16121+A1:2017-11 lub równoważne.

Powyższe dokumenty powinny być wystawione przez niezależną, certyfikującą jednostkę uprawnioną do wydawania tego rodzaju zaświadczeń.

**Poz. 94. LM-15.
Palniki.**



Widok palników ma jedynie charakter poglądowy. Dopuszczalne są produkty równoważne spełniające co najmniej poniższe wymagania.

Wymiary :

średnica kółek- 14,0 cm

- dopuszczalne odchylenie od wymiarów +-2 %.

1. Zestaw składający się z 4 kółek symbolizujących palniki.
2. Zestaw mocowany na blacie szafki LM-1 (w każdej sali 1 zestaw).
3. Kółka o śr.14cm wykonane z płyty MDF lakierowanej na kolor GRAFITOWY
4. Kolorystyka mebla:
- kolor GRAFITOWY- RAL 7024

**Poz. 95. LM-15.
Naklejki.**

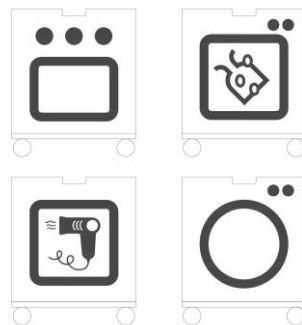

Widok naklejek ma jedynie charakter poglądowy. Dopuszczalne są produkty równoważne spełniające co najmniej poniższe wymagania.

Wymiary :

długość 42,0 cm, szerokość 42,0 cm

- dopuszczalne odchylenie od wymiarów +-2 %.

1. Zestaw składający się z 4 naklejek naklejanych na fronty kontenerków LM-4.1
2. Naklejki obrazujące symbolicznie: piekarnik (1szt.), zmywarkę (1szt.), pralkę (1szt.), suszarkę do włosów (1szt.)
3. Naklejki wykonane z folii matowej w kolorze grafitowym, przygotowane do naklejenia na folii transportowej, format 42x42cm.

**Poz. 96. LM-9A.
Szatnia mała.**



Widok szatni małej ma jedynie charakter poglądowy. Dopuszczalne są produkty równoważne spełniające co najmniej poniższe wymagania.

Wymiary :

Szerokość 90,0 cm, Wysokość panelu 130,0 cm, Wysokość całkowita z szafkami górnymi 160,0 cm, głębokość 32,0 cm, Wysokość dolnych szafek 31,0 cm.

- dopuszczalne odchylenie od wymiarów +2 %.

1. Zestaw składający się z szafek 3-modułowych ustawionych w 6 rzędów, w każdym rzędzie po 3 szafki (szafka 3-modułowa przeznaczona jest dla 3 dzieci; w każdym rzędzie miejsce dla 9 dzieci, łącznie miejsce dla 54 dzieci).
2. Rząd 1 dostawiony do zabudowy meblowej MEB-13 i skręcony z nią w celu zapewnienia stabilności; rząd 2 i 3 ustawione do siebie plecami i skręcone; rząd 4 i 5 ustawione do siebie plecami i skręcone; rząd 6 dołączony do ścianki z lameli SW-D1.

Szafka 3-modułowa:

1. Szafka składa się z płyty (panelu tylnego), dolnej szafki na buty z 3 przestrzeniami, górnej szafki na czapki z 3 przestrzeniami i 3 wieszaków; moduł dzielony na przestrzenie o równej szerokości (każda 30cm)
2. Konstrukcja kołkowana i klejona.
3. Układ modułu: na dole szafka na buty (dla 3 użytkowników), powyżej płyta (panel) z 3 wieszakami na kurtki, nad nią górna szafka na czapki z 3 przestrzeniami.
4. Dolne szafki (na buty) stanowią jednocześnie siedzisko o wys. 31 cm
5. Każdy wieszak (3 szt.) w formie kółka o śr. 16 cm wykonany z płyty MDF lakierowanej na kolor z mocowanym do niego podwójnym haczykiem.
6. Górna szafka otwarta, przeznaczona na czapki/szaliki.
7. Konstrukcja modułu z płyty laminowanej drewnopodobnej wykończonej obrzeżem PCV w kolorze płyty; plecówka wewnątrz szafek dolnej i górnej - w kolorze białym.
8. Elementy meblowe dostarczone w całości.
9. Kolorystyka mebla:
- plecy mebla - kolor BIAŁY- RAL 9003

- płyta laminowana wiórowa drewnopodobna- Dąb w ciepłym odcieniu, brak widocznych sęków, gr. płyty 18mm.
- wieszaki (ułożone naprzemiennie)- kolor ZIELONY PASTELOWY -NCS 0550-G60Y
 - kolor ZIELONY - NCS 1075-G50Y
 - kolor ZIELONY CIEMNY - NCS 3065-G10Y

Dokumenty, które należy przedstawić przed zawarciem umowy:

Produkt musi spełniać normy PN-EN 16121+A1:2017-11 lub równoważne.

Powyższe dokumenty powinny być wystawione przez niezależną, certyfikującą jednostkę uprawnioną do wydawania tego rodzaju zaświadczeń.

**Poz. 97. LM-9B.
Szatnia duża.**



Widok szatni dużej ma jedynie charakter poglądowy. Dopuszczalne są produkty równoważne spełniające co najmniej poniższe wymagania.

Wymiary :

Szafka 2- modułowa : Szerokość 60,0 cm, Wysokość panelu 130,0 cm, Wysokość całkowita z szafkami górnymi 160,0 cm, głębokość 32,0 cm. Wysokość dolnych szafek 31,0cm.

Szafka 3- modułowa: Szerokość 90,0 cm, Wysokość panelu 130,0 cm, Wysokość całkowita z szafkami górnymi 160,0 cm, głębokość 32,0 cm. Wysokość dolnych szafek 31,0 cm.

Szafka 5- modułowa: Szerokość 150,0 cm, Wysokość panelu 130,0 cm, Wysokość całkowita z szafkami górnymi 160,0 cm, głębokość 32,0 cm. Wysokość dolnych szafek 31,0 cm.

- dopuszczalne odchylenie od wymiarów +-2 %.

1. 2 zestawy tożsame stojące po 2 stronach pomieszczenia.
2. Zestaw składający się z szafek ustawionych w 3 podkowy i dodatkowego rzędu (łącznie miejsce dla 52 dzieci).
3. Każda podkowa zbudowana z 5 szafek 3-modułowych oraz 2 szafek narożnych (LM-9.1) (szafka 3-modułowa przeznaczona jest dla 3 dzieci; w każdej podkowie miejsce dla 15 dzieci).
4. Dodatkowy rząd zbudowany z 1 szafki 5-modułowej i 1 szafki 2-modułowej (łącznie miejsce dla 7 dzieci).
5. Rząd 1 dostawiony do ścianki z lameli SW-D1 i skręcony z nią w celu zapewnienia stabilności; wszystkie szafki stojące do siebie plecami skręcone; całość zestawu skręcona ze sobą aby zapewnić stabilność.

Szafka 2/3/5-modułowa:

1. Szafka składa się z płyty (panelu tylnego), dolnej szafki na buty z 2/3/5 przestrzeniami, górnej szafki na czapki z 2/3/5 przestrzeniami i 2/3/5 wieszaków; moduł dzielony na przestrzenie o równej szerokości (każda 30cm)
2. Konstrukcja kołkowana i klejona.
3. Układ modułu: na dole szafka na buty (dla 2/3/5 użytkowników), powyżej płyta (panel) z 2/3/5 wieszakami na kurtki, nad nią górna szafka na czapki z 2/3/5 przestrzeniami; panel oraz szafka górna.
4. Dolne szafki (na buty) stanowią jednocześnie siedzisko o wys. 31 cm.
5. Każdy wieszak w formie kółka o śr. 16 cm wykonany z płyty MDF lakierowanej na kolor z mocowanym do niego podwójnym haczykiem.
6. Górna szafka otwarta, przeznaczona na czapki/szaliki.
7. Konstrukcja modułu z płyty laminowanej drewnopodobnej wykończonej obrzeżem PCV w kolorze płyty; plecówka wewnątrz szafek dolnej i górnej - w kolorze białym.
8. Elementy meblowe dostarczone w całości.
9. Kolorystyka mebla:
 - plecy mebla - kolor BIAŁY- RAL 9003
 - płyta laminowana wiórowa drewnopodobna- Dąb w ciepłym odcieniu, brak widocznych sęków, gr. płyty 18mm.
 - wieszaki (ułożone naprzemiennie):
 - kolor ZIELONY PASTELOWY -NCS 0550-G60Y
 - kolor ZIELONY - NCS 1075-G50Y
 - kolor ZIELONY CIEMNY - NCS 3065-G10Y

Dokumenty, które należy przedstawić przed zawarciem umowy:

Produkt musi spełniać normy PN-EN 16121+A1:2017-11 lub równoważne.

Powyższe dokumenty powinny być wystawione przez niezależną, certyfikującą jednostkę uprawnioną do wydawania tego rodzaju zaświadczeń.