

Dane znamionowe

Siła naciągu – 1000 KG

Odcinek kompensacji 750 m

waga 120 kg

szerokość 359 mm

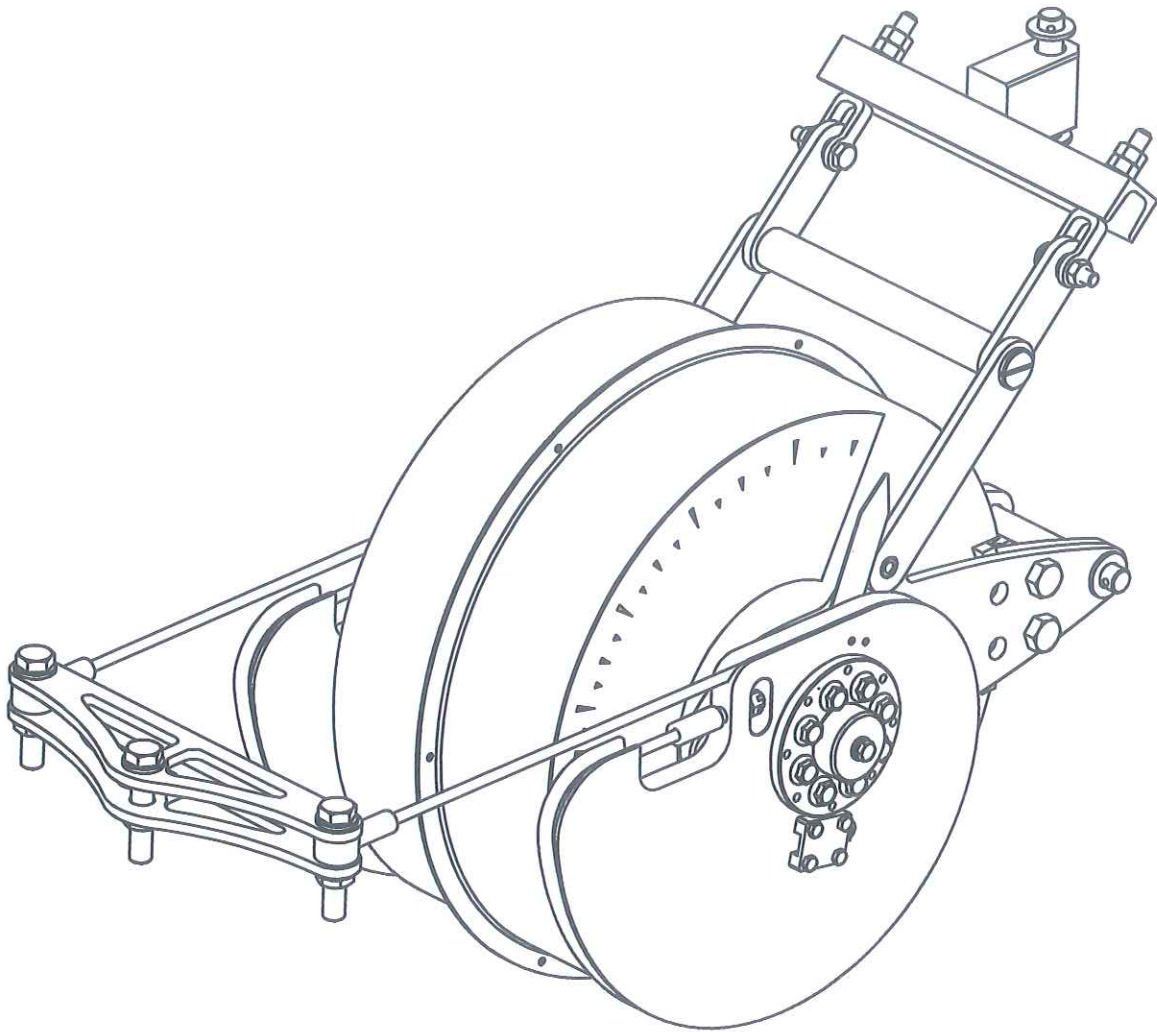

| | Nazwisko | Podpis | Data | | |
|-------------|---|--------------------|------------|-----------------|----------------------------------|
| Projektował | - | | | 050-0005-0387-0 | MPK - Łódź Sp. z o.o. |
| Kreślił | K. Grabarczyk | <i>[Signature]</i> | 01.06.2018 | | |
| Sprawdził | J. Gałęski | <i>[Signature]</i> | 01.06.2018 | | |
| Skala | URZĄDZENIE TENSOREX TRC+750/1000 | | | | ZTiS WI-IS |
| | | | | | rys. SSP-99.1 |