

U M O W A Nr 520.262.2.....2024.KS

**Utrzymanie wygrodzeń torowisk i wygrodzeń przystanków tramwajowych
na terenie miasta Gdańsk**

w dniu2024 r. w Gdańsku,

pomiędzy:

Gdańskie Autobusy i Tramwaje Sp. z o.o., z siedzibą: ul. Jaśkowa Dolina 2, 80-252 Gdańsk, wpisaną do Rejestru Przedsiębiorców Krajowego Rejestru Sądowego prowadzonego przez Sąd Rejonowy Gdańsk-Północ w Gdańsku, VII Wydział Gospodarczy Krajowego Rejestru Sądowego pod numerem KRS 0000186615, posiadającą numer identyfikacji podatkowej NIP 2040000711, Regon 192993561, o kapitale zakładowym 99.171.000,00 zł, posiadającą status dużego przedsiębiorcy w rozumieniu ustawy z dnia 8 marca 2013 r. o przeciwdziałaniu nadmiernym opóźnieniom w transakcjach handlowych, reprezentowaną przez:

.....
.....

zwaną w dalszej części umowy „**Zamawiającym**”,

a

.....
.....

zwaną/ zwanym w dalszej części umowy „**Wykonawcą**”,

łącznie dalej zwanych „**Stronami**” lub z osobna „**Stroną**”,

po przeprowadzeniu postępowania o udzielenie zamówienia publicznego w trybie przetargu nieograniczonego sektorowego, znak sprawy 520.261.2.8.2024.KS, niepodlegającym przepisom ustawy z dnia 11 września 2019 r. Prawo zamówień publicznych (Dz.U. z 2023 r. poz. 1605), na zasadach określonych w §18 „Regulaminu Zamówień Publicznych Sektorowych” Gdańskich Autobusów i Tramwajów Sp. z o.o, Cz. B, stanowiącym Załącznik nr 3 do Zarządzenia Nr 24/2017 Prezesa Zarządu Gdańskich Autobusów i Tramwajów Sp. z o.o. z dnia 10.08.2017 r. wraz ze zmianami, jak również zgodnie z zapisami Specyfikacji Istotnych Warunków Zamówienia, dalej „SIWZ”, oraz wybraniu oferty Wykonawcy jako oferty najkorzystniejszej, została zawarta umowa o następującej treści:

§ 1. Przedmiot umowy

1. Przedmiotem umowy jest utrzymanie wygrodzeń torowisk i wygrodzeń przystanków tramwajowych na terenie miasta Gdańsk.
2. Zakres przedmiotu umowy:
 - 1) **Mycie wygrodzenia przeciwbryzgowego – 167 000 mb**
 - 2) **Wymiana wygrodzenia przeciwbryzgowego – 160 mb**
 - a) rozbiórka istniejącego wygrodzenia przeciwbryzgowego;
 - b) wykonanie wykopów pod fundamenty;
 - c) wbudowanie słupków wraz z wykonaniem fundamentów;
 - d) montaż konstrukcji osłon przeciwbryzgowych wraz z szybami do wcześniej wbudowanych słupków;
 - e) odtworzenie nawierzchni przystanku w miejscach po wymienionych słupkach;
 - f) uporządkowanie terenu wraz z ewentualnym odtworzeniem nawierzchni drogowej.
 - 3) **Wymiana szyb w wygrodzeniu przeciwbryzgowym – 180 szt.**
 - a) demontaż elementów konstrukcji wygrodzenia w zakresie niezbędnym do montażu szyby;
 - b) demontaż uszczelki gumowej wraz z usunięciem pozostałości po rozbitej szybie;
 - c) wstawienie szyby wraz z uszczelką po obwodzie szyby;
 - d) montaż elementów konstrukcji wygrodzenia.
 - 4) **Wymiana słupków w wygrodzeniu przeciwbryzgowym – 40 szt.**
 - a) demontaż elementów konstrukcji wygrodzenia w zakresie niezbędnym do montażu słupka wygrodzenia przeciwbryzgowego;
 - b) wykonanie wykopów pod fundamenty;
 - c) wbudowanie słupków wraz z wykonaniem fundamentów;
 - d) montaż konstrukcji wsporczej osłon przeciwbryzgowych wraz z szybami do wcześniej wbudowanych słupków;
 - e) odtworzenie nawierzchni przystanku w miejscach po wymienionych słupkach,
 - f) uporządkowanie terenu.
 - 5) **Montaż rygli w wygrodzeniu przeciwbryzgowym – 50 szt.**
 - a) demontaż elementów konstrukcji wygrodzenia w zakresie niezbędnym do montażu rygla;
 - b) montaż nowego rygla;
 - c) montaż konstrukcji wygrodzenia przeciwbryzgowego;
 - d) uporządkowanie terenu.
 - 6) **Montaż pochwyków w wygrodzeniu przeciwbryzgowym – 80 mb**
 - a) demontaż istniejących pochwyków wygrodzenia przeciwbryzgowego;
 - b) montaż nowych pochwyków;
 - c) uporządkowanie terenu.
 - 7) **Naprawa (regulacja) wygrodzenia przeciwbryzgowego – 100 mb**
 - a) rozbiórka elementów konstrukcji wygrodzenia przeciwbryzgowego;
 - b) wykonanie nowych wykopów pod fundamenty;
 - c) wbudowanie słupków wraz z wykonaniem fundamentów;

- d) montaż uprzednio zdemontowanej konstrukcji wygradzenia przeciwozobryzgowego;
 - e) odtworzenie nawierzchni przystanku w miejscach regulacji słupków;
 - f) uporządkowanie terenu.
- 8) **Wymiana uszczeltek w wygradzeniu przeciwozobryzgowym – 50 m**
- a) demontaż istniejących uszczeltek osłon przeciwozobryzgowych;
 - b) montaż nowych uszczeltek;
 - c) uporządkowanie terenu.
- 9) **Demontaż istniejącego wygradzenia typu RS – 40 mb**
- a) demontaż płotków poprzez rozkręcenie połączenia śrubowego od słupków;
 - b) rozbiórka słupków wraz z usunięciem fundamentów;
 - c) uporządkowanie terenu wraz z ewentualnym odtworzeniem nawierzchni zabudowy.
- 10) **Montaż nowego wygradzenia typu RS – 170 mb**
- a) wykonanie wykopów pod fundamenty;
 - b) wbudowanie słupków wraz z wykonaniem fundamentów;
 - c) montaż płotków poprzez połączenie śrubami do wcześniej wbudowanych słupków;
 - d) uporządkowanie terenu wraz z ewentualnym odtworzeniem nawierzchni zabudowy.
- 11) **Malowanie wygradzenia typu RS – 200 mb**
- a) odkrycie słupków do fundamentów,
 - b) wyczyszczenie płotków i słupków z luźnej farby i korozji,
 - c) zmatowienie całej powierzchni wygradzenia,
 - d) pomalowanie płotków i słupków farbą podkładową Interzinc 52 lub równoważną w miejscach odprysków,
 - e) pomalowanie płotków i słupków farbą nawierzchniową Interfine 979 (polisiloksan akrylowy) lub równoważną w kolorze RAL6009.
3. Szczegółowy opis technologii przedmiotu umowy zawarty został w **Załączniku nr 4 do umowy**.

§ 2. Warunki wykonania umowy

1. Podana w § 1 ust. 2 wielkość poszczególnych prac jest szacunkowa i nie stanowi zobowiązania Zamawiającego wobec Wykonawcy ani nie jest podstawą do roszczeń odszkodowawczych wobec Zamawiającego.
2. Zamawiający dopuszcza możliwość rezygnacji z części zakresu prac z którejkolwiek pozycji przedmiotu umowy określonego w § 1 umowy i wykorzystanie tych środków do realizacji prac określonych w innych pozycjach, celem zwiększenia zakresu tych prac.
3. Zakres ilościowy prac będzie zależał od faktycznych potrzeb Zamawiającego.
4. Zamawiający zastrzega sobie prawo do zmniejszenia wielkości przedmiotu umowy określonego w § 1 umowy do 50%.
5. Prace będą zlecane poprzez wysłanie wiadomości e-mail do Wykonawcy na adres e-mail wskazany w § 8 ust. 1 pkt 1) umowy. W zleceniu będzie znajdować się informacja o lokalizacji oraz zakresie prac. Wykonawca wykona otrzymane zlecenie w terminie do 14 dni od dnia otrzymania wiadomości e-mail na adres Wykonawcy wskazany w § 8 ust. 1 pkt 1) umowy, za wyjątkiem zleceń zawierających inny termin wykonania.
6. Wykonawca, w uzasadnionych przypadkach, przekaże niezwłocznie wątpliwości w stosunku do wysłanego przez Zamawiającego zlecenia (dotyczących np. zakresu lub terminu wykonania) w formie wiadomości e-mail na adres e-mail Zamawiającego wskazany w § 8 ust. 1 pkt 2) umowy.

7. Informacje o zleceniach, o których mowa w ust.5 niniejszego paragrafu, będą wpisywane przez Zamawiającego do rejestru utrzymania wygrodzeń torowisk i wygrodzeń przystanków tramwajowych na terenie miasta Gdańsk zgodnie z **Załącznikiem nr 3 do umowy**.
8. Wykonawca każdorazowo dzień przed rozpoczęciem każdej z prac zgłosi ten fakt, telefonicznie do:
 - 1) Centrali Ruchu Zarządu Transportu Miejskiego Gdańsku pod nr. tel. 58 520-57-97;
 - 2) Zespołu ds. Utrzymania Ruchu Zamawiającego pod nr. tel. 58 341-10-30;
 - 3) Działu Torów Zamawiającego pod nr. tel. 58 341 32 46 wew. 166.
9. Niezwłocznie po zakończeniu prac objętych danym zleceniem Wykonawca zgłasza Zamawiającemu zakończenie prac na adres e-mail Zamawiającego wskazany w § 8 ust. 1 pkt 2) umowy.
10. W trakcie realizacji przedmiotu umowy, Wykonawca zobowiązany jest do informowania Zamawiającego o stwierdzonych uszkodzeniach wygrodzeń. Informacje będą zgłaszane przez Wykonawcę telefonicznie potwierdzone e-mailem na adres Zamawiającego wskazany w § 8 ust. 1 pkt 2) umowy.
11. Wykonawca po otrzymaniu zgłoszenia od Zamawiającego o uszkodzeniu wygrodzeń torowisk i wygrodzeń przystanków tramwajowych ma obowiązek niezwłocznie zabezpieczyć miejsce zdarzenia w sposób zapewniający bezpieczeństwo dla ruchu kołowego i pieszego.
12. Wykonawca we własnym zakresie zapewni niezbędne materiały, sprzęt i personel do wykonania przedmiotu umowy. Koszt ten jest wliczony w cenę, o której mowa w § 5 umowy.
13. Wykonawca, realizując przedmiot umowy, musi dostosować prowadzenie prac do warunków ruchu tramwajowego i drogowego. Wykonawca musi liczyć się z koniecznością wykonywania prac przy torze tramwajowym, na którym odbywa się ruch tramwajowy, oraz w przerwach ruchu tramwajowego w porze nocnej tj. 23⁰⁰+4⁰⁰. Każdorazowe zakończenie prac musi zapewniać skrajnię budowli dla komunikacji tramwajowej i budowli drogowej, jak również pełne bezpieczeństwo przejeżdżającego taboru tramwajowego oraz bezpieczną eksploatację torów i przystanków. Za wszelkie zatrzymania taboru i koszty z tym związane, powstałe na odcinku i w okresie prowadzenia prac a wynikające z tych prac, odpowiada Wykonawca.
14. Wykonawca, realizując przedmiot umowy, zobowiązuje się do stosowania sprzętu, którego moc akustyczna i czas pracy powinny być tak dobrane, by dopuszczalny poziom hałasu, określony w rozporządzeniu Ministra Środowiska z dnia 14 czerwca 2007 r. w sprawie dopuszczalnych poziomów hałasu w środowisku (Dz. U. z 2014 r. poz. 112), nie został przekroczony.
15. Wykonawca zobowiązany jest naprawić uszkodzone uzbrojenie zinwentaryzowane i niezinwentaryzowane lub przełożyć je według ustaleń z właściwymi gestorami oraz naprawić uszkodzenia istniejącej zabudowy. Wykonawca jest zobowiązany pokryć wszystkie koszty związane z powyższymi naprawami. Koszty te są wliczone w cenę, o której mowa w § 5 umowy.
16. Wykonawca zobowiązany jest do wykonania dokumentacji fotograficznej z wykonania zlecenia (zdjęcie uszkodzeń, zdjęcia po naprawie) i przesłać je e-mailem na adres Zamawiającego wskazany w § 8 ust. 1 pkt 2) umowy.
17. Zgodnie z ustawą o odpadach z dnia 14.12.2012 r (Dz.U. z 2023 r. poz. 1587 z późn zm. - rozdział 2 art. 3 ust. 1 pkt 32) Wykonawca usługi jest wytwórcą odpadów. W związku z tym Wykonawca jest odpowiedzialny za wykonanie czynności związanych z gospodarowaniem odpadami, w tym: odbiorem, transportem, rozdzieleniem, segregacją lub unieszkodliwieniem powstałych w wyniku prac odpadów oraz za ewidencjonowanie odpadów. Wyjątek stanowi złom metalowy, który należy składować w miejscu wyznaczonym przez Zamawiającego. Zostanie on zagospodarowany we własnym zakresie przez Zamawiającego.
18. Montaż i demontaż wygrodzeń będzie prowadzony pod nadzorem Działu Torów Zamawiającego w granicach określonych przepisami ustawy Prawo Budowlane (tekst jednolity z Dz. U. 2023 r. poz. 682 z późn. zm.).
19. Wykonawca zobowiązany jest do zapewnienia bezpiecznych warunków ruchu drogowego kołowego i pieszego w rejonie prowadzonych prac objętych umową, w szczególności do oznakowania terenu.

20. Organizacja ruchu przy realizacji przedmiotu umowy spoczywa na Wykonawcy i zostanie przeprowadzona według wytycznych stanowiących **Załącznik nr 8 do umowy**.
21. Pojazdy ze sprzętem wykorzystywanym w trakcie wykonywania usługi będą oznakowane ostrzegawczym światłem błyskowym i będą posiadały logo Wykonawcy.

§ 3. Gwarancja i warunki reklamacji

1. Wykonawca udziela¹ miesięcy gwarancji. Okres gwarancji liczony będzie od dnia podpisania protokołu odbioru wykonanych prac. Okres gwarancji nie dotyczy usługi mycia wygradzenia przeciwrozbryzgowego.
2. Zamawiający wyznacza terminy przeglądów w okresie gwarancji, a w razie stwierdzenia wad lub usterek wezwie do ich usunięcia na koszt Wykonawcy. Okres gwarancji przedłuży się w tym przypadku o okres, jaki upłynie od chwili stwierdzenia wad lub usterek do czasu ich usunięcia przez Wykonawcę.
3. Reklamacje będą zgłaszane przez Zamawiającego w formie telefonicznej potwierdzone elektronicznie. Za datę zgłoszenia reklamacji uznaje się datę wysłania reklamacji przez Zamawiającego e-mailem do Wykonawcy na adres e-mail wskazany w § 8 ust. 1 pkt 1) umowy.
4. Reklamacja powinna być rozpatrzona w terminie nie dłuższym niż 14 dni roboczych od daty wysłania reklamacji e-mailem na adres wskazany w ust. 3 powyżej. Każda nieuznana przez Wykonawcę reklamacja wymaga uzasadnienia na piśmie w formie protokołu i rozpatrywana będzie w siedzibie Zamawiającego.
5. Wykonawca wykona wymianę lub naprawę gwarancyjną i/lub reklamacyjną w ciągu 14 dni roboczych od daty uznania reklamacji.
6. W przypadku opóźnienia powyżej 14 dni roboczych wykonania zgłoszenia reklamacyjnego, Zamawiający zastrzega sobie możliwość zlecenia wykonania przedmiotu umowy u innego usługodawcy i obciążenia Wykonawcy całkowitym kosztem tej naprawy. Zamawiający poinformuje pisemnie o tym fakcie Wykonawcę.
7. W przypadku opóźnienia wykonania zlecenia powyżej 14 dni roboczych Zamawiający zastrzega sobie możliwość zlecenia prac innej firmie i obciążenia Wykonawcy różnicą w cenie pomiędzy ceną netto wynikającą z zawartej z Wykonawcą umowy, a ceną netto wykonanych prac od innego Wykonawcy, o ile taka różnica wystąpi. Zamawiający informuje pisemnie o tym fakcie Wykonawcę i cofa złożone zlecenie.

§ 4. Termin realizacji przedmiotu umowy

1. Termin realizacji przedmiotu umowy: od dnia 23.04.2024 r. do dnia 23.04.2026 r.
2. Zleczone prace muszą być wykonane w terminie wskazanym w ust. 1 powyżej.

§ 5. Wartość umowy

Lp.	Wyszczególnienie prac	j.m.	Ilość	Cena jednostkowa w zł	Wartość netto w zł
1.	Mycie wygradzenia przeciwrozbryzgowego	mb	167 000		
2.	Wymiana wygradzenia przeciwrozbryzgowego	mb	160		
3.	Wymiana szyb w wygradzeniu przeciwrozbryzgowym	szt.	180		
4.	Wymiana słupków w wygradzeniu przeciwrozbryzgowym	szt.	40		

¹ Minimum 12 miesięcy

5.	Montaż rygli w wygradzeniu przeciwrozbyzgowym	szt.	50		
6.	Montaż pochwyków w wygradzeniu przeciwrozbyzgowym	mb	80		
7.	Naprawa (regulacja) wygradzenia przeciwrozbyzgowego	mb	100		
8.	Wymiana uszczelki w wygradzeniu przeciwrozbyzgowym	m	50		
9.	Demontaż istniejącego wygradzenia typu RS	mb	40		
10.	Montaż nowego wygradzenia typu RS	mb	170		
11.	Malowanie wygradzenia typu RS	mb	200		
Ogółem wartość netto w zł					

WARTOŚĆ UMOWY (suma poz. 1-11)

.....zł netto + zł pod VAT (...%) =zł brutto

słownie wartość brutto umowy:

.....

§ 6. Sposób rozliczenia umowy

1. Rozliczenie umowy będzie dokonywane raz w miesiącu za wykonane w tym okresie zlecenia, każdorazowo w oparciu o podpisany, przez Strony umowy, bez uwag i zastrzeżeń protokół odbioru wykonanych prac (**Załącznik nr 2 do umowy**), potwierdzający prawidłowość realizacji przedmiotu umowy, na podstawie którego każdorazowo Wykonawca wystawi fakturę, w terminie 7 dni od daty jego podpisania przez Strony umowy.
2. Zapłata zostanie dokonana przelewem, w złotych polskich, na podstawie prawidłowo wystawionych przez Wykonawcę faktur w terminie 30 dni od dnia otrzymania faktur przez Zamawiającego, na rachunek bankowy Wykonawcy wskazany na fakturze. Zamawiający będzie dokonywał płatności z wykorzystaniem mechanizmu podzielonej płatności na rachunek bankowy Wykonawcy związany z prowadzoną działalnością gospodarczą oraz wskazany na tzw. „białej liście podatników VAT”, z zastrzeżeniem ust. 3.
3. Wykonawca zobowiązuje się do wskazania na fakturach rachunku bankowego, który znajduje się na tzw. „białej liście podatników VAT”, chyba, że Wykonawcę nie dotyczy ujawnianie na tzw. „białej liście podatników VAT”
4. Brak Wykonawcy na tzw. „białej liście podatników VAT”, jeżeli go dotyczy, wskazanie przez Wykonawcę w fakturze rachunku bankowego innego niż związany z prowadzoną działalnością gospodarczą lub niewskazanego na tzw. „białej liście podatników VAT”, nie jest okolicznością, za którą ponosi odpowiedzialność Zamawiający – w szczególności Zamawiający będzie uprawniony do wstrzymania płatności do czasu wskazania właściwego rachunku bankowego, oraz nie będzie w takim przypadku zobowiązany do zapłaty odsetek za opóźnienie w płatności.

5. Zapłata przez Zamawiającego na rachunek bankowy wskazany na tzw. „białej liście podatników VAT” stanowi należyte wykonanie zobowiązania pieniężnego przez Zamawiającego i zwalnia Zamawiającego w stosunku do Wykonawcy z zobowiązania o zapłatę wynagrodzenia w wysokości zapłaconej kwoty.
6. Wykonawca oświadcza, że **jest/nie jest** zarejestrowanym czynnym podatnikiem podatku VAT, oraz nie zawiesił i nie zaprzestał wykonywania działalności gospodarczej, oraz zobowiązuje się do niezwłocznego pisemnego powiadomienia o zmianach powyższego statusu.
7. Wykonawca zobowiązuje się, że w przypadku wykreślenia go z rejestru podatników VAT czynnych, niezwłocznie zawiadomić o tym fakcie Zamawiającego i z tytułu świadczonych dostaw będzie wystawiał rachunki.
8. Wykonawca zobowiązany jest do umieszczenia na fakturach numeru postępowania i umowy oraz aneksu, jeżeli był zawarty oraz dopisku: „Dział 251”.
9. Zamawiający dopuszcza, aby faktury, faktury korygujące oraz duplikaty faktur były wystawiane: w formie elektronicznej, w formacie PDF/A lub w Krajowym Systemie e-Faktur (KSeF).
10. Zamawiający wyraża zgodę na otrzymywanie od Wykonawcy faktur pocztą elektroniczną, w formie pliku PDF. Adresem właściwym do doręczeń faktur jest: faktury@gait.pl. W przypadku zmiany adresu do doręczeń, Zamawiający niezwłocznie powiadomi o tym fakcie Wykonawcę, podając nowy adres. Faktury otrzymane w wyżej wymieniony sposób będą zapewniały autentyczność pochodzenia, integralność i czytelność.
11. Za dzień zapłaty uznaje się dzień obciążenia rachunku bankowego Zamawiającego.
12. Ceny jednostkowe netto za przedmiot umowy nie ulegną zmianie przez pierwszy rok trwania umowy.
13. Ceny jednostkowe netto przedmiotu umowy podlegać będą waloryzacji. Waloryzacji podlegać będą ceny jednostkowe przedmiotu umowy obowiązujące w momencie dokonywania waloryzacji. Waloryzacja cen następować będzie, sukcesywnie co 12 miesięcy, począwszy od dnia zawarcia umowy, o ile średnioroczny wskaźnik, w którym mowa w ust. 14 poniżej przekroczy wartość 110. Kolejna waloryzacja nie może nastąpić wcześniej niż po upływie 12 miesięcy od dnia zawarcia aneksu dokonującego waloryzacji wynagrodzenia i wymaga złożenia przez Wykonawcę pisemnego wniosku o dokonanie waloryzacji wynagrodzenia z uwzględnieniem warunku, że wniosek waloryzacyjny wpłynie do Zamawiającego nie później niż do końca miesiąca po dacie wystąpienia przesłanki do waloryzacji. Waloryzowane ceny obowiązywać będą przez kolejne dwanaście miesięcy, chyba że umowa zostanie zawarta na krótszy okres.
14. Wskaźnikiem waloryzacji, o której mowa w ust. 13 powyżej, będzie połowa (1/2) średniorocznego wskaźnika cen towarów i usług konsumpcyjnych ogółem (wskaźnik inflacji), obliczany za rok poprzedzający rok waloryzacji, ogłaszany w komunikacie Prezesa GUS w Dzienniku Urzędowym RP Monitor Polski.
15. Wartość waloryzacji w całym okresie obowiązywania umowy nie może przekroczyć 15 % łącznej maksymalnej wartości brutto umowy określonej w § 5 umowy.

§ 7. Odstąpienie od umowy

1. W razie wystąpienia istotnej zmiany okoliczności powodującej, że wykonanie umowy nie leży w interesie publicznym, czego nie można było przewidzieć w chwili zawarcia umowy, Zamawiający może odstąpić od umowy w terminie **30 dni** kalendarzowych od powzięcia wiadomości o powyższych okolicznościach. W takim przypadku Wykonawca może żądać jedynie wynagrodzenia należnego mu z tytułu wykonania części umowy.
2. Zamawiający może, w okresie obowiązywania umowy, odstąpić od umowy w całości lub części, w terminie 6 miesięcy od daty powzięcia wiadomości o wystąpieniu jakiegokolwiek z poniżej wymienionych zdarzeń, jeżeli:
 - 1) Wykonawca przerwał realizację przedmiotu umowy i nie realizuje go bez uzasadnionych przyczyn przez okres kolejnych 7 dni roboczych lub opóźnia się tak dalece z realizacją przedmiotu umowy, że wątpliwym będzie jego terminowe wykonanie;

- 2) Wykonawca nie wykonuje przedmiotu umowy zgodnie z umową lub też nienależycie wykonuje swoje zobowiązania umowne,
 - 3) Wykonawca utracił posiadane uprawnienia do wykonywania działalności lub czynności objętej przedmiotem umowy, jeżeli przepisy prawa nakładają obowiązek ich posiadania.
3. Odstąpienie będzie skuteczne natychmiast tj. z chwilą doręczenia drugiej Stronie oświadczenia o odstąpieniu i będzie wywierało skutek na przyszłość, przy zachowaniu w pełni przez Zamawiającego wszystkich uprawnień nabytych przed dniem odstąpienia, w szczególności w zakresie uprawnień z gwarancji jakości, rękojmi, zabezpieczenia należytego wykonania umowy i kar umownych.
 4. Jeżeli Wykonawca opóźnia się tak dalece z realizacją przedmiotu umowy, że wątpliwym będzie jej terminowe zakończenie, Zamawiający poinformuje go pisemnie o przedsięwzięciach, jakie zdaniem Zamawiającego należy podjąć dla terminowego wykonania przedmiotu umowy. Jeżeli Wykonawca nie wykona zaleceń Zamawiającego w określonym przez niego terminie, Zamawiający może odstąpić od umowy.
 5. Jeżeli Wykonawca opóźnia się bez uzasadnionych przyczyn z wykonaniem przedmiotu umowy ponad 14 dni w stosunku do terminów przewidzianych w umowie, Zamawiający może odstąpić od umowy bez wyznaczania terminu dodatkowego.
 6. Odstąpienie od umowy powinno nastąpić w formie pisemnej z podaniem przyczyny odstąpienia.
 7. W razie odstąpienia od umowy Strony obciążają następujące obowiązki:
 - 1) w terminie 7 dni kalendarzowych od dnia odstąpienia od umowy Wykonawca przy udziale Zamawiającego sporządzi protokół inwentaryzacji stopnia wykonania przedmiotu umowy według stanu na dzień odstąpienia;
 - 2) Wykonawca zgłosi do dokonania przez Zamawiającego odbioru wykonanego przedmiotu umowy do dnia odstąpienia;
 8. Zamawiający, w razie odstąpienia od Umowy, zobowiązany jest do dokonania odbioru wykonanego do dnia odstąpienia przedmiotu umowy oraz do zapłaty wynagrodzenia za wykonany do dnia odstąpienia przedmiot umowy, chyba że zgłasza zastrzeżenia co do jakości wykonania przedmiotu umowy,
 9. Odstąpienie od umowy nie zwalnia Wykonawcy z jego zobowiązań z tytułu wad wykonawczych części przedmiotu umowy wykonanej do dnia odstąpienia, ani gwarancji i rękojmi w zakresie wykonanego przedmiotu umowy oraz zobowiązań z tytułu kar umownych.

§ 8. Przedstawicielstwo Stron

1. Do kontaktów, w sprawach związanych z bieżącą realizacją umowy, Strony upoważniają:
 - 1) ze strony Wykonawcy: tel., e-mail:
 - 2) ze strony Zamawiającego: tel., e-mail:
2. Zmiana osób wskazanych w ust. 1 powyżej nie stanowi zmiany umowy i nie wymaga zawarcia aneksu do umowy. Zmiana osób wskazanych powyżej wymaga pisemnego, powiadomienia drugiej Strony, które należy przesłać na adresy wskazane w komparycji umowy.

§ 9. Ochrona danych osobowych

1. W związku z realizacją umowy Wykonawca będzie przetwarzał dane osobowe przedstawicieli Zamawiającego jako uprawniony odbiorca w celu zapewnienia komunikacji i w zakresie określonym w § 8 ust. 1 pkt 2 oraz § 11 ust. 20 umowy.
2. Wykonawca zobowiązuje się zrealizować obowiązek informacyjny wobec pracowników Zamawiającego.
3. Przy niniejszej umowie Zamawiający przekazał Wykonawcy klauzulę informacyjną dla Wykonawcy i jego przedstawiciela, którego dane zostały określone w § 8 ust. 1 pkt 1 umowy, zgodnie ze wzorem stanowiącym **Załącznik nr 1 do umowy**.

4. Wykonawca zobowiązuje się przekazać klauzulę informacyjną, o której mowa w ust. 3 powyżej, swojemu przedstawicielowi.

§ 10. Kary umowne

1. Wykonawca zapłaci karę umowną Zamawiającemu w przypadku:
 - 1) odstąpienia przez Wykonawcę od umowy z przyczyn leżących po stronie Wykonawcy – w wysokości **20%** łącznej wartości brutto umowy określonej w § 5,
 - 2) zwłoki w przystąpieniu do wykonania prac objętych danym zleceniem – w wysokości **0,5% wartości brutto danego zlecenia** za każdy dzień zwłoki, jednak łącznie nie więcej niż **20%** łącznej wartości brutto umowy określonej w § 5,
 - 3) zwłoki w wykonywaniu prac objętych danym zleceniem – w wysokości **0,5% wartości brutto danego zlecenia** za każdy dzień zwłoki, jednak łącznie nie więcej niż **20%** łącznej wartości brutto umowy określonej w § 5,
 - 4) odstąpienia od umowy lub rozwiązania umowy przez Zamawiającego z przyczyn, za które ponosi odpowiedzialność Wykonawca – w wysokości **20%** łącznej wartości brutto umowy określonej w § 5,
 - 5) zwłoki w przystąpieniu do usuwania usterki lub wady w okresie gwarancji – w wysokości **0,5% wartości brutto** wynagrodzenia Wykonawcy należnego za wykonanie zlecenia, w którym ujawniono wadę lub usterkę, za każdy dzień zwłoki, licząc od dnia wyznaczonego przez Zamawiającego na przystąpienie do usunięcia usterki lub wady, jednak łącznie nie więcej niż **20%** łącznej wartości brutto umowy określonej w § 5,
 - 6) zwłoki w usunięciu wady lub usterki w okresie gwarancji – w wysokości **0,5% wartości brutto** wynagrodzenia Wykonawcy należnego za wykonanie zlecenia, w którym ujawniono wadę lub usterkę, za każdy dzień zwłoki, licząc od dnia wyznaczonego przez Zamawiającego na przystąpienie do usunięcia usterki lub wady, jednak łącznie nie więcej niż **20%** łącznej wartości brutto umowy określonej w § 5.
2. Zamawiający, po ustaleniu istnienia przesłanek naliczenia kar umownych, wezwie Wykonawcę do wykazania we wskazanym przez siebie terminie, iż nie ponosi winy za wystąpienie zdarzenia, na podstawie którego zobowiązany jest do zapłaty kary umownej. Po upływie wyjaśnienia Zamawiający ustali, czy nienależyte wykonanie danego zobowiązania jest następstwem okoliczności, za które Wykonawca ponosi odpowiedzialność.
3. Zamawiający zastrzega sobie prawo do potrącania naliczonych kar umownych z wynagrodzenia za wykonanie umowy.
4. Zamawiający poinformuje Wykonawcę na piśmie o fakcie pomniejszenia wynagrodzenia Wykonawcy o wysokość kar umownych, wystawiając jednocześnie notę księgową.
5. Kary umowne określone w niniejszej umowie mogą być naliczane z różnych tytułów do łącznej wysokości **30%** łącznej wartości brutto umowy określonej w § 5.
6. W przypadku wykonywania umowy w sposób niezgodny z wymogami SIWZ oraz deklarowanymi przez Wykonawcę w ofercie przetargowej, Zamawiający zwróci się do Wykonawcy z pismem wzywającym go do zaprzestania naruszania ww. wymagań lub usunięcia stwierdzonych wad. Niezastosowanie się do zaleceń Zamawiającego stanowić będzie podstawę do odstąpienia od umowy w trybie natychmiastowym i obciążenia Wykonawcy karą w wysokości określonej w ust. 1 pkt 4 niniejszego paragrafu.
7. Strony nie ponoszą odpowiedzialności za szkody wyrządzone drugiej Stronie na skutek niewykonania lub nienależytego wykonania w całości lub w części zobowiązań wynikających z umowy w przypadku siły wyższej.
8. Przez siłę wyższą Strony rozumieją okoliczności niezależnie od woli i działań Stron, których powstania żadna ze Stron nie mogła przewidzieć i których powstaniu lub skutkom nie mogła zapobiec przy zachowaniu należytej staranności. Za siłę wyższą mogą być uznane w szczególności takie okoliczności jak: klęski żywiołowe i anormalne warunki pogodowe, katastrofy, mobilizacje, embargo, strajki, zamknięcie

granic lub istotne utrudnienie ruchu na granicach, wydane przez władze publiczne zakazy transportowe, uniemożliwiające całkowite lub częściowe wykonanie umowy. Strona dotknięta działaniem siły wyższej jest zobowiązana do powiadomienia o tym fakcie w ciągu **7 dni roboczych** drugiej Strony, pod rygorem braku możliwości powoływania się na klauzulę siły wyższej. Strony zobowiązują się do podjęcia niezwłocznych działań, mających na celu określenie sposobu rozwiązania zaistniałej sytuacji w celu wykonania postanowień umowy.

9. Jeśli okoliczności siły wyższej będą trwać nieprzerwanie dłużej niż jeden miesiąc, to każda ze Stron może rozwiązać niniejszą umowę z zachowaniem **14-dniowego** okresu wypowiedzenia, nie ponosząc odpowiedzialności z tytułu rozwiązania umowy.
10. Zamawiający ma prawo dochodzenia odszkodowania przewyższającego kary umowne na zasadach ogólnych Kodeksu cywilnego.

§ 11. BHP

1. Wykonawca jest zobowiązany, odpowiednio do zakresu przedmiotu umowy, zapewnić właściwy poziom bezpieczeństwa i higieny pracy dla swoich pracowników i innych osób pracujących na jego rzecz, które spełniają wymogi wynikające z obowiązujących przepisów BHP.
2. Wykonawca ponosi pełną odpowiedzialność za wypadki i szkody powstałe w wyniku niewłaściwego i nienależytego wykonania prac, które przyczyniły się do przerwy w komunikacji tramwajowej lub drogowej, a także spowodowały stan zagrożenia i jego następstwa.
3. Z uwagi na wykonywanie przedmiotu umowy na terenie czynnego ruchu tramwajowego i autobusowego (m. in. torowisko tramwajowe), w trakcie realizacji prac należy zachować szczególną ostrożność, a wszelkie prace prowadzić pod ścisłym nadzorem służb BHP Wykonawcy (kontrola bhp stosownie do kodeksu pracy i innych obowiązujących przepisów).
4. Wykonawca jest zobowiązany do zapobiegania wypadkom przy pracy, przestrzegania wszystkich przepisów BHP, ppoż. i reguł bezpiecznej pracy.
5. **Z dniem zawarcia umowy Wykonawca wyznaczy koordynatora sprawującego nadzór nad bezpieczeństwem i higieną pracy wszystkich pracowników zatrudnionych na terenie, o którym mowa w przedmiocie umowy. Wykonawca zobowiązany jest do przygotowania porozumienia o współpracy stron o ustanowienie koordynatora ds. bhp i ppoż.**
6. Przed przystąpieniem do wykonywania przedmiotu umowy Wykonawca we własnym zakresie dokona przeszkolenia pracowników i innych osób wykonujących prace na rzecz Wykonawcy, realizujących przedmiot umowy w zakresie BHP i ochrony ppoż. dotyczącym przebywania i poruszania się po terenie, o którym mowa w przedmiocie umowy (szczególną uwagę należy zwrócić na odbywający się ciągły ruch kołowy) oraz w zakresie wykonywanych prac.
7. Zamawiający dostarczy Wykonawcy, zgodnie z art. 208 § 3 Kodeksu pracy (dalej jako „k.p.”), informacje o których mowa w art. 207¹ k.p.
8. Wykonawca przejmuje wszelką odpowiedzialność za osoby skierowane do realizacji przedmiotu umowy w zakresie przestrzegania przepisów i zasad BHP i ppoż. obowiązujących podczas wykonywanych prac.
9. Warunkiem dopuszczenia personelu do wykonania przedmiotu umowy jest posiadanie ważnego przeszkolenia BHP, ważnego badania lekarskiego bez przeciwwskazań do wykonywania zawodu, potwierdzony stosownym zaświadczeniem lekarskim wydanym przez lekarza medycyny pracy oraz właściwe kwalifikacje.
10. Pracownicy Wykonawcy i inne osoby wykonujące prace na rzecz Wykonawcy zostaną wyposażeni przez Wykonawcę w odzież roboczą, ochronną i środki ochrony indywidualnej niezbędne do rodzaju wykonywanej pracy. Koszt ten wliczony jest w cenę, o której mowa w § 5 umowy.
11. Odzież będzie z elementami odblaskowymi z nadrukowanym logo firmowym. Dopuszcza się stosowanie kamizelki ostrzegawczej nałożonej na odzież roboczą, ochronną.

12. Pracownicy Wykonawcy zobowiązani są do stosowania podczas pracy odzieży roboczej, ochronnej i środków ochrony indywidualnej.
13. Wszelkie prace winny być realizowane zgodnie z przepisami i obowiązującymi normami, warunkami technicznymi, przepisami BHP i ppoż.
14. Pracownicy Wykonawcy mają obowiązek przestrzegania całkowitego zakazu wnoszenia lub dostarczania innym sposobem, a także spożywania i przebywania w stanie po użyciu napojów alkoholowych, środków działających podobnie do alkoholu i innych substancji psychoaktywnych na terenie ,o którym mowa w przedmiocie umowy. Na terenie ,o którym mowa w przedmiocie umowy obowiązuje całkowity zakaz palenia tytoniu poza pomieszczeniami wyodrębnionymi i odpowiednio do tego przystosowanymi (palarniami).
15. Wykonawca jest zobowiązany na żądanie przedstawiciela Zamawiającego niezwłocznie odsunąć od realizacji umowy pracownika w przypadku stwierdzenia przez uprawnionych przedstawicieli Zamawiającego, że jego działania są wykonywane niezgodnie z zapisami umowy lub zagrażają interesowi Zamawiającego.
16. Pracownicy Wykonawcy zobowiązani są do przestrzegania zakazu uruchamiania i przebywania w strefie pracy maszyn i urządzeń stanowiących wyposażenie Zamawiającego, a nie będących przedmiotem umowy.
17. Pracownicy Wykonawcy na terenie, o którym mowa w przedmiocie umowy mają obowiązek poruszać się wyłącznie po obszarze, na którym wykonują zleconą usługę.
18. Wykonawca ponosi odpowiedzialność za szkody wyrządzone Zamawiającemu jak i osobom trzecim w wyniku nienależytego wykonania przedmiotu umowy a także w sytuacji nieprzestrzegania przez pracowników Wykonawcy, jak i inne osoby wykonujące prace na rzecz Wykonawcy przepisów BHP i ppoż.
19. Wykonawca zobowiązany jest do utrzymania czystości i porządku w trakcie prowadzonych prac, a po ich zakończeniu zobowiązany jest każdorazowo do przywrócenia stanu czystości.
20. Osoby upoważnione przez Zamawiającego, tj. Kierownik danego obiektu lub osoby przez niego wskazane (w tym pracownicy Służby BHP, Koordynator ds. bhp) mają prawo wydawania poleceń, jak i wstrzymania wykonania prac pracownikom Wykonawcy, dotyczących przestrzegania zasad bezpieczeństwa pod rygorem rozwiązania umowy w trybie natychmiastowym, z zachowaniem postanowień dotyczących rozwiązania umowy z winy Wykonawcy. Osoby upoważnione przez Zamawiającego zobowiązane są do sporządzenia pisemnej notatki służbowej/raportu z niezgodności względem przestrzegania zasad bezpieczeństwa na terenie Zamawiającego przez pracowników Wykonawcy.
21. Wstrzymanie prac może nastąpić w następujących okolicznościach:
 - 1) Pojawienie się warunków niebezpiecznych,
 - 2) Zakłócenie procesu pracy,
 - 3) Wystąpienie sytuacji awaryjnej
 - 4) Wystąpienie zdarzenia wypadkowego lub potencjalnego wypadkowego,
 - 5) Zmiana zakresu pracy,
 - 6) Zmiana w planie pracy,
 - 7) Wysokie ryzyko prac w ocenie Kierownika obiektu.
22. Koordynatorem ds. BHP na czas trwania umowy jest Pan/Pani
.....
.....
(imię i nazwisko, stanowisko, nr telefonu, adres e-mail).

§ 12. Zabezpieczenie należytego wykonania

1. Zabezpieczenie należytego wykonania umowy służy pokryciu roszczeń z tytułu niewykonania lub nienależytego wykonania umowy, a także pokryciu roszczeń z tytułu rękojmi lub gwarancji.
2. Termin wniesienia zabezpieczenia należytego wykonania umowy określa się na nie później niż w dniu podpisania umowy.
3. Tytułem zabezpieczenia należytego wykonania umowy ustala się zabezpieczenie w wysokości 2% maksymalnej wartości brutto umowy, wskazanej w § 5, tj. kwotę(słownie:), przy czym 30% niniejszej kwoty stanowi zabezpieczenie należytego wykonania zobowiązań z tytułu rękojmi lub gwarancji.
4. Zabezpieczenie należytego wykonania umowy zostało wniesiono do Zamawiającego w formie
5. Zabezpieczenie należytego wykonania umowy zostanie zwrócone Wykonawcy w terminach:
 - 1) 70% kwoty zabezpieczenia należytego wykonania umowy, tj. kwotę.....(słownie:) w terminie 30 dni od dnia wykonania umowy i uznania przez Zamawiającego za należyte wykonaną,
 - 2) 30% kwoty zabezpieczenia należytego wykonania umowy, tj. kwotę (słownie:.....) w terminie 15 dni po upływie okresu rękojmi lub gwarancji.
6. Zmiany formy zabezpieczenia należytego wykonania umowy muszą być dokonywane z zachowaniem ciągłości i bez zmniejszania wysokości.

§ 13. Zmiany w umowie

1. Zmiany umowy będą dokonywane poprzez kolejno numerowane aneksy sporządzone przez Strony w formie pisemnej pod rygorem nieważności.
2. Strony dopuszczają możliwość dokonywania wszelkich nieistotnych zmian umowy.
3. Nieistotne zmiany zawartej umowy w stosunku do treści oferty to zmiany, których wartość nie przekracza 10% wartości brutto umowy.
4. Zakazuje się istotnych zmian postanowień zawartej umowy w stosunku do treści oferty, na podstawie której dokonano wyboru Wykonawcy, chyba że:
 - 1) konieczność wprowadzenia takich zmian wynika z okoliczności, których nie można było przewidzieć w chwili zawarcia umowy,
 - 2) zmiany te są korzystne dla Zamawiającego,
 - 3) zmiany zostały przewidziane w SIWZ.
5. Zamawiający przewiduje możliwość dokonywania istotnych zmian postanowień umowy, także w stosunku do treści oferty, na podstawie której dokonano wyboru Wykonawcy, w przypadku gdy konieczne jest wprowadzenie zmian w umowie, jeżeli konieczność wprowadzenia takich zmian jest skutkiem zmiany przepisów prawa obowiązujących po dacie zawarcia umowy, wywołujących potrzebę zmian umowy wraz ze skutkami wprowadzenia takich zmian – w takim przypadku zmianie mogą ulec wyłącznie zapisy umowy, do których odnoszą się zmiany przepisów prawa.
6. Zamawiający przewiduje możliwość wprowadzenia istotnych zmian w umowie w szczególności, gdy zaistnieje inna niemożliwa do przewidzenia w momencie zawarcia umowy okoliczność prawna, ekonomiczna lub techniczna, za którą żadna ze Stron nie ponosi odpowiedzialności, skutkująca brakiem możliwości należytego wykonania umowy, zgodnie z SIWZ – Zamawiający dopuszcza możliwość zmiany umowy, w szczególności terminu realizacji umowy.
7. W przypadku niewykonania, z przyczyn leżących po stronie Zamawiającego, zakresu rzeczowego umowy w określonym w umowie terminie, dopuszcza się przedłużenie terminu realizacji umowy.
8. Wskazanie powyższych okoliczności zmian umowy nie stanowi zobowiązania Zamawiającego do wprowadzenia tych zmian.

9. Umowa może zostać zmieniona także w zakresie i okolicznościach wynikających bezpośrednio z przepisów prawa, w szczególności ustawy Prawo zamówień publicznych.

§ 14. Postanowienia końcowe

1. Wykonawca nie może dokonać cesji wierzytelności wynikających z umowy bez pisemnej zgody Zamawiającego.
2. W sprawach nieuregulowanych niniejszą umową zastosowanie mają przepisy Kodeksu cywilnego.
3. Prawem właściwym dla umowy będzie prawo polskie.
4. Integralną częścią umowy są:
 - 1) SIWZ wraz z załącznikami,
 - 2) oferta Wykonawcy wraz ze wszystkimi załącznikami i oświadczeniami złożonymi w postępowaniu o udzielenie zamówienia publicznego,
 - 3) załączniki do umowy.
5. Wszelkie spory wynikające z realizacji zawartej umowy rozstrzygać będzie właściwy dla siedziby Zamawiającego sąd powszechny w Gdańsku.
6. Umowa została sporządzona w języku polskim, w 2 (dwóch) jednobrzmiących egzemplarzach, tj. po 1 (jednym) egzemplarzu dla każdej ze Stron

Załączniki:

Załącznik nr 1 – Obowiązek informacyjny Zamawiającego dla Wykonawcy

Załącznik nr 2 - Wzór protokołu odbioru wykonanych prac

Załącznik nr 3 - Wzór rejestru utrzymania wygrodzeń torowisk i wygrodzeń przystanków tramwajowych na terenie miasta Gdańsk

Załącznik nr 4 - Szczegółowy opis technologii przedmiotu umowy

Załącznik nr 5 - Schemat układu torów z przystankami

Załącznik nr 6 - Schemat wygrodzenia przeciwozbryzgowego

Załącznik nr 7 - Schemat wygrodzenia typu RS

Załącznik nr 8 - Wytyczne przy tymczasowej organizacji ruchu na czas wykonywania przedmiotu umowy (Schematy 4-14)

ZAMAWIAJĄCY

WYKONAWCA

Obowiązek informacyjny Zamawiającego dla Wykonawcy

Zgodnie z art. 13 i 14 rozporządzenia Parlamentu Europejskiego i Rady (UE) 2016/679 z dnia 27 kwietnia 2016 r. w sprawie ochrony osób fizycznych w związku z przetwarzaniem danych osobowych i w sprawie swobodnego przepływu takich danych oraz uchylenia dyrektywy 95/46/WE (ogólne rozporządzenie o ochronie danych) (Dz. Urz. UE L 119 z 04.05.2016, str. 1), dalej „RODO”, informuję, że:

1. Administratorem Pani/Pana danych osobowych są Gdańskie Autobusy i Tramwaje Sp. z o.o. z siedzibą w Gdańsku (80-252) przy ul. Jaśkowa Dolina 2, działająca na podstawie wpisu do Rejestru Przedsiębiorców Krajowego Rejestru Sądowego, prowadzonego przez Sąd Rejonowy Gdańsk – Północ w Gdańsku, VII Wydział Gospodarczy Krajowego Rejestru Sądowego pod nr 0000186615, REGON 192993561, NIP 2040000711.
2. Administrator wyznaczył inspektora ochrony danych osobowych w Gdańskich Autobusach i Tramwajach Sp. z o. o, z którym można kontaktować się drogą elektroniczną poprzez e-mail: iod@gait.pl lub drogą telefoniczną pod numerem tel. 693-898-274.
3. Pani/Pana dane osobowe przetwarzane będą w celu:
 - a) Podjęcia działań przed zawarciem umowy, której dane dotyczą lub wykonania umowy Nr, której stroną jest osoba, której dane dotyczą, na podstawie art. 6 ust. 1 lit b RODO.
 - b) Wypełnienia obowiązku prawnego ciążącego na administratorze danych osobowych na podstawie art. 6 ust. 1 lit. c RODO w związku z:
 - Ustawą z dnia 29 września 1994 r. o rachunkowości (t.j. Dz.U. z 2023 r. poz. 120 t.j.) w celach przechowywania informacji dla celów podatkowych i rachunkowych.
 - c) Realizacji prawnie uzasadnionego interesu administratora danych osobowych w celu dochodzenia i obrony przed roszczeniami oraz przetwarzania danych osób reprezentujących Wykonawcę w związku z wykonywaną umową lub zleceniem na podstawie art. 6 ust. 1 lit. f RODO w zakresie imienia i nazwiska oraz danych teleadresowych.
4. Kategorie danych osobowych: Pani/Pana dane osobowe oraz dane osobowe osób reprezentujących będą przetwarzane w następującym zakresie:
 - a) Dane identyfikacyjne osoby reprezentującej Zarząd Wykonawcy,
 - b) Imię i nazwisko oraz dane teleadresowe przedstawicieli Wykonawcy.
5. Źródło danych:
 - a) Pani/Pana dane w celu zapewnienia integralności (aktualności, weryfikacji, poprawności i kompletności danych) mogą być pozyskiwane również z publiczno-dostępnych ewidencji i rejestrów np. CEiDG, KRS, Wykaz podmiotów zarejestrowanych jako podatnicy VAT.
 - b) Pani/Pana dane jako przedstawiciela/osoby do kontaktu w umowie zostały pozyskane od Wykonawcy.
6. Odbiorcami Pani/Pana danych osobowych będą organy publiczne lub inne osoby bądź podmioty upoważnione na podstawie przepisów prawa lub podmioty świadczące usługi techniczne, informatyczne oraz doradcze, w tym usługi prawne i konsultingowe, firmy archiwizujące dokumenty, operator pocztowy.
7. Pani/Pana dane osobowe będą przechowywane przez okres obowiązywania umowy, a po jego upływie przez okres niezbędny do obsługi dochodzenia ewentualnych roszczeń, wypełnienia obowiązku prawnego administratora danych (np. wynikającego z przepisów podatkowych lub o rachunkowości) w zależności, który z tych okresów będzie dłuższy.

8. Obowiązek podania przez Panią/Pana danych osobowych bezpośrednio Pani/Pana dotyczących jest wymogiem umownym. Konsekwencją niepodania danych osobowych będzie niemożność udzielenia zamówienia i zawarcia umowy.
9. W odniesieniu do Pani/Pana danych osobowych decyzje nie będą podejmowane w sposób zautomatyzowany, stosowanie do art. 22 RODO;
10. Posiada Pani/Pan:
 - na podstawie art. 15 RODO prawo dostępu do danych osobowych Pani/Pana dotyczących;
 - na podstawie art. 16 RODO prawo do sprostowania Pani/Pana danych osobowych;
 - na podstawie art. 18 RODO prawo żądania od administratora ograniczenia przetwarzania danych osobowych z zastrzeżeniem przypadków, o których mowa w art. 18 ust. 2 RODO;
 - prawo do wniesienia skargi do Prezesa Urzędu Ochrony Danych Osobowych, gdy uzna Pani/Pan, że przetwarzanie danych osobowych Pani/Pana dotyczących narusza przepisy RODO;
11. Nie przysługuje Pani/Panu:
 - w związku z art. 17 ust. 3 lit. b, d lub e RODO prawo do usunięcia danych osobowych;
 - prawo do przenoszenia danych osobowych, o którym mowa w art. 20 RODO;
 - na podstawie art. 21 RODO prawo sprzeciwu, wobec przetwarzania danych osobowych, gdyż podstawą prawną przetwarzania Pani/Pana danych osobowych jest art. 6 ust. 1 lit. c i b RODO, z wyjątkiem przetwarzania danych osobowych na podstawie art. 6 ust. 1 lit f RODO, w wypadku określonym w pkt 3 c) niniejszej klauzuli.

Utrzymanie wygrodzeń torowisk i wygrodzeń przystanków tramwajowych na terenie miasta Gdańsk
(Umowa nr..... z dnia

Protokół
odbioru wykonanych prac
z dnia.....

Zamawiający:

Gdańskie Autobusy i Tramwaje Sp. z o. o., ul. Jaškowa Dolina 2, 80-252 Gdańsk

reprezentowany przez

1.

Wykonawca:

.....

reprezentowany przez

1.

1. Zakres rzeczowy i zestawienie wartości wykonanych robót

lp.	lokalizacja	wyszczególnienie prac	j.m.	ilość	cena jedn.	wartość netto

Razem wartość netto

2. Roboty zostały wykonane na podstawie umowy nr z dniar w terminie do

3. Wartość robót netto:

(słownie:

4. Decyzja odnośnie odbioru wykonanych robót

.....

5. Dodatkowe ustalenia

6. Na tym protokół zakończono i podpisano

Wykonawca:

Zamawiający:

.....

.....

Załącznik Nr 3

Rejestr utrzymania wygradzeń torowisk i wygradzeń przystanków tramwajowych na terenie miasta Gdańsk - umowa

lp.	lokalizacja	wyszczególnienie prac	data zlecenia wykonania prac	planowany termin wykonania	data wykonania zlecenia	podstawa	j.m.	ilość	cena jedn.	wartość netto
1	przystanek tramwajowy nr 2074 "Reja" kier. Śródmieście	Wymiana szyb w wygradzeniu antybrz.	09.11.2021	25.11.2021	23.11.2021	2	szt.	1

WZOR

Szczegółowy opis technologii przedmiotu umowy

1) Mycie wygradzeń przeciwrozbryzgowych

Mycie będzie prowadzone w lokalizacjach i zgodnie z zakresem wskazanym przez Zamawiającego w rejestrze prac (**Załącznik nr 3 do umowy**). Mycie wygradzeń przeciwrozbryzgowych polega na obustronnym usuwaniu wszelkich zanieczyszczeń z powierzchni szyb i konstrukcji wsporczej wygradzenia, usunięciu z powierzchni wygradzeń przeciwrozbryzgowych naklejek, ogłoszeń, informacji, plakatów zamieszczonych nielegalnie, usunięciu graffiti oraz innych stałych zanieczyszczeń przy użyciu wody i środków chemicznych, które nie wchodzi w reakcję z materiałami, z których wykonane są wygradzenia przeciwrozbryzgowie - nie powodują odbarwień, matowienia, nie pozostawiają smug po wykonanych czynnościach. Efektem prac winna być czystość i przejrzystość szyb, czystość konstrukcji nośnej oraz estetyka obiektu. Po wykonaniu mycia należy wcisnąć wystające uszczelki do gniazd konstrukcji wsporczych oraz dokręcić (lub wbić sworznie) luźne elementy konstrukcji wsporczej. Zamawiający przewiduje mycie wygradzeń przeciwrozbryzgowych z częstotliwością zależną od stopnia zabrudzenia i warunków atmosferycznych.

2) Wymiana wygradzenia przeciwrozbryzgowego

Prace będą prowadzone w lokalizacjach i zgodnie z zakresem wskazanym przez Zamawiającego w rejestrze prac (**Załącznik nr 3 do umowy**). Istniejące wygradzenie przeciwrozbryzgowie należy zdemontować wraz z fundamentem, beton z fundamentu zutylizować. Nawierzchnię przystanku wykonaną w kostki betonowej wibroprasowanej lub innej zgodnej z istniejącą nawierzchnią przystanku w miejscu planowanych słupków nowego wygradzenia przeciwrozbryzgowego rozebrać w sposób umożliwiający wykonanie fundamentów. Materiał nawierzchni pozostawić w celu wykorzystania do zabudowania po wbudowaniu wygradzenia. Wywiezienie elementów metalowych wygradzenia przeciwrozbryzgowego w miejsce wyznaczone przez Zamawiającego na terenie miasta Gdańska. Konstrukcję (wraz z ryglami i pochwytem ciągłym) wygradzenia przeciwrozbryzgowego modułowego wbudowanego w nawierzchnię przystanku przylegającego do ulicy wykonać z profili aluminiowych zamkniętych, wewnątrz żebrowanych z gniazdami, lakierowanych proszkowo lub anodowo w kolorze RAL 6009, RAL 7016 (w zależności od koloru istniejącego wygradzenia). W przypadku, gdy rygiel posiada gniazda z innych stron niż szyba, należy je zaślepić. Światło między dolną krawędzią konstrukcji i nawierzchnią przystanku 50-80 mm, światło między górną krawędzią konstrukcji i pochwytem 50 mm, wysokość konstrukcji wygradzenia 1085 – 1115 mm, posadowienie w fundamentach betonowych 400x400x500 mm. Wypełnienie wykonać z płyt ze szkła hartowanego bezpiecznego grubości 6 mm montowanego do konstrukcji wsporczej za pomocą uszczelki gumowych montowanych w gniazdach konstrukcji wsporczej po obwodzie. Konstrukcję wygradzenia przeciwrozbryzgowego pokazano w **Załączniku nr 6 do wniosku**.

3) Wymiana szyb w wygradzeniu przeciwrozbryzgowym

Prace będą prowadzone w lokalizacjach i zgodnie z zakresem wskazanym przez Zamawiającego w rejestrze prac (**Załącznik nr 3 do umowy**). Przed zamontowaniem szyby należy usunąć pozostałości po rozbitej szybie i je zutylizować, zdemontować elementy konstrukcji w zakresie koniecznym do montażu szyby np. pochwyty i części podtrzymujące szybę. Do montażu stosować szyby o typowych wymiarach 1195x900 mm ze szkła hartowanego bezpiecznego grubości 6 mm, montowane do konstrukcji wsporczej z użyciem uszczelki gumowych - wykorzystać uszczelki uprzednio zdemontowane. W przypadku, gdy uszczelki uległy uszkodzeniu lub zniszczeniu, należy je uzupełnić. Po zamontowaniu szyby należy zamontować zdemontowane elementy konstrukcji i części podtrzymujące szybę. Nie dopuszcza się stosowania szkła klejonego.

4) Wymiana słupków w wygradzeniu przeciwrozbryzgowym

Prace będą prowadzone w lokalizacjach i zgodnie z zakresem wskazanym przez Zamawiającego w rejestrze prac (**Załącznik nr 3 do umowy**). Dotyczy przypadku rozliczenia wbudowania samych słupków wygradzeniowych wraz z ewentualną uprzednią rozbiórką uszkodzonych słupków. Przekazanie przez Wykonawcę we własnym zakresie gruzu uzyskanego ze zdemontowanej nawierzchni przystanku do utylizacji. Wywiezienie elementów metalowych wygradzenia przeciwrozbryzgowego w miejsce wyznaczone przez Zamawiającego na terenie miasta Gdańska.

5) Montaż rygli w wygradzeniu przeciwrozbryzgowym

Prace będą prowadzone w lokalizacjach i zgodnie z zakresem wskazanym przez Zamawiającego w rejestrze prac (**Załącznik nr 3 do umowy**). Dotyczy przypadku rozliczenia montażu samych rygli wygradzeniowych wraz z ewentualnym uprzednim demontażem uszkodzonych rygli. Wywiezienie rygli wygradzenia w miejsce wyznaczone przez Zamawiającego na terenie miasta Gdańska.

6) Montaż pochwyty w wygradzeniu przeciwrozbryzgowym

Prace będą prowadzone w lokalizacjach i zgodnie z zakresem wskazanym przez Zamawiającego w rejestrze prac (**Załącznik nr 3 do umowy**). Dotyczy przypadku rozliczenia montażu samych pochwyty wygradzeniowych wraz z ewentualnym uprzednim demontażem uszkodzonych pochwyty. Otwory śrub montażowych zabezpieczyć zaślepkami. Wywiezienie pochwyty wygradzenia w miejsce wyznaczone przez Zamawiającego na terenie miasta Gdańska.

7) Naprawa (regulacja) wygradzenia przeciwrozbryzgowego

Prace będą prowadzone w lokalizacjach i zgodnie z zakresem wskazanym przez Zamawiającego w rejestrze prac (**Załącznik nr 3 do umowy**).

Należy zdemontować elementy konstrukcji wygradzenia przeciwrozbryzgowego w zakresie koniecznym do demontażu szyby np. pochwyty i części podtrzymujące szybę. Istniejące słupki wygradzenia przeciwrozbryzgowego należy zdemontować wraz z fundamentem, beton z fundamentu zutylizować. Nawierzchnię przystanku wykonaną w kostki betonowej wibroprasowanej lub innej zgodnej z istniejącą nawierzchnią w miejscu planowanych słupków wygradzenia przeciwrozbryzgowego zdemontować w sposób umożliwiający wykonanie fundamentów. Materiał nawierzchni pozostawić w celu wykorzystania do zabudowania po wbudowaniu słupków. Montaż szyby do konstrukcji wsporczej z użyciem uszczelki gumowej - wykorzystać uszczelki uprzednio zdemontowane. W przypadku, gdy uszczelki lub szyby uległy uszkodzeniu przy demontażu, należy je uzupełnić. Po zamontowaniu szyby należy zamontować pozostałe zdemontowane elementy konstrukcji wygradzenia.

8) Wymiana uszczelki w wygradzeniu przeciwrozbryzgowym

Prace będą prowadzone w lokalizacjach i zgodnie z zakresem wskazanym przez Zamawiającego w rejestrze prac (**Załącznik nr 3 do umowy**). Dotyczy przypadku rozliczenia montażu samych uszczelki osłon wygradzeniowych wraz z ewentualnym uprzednim demontażem uszkodzonych uszczelki.

9) Demontaż istniejącego wygradzenia typu RS

Prace będą prowadzone w lokalizacjach i zgodnie z zakresem wskazanym przez Zamawiającego w rejestrze prac (**Załącznik nr 3 do umowy**). Istniejące wygradzenie należy rozebrać poprzez rozkręcenie połączenia płotka ze słupkiem oraz rozbiórkę słupka wraz z fundamentem, beton z fundamentu zutylizować. Wywiezienie elementów stalowych wygradzenia typu RS w miejsce wyznaczone przez Zamawiającego na terenie miasta Gdańska. Teren po usunięciu słupków należy doprowadzić do stanu pierwotnego.

10) Montaż nowego wygradzenia typu RS

Prace będą prowadzone w lokalizacjach i zgodnie z zakresem wskazanym przez Zamawiającego w rejestrze prac (**Załącznik nr 3 do umowy**). Wygradzenie typu RS modułowe należy wykonać zgodnie z **Załącznikiem nr 7 do umowy**. Ramę płotka wykonać z kształtownika stalowego ocynkowanego (grubość warstwy cynku 90 µm) o przekroju zamkniętym prostokątnym 50x30x4 mm o wymiarach 1500x1000 mm z płaskownikami 30x6 mm co 110 mm, natomiast konstrukcję wsporczą (słupki) z kształtownika stalowego ocynkowanego (grubość warstwy cynku 90 µm) o przekroju zamkniętym kwadratowym 60x60x4 mm o długości 1580 mm. Całość posadzić na międzytorzu w osi lub przy obrzeżu oddzielającym pas zieleni od toru tramwajowego lub w przystanku

tramwajowym przy krawędzi od strony jezdni, z zachowaniem odległości powyżej 1,90 m od osi toru i wysokości 1100 mm powyżej obrzeża lub powierzchni przystanku, w fundamentach betonowych o wymiarach 400x400x500 mm. Do montażu wygradzenia należy zastosować śruby ocynkowane 8x25. Elementy stalowe po ocynkowaniu pomalować dwuwarstwowo proszkowo farbą poliestrową kolorem RAL 6009, RAL 7016 (w zależności od koloru istniejącego wygradzenia) - grubość warstwy farby 160 µm zgodnie z normą Norma PN-EN ISO 12944 „Ochrona przed korozją konstrukcji stalowych za pomocą ochronnych systemów malarskich”. Spełnienie wymogów dotyczących wykonania powłok malarskich Wykonawca potwierdzi przygotowanym przez niego „Protokołem kontroli jakości przygotowania powierzchni i nanoszenia powłok”.

11) Malowanie wygradzenia typu RS

Prace będą prowadzone w lokalizacjach i zgodnie z zakresem wskazanym przez Zamawiającego w rejestrze prac (**załącznik nr 3 do umowy**). Istniejące wygradzenie należy przygotować do malowania poprzez odsłonięcie słupków do fundamentów, wyczyszczenie słupków i płotków z luźnej farby i korozji oraz zmatowienie całej powierzchni wygradzenia. Miejsca odprysków należy zabezpieczyć farbą podkładową (Interzinc 52) a następnie pomalować całe wygradzenie farbą nawierzchniową (Interfine 979 – polisiloksan akrylowy) w kolorze RAL6009. Po zakończeniu prac powierzchnię terenu objętego zakresem przywrócić do stanu pierwotnego.

Schemat linii tramwajowych w Gdańsku

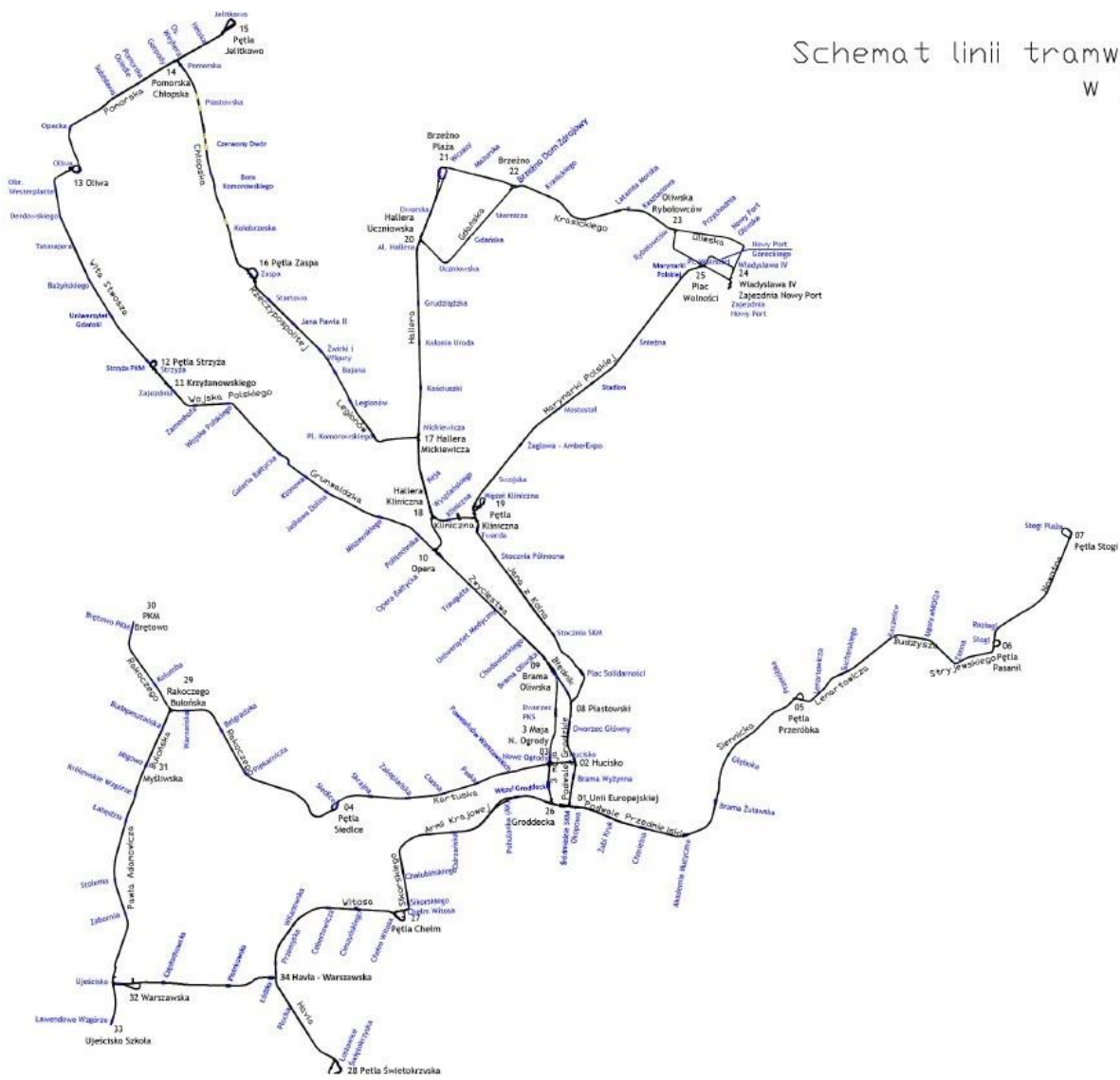

Schemat wygradzenia przeciwrozbryzgowego

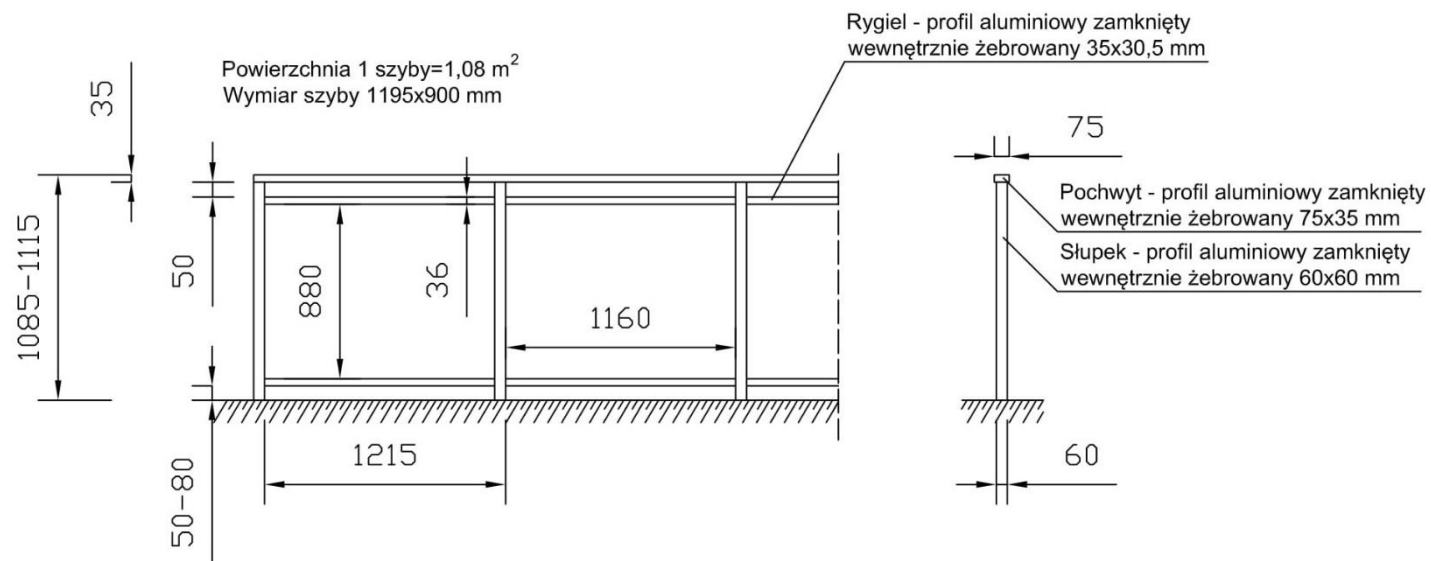

Schemat wygradzenia typu RS

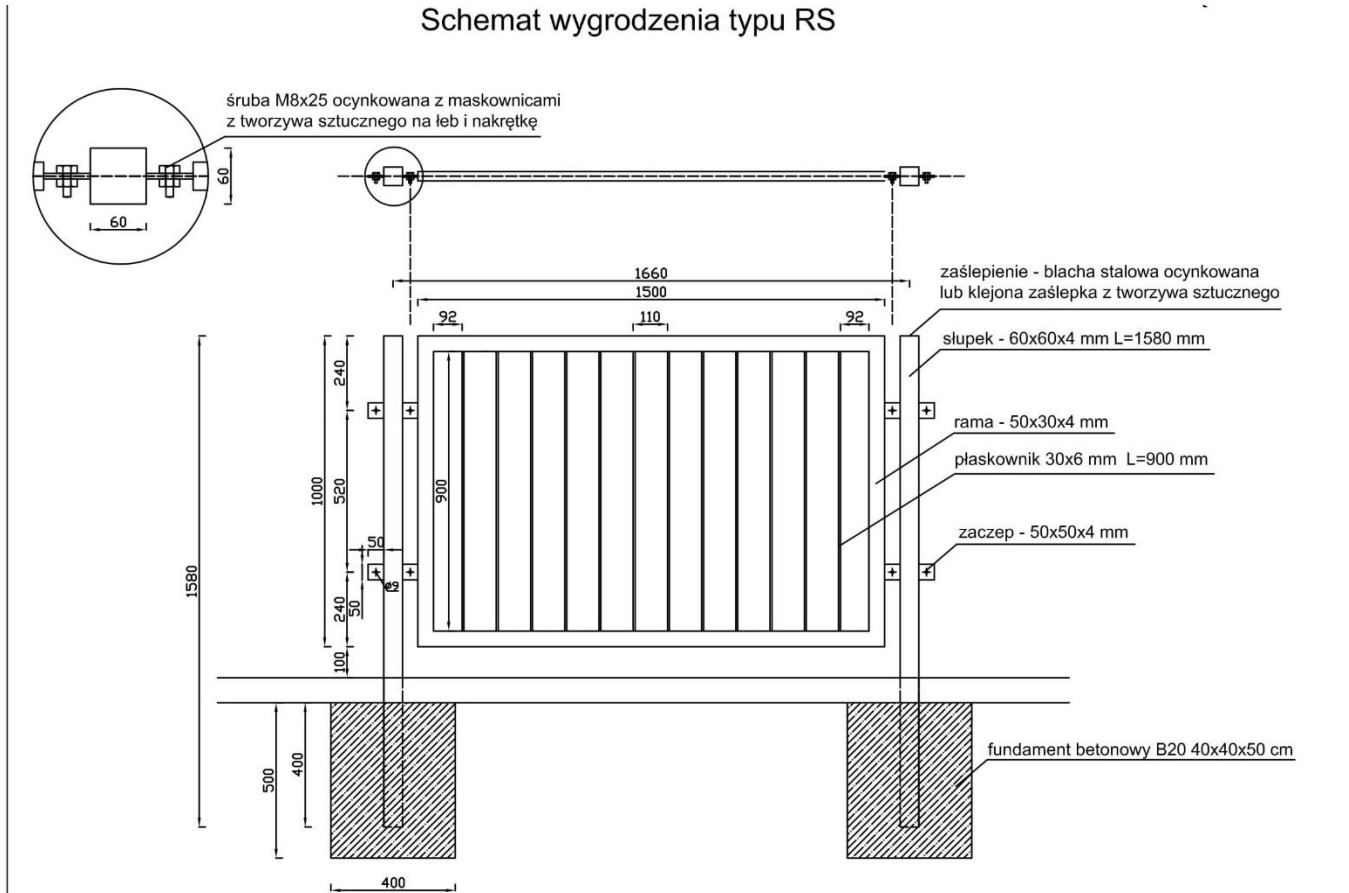

**Wytyczne przy tymczasowej organizacji ruchu
na czas wykonywania przedmiotu umowy**

1. Zgodnie z rozporządzeniem Ministra Infrastruktury z dnia 23 września 2003 r. w sprawie szczegółowych warunków zarządzania ruchem na drogach oraz wykonywania nadzoru nad tym zarządzaniem (Dz. U. z 2017 r., poz. 784), o wprowadzeniu tymczasowej organizacji ruchu należy zawiadomić bezzwłocznie:

- 1) organ zarządzający ruchem - Zespół ds. zarządzania ruchem, Wydział Gospodarki Komunalnej Urzędu Miejskiego w Gdańsku - adres: wgk@gdansk.gda.pl
- 2) zarząd drogi - Gdański Zarząd Dróg i Zieleni - adres: gzdiz-awarie@gdansk.gda.pl
- 3) właściwego Komendanta Policji:
 - Komenda Miejska Policji - adres: komendant.gdansk@gd.policja.gov.pl
 - Komenda Wojewódzka Policji - adres: kwp.gdansk@gd.policja.gov.pl
 - Gdańskie Centrum Kontakt - adres: kontakt@gdansk.gda.pl

W przypadku, gdy usuwanie awarii wpływa na funkcjonowanie komunikacji miejskiej należy zawiadomić Zarząd Transportu Miejskiego – adres: cr@gdansk.gda.pl

2. Schematy dla zajęć w pasie drogowym wykonywanych na drogach znajdujących się w terenie zabudowanym

- 1) Schemat organizacji ruchu drogowego dla zajęcia pasa drogowego (przy pracach typu wymiana oświetlenia, sygnalizacja świetlna, pętle indukcyjne itp.) na jezdni jednokierunkowej o trzech pasach ruchu – zajęcie prawego pasa ruchu.
- 2) Schemat organizacji ruchu drogowego dla zajęcia pasa drogowego (przy pracach typu wymiana oświetlenia, sygnalizacja świetlna, pętle indukcyjne itp.) na jezdni jednokierunkowej o dwóch pasach ruchu – zajęcie prawego pasa ruchu.
- 3) Schemat organizacji ruchu drogowego dla zajęcia pasa drogowego (przy pracach typu wymiana oświetlenia, sygnalizacja świetlna, pętle indukcyjne itp.) na jezdni dwukierunkowej o dwóch pasach ruchu (po jednym dla każdego kierunku).
- 4) Schemat dla robót drogowych prowadzonych w pasie drogowym na jezdni jednokierunkowej o trzech pasach ruchu – roboty na środkowym pasie ruchu.
- 5) Schemat organizacji ruchu drogowego dla zajęcia pasa drogowego (przy pracach typu wymiana oświetlenia, sygnalizacja świetlna, pętle indukcyjne itp.) na jezdni jednokierunkowej o trzech pasach ruchu – zajęcie środkowego pasa ruchu.
- 6) Schemat dla robót drogowych prowadzonych w pasie drogowym dla jezdni jednokierunkowej o trzech pasach ruchu – roboty na lewym pasie ruchu.
- 7) Schemat dla robót drogowych prowadzonych w pasie drogowym dla jezdni jednokierunkowej o dwóch pasach ruchu roboty na lewym pasie ruchu.

- 8) Schemat organizacji ruchu drogowego dla zajęcia pasa drogowego (przy pracach typu wymiana oświetlenia, sygnalizacja świetlna, pętle indukcyjne itp.) na jezdni jednokierunkowej o trzech pasach ruchu – zajęcie lewego pasa ruchu.
- 9) Schemat organizacji ruchu drogowego dla zajęcia pasa drogowego (przy pracach typu wymiana oświetlenia, sygnalizacja świetlna, pętle indukcyjne itp.) na jezdni jednokierunkowej o dwóch pasach ruchu – zajęcie lewego pasa ruchu.
- 10) Schemat prowadzenia ruchu pieszego przy całkowitym zamknięciu chodnika.
- 11) Schemat prowadzenia ruchu pieszego i rowerowego przy zamknięciu drogi dla rowerów i przerwaniu ruchu na chodnik (lub skierowanie ruchu pieszego na drogę dla rowerów).

Oznakowanie oraz urządzenia bezpieczeństwa ruchu drogowego ustawiane w związku z pracami, muszą odpowiadać wymogom rozporządzenia Ministra Infrastruktury z dnia 3 lipca 2003 r. w sprawie szczegółowych warunków technicznych dla znaków i sygnałów drogowych oraz urządzeń bezpieczeństwa ruchu drogowego i warunków ich umieszczania na drogach.

Prace wykonywane ww. schematów należy wykonywać w odległości co najmniej 10m od przejścia dla pieszych/przejazdu dla rowerzystów bez sygnalizacji świetlnej (lub nie działającej sygnalizacji świetlnej).

Dopuszcza się używanie tablic U-3c i U-3d bez świateł ostrzegawczych barwy żółtej U-35 w przypadku wykonywania prac przez pojazd wysyłający żółte sygnały błyskowe.

Przedstawione schematy mają zastosowanie do robót krótko trwałych prowadzone są w jednym miejscu nieprzerwanie, nie dłużej niż jeden dzień kalendarzowy, a oznakowanie robót jest stacjonarne na cały czas trwania naprawy nawierzchni.

Załączniki:

- schemat 4÷14