

A-A (1:1)

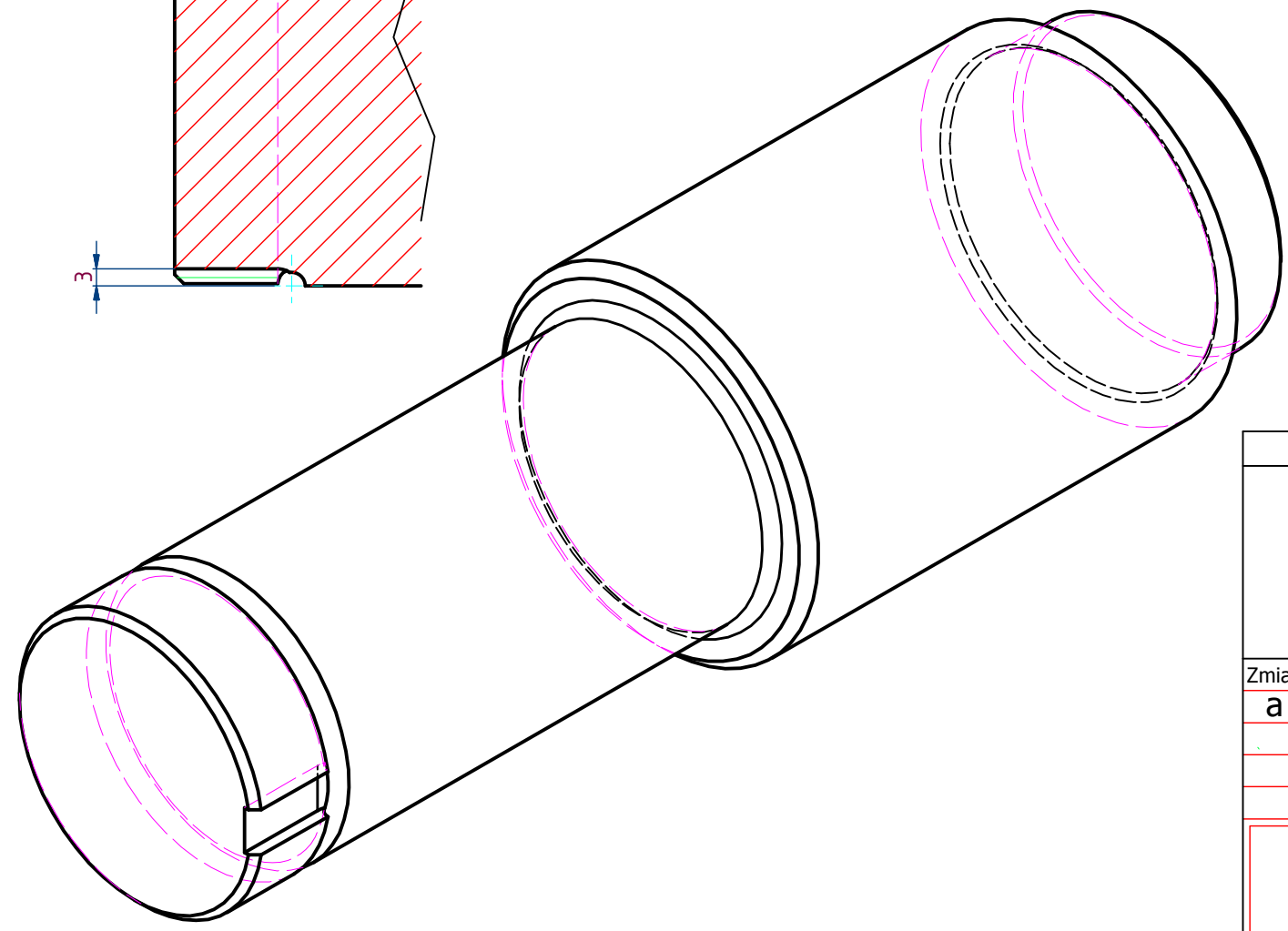
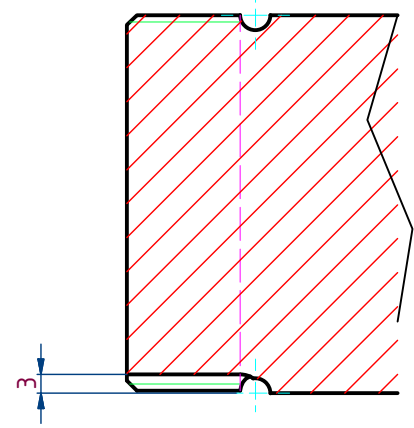

- UWAGI:**
1. Ulepszać cieplnie do twardości 260-280 HB
  2. Ostre krawędzie stępić

## Sworzeń $\varnothing 65$

Zmiana	Data	Nazwisko	Podpis	Data	Nazwisko	Podpis	Podziałka	1:1
a	27.02.2014	T.Piekarski		Projektował	2013-10-21		Materiał	40H
				Opracował	2014-01-07	T.Piekarski	Masa w kg	4,2 Kg
				Sprawdził			CAD	H317-04-011-00-3a.dwg



Nr rys. **H317-04-011-00-3a**

HPH-Hutmaszprojekt - Chorzów ul. Stefana Batorego 17

Niniejsza dokumentacja jest własnością HPH-HUTMASZPROJEKT Sp. z o.o. Z mocy prawa zastrzegamy własność rozwiązań łącznie z zakazem odtwarzania lub przekazywania osobom trzecim bez naszej pisemnej zgody.