

DZP/30/24

Krosno, dnia 16 lutego 2024 r.

Odpowiedzi na pytania dotyczące treści Specyfikacji Warunków Zamówienia

W związku z wpłynięciem kolejnych zapytań dotyczących treści SWZ postępowania znak: **DZP/11/ZP-2/24** pn. „**Remont, przebudowa, rozbudowa, nadbudowa Centrum komunikacji i języków obcych**” zgodnie z art. 284 ust. 2 ustawy z 11 września 2019 r. – Prawo zamówień publicznych (t.j. Dz.U. z 2022, poz. 1710 ze zm.) – dalej: ustawa Pzp, Państwowa Akademia Nauk Stosowanych w Krośnie udziela wyjaśnień:

Pytanie 1

Prosimy o wyjaśnienie przyjętej ilości „Oznaczenia dla niepełnosprawnych na posadzkach – paski” poz. nr. 3.10.46 ; 4.6.31 ; 5.6.28 – wg. wymienionych pozycji pasków jest 418,1625 mb a wg. rysunków wychodzi 230 mb paska. Jaka ilość przyjąć do wyceny. Analogicznie pozycja dotycząca oznaczenia pinezkami.

Odpowiedź:

Należy wycenić ilości zgodnie z przedmiarem:

- łączna ilość pasków to 398,25 mb
- łączna ilość pinezek to 3000 szt.

Pytanie 2

Prosimy o informację jakiego urządzenia (obudowy) dotyczy pozycja nr 1.3.12 przedmiaru robót.

Odpowiedź:

Pozycja 1.3.12 dotyczy tablic dla restauracji (gastronomii) w budynku Rynek 6.

Pytanie 3

Prosimy o informację jakiego typu oprawy dotyczy pozycja nr 4.7.14 przedmiaru robót – brak w dokumentacji projektowej opisu oprawy oznaczonej jako OZ.

Odpowiedź:

Pozycja 4.7.14 dotyczy przedmiaru robót dla części wspólnej, montażu w części wspólnej oprawy o symbolu E2. Oprawy OZ to istniejące oprawy oświetleniowe w podcieniach budynków.

Pytanie 4

Prosimy o informację, czy Zamawiający udostępni Wykonawcy jakikolwiek teren na potrzeby zaplecza budowy.

Odpowiedź:

Zamawiający nie udostępni terenu na potrzeby zaplecza budowy.

Zgodnie z zapisami § 5 ust. 6, 10 i 31 wzoru umowy (zał. nr 7 do SWZ) do obowiązków Wykonawcy należy:



„Zorganizowanie własnym staraniem i na swój koszt placu budowy, w tym w szczególności dróg i komunikacji (tymczasowej organizacji ruchu), ogrodzeń, instalacji i punktów poboru wody, energii elektrycznej dla potrzeb budowy, zabudowań prowizorycznych, dojeżdż i dojazdów do obiektu, ochrony terenu i obiektów i wszystkich innych czynności niezbędnych do właściwego wykonania prac”.

„Uzyskanie zezwoleń na wjazd, zorganizowanie własnym staraniem i na własny koszt wjazdu samochodów na teren budowy, oraz ponoszenie kosztów wykonania projektu organizacji ruchu drogowego i opłat za zajęcie pasa ruchu drogowego, o ile konieczne byłoby to do wykonania prac budowlanych”.

„Naprawa, usunięcie zniszczeń dróg dojazdowych, parkingów i chodników. Doprowadzenie ich do stanu przed wejściem na teren budowy”

Pytanie 5

W nawiązaniu do pytania nr 4 powyżej (w przypadku odpowiedzi negatywnej) – prosimy o informację, czy Zamawiający występował do Urzędu Miasta o zgodę na wykorzystanie części płyty runku na potrzeby zaplecza budowy.

Odpowiedź:

Jak w odpowiedzi na pytanie nr 4 (powyżej). Zamawiający nie występował do Urzędu Miasta o zgodę na wykorzystanie części płyty runku na potrzeby zaplecza budowy.

Pytanie 6

W nawiązaniu do pytania nr 4 powyżej (w przypadku odpowiedzi negatywnej) – prosimy o informację, w której pozycji przedmiarowej należy uwzględnić koszty dzierżawy części płyty rynku na potrzeby zaplecza budowy.

Odpowiedź:

Koszty zajęcia części płyty rynku na potrzeby zaplecza budowy Wykonawca zobowiązany jest dopisać i wycenić w kosztorysie ofertowym.

Pytanie 7

Prosimy o potwierdzenie informacji przekazanych w trakcie wizji lokalnej, tj. że część materiałów pochodzących z rozbiórek i demontażu należy przekazać Zamawiającemu.

Odpowiedź:

Zgodnie z zapisami § 5 ust. 25 wzoru umowy (zał. nr 7 do SWZ) do obowiązków Wykonawcy należy:

„Utrzymanie ogólnego porządku w rejonie prowadzonych robót i bieżące usuwanie z placu, budowy własnym staraniem i kosztem, materiałów powstałych w wyniku prowadzenia robót (drewno, blacha, stal i inne) i składowanie w miejscu wskazanym przez Zamawiającego w odległości nie większej niż 10 km od miejsca rozbiórki. W przypadku nie wskazania przez Zamawiającego miejsca składowania materiałów i odpadów Wykonawca dokona na własny koszt utylizacji materiału rozbiórkowego zgodnie z obowiązującymi w tym zakresie przepisami prawa”.

Pytanie 8

W nawiązaniu do pytania nr 7 powyżej – prosimy o wskazanie, które elementy pochodzące z rozbiórek i demontażu należy przekazać Zamawiającemu oraz czy Zamawiający sam odbierze przedmiotowe elementy z placu budowy (jeśli nie, to prosimy o określenie odległości od terenu budowy do miejsca, w którym Wykonawca zobowiązany będzie zdeponować w/w elementy).

Odpowiedź:

Jak w odpowiedzi na pytanie nr 7 (powyżej).

Pytanie 9

Prosimy o informację, czy CAM Krosno mieszczące się w piwnicy kamienicy nr 6 będzie użytkowane w trakcie prowadzenia robót budowlanych.

Odpowiedź:

CAM Krosno mieszczące się w piwnicy kamienicy nr 6 będzie użytkowane podczas prowadzenia większości robót budowlanych. Podczas prowadzenia robót budowlanych, które będą mogły zagrażać bezpieczeństwu osób przebywających w piwnicach, pomieszczeniom piwnic, lub będą wynikały z technologii prowadzenia robót, Zamawiający zwróci się do właściciela piwnic o zaprzestanie użytkowania na okres niezbędny do wykonania ww. prac wynikających z harmonogramu rzeczowo-finansowego.

Pytanie 10

W nawiązaniu do pytania nr 9 powyżej (w przypadku odpowiedzi twierdzącej) – prosimy o informację, czy w ofercie należy uwzględnić wykonanie zabezpieczenia tych pomieszczeń przed opadami atmosferycznymi np. poprzez wykonanie konstrukcji tymczasowej.

Odpowiedź:

Zgodnie z uwagami w dokumentacji technicznej teren prowadzonych prac powinien być oznakowany i zabezpieczony przed dostępem osób postronnych. Pomieszczenia piwnic należy zabezpieczyć na czas prowadzonych prac zarówno przed warunkami atmosferycznymi jak i możliwością uszkodzenia (np. zalania) w trakcie prowadzonych prac. W ofercie należy wycenić wykonanie tych zabezpieczeń.

Pytanie 11

W nawiązaniu do pytania nr 10 powyżej (w przypadku odpowiedzi twierdzącej) – prosimy o informację, w której pozycji przedmiarowej należy uwzględnić koszty wykonania zabezpieczenia w/w pomieszczeń na okres realizacji prac.

Odpowiedź:

Zabezpieczenia należy ująć w kosztach pośrednich Wykonawcy (koszty ogólne budowy).

Pytanie 12

Prosimy o informację, w której pozycji przedmiarowej należy uwzględnić prace związane z wymianą odcinka sieci gazowej (z DN50 na DN150) zgodnie z rys. G-01 i CG-01.

Odpowiedź:

W ofercie należy dopisać dodatkową pozycję dla prac związanych z wymianą odcinka sieci gazowej (z DN50 na DN150) zgodnie z rys. G-01 i CG-01.

Pytanie 13

Prosimy o informację, czy wykonanie punktów redukcyjno-pomiarowych wchodzi w zakres niniejszego zamówienia – jeśli tak, to prosimy o informację w której pozycji przedmiarowej należy uwzględnić w/w prace.

Odpowiedź:

Nie ma punktów redukcyjno-pomiarowych, jest tylko pomiar gazu – podejścia do gazomierza są uwzględnione. Jest to niskie ciśnienie, instalacja wewnętrzna.

Pytanie 14

Prosimy o informację, w której pozycji przedmiarowej należy uwzględnić prace związane z wykonaniem modułu MD-2.Z zgodnie z rys. G-01.

Odpowiedź:

W ofercie należy dopisać dodatkową pozycję dla prac związanych z wykonaniem modułu MD-2.Z zgodnie z rys. G-01.

Pytanie 15

Prosimy o informację, w której pozycji przedmiarowej należy uwzględnić prace związane z wykonaniem sygnalizatora optyczno-akustycznego zgodnie z rys. G-01.

Odpowiedź:

W ofercie należy dopisać dodatkową pozycję dla prac związanych z wykonaniem sygnalizatora optyczno-akustycznego zgodnie z rys. G-01.

Pytanie 16

Prosimy o potwierdzenie, że przyłącz kanalizacji deszczowej nie koliduje w żaden sposób z istniejącą konstrukcją budynku (piwnice pod kamienicą).

Odpowiedź:

Zarówno Zamawiający, jak i autor dokumentacji projektowej nie może potwierdzić w/w stwierdzenia.

Pytanie 17

Prosimy o potwierdzenie, że prace związane z wykonaniem przyłącza kanalizacji deszczowej nie ingerują w zakres prac wykonywanych w ramach innych inwestycji, a które to prace w dalszym ciągu są objęte gwarancją innego Wykonawcy.

Odpowiedź:

Zarówno Zamawiający, jak i autor dokumentacji projektowej nie może potwierdzić w/w stwierdzenia.

Pytanie 18

Prosimy o potwierdzenie, że prace związane z wykonaniem przyłącza kanalizacji sanitarnej nie ingerują w zakres prac wykonywanych w ramach innych inwestycji, a które to prace w dalszym ciągu są objęte gwarancją innego Wykonawcy.

Odpowiedź:

Opracowanie Instalacji sanitarnych Rynek 5 i Rynek 6 nie obejmuje instalacji przyłącza kanalizacji sanitarnej. Przyłącza zostały wcześniej wykonane w ramach robót w części poziomu piwnic.

Pytanie 19

Prosimy o potwierdzenie, że prace związane z wykonaniem przyłącza wodociągowego nie ingerują w zakres prac wykonywanych w ramach innych inwestycji, a które to prace w dalszym ciągu są objęte gwarancją innego Wykonawcy.

Odpowiedź:

Zarówno Zamawiający, jak i autor dokumentacji projektowej nie może potwierdzić w/w stwierdzenia.

Pytanie 20

Prosimy o potwierdzenie, że uziom należy wykonać w pełnym zakresie wskazanym na rys. PZT_PW_sytuacja (PW – INSTALACJE ELEKTRYCZNE).

Odpowiedź:

Tak; uziom należy wykonać od strony południowo-zachodniej (ul. Franciszkańska) i na dziedzińcu wewnętrznym.

Pytanie 21

Prosimy o potwierdzenie, że prace związane z wykonaniem uziomu nie ingerują w zakres prac wykonywanych w ramach innych inwestycji, a które to prace w dalszym ciągu są objęte gwarancją innego Wykonawcy.

Odpowiedź:

Zarówno Zamawiający, jak i autor dokumentacji projektowej nie może potwierdzić w/w stwierdzenia.

Pytanie 22

Prosimy o informację, czy w wycenie należy uwzględnić wykonanie robót związanych z zagospodarowaniem terenu po wykonaniu uziomu w pełnym zakresie wskazanym na rys. PZT_PW_sytuacja (PW – INSTALACJE ELEKTRYCZNE) – jeśli tak, to prosimy o informację w których pozycjach przedmiarowych należy uwzględnić w/w prace.

Odpowiedź:

Na dziedzińcu, po wykonaniu uziomu, nawierzchnie należy wykonać zgodnie z opracowaniami architektonicznymi, a wzdłuż ulicy Franciszkańskiej po ułożeniu uziomu nawierzchnie przewrócić do stanu istniejącego. Prace te należy wycenić w ofercie poprzez dopisanie pozycji kosztorysowych.

Pytanie 23

Prosimy o udostępnienie zaktualizowanych warunków przyłączeniowych do sieci gazowej uwzględniających moc (90 kW) i maksymalne zapotrzebowanie (9,8 m³/h) projektowanego kotła – obecnie udostępnione warunki przyłączeniowe określają moc urządzeń gazowych w budynku Rynek 5 na 60 kW oraz moc przyłączeniową na poziomie 60 kW.

Odpowiedź:

Moc kotła mieści się z zakresie do 10 m³/h gazu i nie wymaga nowych warunków na dostawę gazu a instalacja jest przeliczona na taką moc.

Pytanie 24

Prosimy o udostępnienie pliku „Zestawienie wyposażenia ZW 1-5”.

Odpowiedź:

Zgodnie z zapisami rozdziału II ust 11 pkt. 4 „Wykonawcy nie wyceniają w kosztorysie ofertowym poniższych pozycji wyposażenia zaplecza kuchennego oraz mroźni i chłodni z instalacją mroźni i chłodni w przedmiarze robót budowlanych. Pozycje te zostały skreślone w przedmiarze kolorem czerwonym i nie będą wykonywane w trakcie trwania robót budowlanych.

Ścieżka folderów i plików do pozycji przedmiaru których nie należy wyceniać: Projekt Wykonawczy – 10 Przedmiar – 01 Budowlane

6. Rozdział – elementy wykończeniowe – część gastronomiczna

6.9 Elementy białego montażu – część gastronomiczna

Poz. 53, 54, 59, 60, od 67 do 92, od 94 do 98.

Pytanie 25

Prosimy o potwierdzenie, że w ofercie należy uwzględnić wyłącznie wyposażenie wyspecyfikowane w plikach:

a) „KROSNO_PW_AW-ZESTAWIENIE-WYPOSAŻENIA11.pdf”

b) „PW_AW_2023_ZESTAWIENIE_BIAŁY MONTAŻ_tabela.pdf”.

Odpowiedź:

W ofercie należy uwzględnić wyposażenie zgodnie z podanymi powyżej plikami oraz całe pozostałe wyposażenie wynikające z dokumentacji projektowej.

Pytanie 26

Prosimy o potwierdzenie, że wykonanie obudowy ścian, sufitów i podłogi mroźni nie wchodzi w zakres niniejszego zamówienia – jeśli wchodzi, to prosimy o doprecyzowanie parametrów technicznych i użytkowych oraz określenie warstw tych przegród oraz wskazanie w których pozycjach przedmiarowych należy uwzględnić koszty wykonania w/w prac. Przypominamy, że w mroźni należy uwzględnić zwiększoną izolację termiczną w stosunku do izolacji termicznej przewidzianej na podłodze na parterze budynku.

Odpowiedź:

Zamawiający potwierdza że w zakresie inwestycji wykonujemy obudowy chłodni i mroźni elementami izolującymi. Należy wycenić wykończenia ścian, sufitu oraz podłogi w sposób zachowujący parametry jak dla pozostałej części kuchni (poprzez dopisanie pozycji kosztorysowych). Podczas wyceny pomieszczenie podzielone na chłodnię oraz mroźnię potraktować należy jako jedno pomieszczenie (bez podziału ścianą), do wyceny należy doliczyć również 1 szt. drzwi spełniających wymagania jak dla pozostałych drzwi w kuchni.

Pytanie 27

Prosimy o potwierdzenie, że wykonanie obudowy ścian, sufitów i podłogi chłodni nie wchodzi w zakres niniejszego zamówienia – jeśli wchodzi, to prosimy o doprecyzowanie parametrów technicznych i użytkowych oraz określenie warstw tych przegród oraz wskazanie w których pozycjach przedmiarowych należy uwzględnić koszty wykonania w/w prac.

Odpowiedź:

Jak w odpowiedzi na pytanie nr 26.

Pytanie 28

Z informacji uzyskanych od Dostawców dźwigów osobowych wiemy, że przy tak zaprojektowanym nadszyciu windy (wys. 2640 mm) brak jest możliwości zastosowania kabiny o wysokości 2200 mm (maksymalna wysokość kabiny to 2050 mm) oraz drzwi o wysokości 2100 mm (maksymalna wysokość drzwi to 2000 mm) – w związku z tym prosimy o potwierdzenie, że Zamawiający dopuszcza obniżenie wysokości kabiny oraz wysokości drzwi.

Odpowiedź:

Zamawiający dopuszcza obniżenie wysokości kabiny oraz wysokości drzwi i dopuszcza się podane parametry.

Pytanie 29

Z informacji uzyskanych od Dostawców dźwigów osobowych wiemy, że w przypadku dźwigów, dla których wymagane jest spełnienie normy 81-70 (dźwig przystosowany do potrzeb osób niepełnosprawnych) brak jest możliwości zastosowania na podłodze kabiny kompozytu granitowego, ponieważ z w/w normy wynika konieczność zastosowania podłogi nieślizgającej się – w związku z tym prosimy o potwierdzenie, że zgodnie z dokumentacją projektową dostarczona winda ma spełniać wymagania normy j/w oraz o informację, czy Zamawiający dopuszcza wykonanie podłogi kabiny np. z gumy antypoślizgowej

Odpowiedź:

Tak, dopuszcza się zaproponowane wykończenie.

Pytanie 30

Ze względu na rozbieżności pomiędzy udostępnionym przez Zamawiającego przedmiarem robót, a dokumentacją projektową oraz biorąc pod uwagę ryczałtowy charakter

wynagrodzenia Wykonawcy, prosimy o wskazanie hierarchii w/w dokumentów, tj. przedmiaru robót i dokumentacji projektowej.

Odpowiedź:

Zgodnie z zapisami rozdziału II ust. 11 pkt. 6 SWZ „Podstawę wyliczenia ceny za całość robót budowlanych będących przedmiotem zamówienia stanowi niniejsza SWZ wraz z załącznikami, a w szczególności dokumentacja projektowa, oraz **dołączony pomocniczo do SWZ przedmiar robót**”.

W związku z powyższym Dokumentacja projektowa jest nadrzędna nad przedmiarem robót w hierarchii dokumentów.

Pytanie 31

W nawiązaniu do zapisów pkt 1 titer drugie Decyzji nr 122/2023 prosimy o informację nt. strefy ograniczeń w obszarze prowadzenia prac będących przedmiotem niniejszego zamówienia.

Odpowiedź:

Zgodnie z zapisami Decyzji, inwestycję należy prowadzić zgodnie z Prawem Lotniczym.

Pytanie 32

W nawiązaniu do zapisów pkt 1 titer drugie Decyzji nr 122/2023 prosimy o wskazanie ewentualnej strefy nalotów w obszarze prowadzenia prac będących przedmiotem niniejszego zamówienia.

Odpowiedź:

Zgodnie z zapisami Decyzji, inwestycję należy prowadzić zgodnie z Prawem Lotniczym.

Pytanie 33

W nawiązaniu do zapisów § 5 ust. 8 wzoru Umowy prosimy o precyzyjne wskazanie dla których „*budynków sąsiadujących z budynkiem podlegającym inwestycji*” należy wykonać inwentaryzację pęknięć, rys i zarysowań.

Odpowiedź:

Należy wykonać inwentaryzacje wszystkich sąsiadujących z inwestycją budynków tj. Rynek 7, Humieckiego 5, Humieckiego 7.

Pytanie 34

W nawiązaniu do zapisów § 5 ust. 8 wzoru Umowy prosimy o informację czy „*pęknięcia, rysy i zarysowania*” których inwentaryzację należy wykonać dotyczą:

- a) wyłącznie pęknięć, rys i zarysowań od zewnątrz „*budynków sąsiadujących*”, tj. na elewacjach,
- b) wyłącznie pęknięć, rys i zarysowań od wewnątrz „*budynków sąsiadujących*”, tj. na elementach konstrukcyjnych oraz elementach wykończeniowych wewnątrz budynków,
- c) zarówno od zewnątrz jak i od wewnątrz „*budynków sąsiadujących*”.

Odpowiedź:

„Pęknięcia, rysy i zarysowania” których inwentaryzację należy wykonać dotyczą zarówno od zewnątrz jak i od wewnątrz „budynków sąsiadujących”.

Pytanie 35

W nawiązaniu do zapisów § 5 ust. 8 wzoru Umowy prosimy o określenie ilości i rozmiaru pęknięć, rys i zarysowań „*budynków sąsiadujących*” których inwentaryzację należy wykonać. Przypominamy, że to na Zamawiającym ciąży obowiązek precyzyjnego i szczegółowego określenia przedmiotu zamówienia tzn. że dokumentacja przetargowa powinna być przygotowana w sposób niepozwalający na wieloznaczności jej interpretacji i w sposób niebudzący wątpliwości co do poprawności jej późniejszego wykonania.

Zaznaczyć należy, że to Projektant na etapie wykonywania dokumentacji projektowej oraz sporządzania Specyfikacji Technicznej Wykonania i Odbioru Robót powinien przewidzieć technologię wykonania prac, rozwiązania materiałowe oraz przeanalizować warunki w jakich inwestycja będzie realizowana, a także opisać inwestycję oraz zakres robót w taki sposób, aby każdy z Wykonawców miał równe szanse w ocenie projektu, jego złożoności i trudności oraz móc na podstawie przygotowanej dokumentacji założyć koszt jej wykonania – zgodnie z wyrokiem SN z 18.12.2016b r., II CSK 197/15 „ryzyko gospodarcze wynikające z niedostatecznego opisu przedmiotu zamówienia obciąża Zamawiającego i nie może zostać przerzucone na Wykonawcę”.

Odpowiedź:

Inwentaryzacją fotograficzną należy objąć wszystkie uszkodzenia (rysy, pęknięcia i ubytki). Inwentaryzacją rysunkową należy objąć wszystkie ubytki oraz rysy, pęknięcia o szerokości większej bądź równej 0,3 mm.

Pytanie 36

W nawiązaniu do zapisów § 5 ust. 8 wzoru Umowy prosimy o udostępnienie dokumentacji fotograficznej „budynków sąsiadujących” dla których należy wykonać inwentaryzację pęknięć, rys i zarysowań, z której to dokumentacji będzie wynikać skala tych uszkodzeń. Przypominamy, że to na Zamawiającym ciąży obowiązek precyzyjnego i szczegółowego określenia przedmiotu zamówienia tzn. że dokumentacja przetargowa powinna być przygotowana w sposób niepozwalający na wieloznaczności jej interpretacji i w sposób niebudzący wątpliwości co do poprawności jej późniejszego wykonania. Zaznaczyć należy, że to Projektant na etapie wykonywania dokumentacji projektowej oraz sporządzania Specyfikacji Technicznej Wykonania i Odbioru Robót powinien przewidzieć technologię wykonania prac, rozwiązania materiałowe oraz przeanalizować warunki w jakich inwestycja będzie realizowana, a także opisać inwestycję oraz zakres robót w taki sposób, aby każdy z Wykonawców miał równe szanse w ocenie projektu, jego złożoności i trudności oraz móc na podstawie przygotowanej dokumentacji założyć koszt jej wykonania – zgodnie z wyrokiem SN z 18.12.2016b r., II CSK 197/15 „ryzyko gospodarcze wynikające z niedostatecznego opisu przedmiotu zamówienia obciąża Zamawiającego i nie może zostać przerzucone na Wykonawcę”.

Odpowiedź:

Zamawiający nie posiada dokumentacji fotograficznej budynków sąsiadujących. Wykonawca jest zobowiązany do wykonania i przekazania Zamawiającemu dwóch dokumentacji inwentaryzacji pęknięć, rys i zarysowań budynków sąsiadujących, oraz ujęcia w swojej ofercie kosztów inwentaryzacji.

Pytanie 37

W nawiązaniu do zapisów § 5 ust. 9 wzoru Umowy prosimy o precyzyjne wskazanie dla których „budynków sąsiadujących” należy wykonać „tymczasowe zabezpieczenie”.

Odpowiedź:

Prace zabezpieczające kamienicę Rynek 7 zostały opisane w dokumentacji technicznej.

Pytanie 38

W nawiązaniu do zapisów § 5 ust. 9 wzoru Umowy prosimy o precyzyjne określenie sposobu wykonania „tymczasowego zabezpieczenia” budynków sąsiednich. Przypominamy, że to na Zamawiającym ciąży obowiązek precyzyjnego i szczegółowego określenia przedmiotu zamówienia tzn. że dokumentacja przetargowa powinna być przygotowana w sposób niepozwalający na wieloznaczności jej interpretacji i w sposób niebudzący wątpliwości co do poprawności jej późniejszego wykonania. Zaznaczyć należy, że to Projektant na etapie wykonywania dokumentacji projektowej oraz sporządzania

Specyfikacji Technicznej Wykonania i Odbioru Robót powinien przewidzieć technologię wykonania prac, rozwiązania materiałowe oraz przeanalizować warunki w jakich inwestycja będzie realizowana, a także opisać inwestycję oraz zakres robót w taki sposób, aby każdy z Wykonawców miał równe szanse w ocenie projektu, jego złożoności i trudności oraz móc na podstawie przygotowanej dokumentacji założyć koszt jej wykonania – zgodnie z wyrokiem SN z 18.12.2016b r., II CSK 197/15 „ryzyko gospodarcze wynikające z niedostatecznego opisu przedmiotu zamówienia obciąża Zamawiającego i nie może zostać przerzucone na Wykonawcę”.

Odpowiedź:

Prace tymczasowe (organizacja placu budowy, montaż urządzeń budowlanych, prace zabezpieczające) Wykonawca robót jest zobowiązany do ujęcie w swojej ofercie na podstawie przedłożonej dokumentacji oraz ewentualnej wizji lokalnej.

Pytanie 39

W nawiązaniu do zapisów § 5 ust. 9 wzoru Umowy prosimy o informację, w których pozycjach przedmiarowych należy uwzględnić prace związane z wykonaniem „tymczasowego zabezpieczenia” budynków sąsiednich.

Odpowiedź:

Zabezpieczenia należy ująć w kosztach pośrednich Wykonawcy (koszty ogólne budowy).

Pytanie 40

Prosimy o udostępnienie ekspertyzy technicznej istniejących fundamentów.

Odpowiedź:

Zamawiający w załączeniu przekazuje dokumentację dotyczącą ekspertyzy technicznej istniejących fundamentów (folder fundamenty).

Pytanie 41

Prosimy o potwierdzenie, że w wycenie nie należy uwzględniać podbicia istniejących fundamentów.

Odpowiedź:

Prace budowlane dotyczące podbijania fundamentów budynku Rynek 6 zostały już zrealizowane w ramach innej inwestycji.

W budynku Rynek 5 nie przewiduje się podbijania fundamentów.

Pytanie 42

Prosimy o uzasadnienie wymogu Zamawiającego w zakresie złożenia wraz z ofertą kosztorysu szczegółowego, tym bardziej biorąc pod uwagę ryczałtowy charakter wynagrodzenia Wykonawcy.

Odpowiedź:

Podczas oceny złożonych ofert, zgodnie z art. 224 ust. 1 ustawy Prawo zamówień publicznych, jeżeli zaoferowana cena lub koszt, lub ich **istotne części składowe**, wydają się rażąco niskie w stosunku do przedmiotu zamówienia i budzą wątpliwości zamawiającego co do możliwości wykonania przedmiotu zamówienia zgodnie z wymaganiami określonymi w dokumentach zamówienia lub wynikającymi z odrębnych przepisów, zamawiający żąda od wykonawcy wyjaśnień, w tym złożenia dowodów w zakresie wyliczenia:

- ceny lub
- kosztu, lub
- istotnych części składowych ceny/kosztu.

Na podstawie wątpliwości zamawiającego badana może być **nie tylko cena całkowita oferty, ale również jej istotne elementy.**

Bez informacji o istotnych częściach składowych oferty zawartych w kosztorysie szczegółowym Zamawiający nie mógłby skorzystać z ww. zapisu.

Pytanie 43

Prosimy o rezygnację z wymogu przedłożenia wraz z ofertą kosztorysu szczegółowego wraz z zestawieniem materiałów, urządzeń i wyposażenia, w zamian za wprowadzenie do SWZ i wzoru Umowy zapisów nakładających na Wykonawcę (którego oferta została wybrana jako najkorzystniejsza) obowiązku dostarczenia kosztorysu ofertowego w wersji szczegółowej (wraz z odrębnym zestawieniem materiałów, urządzeń i wyposażenia), na kwotę zgodną z kwotą wskazaną w formularzu oferty, dopiero przed podpisaniem umowy, z zastrzeżeniem że „*niedostarczenie przedmiotowego dokumentu Zamawiający traktować będzie jako uchylanie się od zawarcia umowy przez Wykonawcę*”. Przychylając się do powyższej prośby oraz wprowadzając dodatkowe zapisy do SWZ oraz wzoru Umowy (wg propozycji powyżej), Zamawiający na etapie realizacji inwestycji będzie posiadał wszystkie niezbędne dokumenty oraz informacje pozwalające zweryfikować poprawność wykonanych prac.

Odpowiedź:

Zamawiający nie dokonuje rezygnacji z wymogu przedłożenia wraz z ofertą kosztorysu szczegółowego wraz z zestawieniem materiałów, urządzeń i wyposażenia.

Pytanie 44

W nawiązaniu do pytania nr 43 powyżej – w przypadku podtrzymania wymogu przedłożenia wraz z ofertą kosztorysu ofertowego prosimy o zmianę jego formy na uproszczoną oraz o rezygnację z zestawienia materiałów, urządzeń i wyposażenia, a także wprowadzenie do SWZ i wzoru Umowy zapisów nakładających na Wykonawcę (którego oferta została wybrana jako najkorzystniejsza) obowiązku dostarczenia kosztorysu ofertowego w wersji szczegółowej (wraz z odrębnym zestawieniem materiałów, urządzeń i wyposażenia), na kwotę zgodną z kwotą wskazaną w formularzu oferty, dopiero przed podpisaniem umowy, z zastrzeżeniem że „*niedostarczenie przedmiotowego dokumentu Zamawiający traktować będzie jako uchylanie się od zawarcia umowy przez Wykonawcę*”. Przychylając się do powyższej prośby oraz wprowadzając dodatkowe zapisy do SWZ oraz wzoru Umowy (wg propozycji powyżej), Zamawiający na etapie realizacji inwestycji będzie posiadał wszystkie niezbędne dokumenty oraz informacje pozwalające zweryfikować poprawność wykonanych prac.

Odpowiedź:

Zamawiający nie dokonuje zmiany formy kosztorysu ofertowego na uproszczoną.

Pytanie 45

Prosimy o doprecyzowanie rodzaju szklenia, które należy zastosować w oknach zewnętrznych.

Odpowiedź:

Opis szklenia znajduje się na rys. A-23 Zestawienie okien.

Pytanie 46

Prosimy o doprecyzowanie rodzaju szklenia, które należy zastosować w drzwiach zewnętrznych przeszklonych.

Odpowiedź:

Opis szklenia znajduje się na rys. A-22 Zestawienie drzwi zewnętrznych.

Pytanie 47

Prosimy o doprecyzowanie rodzaju szklenia, które należy zastosować w drzwiach i witrynach wewnętrznych przeszklonych.

Odpowiedź:

Opis szklenia znajduje się na rys. A-25 Zestawienie ścian działowych szklanych.

Pytanie 48

Prosimy o potwierdzenie, że żadne drzwi nie mają być doposażone w dźwignię antypaniczną zgodnie z normą PN-EN 1125.

Odpowiedź:

Zamawiający potwierdza, że żadne drzwi nie mają być doposażone w dźwignię antypaniczną.

Pytanie 49

Prosimy o potwierdzenie, że żadne drzwi nie mają być doposażone w elementy kontroli dostępu.

Odpowiedź:

Wyposażenie w elementy kontroli dostępu należy wykonać zgodnie z projektem teletechnicznym.

Pytanie 50

Prosimy o potwierdzenie, że żadne drzwi nie mają być doposażone w siłowniki do napowietrzania.

Odpowiedź:

Wyposażenie w siłowniki do napowietrzania należy wykonać zgodnie z projektem teletechnicznym.

Pytanie 51

Prosimy o potwierdzenie, że żadne drzwi lub okna nie mają być doposażone w elementy systemu sygnalizacji włamania i napadu.

Odpowiedź:

Wyposażenie w elementy systemu sygnalizacji włamania i napadu należy wykonać zgodnie z projektem teletechnicznym.

Pytanie 52

W nawiązaniu do zapisów § 5 ust. 2-3 wzoru Umowy prosimy o doprecyzowanie okoliczności, w których dopuszczalne będzie zaktualizowanie harmonogramu rzeczowo-finansowego, tym bardziej biorąc pod uwagę informacje zawarte w § 12 ust. 9 lit. d) wzoru Umowy – jak Wykonawcy mają rozumieć zapis „w uzasadnionym przypadku”.

Odpowiedź:

Na etapie prowadzenia postępowania Zamawiający nie doprecyzuje wszystkich okoliczności, w których dopuszczalne będzie zaktualizowanie harmonogramu rzeczowo-finansowego. Jedną z nich jest okoliczność o której mowa w § 12 ust. 9 lit. d) wzoru Umowy.

Pytanie 53

Prosimy o wykreślenie zapisów § 7 ust. 7 wzoru Umowy – przypominamy, że w udostępnionym przez Zamawiającego przedmiarze robót zawarte są prace nieujęte w dokumentacji projektowej (patrz pytanie nr 4 z dnia 8.02.2024 r.), tj. prace które nie są konieczne do wykonania. Dodatkowo biorąc pod uwagę odpowiedź na pytanie nr 7 z dnia 1.02.2024 r. (część 6), tj. że żadna pozycja z przedmiaru udostępnionego przez

Zamawiającego nie może być równa 0,00 zł, ryczałtowy charakter wynagrodzenia Wykonawcy, a także obowiązujące zasady kosztorysowania (na podstawie których Oferenci uwzględniają koszty ogólne oraz zysk w postaci narzutu rozkładającego się na wszystkie pozycje kosztorysu ofertowego), przy tak ukształtowanych zapisach umownych Zamawiający będzie miał możliwość wyłączenia części prac na każdym etapie realizacji inwestycji, co z kolei spowoduje braki w budżecie przyjętym przez Wykonawcę na tzw. koszty ogólne budowy.

Odpowiedź:

Zamawiający nie dokonuje wykreślenia zapisów § 7 ust. 7 wzoru Umowy.

Pytanie 54

Prosimy o wykreślenie zapisów § 12 ust. 9 lit. d) wzoru Umowy – tak ukształtowany zapis jest w naszej ocenie klauzulą abuzywną, tj. kształtującą obowiązki Wykonawcy w sposób rażąco nieproporcjonalny do rodzaju zamówienia oraz ryzyk związanych z jego realizacją, co jest niedopuszczalne zgodnie z wymogami Ustawy Pzp.

Odpowiedź:

Zamawiający nie dokonuje wykreślenia zapisów § 12 ust. 9 lit. d) wzoru Umowy.

Pytanie 55

Prosimy o zmianę zapisów § 13 ust. 1 lit. d) wzoru Umowy z 20 000,00 zł na 5 000,00 zł.

Odpowiedź:

Zamawiający nie dokonuje zmiany zapisów § 13 ust. 1 lit. d) wzoru Umowy.

Pytanie 56

Prosimy o zmianę zapisów § 13 ust. 1 lit. f) wzoru Umowy z 100 000,00 zł na 1 000,00 zł – tak ukształtowany zapis jest w naszej ocenie klauzulą abuzywną, tj. kształtującą obowiązki Wykonawcy w sposób rażąco nieproporcjonalny do rodzaju zamówienia oraz ryzyk związanych z jego realizacją, co jest niedopuszczalne zgodnie z wymogami Ustawy Pzp.

Odpowiedź:

Zamawiający nie dokonuje zmiany zapisów § 13 ust. 1 lit. f) wzoru Umowy.

Pytanie 57

Prosimy o zmianę zapisów § 13 ust. 1 lit. i) wzoru Umowy z 100 000,00 zł na 1 000,00 zł – tak ukształtowany zapis jest w naszej ocenie klauzulą abuzywną, tj. kształtującą obowiązki Wykonawcy w sposób rażąco nieproporcjonalny do rodzaju zamówienia oraz ryzyk związanych z jego realizacją, co jest niedopuszczalne zgodnie z wymogami Ustawy Pzp.

Odpowiedź:

Zamawiający nie dokonuje zmiany zapisów § 13 ust. 1 lit. i) wzoru Umowy.

Pytanie 58

Prosimy o ograniczenie maksymalnej łącznej wysokości kar umownych wskazanej w § 13 ust. 7 wzoru Umowy do 20% – przypominamy w tym miejscu, że zgodnie z zapisami § 13 ust. 6 wzoru Umowy Zamawiający ma prawo do „odszkodowania uzupełniającego za szkodę przekraczającą wysokość kar umownych”.

Odpowiedź:

Na tym etapie postępowania Zamawiający nie dokonuje zmiany zapisów § 13 ust. 7 wzoru Umowy.

Pytanie 59

W nawiązaniu do odpowiedzi Zamawiającego na pytanie nr 9 z dnia 8.02.2024 r. prosimy o potwierdzenie, że Zamawiający zdaje sobie sprawę, że drzwi stalowe profilowe są ok 2-2,5 razy droższe od aluminiowych profilowych, przy zachowaniu wszystkich pozostałych parametrów na poziomie równoważnym. Konieczność wykonania drzwi DZ7, DZ8, DZ9, DZ10, D1, D1a, D2a, D2b, D3, D4, D5, D15, D23 i D26 oraz witryny S4 wydaje się zastanawiająca biorąc pod uwagę że część drzwi i witryn wewnętrznych będzie wykonana właśnie z profili aluminiowych zgodnie z dokumentacją projektową. W związku z tym prosimy o informację, czy Zamawiający podtrzymuje wymóg wykonania tych drzwi jako stalowe profilowe.

Odpowiedź:

Zamawiającego podtrzymuje swoje odpowiedzi na pytanie nr 9 z dnia 8.02.2024 r.

Pytanie 60

Prosimy o informację, czy Zamawiający dopuszcza wykonanie okien zewnętrznych z drewna sosnowego przy zachowaniu wszystkich pozostałych parametrów technicznych i użytkowych określonych w dokumentacji projektowej.

Odpowiedź:

Zamawiający nie dopuszcza wykonania okien zewnętrznych z drewna sosnowego.

Pytanie 61

Biorąc pod uwagę specyfikę przedmiotu niniejszego zamówienia oraz niejasności dotyczące zakresu przedmiotu niniejszego zamówienia (tj. powyższe pytania) zwracamy się z wnioskiem o przesunięcie terminu składania ofert na dzień 1.03.2024 r. Wydłużony czas umożliwi wszystkim potencjalnym Wykonawcom na zapoznanie się z odpowiedziami na zapytania do treści SWZ, ewentualnymi zmianami OPZ oraz przygotowanie kompleksowych i rzetelnych ofert, co z kolei pozwoli zapewnić Zamawiającemu odpowiedni poziom konkurencyjności.

Odpowiedź:

Zamawiający nie dokonuje terminu przesunięcia terminu składania ofert. Ofertę należy złożyć w terminie do dnia 22 lutego 2024 r. do godz. 10:00.

Pytanie 62

Prosimy o wyjaśnienie czy w ofercie należy ująć koszty przeglądów gwarancyjnych urządzeń oraz koszty materiałów eksploatacyjnych czy koszty te będą po stronie Zamawiającego?

Odpowiedź:

Zgodnie z zapisami § 11 ust 4 wzoru umowy, oraz załącznikiem h) do wzoru umowy, w ofercie należy ująć koszty przeglądów gwarancyjnych urządzeń oraz koszty materiałów eksploatacyjnych, oraz inne koszty zgodnie z zapisami wzoru umowy stanowiącym załącznik nr 7 do SWZ.

Pytanie 63

Prosimy o informację czy w zakresie Wykonawcy jest dostawa i montaż armatury oraz ceramiki (tj. biały montaż w budynku)? Jeżeli tak to prosimy o podanie standardu wykonania białego montażu w budynku.

Odpowiedź:

W zakresie Wykonawcy jest dostawa i montaż armatury oraz ceramiki. Standard wykonania białego montażu zgodny z dokumentacją projektową.

Pytanie 64

Dotyczy instalacji wentylacji:

Proszę o wskazanie parametrów istotnych zaprojektowanych urządzeń wentylacji.

Proszę o wskazanie parametrów nie istotnych urządzeń wentylacji

Proszę o wskazanie lokalizacji czujników ruchu, kontraktronów, sterowników ściennych.

Proszę o wyjaśnienie idei zastosowania sterownika nadrzędnego co do central wentylacyjnych i zasady jego działania.

Proszę o uzupełnienie przedmiaru o brakujące elementy, takie jak czujniki CO₂ oraz czujniki ruchu, kontraktrony.

Proszę o podanie logiki sterowania regulatorami zmiennego przepływu oraz poziomów granicznych CO₂ i odpowiadającym im wydajnościom w poszczególnych pomieszczeniach.

Proszę o podanie nazwy systemu BMS, jaki inwestor planuje zainstalować w budynku i za pomocą którego będzie monitorował pracę central wentylacyjnych.

Proszę o podanie lokalizacji regulatorów przepływu.

Proszę o podanie wymiarów okapu kuchennego.

Proszę o opisanie sposobu weryfikacji poprawności działania czy zadziałania urządzeń regulujących wydatek bezpośrednio na instalacji

Proszę o przedstawienie schematów okablowania automatyki oraz osprzętu wentylacyjnego. Opis nie wyczerpuje tematu.

Odpowiedź:

Wszystkie przedstawione parametry są istotne, dopiero ich zmiana może prowadzić do konsekwencji akceptowalnych bądź nie. Określenie tych konsekwencji leży po stronie Wykonawcy.

Sugerowane miejsce montażu czujników ruchu, temperatury i wilgotności jest na środku ściany, 1,2-1,8 m nad podłogą. Jeśli czujnik działa tylko na wykrywanie obecności można go zamontować nad drzwiami, jak poniżej:

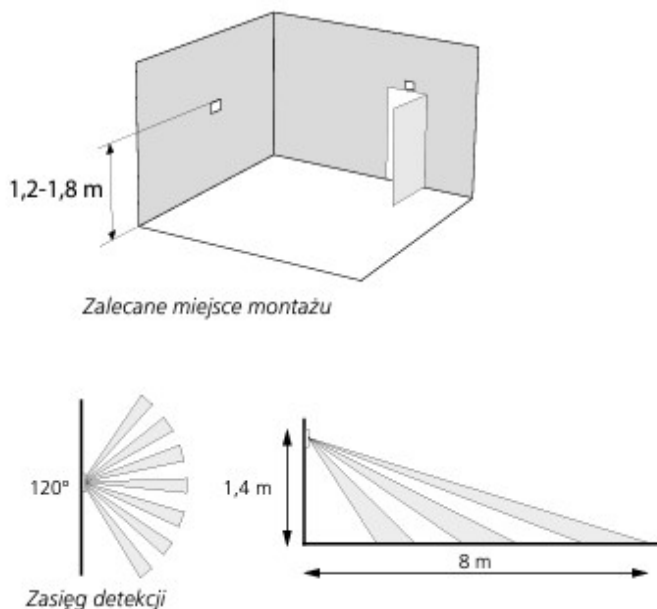

Czujnik też może być zamontowany w pozycji sufitowej.

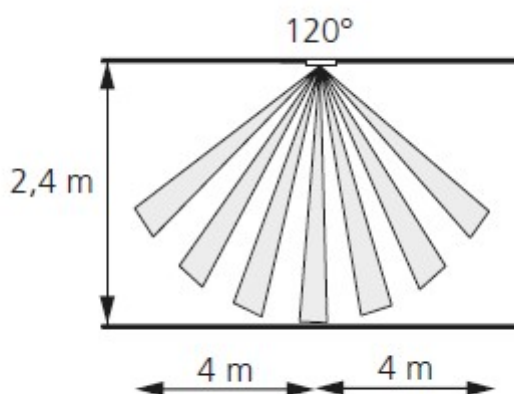

Figure 3. Detection range, ceiling mounted.

W przypadku sygnału obecności przesyłanego z czujnika obecności opóźnienie włączania lub wyłączenia ustala się w pliku konfiguracyjnym lub interfejsie systemu.

Ilość i lokalizacja kontaktronów okiennych jest zależna od ilości otwieralnych okien.

Głównym zadaniem sterownika nadrzędnego jest automatyczne zarządzanie i kontrola pracy całego systemu regulatorów przepływu i central klimatyzacyjnych i, wizualizacja oraz punkt zdalnego dostępu do elementów systemu w celu ich konfiguracji i nadzoru poprzez albo wbudowany interfejs webowy lub poprzez BMS użytkownika za pośrednictwem protokołu komunikacyjnego.

Idea zastosowania nadrzędnego sterownika polega na wprowadzeniu inteligentnego zarządzania, które wpływa na zoptymalizowaniu wydajności a co za tym idzie ma również wpływ na oszczędność energii i zmniejsza koszty eksploatacyjne a wszelkie mierzone i regulowane wartości są dostępne do nadzoru i nastawy z poziomu centralnego sterownika. Proszę zatem ująć w ofercie: czujniki ruchu , czujniki CO2 i kontraktony.

System przeznaczony jest do optymalizacji ilości dostarczanego powietrza w celu utrzymania wymaganych parametrów komfortu przy jednoczesnej minimalizacji ilości dostarczanego powietrza i obniżeniu kosztów eksploatacyjnych. Dla użytkownika systemu system zapewnia komfort w pomieszczeniach o zmiennym obciążeniu dzięki pomiarowi temperatury oraz jakości powietrza. Dodatkowo system za pośrednictwem czujnika obecności minimalizuje przepływ powietrza w przypadku braku obecności.

Czujnik jakości powietrza CAC(VOC) wbudowany jest fabrycznie w przepustnicę wywiewną. Dodatkowo posiada funkcję pomiaru temperatury i wilgotności.

Czujnik jakości powietrza CAC jest czujnikiem gazowym mierzącym stopień zanieczyszczenia powietrza w pomieszczeniu. Najbardziej istotne do wentylacji obsługiwanych przez system pomieszczeń jest pomiar: acetonu, etanolu, izoprenu, CO₂, nonanal, dekanal, metan, wodór, limonen, eukaliptol, alkohole, estry, limonen, niespalone węglowodory, CO, formaldehyd, alkan, aldehydy, ketony, siloksany, toluen, ksylen, dekan, benzen, styren, fenol.

Wartość standardowe nastaw to dolna wartość graniczna VOC 800 ppm, gorna wartość graniczna VOC 1200 ppm, zakres regulacji 0-2000 ppm.

Jeżeli ktoś chce weryfikować zadziałanie elementów pomiarowych znajdujących się w urządzeniach to powinien to wykonać odpowiednimi elementami pomiarowymi.

System jest bezprzewodowy.

Inteligentne produkty komunikują się między sobą bezprzewodowo.

Wszystkie elementy systemu wymagają zasilania. Przepustnice zmiennego wydatku, czujniki obecności i moduł pośredni wymagają jedynie zasilania 24V AC/DC; kontraktrony okienne wymagają zasilania bateryjnego. Sterownik nadrzędny, centrale oraz jednostka pośrednia wymaga połączenia kablowego do sieci TCP-IP po kablu FTP kat 5 lub wyżej.

Schemat dla pomieszczenia

Przepustnica zmiennego wydatku - wywiew

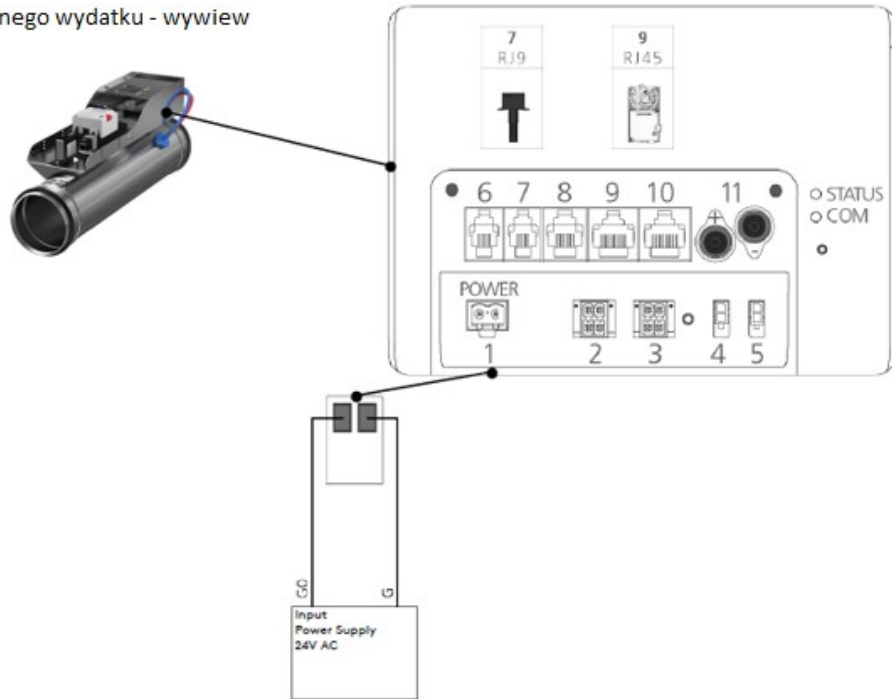

Czujnik obecności, temperatury i wilgotności

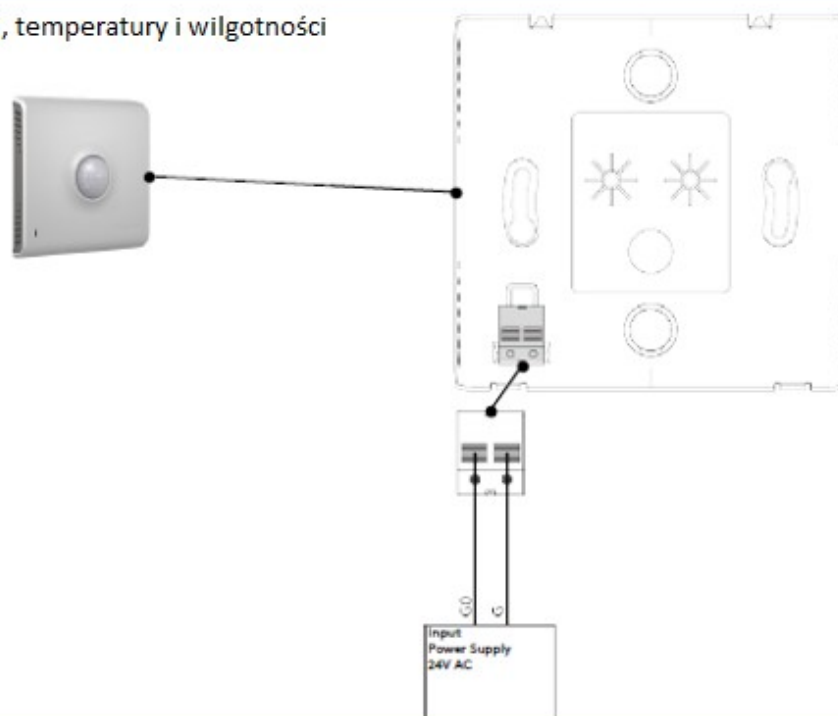

Przepustnica zmiennego wydatku - nawiew

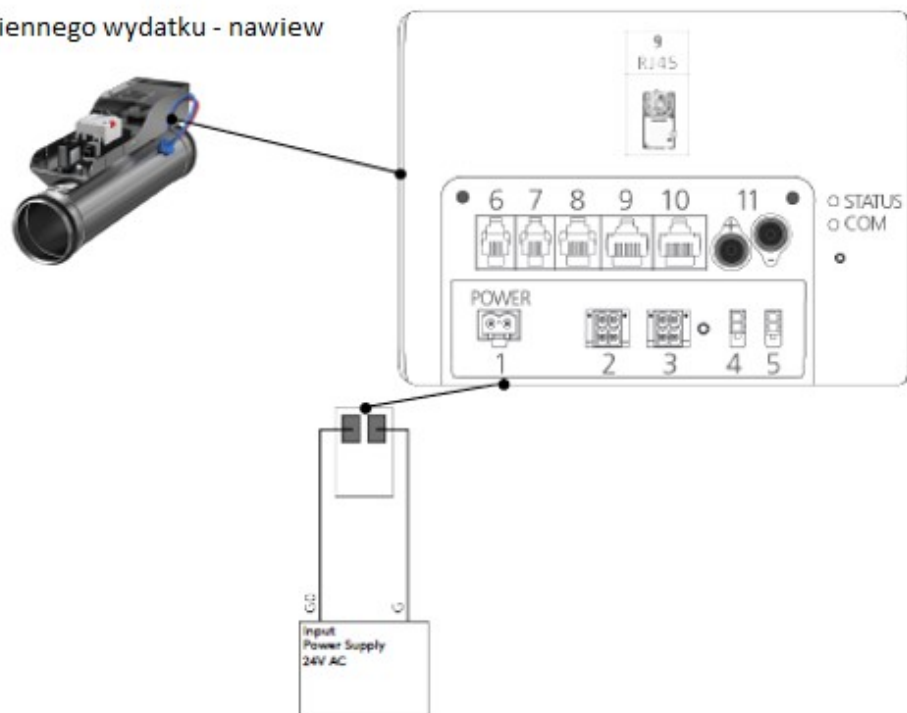

Schemat dla poziomu systemu:

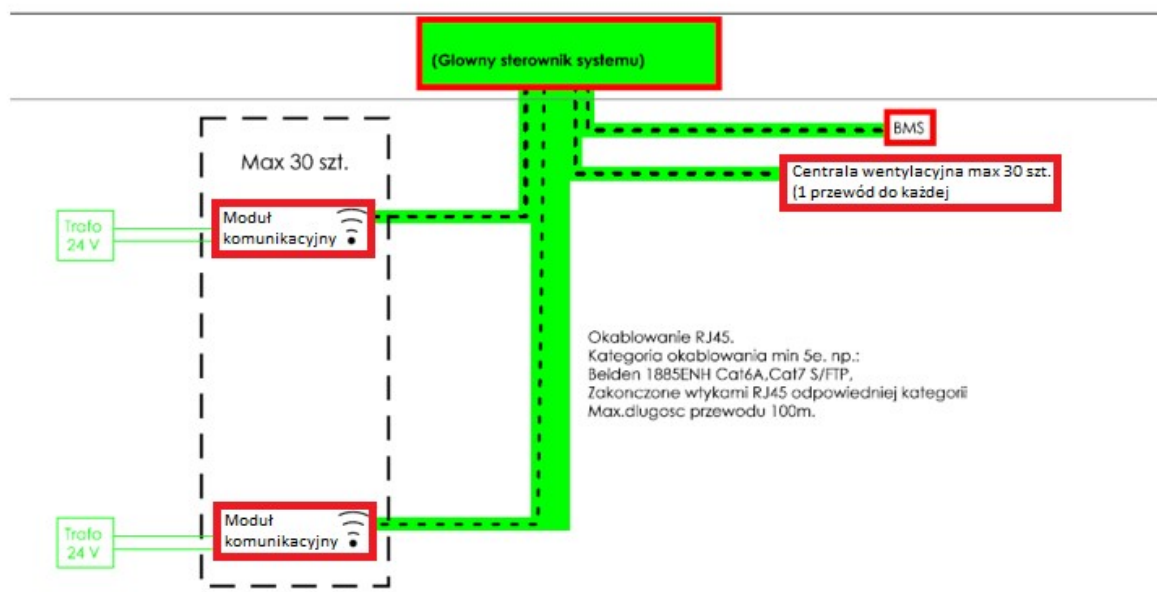

Pytanie 65

Prosimy o usunięcie z dokumentacji przetargowej i projektowej wszelkich zapisów, które mogą niepotrzebnie ograniczać konkurencję, poprzez jednoznaczne wskazywanie na konkretnego producenta central wentylacyjnych. Takie działanie jest niezgodne z przepisami Ustawy o Prawie Zamówień Publicznych (Pzp), która zabrania opisywania przedmiotu zamówienia w sposób faworyzujący lub eliminujący potencjalnych wykonawców lub produkty.

Zamiast tego, zwracamy się z prośbą o określenie kluczowych parametrów równoważności, które są bezpośrednio powiązane z projektem wykonawczym systemu wentylacji mechanicznej pomieszczeń.

Należałoby skupić się na parametrach takich jak wydajność, poziom hałasu, wymiary central wentylacyjnych, spręż systemu, stopień filtracji powietrza, rodzaj zastosowanego odzysku ciepła oraz moc wymienników ciepła.

Podanie wyraźnych, mierzalnych i obiektywnych kryteriów równoważności umożliwi wszystkim wykonawcom przygotowanie ofert, które będą w pełni odpowiadały na potrzeby projektu, jednocześnie zachowując zasady uczciwej konkurencji i otwartości procedury przetargowej. Jest to zgodne z zaleceniami Krajowej Izby Odwoławczej oraz duchem Ustawy Pzp, które podkreślają konieczność zapewnienia równego traktowania wykonawców i unikania jakiegokolwiek formy dyskryminacji.

Wierzymy, że uwzględnienie naszych uwag przyczyni się do realizacji procesu przetargowego w sposób transparentny, otwarty i zgodny z obowiązującymi przepisami, co z kolei zapewni wysokie standardy realizacji zamówienia publicznego.

Odpowiedź:

Przedmiot zamówienia został opisany się w sposób jednoznaczny i wyczerpujący, za pomocą dostatecznie dokładnych i zrozumiałych określeń, uwzględniając wymagania i okoliczności mogące mieć wpływ na sporządzenie oferty.

Zamawiający określił w opisie przedmiotu zamówienia wymagane cechy urządzeń i materiałów dostarczanych w ramach robót budowlanych.

Przedmiot zamówienia nie został sporządzony w sposób, który mógłby utrudniać uczciwą konkurencję, nie zostały w nim wskazane znaki towarowe, patenty lub pochodzenie, źródła lub szczególne procesy, który charakteryzuje produkty.

Pytanie 66

W nawiązaniu do odpowiedzi Zamawiającego na pytanie nr 2, 3 i 7 z dnia 1.02.2024 r. (część 6) prosimy o podanie szczegółowych nakładów RMS które należy przyjąć do wyceny w pozycji nr 1, 2, 6, 7, 8, 9 – przyjęty przez Zamawiającego katalog (katalog BCI) nie jest katalogiem ogólnodostępnym.

Odpowiedź:

Przedmiary robót zostały wykonane zgodnie z Rozporządzeniem Ministra Rozwoju i Technologii z dnia 20 grudnia 2021 r. Wyliczenie nakładów R, M, S należy do Wykonawcy.

Pytanie 67

W nawiązaniu do odpowiedzi Zamawiającego na pytanie nr 2, 3 i 7 z dnia 1.02.2024 r. (część 6) prosimy o podanie szczegółowych nakładów RMS które należy przyjąć do wyceny w pozycji nr 13, 64, 86, 108, 128, 151, 187, 213, 242, 378, 404, 426, 488, 512, 531 – przyjęty przez Zamawiającego katalog (katalog AT-13) nie jest katalogiem ogólnodostępnym.

Odpowiedź:

Przedmiary robót zostały wykonane zgodnie z Rozporządzeniem Ministra Rozwoju i Technologii z dnia 20 grudnia 2021 r. Wyliczenie nakładów R, M, S należy do Wykonawcy.

Pytanie 68

Prosimy o wskazanie miejsca na zaplecze budowy oraz składowania materiałów.

Odpowiedź:

Jak w odpowiedzi na pytanie nr 4 (wyżej).

Pytanie 69

Prosimy o wskazanie miejsca przyłączenia zaplecza budowy do sieci kanalizacyjnej, wodnej oraz elektroenergetycznej.

Odpowiedź:

Jak w odpowiedzi na pytanie nr 4.

Pytanie 70

Prosimy o potwierdzenie, że protokołem przekazania placu budowy będzie objęta cała kamienica ul Rynek 5 i 6 wraz z piwnicami.

Odpowiedź:

Protokołem przekazania placu budowy będzie objęta cała kamienica ul Rynek 5 i 6 bez piwnic.

Pytanie 71

Prosimy o potwierdzenie, że na czas prowadzenia robót budowlanych wyłączone z użytkowania zostaną piwnice pod kamienicą ul. Rynek 5 i 6. Obecnie pomieszczenia te są użytkowane.

Odpowiedź:

Jak w odpowiedzi na pytanie nr 9 (wyżej).

Pytanie 72

Prosimy o zamieszczenie oceny stanu technicznego budynków będących przedmiotem zamówienia.

Odpowiedź:

Zamawiający udostępni ekspertyzę techniczną budynków będących przedmiotem zamówienia poprzez załączenie pliku „EKSPERTYZA TECHNICZNA RYNEK 5 – 6”.

Pytanie 73

Prosimy o wydłużenie terminu składania ofert na dzień 08.03.2024r.

Odpowiedź:

Zamawiający nie dokonuje terminu przesunięcia terminu składania ofert. Ofertę należy złożyć w terminie do dnia 22 lutego 2024 r. do godz. 10:00.

Pytanie 74

Prosimy o przekazanie projektu wzmocnienia stropu nad 1. Piętro w kamienicy ul. Rynek 6 na czas prowadzenie robót rozbiórkowych więźby dachowej

Odpowiedź:

Projekty robót tymczasowych (w tym zabezpieczenia sklepień nad 1 piętro lub wykonanie pomostów roboczych powyżej istniejących sklepień) leżą po stronie Wykonawcy robót.

Pytanie 75

Prosimy o umieszczenie projektu wykonawczego w zakresie zagospodarowania terenu.

Odpowiedź:

W zakresie dokumentacji projektowej nie ma projektu wykonawczego zagospodarowania terenu. Wszystkie zagadnienia związane z elementami zagospodarowania terenu znajdują się w projektach wykonawczych branży architektonicznej oraz poszczególnych instalacji.

Pytanie 76

Prosimy o zamieszczenie projektu konstrukcyjnego szycia ścian, ze wskazaniem miejsca i elementów, które podlegają zbrojeniu.

Odpowiedź:

Zszycia ścian należy wykonać według zaleceń na rysunkach K-3 i K-4 oraz zgodnie z opisem technicznym. Ilość zszyc i przemurowań wg przedmiaru.

Pytanie 77

W projekcie instalacji elektrycznych wskazano oprawy oświetleniowe wyposażone w zintegrowany sensor umożliwiający dostosowanie strumienia świetlnego oprawy w zależności od ilości światła naturalnego. Prosimy o potwierdzenie, że Zamawiający dopuszcza zastosowanie opraw oświetleniowych z możliwością zmiany natężenia oświetlenia oraz zewnętrznych czujników natężenia światła dziennego do sterowania tymi oprawami.

Odpowiedź:

Zamawiający nie dopuszcza zastosowania opraw oświetleniowych z możliwością zmiany natężenia oświetlenia oraz zewnętrznych czujników natężenia światła dziennego do sterowania tymi oprawami.

Pytanie 78

W projekcie wykonawczym instalacji elektrycznych zaprojektowano wykonanie instalacji oświetlenia awaryjnego z zastosowaniem jednostki monitorującej na każdym obwodzie odbiorczym oświetlenia ogólnego. Prosimy o potwierdzenie, że Zamawiający dopuszcza wykonanie instalacji oświetlenia awaryjnego w systemie centralnego monitoringu opraw awaryjnych i ewakuacyjnych.

Odpowiedź:

Zamawiający nie dopuszcza wykonanie instalacji oświetlenia awaryjnego w systemie centralnego monitoringu opraw awaryjnych i ewakuacyjnych.

Pytanie 79

W zakresie instalacji uziemienia budynku zaprojektowano wykonanie uziemienia otokowego bednarką pomiedziowaną 40x4mm poprzez układanie w ziemi. Podczas wizji lokalnej stwierdzono, iż całe otoczenie budynków objętych opracowaniem jest pokryte nawierzchnią utwardzoną z kostki kamiennej. W takim wypadku, aby wykonanie uziemienia we wskazanej technologii było technicznie wykonalne nawierzchnia utwardzona podlegać będzie czasowej rozbiórce. Prosimy o potwierdzenie, że Zamawiający posiada wszelkie zgody na demontaż nawierzchni utwardzonych w otoczeniu budynków.

Odpowiedź:

W/w zgody pozostają w zakresie Wykonawcy na etapie realizacji inwestycji.

Pytanie 80

Prosimy o potwierdzenie, że projektowane jest wykonanie uziemienia otokowego we wskazanej technologii. Jeśli tak, to prosimy o uzupełnienie przedmiaru robót branży elektrycznej o pozycje obejmujące demontaż i ponowny montaż nawierzchni utwardzonych, co w świetle zapisów projektu instalacji elektrycznych będzie niezbędne do wykonania instalacji uziemienia.

Odpowiedź:

Należy wykonać demontaż i ponowny montaż nawierzchni utwardzonych. Pozycje w zakresie tych robót należy ująć w kosztorysie ofertowym.

Pytanie 81

W opisie technicznym projektu instalacji elektrycznych wskazano, aby przewody odprowadzające wykonać drutem miedzianym układanym na uchwytych na elewacji. Na rzucie instalacji odgromowej występuje zapis, aby przewody odprowadzające wykonać drutem stalowym ocynkowanym układanym na uchwytych. Natomiast przedmiar branży elektrycznej wskazuje na prowadzenie przewodów odprowadzających z drutu stalowego ocynkowanego w rurach odgromowych pod elewacją. Prosimy o jednoznaczne wskazanie technologii wykonania przewodów odprowadzających instalacji odgromowej oraz dostosowanie przedmiaru branży elektrycznej do wskazanej technologii.

Odpowiedź:

Przewody odprowadzające należy wykonać przewodami stalowymi ocynkowanymi na uchwytych dystansowych – zgodnie z projektem wykonawczym.

Pytanie 82

Prosimy o potwierdzenie, że wszelkie instalacje elektryczne oraz teletechniczne, a także wszelkie systemy bezpieczeństwa mają być instalacjami i systemami autonomicznymi, niepowiązanymi w żadnym stopniu z instalacjami i systemami występującymi w innych obiektach Zamawiającego. W przeciwnym razie prosimy o wskazanie jakie systemy mają być nawiązaniem do systemów istniejących, w jakim stopniu oraz prosimy o wskazanie producentów tych systemów.

Odpowiedź:

Potwierdzamy, że systemy są zaprojektowane jako działające autonomicznie.

Pytanie 83

Prosimy o potwierdzenie, że w zakresie realizacji warunków przyłączeniowych zasilania w energię elektryczną po stronie Zakładu Energetycznego Zamawiający zapewni ich terminową realizację, a wszelkie opóźnienia z tym związane będą wiążały się ze zmianą terminu realizacji całego zamówienia.

Odpowiedź:

Zamawiający zapewnia przyłączenie do budynków energii elektrycznej.

Pytanie 84

Prosimy o potwierdzenie, że obowiązującą stawką podatku VAT dla zakresu ujętego w przedmiarze robót pn.: „Roboty elewacyjne_cokoły kamienne w podziale na właścicieli” jest 23%.

Odpowiedź:

Zamawiający potwierdza. Obowiązującą stawką podatku VAT dla zakresu ujętego w przedmiarze robót pn.: „Roboty elewacyjne_cokoły kamienne w podziale na właścicieli” jest 23%.

Pytanie 85

Prosimy o potwierdzenie, że obowiązującą stawką podatku VAT dla zakresu ujętego w przedmiarze robót pn.: „Przedmiar robót mebli do baru i recepcji” jest 23%.

Odpowiedź:

Zamawiający potwierdza. Obowiązującą stawką podatku VAT dla zakresu ujętego w przedmiarze robót pn.: „Przedmiar robót mebli do baru i recepcji” jest 23%.

KANCLERZ

mgr Franciszek Tereskiewicz