

PROJEKT
UMOWA NR...../3RBLog/Z12/2022

zawarta w dniu _____ 2022 r. w Krakowie pomiędzy:

Skarb Państwa - 3 Regionalną Bazą Logistyczną
z siedzibą w Krakowie ul. Montelupich 3, 30-901 Kraków,
NIP: 6762431902,
REGON: 121390415,
reprezentowaną przez:

.....
zgodnie z upoważnieniem z dnia
zwaną dalej **Zamawiającym**,

a

zwaną w dalszej treści Umowy **Wykonawcą**,
zwanymi dalej łącznie **Stronami**.

Zważywszy, że wartość niniejszego zamówienia jest mniejsza niż 130 00,00 złotych i zgodnie z art. 2 ust. 1 pkt 1 ustawy z dnia 11 września 2019 roku Prawo Zamówień Publicznych (Dz. U. z 2021 poz. 1129 ze zm.) do niniejszej umowy nie stosuje się przepisów tej ustawy, stosownie do dokonanego przez Zamawiającego wyboru najkorzystniejszej oferty dokonano w wyniku przeprowadzonego rozpoznania ofertowego, Strony zawarły Umowę o następującej treści:

§ 1
Przedmiot Umowy

1. Przedmiotem umowy jest wykonanie usługi **przeglądu technicznego na poziomie utrzymania P3 nw. wojskowych pojazdów kolejowych (wpk), 36 sztuk**, zgodnie z Dokumentacją Systemu Utrzymania (DSU) dla wpk wg karty przeglądowo-naprawczej zgodnie z **załącznikiem 1** w następujących Składach (zwanym dalej „Odbiorcą”) 3 Regionalnej Bazy Logistycznej:

1/ Skład Stawy

Oś. Stawy

08-530 Dęblin:

- | | |
|---------------------------------------|--------------------|
| 1. Wagon kryty dwuosioowy Gbs 208 Kf | nr rej. PK – 17031 |
| 2. Wagon kryty dwuosioowy Gbs 208 Kf | nr rej. PK – 17032 |
| 3. Wagon kryty dwuosioowy Gbs 208 Kf | nr rej. PK – 17033 |
| 4. Wagon kryty dwuosioowy Gbs 208 Kf | nr rej. PK – 17034 |
| 5. Wagon kryty dwuosioowy Gbs 208 Kf | nr rej. PK – 17035 |
| 6. Wagon kryty dwuosioowy Gbs 208 Kf | nr rej. PK – 17036 |
| 7. Wagon kryty dwuosioowy Gbs 208 Kf | nr rej. PK – 17037 |
| 8. Wagon kryty dwuosioowy Gbs 208 Kf | nr rej. PK – 17038 |
| 9. Wagon kryty dwuosioowy Gbs 208 Kf | nr rej. PK – 17039 |
| 10. Wagon kryty dwuosioowy Gbs 208 Kf | nr rej. PK – 17040 |
| 11. Wagon kryty dwuosioowy Gbs 208 Kf | nr rej. PK – 17041 |
| 12. Wagon kryty dwuosioowy Gbs 208 Kf | nr rej. PK – 17042 |
| 13. Wagon kryty dwuosioowy Gbs 208 Kf | nr rej. PK – 17043 |
| 14. Wagon kryty dwuosioowy Gbs 208 Kf | nr rej. PK – 17044 |
| 15. Wagon kryty dwuosioowy Gbs 208 Kf | nr rej. PK – 17045 |
| 16. Wagon kryty dwuosioowy Gbs 208 Kf | nr rej. PK – 17046 |
| 17. Wagon kryty dwuosioowy Gbs 208 Kf | nr rej. PK – 17047 |

18. Wagon kryty dwuosioowy Gbs 208 Kf	nr rej. PK – 17048
19. Wagon kryty dwuosioowy Gbs 208 Kf	nr rej. PK – 17049
20. Wagon kryty dwuosioowy Gbs 208 Kf	nr rej. PK – 17050
21. Wagon kryty dwuosioowy Gbs 208 Kf	nr rej. PK – 17051
22. Wagon kryty dwuosioowy Gbs 208 Kf	nr rej. PK – 17052
23. Wagon kryty dwuosioowy Gbs 208 Kf	nr rej. PK – 17053
24. Wagon kryty dwuosioowy Gbs 208 Kf	nr rej. PK – 17054
25. Wagon kryty dwuosioowy Gbs 208 Kf	nr rej. PK – 17055
26. Wagon kryty dwuosioowy Gbs 208 Kf	nr rej. PK – 17056
27. Wagon kryty dwuosioowy Gbs 208 Kf	nr rej. PK – 17057
28. Wagon kryty dwuosioowy Gbs 208 Kf	nr rej. PK – 17058
29. Wagon kryty dwuosioowy Gbs 208 Kf	nr rej. PK – 17059
30. Wagon kryty dwuosioowy Gbs 208 Kf	nr rej. PK – 17060
31. Wagon kryty dwuosioowy Gbs 208 Kf	nr rej. PK – 17061
32. Wagon kryty dwuosioowy Gbs 208 Kf	nr rej. PK – 17062

2/ Skład Jawidz

Niemce

21-077 Spiczyn:

- | | |
|--------------------------------------|--------------------|
| 1. Wagon kryty dwuosioowy Gbs 208 Kf | nr rej. PK – 17029 |
|--------------------------------------|--------------------|

3/ Skład Kłaj

32-015 Kłaj:

- | | |
|--------------------------------------|--------------------|
| 1. Wagon kryty dwuosioowy Gbs 208 Kf | nr rej. PK – 17028 |
| 2. Wagon kryty dwuosioowy Gbs 208 Kf | nr rej. PK – 17027 |

4/ Skład Regny

95-040 Koluszki:

- | | |
|--------------------------------------|--------------------|
| 1. Wagon kryty dwuosioowy Gbs 208 Kf | nr rej. PK – 17030 |
|--------------------------------------|--------------------|

§ 2

Termin i miejsce wykonania usługi

- Wykonawca zobowiązuje się wykonać usługę, o której mowa w § 1, w terminie od **10 października do dnia 10 listopada 2022 r.**
- Miejsce wykonywania usługi wskazano w § 1, punkt 1, podpunkt 1. 2, 3 i 4.
- Przedmiot umowy zostanie wykonany z uwzględnieniem aktualnie obowiązujących przepisów prawnych.
- Przedmiot niniejszej umowy będzie zrealizowany przez Wykonawcę na jego koszt i ryzyko.

§ 3

Wartość Umowy

- Maksymalna wartość umowy wynosi brutto: zł, (słownie:..... zł), netto:zł, (słownie: zł), wysokość podatek VAT%.
- Wartość przedmiotu umowy opisanego w § 1 niniejszej umowy wynosi brutto: zł, (słownie:..... zł), netto:zł, (słownie: zł), wysokość podatek VAT%.
- Cena jednostkowa wykonania usługi opisanego w § 1 niniejszej umowy wynosi:
 - dla 1 szt. wagonu krytego dwuosioowego Gbs 208Kf wynosi brutto: zł, (słownie: zł), netto: zł, (słownie: zł).
- W przypadku wystąpienia okoliczności opisanych w § 5, wartość napraw lub wymiany części nie może przekroczyć brutto: zł, (słownie:..... zł), netto:zł, (słownie: zł), wysokość podatek VAT%.

5. Kwota określona w ust. 1 obejmuje wszystkie koszty (m. in. transportu, materiałów niezbędnych do wykonania usługi, części, koszty związane z ewentualną utylizacją odpadów, ubezpieczenia, innych opłat itp.) związane z realizacją przedmiotu umowy, a także należnych podatków zgodnie z obowiązującymi przepisami. Wykonawca oświadcza, że posiada niezbędny sprzęt i wyposażenie umożliwiające mu wykonaniu przedmiotowej umowy.
6. Wykonawca gwarantuje stałą cenę za wykonaną usługę przez cały czas trwania umowy.

§ 4

Warunki realizacji Umowy

1. Przedmiot umowy obejmuje wykonanie czynności wymienionych w **załączniku nr 1**.
2. Przed przystąpieniem do wykonywania usługi Wykonawca zobowiązuje się uzgodnić termin realizacji usługi telefonicznie z Kierownikiem właściwego Składu, z co najmniej 3 dniowym wyprzedzeniem (3 dni robocze liczone od poniedziałku do piątku z wyłączeniem przypadających w tym okresie dni ustawowo wolnych od pracy), a w okresie trwania stanu nadzwyczajnego, stanu epidemii czy też stanu zagrożenia epidemicznego Zamawiający zobowiązuje się do uzgodnienia terminów realizacji usługi, o której mowa w ust. 1 niniejszego paragrafu z wyprzedzeniem wynoszącym minimum **7 dni roboczych**. Wykaz wpk, adresów i nr telefonów znajduje się w **załączniku nr 5**.
3. Kontakt Wykonawcy z przedstawicielami właściwych wbk odbywać się będzie w dni robocze w godz. 8.00 – 14.00.
4. Po wykonaniu danego przeglądu Wykonawca zobowiązany jest przekazać Kierownikowi Składu wystawione „Świadectwo sprawności technicznej pojazdu kolejowego” na każdy pojazd podlegający przeglądowi wg **załącznika nr 2**, „Protokół odbioru wykonania usługi” wg **załącznika nr 3** osobno dla każdego Składu oraz „Protokół zdawczo – odbiorczy” osobno dla każdego pojazdu kolejowego wg **załącznika nr 4**. W przypadku wykonania napraw lub dokonania wymiany części, Wykonawca przekaze ponadto dokumenty gwarancyjne, zgodnie z § 5.
5. Szczegółowe terminy wykonania usługi będą uzgadniane przez przedstawicieli Zamawiającego i Wykonawcy. Przedstawicielami stron upoważnionymi do dokonywania uzgodnień są:
 - a. Ze strony Wykonawcy:, tel.
 - b. Ze strony Zamawiającego:
Służba Transportu i Ruchu Wojsk, tel.: 261 137 811, fax: 261 137 592.
e-mail: **3rblog.stirw@ron.mil.pl**
6. Wykonawca zobowiązany jest do przedstawienia Zamawiającemu wykazu osób realizujących umowę uprawnionych do wejścia na teren kompleksu wojskowego oraz wykaz pojazdów zgodnie z **załącznikiem nr 6**, w terminach wskazanych w § 4 ust. 2 w formie e-mailem lub fax.
7. Podstawą dokonania odbioru usługi przez Odbiorcę jest dostarczenie przez Wykonawcę:
 - 1) kopii faktury (oryginał faktury Wykonawca dostarczy do Zamawiającego);
 - 2) innych dokumentów, o których mowa w § 4 ust. 4 niniejszej umowy.

§ 5

Naprawa lub wymiana części

1. W przypadku stwierdzenia nieprawidłowości w funkcjonowaniu wpk opisanych w § 1, na poziomie utrzymania wyższym niż P3, Wykonawca w dniu stwierdzenia nieprawidłowości poinformuje o tym Zamawiającego w formie e-maila lub fax.
2. Wykonawca wskaże ponadto Zamawiającemu koszty związane z naprawą lub wymianą części w zakresie wskazanym w ust. 1. Po zaakceptowaniu przez Zamawiającego powyższych kosztów oraz zakresu prac, Wykonawca wykona niezbędne naprawy lub dokona wymiany części.
3. W przypadku wykonania napraw lub wymian, Wykonawca udzieli gwarancji na bezawaryjną pracę sprzętu przez okres Okres gwarancji biegnie od daty podpisania przez Użytkownika „Protokołu odbioru wykonania usługi”.

4. O wadach fizycznych stwierdzonych w przedmiocie umowy Użytkownik zawiadamia Wykonawcę, w celu realizacji przysługujących z tego tytułu uprawnień, wynikających z gwarancji i rękojmi. Formę zawiadomienia stanowi „Protokół reklamacji”, sporządzony przez Użytkownika lub Zamawiającego, przekazany Wykonawcy w terminie 30 dni od daty ujawnienia wady. Przekazanie protokołu w terminie późniejszym, nie wpływa na uprawnienia z tytułu rękojmi lub gwarancji.
5. Wykonawca w celu wypełnienia zobowiązań wynikających z udzielenia gwarancji lub rękojmi zobowiązany jest do usunięcia wad oraz niesprawności Przedmiotu Umowy w terminie do 14 dni roboczych, licząc od dnia następującego po dniu otrzymania „Protokołu reklamacji”.
6. W uzasadnionych przypadkach, bądź z uwagi na skomplikowany charakter danej wady, niesprawności Zamawiający może wyrazić zgodę na przedłużenie okresu ich usunięcia. Za przedłużony okres, na który Zamawiający wyraził zgodę, nie przysługuje mu prawo do naliczania kar umownych opisanych w niniejszej umowie. Wyrażenie zgody powinno nastąpić w formie pisemnej pod rygorem nieważności.
7. Wykonawca ponosi wszystkie koszty związane z usunięciem wady oraz przedłuży termin gwarancji o czas, w którym wskutek wadliwie wykonanej naprawy, Użytkownik nie mógł z przedmiotu umowy korzystać. Powyższe nie dotyczy uszkodzeń urządzenia, które nie były przedmiotem naprawy.
8. Utrata roszczeń z tytułu wad fizycznych nie następuje mimo upływu terminu gwarancji lub rękojmi, jeżeli Wykonawca wadę świadomie zataił (wadę w ramach wykonywanej usługi). W przypadku wymiany elementu bądź podzespołu na nowy, termin gwarancji na ów element bądź podzespół biegnie na nowo, od daty podpisania protokołu.
9. Gwarancja obejmuje również wyroby i usługi nabyte u podwykonawców.
10. W przypadku niezgodności przedmiotu umowy z dokumentacją techniczną, stwierdzenia wad powstałych z winy Wykonawcy lub wad powstałych z przyczyn tkwiących w wyrobach i usłudze, za które odpowiada Wykonawca, Wykonawca zobowiązany jest do bezpłatnego usunięcia usterek i wad, ewentualnie wymiany części od podzespołów na nowe, bez żadnej dopłaty, nawet gdyby w okresie obowiązywania umowy ceny uległy zmianie.
11. Jeżeli w wykonaniu obowiązków gwaranta, Wykonawca dostarczy nowy przedmiot umowy po naprawie gwarancyjnej, to termin gwarancji biegnie od nowa.
12. Gwarancja nie obejmuje:
 - awarii spowodowanych z winy Użytkownika lub osób trzecich;
 - awarii spowodowanych eksploatacją niezgodną z przeznaczeniem urządzenia;
 - awarii spowodowanych działaniem siły wyższej (pożar, uderzenie pioruna, powódź itp.).
13. Dokumenty gwarancyjne nie mogą zawierać zapisów:
 - a) sprzecznych z niniejszą umową,
 - b) nakładających na Zamawiającego lub Odbiorcę dodatkowych obowiązków, które nie są przewidziane w niniejszej umowie, w szczególności obowiązków których wykonanie wiązałoby się z dodatkowymi wydatkami, których koszty obciążałoby Zamawiającego lub Odbiorcę,
 - c) które w istocie powodowałyby, że udzielona gwarancja ma charakter warunkowy,
 - d) których brak realizacji skutkowałby utratą gwarancji, bądź ograniczeniem odpowiedzialności Wykonawcy.
14. Zamawiający może korzystać z przysługujących mu uprawnień z tytułu gwarancji, niezależnie od uprawnień wynikających z rękojmi.

§ 6

Płatności

1. Wykonawca zobowiązany jest przedłożyć niezwłocznie po przekazaniu przedmiotu umowy Zamawiającemu oryginału prawidłowo wystawionej faktury VAT jednak nie później niż w ciągu 7 dni kalendarzowych od jej wykonania na adres:

3 Regionalna Baza Logistyczna
ul. Montelupich 3
30-901 Kraków
NIP 6762431902

2. Na fakturze VAT Wykonawca wymieni:
 - 1) nr umowy Zamawiającego (Płatnika);
 - 2) przedmiot umowy;
 - 3) jednostkę miary;
 - 4) ilość wykonanych przeglądów wagonów;
 - 5) cenę jednostkową netto;
 - 6) cenę jednostkową brutto;
 - 7) wartość netto;
 - 8) wartość brutto;
 - 9) stawkę podatku VAT;
 - 10) oraz numer własnego konta bankowego.
3. Zapłata nastąpi po należyтым wykonaniu usługi przelewem bankowym w ciągu 30 dni od daty dostarczenia faktury VAT Zamawiającemu na konto Wykonawcy. W przypadku wystąpienia faktury w języku obcym, Wykonawca zobowiązany jest do przedstawienia jej tłumaczenia.
4. Wykonawca dostarczy Odbiorcy wszystkie dokumenty, o których mowa w § 4 ust. 4 oraz innych zawartych w niniejszej umowie.
5. Za dzień zapłaty uznaje się dzień obciążenia rachunku Zamawiającego.
6. W przypadku nie przestrzegania powyższych wymagań wymienionych w ust.1-5 Zamawiający wstrzyma się od zapłaty należności wynikającej z danej faktury do czasu dostarczenia ich przez Wykonawcę.
7. Faktura VAT będzie dostarczana według wyboru Wykonawcy:
 - 1) w formie ustrukturyzowanej faktury elektronicznej przy użyciu Platformy Elektronicznego Fakturowania na konto Zamawiającego, identyfikowane poprzez wpisanie numeru NIP Zamawiającego, lub
 - 2) do siedziby zamawiającego na adres wskazany w umowie.
8. Jeżeli Zamawiający otrzymał fakturę z wykazaną kwotą podatku, przy dokonywaniu płatności kwoty należności wynikającej z tej faktury może zastosować mechanizm podzielonej płatności wynikający z art. 108a ustawy z 11 marca 2004 r. o podatku od towarów i usług.

§ 7

Wprowadzanie zmian do Umowy

1. Zamawiający dopuszcza możliwość dokonywania stosownych zmian w niniejszej Umowie na mocy porozumienia Stron, w szczególności ale nie wyłącznie w następujących przypadkach:
 - a) zmiany terminów, o których mowa w § 2 ust 1 – w przypadku, gdy z powodu warunków atmosferycznych, działania siły wyższej lub innych obiektywnych przeszkód nie leżących po stronie Wykonawcy, nie jest możliwe wykonanie przedmiotu Umowy w umówionym terminie; w takim przypadku zmiana będzie obowiązywać nie dłużej niż do momentu ustania w/w przeszkód,
 - b) zmiany przepisów powszechnie obowiązujących, w tym odnoszących się do stawki podatku od towarów i usług, o ile przedmiotowe zmiany mają wpływ na realizację niniejszej Umowy,
 - c) wydania w stosunku do którejkolwiek ze Stron ostatecznej decyzji administracyjnej lub orzeczenia sądowego, którego treść ma bezpośredni wpływ na możliwość realizacji zapisów niniejszej Umowy,
2. Nie wymagają zmiany Umowy, a jedynie niezwłocznego zawiadomienia drugiej Strony na piśmie zmiany dotyczące:
 - a) danych teleadresowych Stron,
 - b) osób wyznaczonych przez Strony do kontaktu lub ich danych,

- c) osób wchodzących w skład organów reprezentujących Wykonawcę lub Zamawiającego lub ich danych,
- d) numeru rachunku bankowego Wykonawcy i Zamawiającego.

§ 8

Przeniesienie wierzytelności i wierzytelności przyszłych

1. Wykonawca zobowiązuje się nie dokonywać cesji, przekazu należności, zawieranie umów factoringu których przedmiotem byłoby wierzytelności, bądź wierzytelności przyszłe należne od Zamawiającego, zastawione wierzytelności należnych od Zamawiającego bez jego zgody wyrażonej w formie pisemnej pod rygorem nieważności. Wyrażenie zgody przez Zamawiającego na dokonanie którejkolwiek czynności, a której mowa powyżej nie obliuguje Zamawiającego do podpisywania jakichkolwiek dokumentów nie wskazanych w niniejszej umowie.

§ 9

Kary umowne

1. Wykonawca zapłaci Zamawiającemu kary umowne w następujących przypadkach i wysokości:
 - 1) za odstąpienie od umowy, bądź jej niezrealizowanej części przez którąkolwiek ze stron z przyczyn, za które odpowiedzialność ponosi Wykonawca – 10% maksymalnej wartości brutto przedmiotu umowy, bądź jej niezrealizowanej części;
 - 2) za zwłokę w terminie wykonania usługi, w tym zwłokę w dostarczeniu dokumentów przewidzianych w niniejszej umowie – w wysokości 0,2% wartości brutto nieterminowo zrealizowanej części umowy za każdy rozpoczęty dzień zwłoki, jednak nie więcej niż 10% wartości brutto nieterminowo wykonanej usługi nie mniej niż 8,00 zł;
2. Wykonawca nie może zwolnić się od odpowiedzialności względem Zamawiającego z powodu tego, że niewykonanie lub nienależyte wykonanie umowy przez Wykonawcę było następstwem niewykonania zobowiązań wobec Wykonawcy przez jego kooperantów.
3. Zamawiający zastrzega sobie prawo dochodzenia odszkodowania uzupełniającego na zasadach ogólnych, jeżeli wartość powstałej szkody przekracza wysokość kar umownych.
4. W przypadku przekroczenia terminów, o których mowa w umowie z przyczyn leżących po stronie Zamawiającego lub Odbiorcy, Zamawiający nie zachowuje prawa do naliczenia kar umownych.
5. Strony zgodnie postanawiają, że potrącenie kar umownych stanowi potrącenie umowne i w ramach tego kary umowne mogą być potrącane z każdej należności Wykonawcy, w szczególności z wynagrodzenia Wykonawcy, nawet w przypadku nieprzedstawienia przez Wykonawcę faktury. Potrącenie kar umownych może być dokonane z wierzytelności niewymagalnych, na co Wykonawca wyraża zgodę i do czego upoważnia Zamawiającego bez potrzeby uzyskania pisemnego potwierdzenia.
6. Kary umowne przewidziane w niniejszej umowie pozostają w mocy pomimo odstąpienia od umowy.
7. Łączna maksymalna wysokość kar umownych naliczonych na podstawie umowy nie może przekraczać 20% maksymalnej wartości brutto umowy.

§ 9

Odstąpienie od Umowy

1. Niezależnie od uprawnień Zamawiającego do odstąpienia od umowy określonych w obowiązujących przepisach prawa Zamawiający ma prawo odstąpić od niniejszej umowy, bądź jej części w przypadkach określonych w niniejszym paragrafie.
2. Zamawiający może odstąpić od Umowy bądź jej niezrealizowanej części w następujących przypadkach, w terminie 60 dni od zaistnienia którejkolwiek z niżej wymienionych przesłanek:

- a. Wykonawca narusza postanowienia niniejszej Umowy – po bezskutecznym wezwaniu go na piśmie do zaprzestania naruszeń lub wykonania zobowiązań umownych w dodatkowym terminie 7 dni,
 - b. w razie wystąpienia istotnej zmiany w okoliczności powodującej, że wykonanie Umowy nie leży w interesie publicznym, czego nie można było przewidzieć w chwili zawarcia Umowy,
 - c. w razie niewykonania przez Wykonawcę umowy lub jej części w terminie określonym w § 2 ust 1,
 - d. Wykonawca pozostaje w zwłoce z wykonaniem bądź rozpoczęciem wykonywani w umowy tak dalece, że nie jest prawdopodobnie żeby zdążył wykonać przedmiot umowy w terminie.
3. W przypadku odstąpienia od Umowy bądź jej niezrealizowanej części Wykonawcy przysługuje wynagrodzenie jedynie za prawidłowo zrealizowaną część Umowy.
 4. Odstąpienie od Umowy bądź jej części powinno nastąpić w formie pisemnej lub dokumentowej pod rygorem nieważności takiego oświadczenia.

§ 10 Ochrona informacji niejawnych

1. Wykonawca zachowa w tajemnicy wszystkie informacje dotyczące Zamawiającego i Użytkownika, w których posiadanie wejdzie w trakcie realizacji niniejszej umowy.
2. W razie zatrudnienia przez Wykonawcę Podwykonawców lub zlecenia zadań innym podmiotom Wykonawca powiadomi o tym fakcie Zamawiającego. Podwykonawca zachowa w tajemnicy wszystkie informacje dotyczące Zamawiającego i Użytkownika, w których posiadanie wejdzie w trakcie realizacji niniejszej umowy.
3. Podczas realizacji umowy, zabrania się używania jakichkolwiek urządzeń do przetwarzania obrazu i dźwięku, telefonów komórkowych oraz innych środków łączności na terenie kompleksu Użytkownika bez jego zgody.
4. Wyjazd (wjazd) oraz przebywanie pracowników Wykonawcy na terenie kompleksu odbywać się będzie na podstawie wydanych przez Odbiorcę przepustek oraz „Wykazu osób realizujących Umowę”.
5. Wszystkie prace będą realizowane pod nadzorem wyznaczonego żołnierza lub pracownika wojska jednostki.
6. W przypadku, gdy Wykonawcą będzie podmiot zagraniczny lub osoba realizująca przedmiot umowy nie posiada obywatelstwa polskiego, Wykonawca przekaże czternaście dni przed terminem realizacji umowy następujące dane niezbędne do wydania „Jednorazowego pozwolenia uprawniającego do wejścia/wjazdu do obiektów resortu obrony narodowej”:
 - 1) stopień, imię i nazwisko osoby realizującej usługę;
 - 2) data i miejsce urodzenia;
 - 3) państwo (organizacja międzynarodowa);
 - 4) stanowisko służbowe;
 - 5) nr paszportu lub dokumentu tożsamości;
 - 6) termin realizacji usługi;
 - 7) miejsce realizacji usługi.
7. W sytuacjach nieokreślonych niniejszym paragrafem a dotyczących ochrony informacji niejawnych, władnym do podejmowania decyzji w zakresie udostępniania informacji niejawnych jest Pełnomocnik Ochrony Zamawiającego.
8. Zabrania się używania jakichkolwiek bezzałogowych statków powietrznych (BSP) nad terenem jednostki wojskowej, na rzecz, której realizowana jest niniejsza umowa.

§ 11

Rozwiązanie umowy

1. Strony mogą rozwiązać niniejszą umowę w każdym czasie na mocy porozumienia stron.
2. Rozwiązanie umowy wymaga formy pisemnej pod rygorem nieważności.

§ 12

Obowiązki informacyjne stron i możliwości zmiany treści umowy w związku z przeciwdziałaniem lub wystąpieniem covid-19

1. Strony umowy niezwłocznie, wzajemnie informują się o wpływie okoliczności związanych z przeciwdziałaniem lub wystąpieniem COVID-19 na należyte wykonanie tej umowy, o ile taki wpływ wystąpił lub może wystąpić.
2. Strony umowy potwierdzają ten wpływ dołączając do informacji, o której mowa w ust. 1 oświadczenia lub dokumenty, które mogą dotyczyć w szczególności:
 - 1) nieobecności pracowników lub osób świadczących pracę za wynagrodzeniem na innej podstawie niż stosunek pracy, które uczestniczą lub mogłyby uczestniczyć w realizacji zamówienia;
 - 2) decyzji wydanych przez Głównego Inspektora Sanitarnego lub działającego z jego upoważnienia państwowego wojewódzkiego inspektora sanitarnego, w związku z przeciwdziałaniem COVID-19, nakładających na wykonawcę obowiązek podjęcia określonych czynności zapobiegawczych lub kontrolnych;
 - 3) poleceń wydanych przez wojewodów lub decyzji wydanych przez Prezesa Rady Ministrów związanych z przeciwdziałaniem COVID-19 na podstawie obowiązujących przepisów prawnych;
 - 4) wstrzymania dostaw produktów, komponentów produktu lub materiałów, trudności w dostępie do sprzętu lub trudności w realizacji usług transportowych;
 - 5) okoliczności, o których mowa w pkt 1–4, w zakresie w jakim dotyczą one podwykonawcy lub dalszego podwykonawcy.
3. Każda ze stron umowy, może żądać przedstawienia dodatkowych oświadczeń lub dokumentów potwierdzających wpływ okoliczności związanych z przeciwdziałaniem lub wystąpieniem COVID-19 na należyte wykonanie tej umowy.
4. Strona umowy, na podstawie otrzymanych oświadczeń lub dokumentów, o których mowa powyżej, w terminie 14 dni od dnia ich otrzymania, przekazuje drugiej stronie swoje stanowisko, wraz z uzasadnieniem, odnośnie do wpływu okoliczności, o których mowa w ust. 1, na należyte jej wykonanie. Jeżeli strona umowy otrzymała kolejne oświadczenia lub dokumenty, termin liczony jest od dnia ich otrzymania.
5. Zamawiający, po stwierdzeniu, że okoliczności związane z wystąpieniem COVID-19 o których mowa w ust. 1, mogą wpłynąć lub wpływają na należyte wykonanie umowy, o której mowa w ust. 1, może w uzgodnieniu z wykonawcą dokonać zmian w umowie bądź poprzez skorzystanie z rozwiązań opisanych w § 6, bądź wybierając spośród rozwiązań opisanych poniżej:
 - 1) zmianę terminu wykonania umowy lub jej części, lub czasowe zawieszenie wykonywania umowy lub jej części.
6. Jeżeli w okresie od dnia podpisania umowy roku do dnia zakończenia realizacji niniejszej umowy zostaną wprowadzone nowe przepisy prawa (w aktach prawa powszechnie obowiązującego), które umożliwiają zmianę postanowień niniejszej umowy, strony mogą w drodze porozumienia, zmienić niniejszą umowę poprzez wprowadzenie do niej wszystkich bądź tylko wybranych rozwiązań opisanych w tychże przepisach.

§ 13

Postanowienia końcowe

1. Wszelkie spory wynikłe z niniejszej umowy będą rozpatrywane przez sąd powszechny właściwy dla siedziby Zamawiającego.
2. W sprawach nieuregulowanych niniejszą umową mają zastosowanie przepisy Kodeksu Cywilnego.
3. Wszelkie zmiany i rozwiązania niniejszej umowy wymagają formy pisemnej pod rygorem nieważności.
4. Umowę sporządzono w 3-ch jednobrzmiących egzemplarzach, 2 egzemplarze dla Zamawiającego i 1 egzemplarz dla Wykonawcy.
5. Załączniki wskazane w niniejszej umowie stanowią jej integralną część.

5. Umowa wchodzi w życie z dniem podpisania.
6. Umowa podlega przepisom prawa polskiego.

WYKONAWCA

ZAMAWIAJĄCY

RADCA PRAWNY
Krzysztof Zurek
KR-3679

Załączniki:

- 1) DSU karta przeglądowo-naprawcza P3 – wagonu na 8 str.
- 2) Świadectwo sprawności technicznej pojazdu kolejowego na 2 str.
- 3) Protokół odbioru usługi na 1 str.
- 4) Protokół zdawczo-odbiorczy na 1 str.
- 5) Wykaz adresów Składów na 1 str.
- 6) Wykaz osób realizujących umowę na 1 str.

zotgowik w 1.

	Dokumentacja systemu utrzymania			Strona	1/2 b
	Opracował	2015-02	PKP CARGO S.A. Biuro Taboru i Wsparcia Technicznego	Arkusz	B01
	WAG-GH			Załącznik	

Pojazd kolejowy kompletny
Karta przeglądowo – naprawcza

Lp.	Poziomy					Czynności przeglądowo naprawcze	Wymagania	Sprawdzenie/ Wykonanie	Naprawa	Wymiana
	P1	P2	P3	P4	P5					
Przygotowanie do naprawy i demontaż										
1		x	x	x	x	Sprawdzenie czystości wagonu. stan wagonu	- wagon powinien być czysty (brak pozostałości po przewożonych materiałach i części nie należących do tego wagonu)			
2			x	x	x	Oględziny wagonu pod kątem kompletności.	Wg protokołu kwalifikacji B01 zał. 07			
3			x	x	x	Sprawdzenie zgodności typów podzespołów zamocowanych na wagonie z dokumentacją konstrukcyjną.	Wg protokołu kwalifikacji B01 zał. 07			
Pudło wagonu										
4				x	x	Czyszczenie wstępne pudła wagonu.	- usunąć wszystkie zanieczyszczenia pochodzenia organicznego i nieorganicznego, rdzę oraz starą powłokę malarską luźno związaną z podłożem			
5			x	x	x	Oględziny pudła pod kątem kompletności. Wyniki kwalifikacji zapisać w protokole B01 zał. 07	- sprawdzić czy nie brakuje części i elementów pudła			
6			x	x	x	Oględziny pod kątem zużycia korozyjnego. Pomiary grubości blach poszycia.	- zużycie nie przekracza 40 % grubości w danym przekroju konstrukcyjnym.			
7				x	x	Oględziny pod kątem zużycia korozyjnego. Pomiary grubości elementów konstrukcyjnych.	do wymiany element kwalifikuje: - zużycie przekraczające 25 % grubości konstrukcyjnej w danym przekroju.			
8			x	x	x	Oględziny pod kątem występowania pęknięć spoin	- nie dopuszcza się występowania pęknięć spoin			
9				x	x	Pomiary pudła w celu stwierdzenia zużyć i uszkodzeń	wg jednej z kart pomiarowych B03 zał. 01 do 06			
10		x	x	x	x	Oględziny szczegółowe oraz naprawa pudła wagonu	wg karty przeglądowo-naprawczej B03			
Ostoja wagonu										
11				x	x	Czyszczenie wstępne ostoi	- usunąć wszystkie zanieczyszczenia pochodzenia organicznego i nieorganicznego, rdzę oraz starą powłokę malarską luźno związaną z podłożem.			
12				x	x	Demontaż podłogi (w całości lub częściowy) (dotyczy podłogi metalowej)	- w przypadku kiedy kwalifikuje się do wymiany			
13				x	x	Demontaż podłogi w celu przeprowadzenia kwalifikacji ostoi (dotyczy podłogi drewnianej)	- demontaż 5 skrajnych desek z obu stron wagonu.			
14			x	x	x	Demontaż części przyspawanych	- wykonać w przypadku gdy kwalifikują się one do wymiany lub naprawy			
15				x	x	Pomiar geometrii ostoi przed naprawą	- wg karty pomiarowej B02 zał. 01 lub 02			
16				x	x	Oględziny pod kątem zużycia korozyjnego. Pomiary grubości elementów konstrukcyjnych.	do wymiany element kwalifikuje: - zużycie przekraczające 25 % grubości konstrukcyjnej w danym przekroju.			
17			x	x	x	Oględziny pod kątem występowania pęknięć spoin	- nie dopuszcza się występowania pęknięć spoin			
18		x	x	x	x	Oględziny szczegółowe oraz naprawa ostoi wagonu	wg karty przeglądowo-naprawczej B02			
Podłoga wagonu										
19			x	x	x	Czyszczenie wstępne podłogi	- usunąć wszystkie zanieczyszczenia pochodzenia organicznego i nieorganicznego, rdzę oraz pozostałości ładunku.			
20			x	x	x	Oględziny podłogi pod kątem kompletności. Wyniki kwalifikacji zapisać w protokole B01 zał. 07	- sprawdzić czy nie brakuje części i elementów podłogi.			
21				x	x	Demontaż podłogi w celu przeprowadzenia kwalifikacji ostoi	- demontaż 5 skrajnych desek z obu stron wagonu.			
22				x	x	Kwalifikacja, naprawa podłogi metalowej lub drewnianej	- wg karty przeglądowo-naprawczej B05			
23			x	x	x	Oględziny pod kątem zużycia korozyjnego. Pomiary grubości blach podłogi metalowej.	do wymiany element kwalifikuje: - zużycie przekraczające 40 % grubości konstrukcyjnej w danym przekroju.			

Zmiana b



	Dokumentacja systemu utrzymania			Strona	2/2 b
	Opracował	2015-02	PKP CARGO S.A. Biuro Taboru i Wsparcia Technicznego	Arkusz	B01
	WAG-GH			Załącznik	

Lp.	Poziomy					Czynności przeglądowo naprawcze	Wymagania	Sprawdzenie/ Wykonanie	Naprawa	Wymiana
	P1	P2	P3	P4	P5					
Demontaż zespołów z wagonu										
24				x	x	Kwalifikacja powłok malarskich do renowacji:	wg karty przeglądowo naprawczej B20			
25				x	x	Demontaż urządzeń ciągowych, przewodników haka ciągowego i zderzaków.	wg karty przeglądowo naprawczej B11			
26				x	x	Demontaż układu mechanicznego hamulca.	wg karty przeglądowo naprawczej B08			
27				x	x	Demontaż układu pneumatycznego hamulca.	wg karty przeglądowo naprawczej B06			
28			x	x	x	Demontaż wózków z wagonu.	w przypadku wagonów wózkowych			
29			x	x	x	Demontaż omażnicowanych zestawów kołowych z wagonu na osiach niezależnych.	w przypadku wagonów na osiach niezależnych			
30				x	x	Demontaż części przyspawanych do ostoi.	wg karty przeglądowo naprawczej B02			
31				x	x	Demontaż urządzeń zewnętrznych (wszystkie stopnie i uchwyty mocowane na połączenia śrubowe oraz ramki do nalepek).	- gdy kwalifikują się one do wymiany lub naprawy			
32				x	x	Demontaż urządzeń wewnętrznych	- gdy kwalifikują się one do wymiany lub naprawy			
33				x	x	Demontaż mechanizmów otwierania i zamykania drzwi, ścian przesuwnych	- gdy kwalifikują się one do wymiany lub naprawy			
34				x	x	Demontaż drzwi, ścian przesuwnych.	- gdy kwalifikują się one do wymiany lub naprawy			
Montaż i odbiór po naprawie										
35		x	x	x	x	Sprawdzenie czystości wagonu. stan wagonu	- wagon powinien być czysty (brak pozostałości po przewożonych materiałach i części nie należących do tego wagonu)			
36			x	x	x	Montaż wózków.	montaż wg karty przeglądowo naprawczej B07			
37			x	x	x	Montaż omażnicowanych zestawów kołowych	montaż wg karty przeglądowo naprawczej B09			
38				x	x	Montaż układu mechanicznego hamulca.	montaż wg karty przeglądowo naprawczej B08			
39				x	x	Montaż układu pneumatycznego hamulca.	montaż wg karty przeglądowo naprawczej B06			
40				x	x	Montaż urządzeń ciągowych, przewodników haka ciągowego i zderzaków.	montaż wg karty przeglądowo naprawczej B11			
41				x	x	Montaż drzwi, ścian przesuwnych.	montaż wg karty przeglądowo naprawczej B1701 lub B1702			
42				x	x	Montaż urządzeń zewnętrznych.	montaż wg karty przeglądowo naprawczej B12			
43				x	x	Montaż urządzeń wewnętrznych.	(przypadku jezeli występują) montaż wg karty przeglądowo naprawczej B16			
44				x	x	Montaż mechanizmów otwierania i zamykania drzwi, ścian przesuwnych.	montaż wg karty przeglądowo naprawczej B29			
45		x	x	x	x	Smarowanie wagonu.	wg Karty smarowania B01 zał.01			
46				x	x	Pomiar rezystancji uziemienia.	wg Protokołu odbioru B01 zał.04 lub 05			
47				x	x	Pomiar nacisków zestawów kołowych wagonu.	wg Karty pomiarowej B01 zał.02 lub 03			
48			x	x	x	Odbiór gotowego wagonu po naprawie.	wg Protokołu odbioru B01 zał.04 lub 05			

Typ/seria wagonu /
 Numer wagonu -

Wydział naprawiający
 Data i podpis

Kontrola Jakości
 Data i podpis

Zmiana b



	Dokumentacja systemu utrzymania			Strona	1/2 b
	Opracował	2015-02	PKP CARGO S.A. Biuro Taboru i Wsparcia Technicznego	Arkusz	B01
	WAG-GH			Załącznik	01

Pojazd kolejowy kompletny

Karta smarowania

Lp.	Miejsce smarowania	Gatunek smaru	Ilość smaru na wagon [kg]	Okres smarowania	uwagi
		oznaczenie			
Połączenie ostoja - wózek					
1	Powierzchnie ślizgów bocznych sztywnych, gniazda skrętu wózków gdy nie są wyposażone w wkładki samosmarujące	Olej Pm 30/50-0-020	0,5	P2, P3, P4, P5	smarownice
Urządzenia pociągowe i zderzaki					
2	Prowadnik haka ciągowego - ślizgi	Smar CSW-1 lub Kalton EP-2	0,1	P2, P3, P4, P5	Smarować min. 1 raz w miesiącu
Drzwi, ściany przesuwne, klapy, mechanizmy					
3	Połączenia sworzniowe i zawiasy drzwi, mechanizmy otwierania i zamykania ścian - mechanizmy blokujące	Smar CSW-1	0,2	P2, P3, P4, P5	
4	Zaczepty, końcówki rygla, opaski i rygiel w miejscu styku z opaską, ułożyskowanie wału dolnego i górnego, elementy zabezpieczenia i zapadki zabezpieczające	Smar CSW-1	0,1	P2, P3, P4, P5	
Hamulec zespolony					
5	Cylinder hamulcowy (powierzchnia gładzi cylindra)	Smar łT 43	0,5	P4, P5 oraz w przypadku demontażu	
6	Kurki końcowe	Smar CSW-1	0,1	P4, P5 oraz w przypadku demontażu	
7	Łożyska i segmenty zębate tablic przestawczych i wyłącznika hamulca	Smar CSW-1	0,2	P3, P4, P5 oraz w przypadku demontażu	
8	Łożyska, przekładnie zębate, wrzeciono i nakrętka hamulca ręcznego	Smar CSW-1	0,1	P3, P4, P5 oraz w przypadku demontażu	
9	Połączenia sworzniowe wieszaków trójkątów hamulcowych, obsady wstawek hamulcowych, dźwigni i cięgieł hamulca pneumatycznego	Smar CSW-1 lub Smar maszynowy	0,5	P3, P4, P5 oraz w przypadku demontażu	
10	Prowadnica dźwigni przycylindrowych	Smar CSW-1	0,1	P3, P4, P5 oraz w przypadku demontażu	
Zderzaki, sprzęgi śrubowe, urządzenia ciągowe					
13	Zderzaki, sprzęgi śrubowe, urządzenia ciągowe smarować wg ark. B11 zał. 5	-	-		

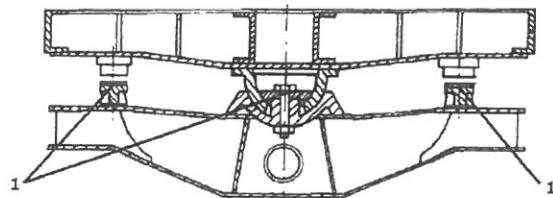
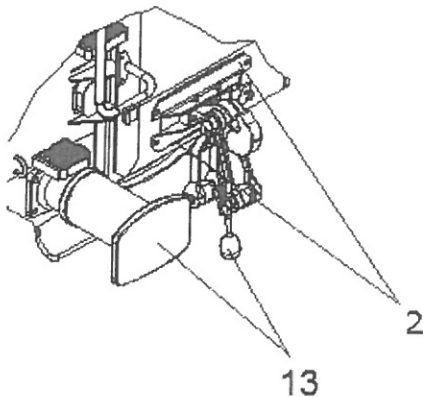

Zmiana b

	Dokumentacja systemu utrzymania		Strona	2/2 b	
	Opracował	2015-02	PKP CARGO S.A. Biuro Taboru i Wsparcia Technicznego	Arkusz	B01
			WAG-GH	Załącznik	01

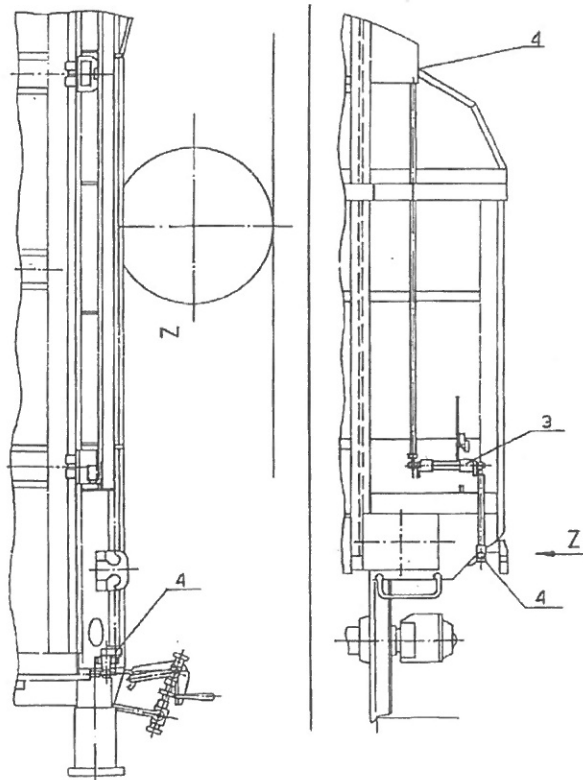
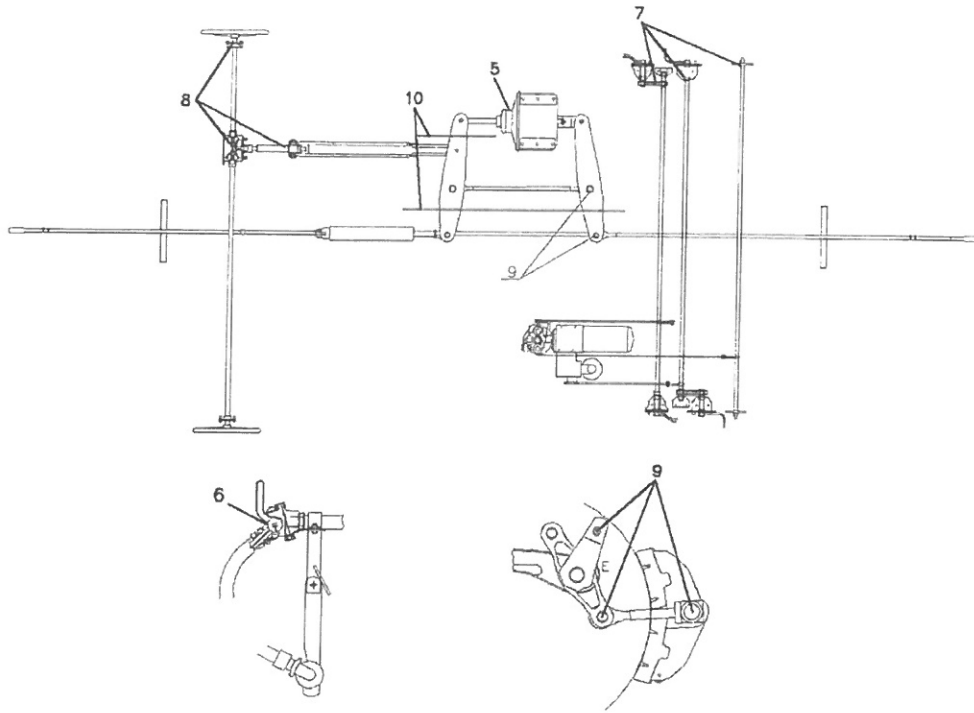

Zmiana b

	Dokumentacja systemu utrzymania			Strona	1/2 b
	Opracował	2015-02	PKP CARGO S.A. Biuro Taboru i Wsparcia Technicznego	Arkusz	B01
	WAG-GH			Załącznik	03

Pojazd kolejowy kompletny

Karta pomiarowa. Pomiar nacisków kół zestawów kołowych wagonu dwuosioowego

Typ/seria wagonu /

Numer wagonu -



Wymagania odnośnie nacisków kół zestawów kołowych

Symbol	Opis odchyłki	Odchyłka
dq ij	Względna odchyłka nacisku koła „ij”, w zestawie kołowym „i”, strony wagonu „j”, od średniego nacisku kół zestawu kołowego „i”:	± 12 %
dqz i	Względna odchyłka nacisku zestawu kołowego „i”, od średniego nacisku zestawów kołowych w wózku lub w wagonie, w którym jest zestaw kołowy „i”	± 9 %
dqs j	Względna odchyłka nacisku kół strony wagonu „j”, od średniego nacisku kół stron wagonu	± 12 %

z – zestaw kołowy

s – strona wagonu,

Q – nacisk

dQ – odchyłka nacisku

dq – względna odchyłka nacisku

„i” – nr zestawu kołowego

„n” – nr strony wagonu (1...i...n),

„j” – numer strony wagonu (1,2),

„ij” – oznaczenie koła zestawu kołowego,

sph – strona hamulca ręcznego

sphr – strona przeciwna hamulca ręcznego

Oznaczenia wielkości opisujących naciski kół zestawów kołowych

Symbol	Opis wielkości	Jednostka
Q ij	Nacisk koła „ij”, w zestawie kołowym „i”, strony wagonu „j”	kN
dQ ij	Odchyłka nacisku koła „ij”, w zestawie kołowym „i”, strony wagonu „j”, od średniego nacisku kół zestawu kołowego „i”	kN
dq ij	Względna odchyłka nacisku koła „ij”, w zestawie kołowym „i”, strony wagonu „j”, od średniego nacisku kół zestawu kołowego „i”	%
Qz i	Nacisk zestawu kołowego „i”	kN
dQz i	Odchyłka nacisku zestawu kołowego „i”, od średniego nacisku zestawów kołowych w wózku lub w wagonie, w którym jest zestaw kołowy „i”	kN
dqz i	Względna odchyłka nacisku zestawu kołowego „i”, od średniego nacisku zestawów kołowych w wózku lub w wagonie, w którym jest zestaw kołowy „i”	%
Qs j	Odchyłka nacisku kół strony wagonu „j” od średniego nacisku kół stron wagonu (dla wagonów dwuosioowych)	kN
dQs j	Względna odchyłka nacisku kół strony wagonu „j”, od średniego nacisku kół stron wagonu (dla wagonów dwuosioowych)	kN
Qo	Nacisk wagonu	kN
Mo	Masa wagonu	t

Zmiana b



	Dokumentacja systemu utrzymania		Strona	2/2 b	
	Opracował	2015-02	PKP CARGO S.A. Biuro Taboru i Wsparcia Technicznego	Arkusz	B01
	WAG-GH			Załącznik	03

Analiza nacisków kół w zestawie kołowym

Zestaw kołowy 1		Zestaw kołowy 2	
Koło 11	Koło 12	Koło 21	Koło 22
Q 11=	Q 12=	Q 21=	Q 22=
dQ 11=	dQ 12=	dQ 21=	dQ 22=
dq 11=	dq 12=	dq 21=	dq 22=
Q 11 przekroczony	Q 12 przekroczony	Q 21 przekroczony	Q 22 przekroczony
Q 11 w normie	Q 12 w normie	Q 21 w normie	Q 22 w normie

Analiza nacisków zestawów kołowych

Zestaw kołowy 1	Zestaw kołowy 2
Qz 1=	Qz 2=
dQz 1=	dQz 2=
dqz 1=	dqz 2=
Qz 1 przekroczony	Qz 2 przekroczony
Qz 1 w normie	Qz 2 w normie

Analiza nacisków kół stron wagonu

Strona 1	Strona 2
Qs 1=	Qs 2=
dQs 1=	dQs 2=
dqs 1=	dqs 2=
Qs 1 przekroczony	Qs 2 przekroczony
Qs 1 w normie	Qs 2 w normie

Przekroczony lub w normie zaznaczyć „X”

Nacisk kół na szyny i masa wagonu

Nacisk wagonu	Qo=
Masa wagonu	Mo=

Wydział naprawiający	Kontrola Jakości
<small>Data i podpis</small>	<small>Data i podpis</small>

Zmiana b



	Dokumentacja systemu utrzymania			Strona	1/2 b
	Opracował	2015-02	PKP CARGO S.A. Biuro Taboru i Wsparcia Technicznego	Arkusz	B01
	WAG-GH			Załącznik	05

Pojazd kolejowy kompletny.
Protokół odbioru wagonu na osiach niezależnych

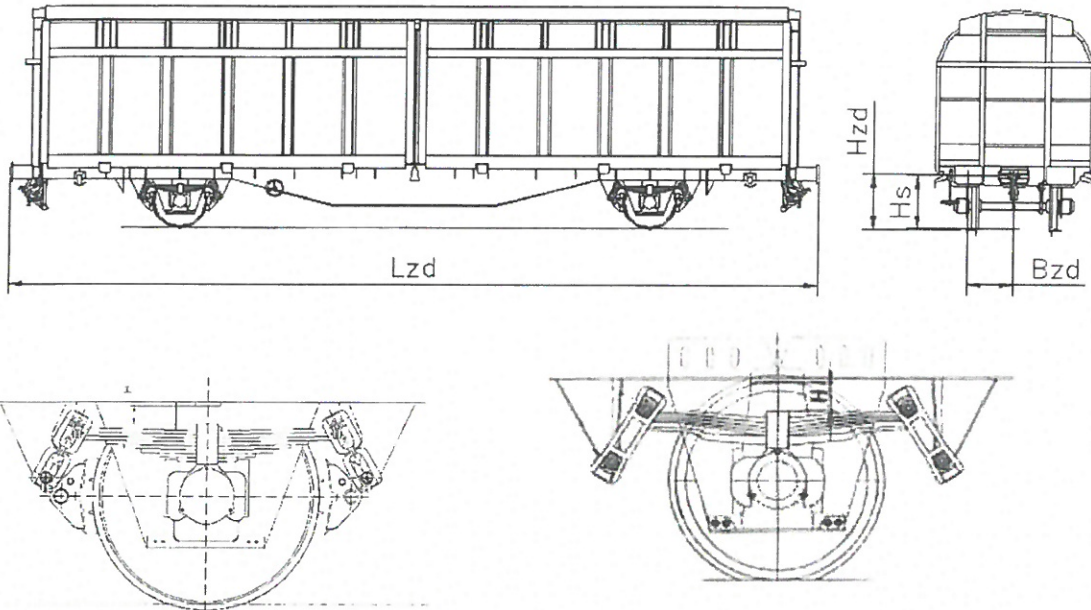

Lp.	Parametr mierzony		Symbol	Wymiar [mm]	Odchyłka [mm]	Wymiar rzeczywisty [mm]	
1	Długość wagonu ze zderzakami ¹⁾	208Kb, 208Kd, 208Kf, 208Kg, AUST/G, 217K, 217Kb	Lzd	14 020	+12 0		
		221K, 221Ka		15 025			
		216K, RFN/H, 222Kb, 222Kc		15 500			
2	Wysokość zderzaków od główki szyny		Hzd	1060 ²⁾	± 5		
3	Odległość opaski resorowej do odbijaka resorowego wagonu	AUST/G	H	109			
		208Kb, 208Kd		105			± 1
		208Kf, 208Kg		97			+2 -1
		RFN/H, 216K, 222Kb, 222Kc		86			+4 -3
		217K, 217Kb		91			+2 -1
		221K		95			+2 -1
		221Ka		97			+6 0
4	Różnica średnicy kół po okręgu tocznym zestawów kołowych w wagonie		-	≤ 10			
5 ¹⁾	Pomiar rezystancji		-	opór elektryczny między ostoja a szyną nie powinien przekroczyć 0.15 [Ω]			
Wyszczególnienie czynności							
6	Sprawdzenie kompletności dokumentów odbiorczych na materiały oraz części i zespoły (atesty, zaświadczenia odbiorcze, arkusze pomiarowe, karty EWT)						
7	Sprawdzenie cechowania ostoł						
8	Sprawdzenie montażu i działania drzwi bocznych lub ścian przesuwnych						
9	Sprawdzenie montażu i działania mechanizmów otwierających, zamykających, blokujących drzwi boczne lub ściany przesuwnie						
10	Sprawdzenie rozmieszczenia i montażu urządzeń zewnętrznych						
11	Sprawdzenie smarowania wagonu						
12	Sprawdzenie jakości wykonania powłok malarskich						
13	Sprawdzenie prawidłowości wykonania napisów (zgodnie z dokumentacją konstrukcyjną i Instrukcją Cw-5)						
14 ¹⁾	Sprawdzenie skrajni pojazdu kolejowego (zgodnie z dokumentacją konstrukcyjną)						

Zmiana b

Załącznik do rozporządzenia Ministra Infrastruktury z dnia 15 lutego 2005 r. (poz. 330)

WZÓR

.....
.....
.....
(pieczęć adresowa)

**Świadectwo nr
sprawności technicznej pojazdu kolejowego**

Niniejszym stwierdza się, że
(rodzaj pojazdu kolejowego)

typ rok budowy numer fabryczny

wyprodukowany przez:
(nazwa producenta)

.....
na który wydano świadectwo dopuszczenia do eksploatacji typu pojazdu kolejowego nr

.....
posiadający identyfikator pojazdu kolejowego

.....
jest sprawny technicznie.

Niniejsze świadectwo jest ważne:

do dnia

przebieg km, liczony od km.
(podać stan początkowy rejestratora)

..... r.
(miejsce i data wydania świadectwa)

.....
(imię, nazwisko, podpis
oraz stanowisko służbowe wystawiającego)

Adnotacje:

Objaśnienia do świadectwa sprawności technicznej pojazdu kolejowego

1. Świadectwo należy opatrzyć pieczęcią adresową, zawierającą nazwę i adres (siedzibę) firmy, znak firmowy, a jeżeli świadectwo jest wystawione przez oddział firmy — nazwę i adres (siedzibę) oddziału. W miejscu pieczęci wydającego może być wykonany nadruk z informacjami odpowiadającymi powyższym danym.
2. Rodzaj pojazdu kolejowego powinien zawierać określenie tego pojazdu, np.: lokomotywa elektryczna uniwersalna, wagon pasażerski klasy 2, wagon towarowy kryty, podbijarka, pojazd ratowniczy szynowo-drogowy.
3. Świadectwo powinno zawierać zarówno datę jego ważności, jak i przebieg pojazdu liczony w kilometrach. Ważność świadectwa upływa w zależności od tego, który z tych parametrów zostanie osiągnięty wcześniej.
4. Za stan początkowy przebiegu pojazdu kolejowego uznaje się wskazanie rejestratora odczytane w momencie przekazania pojazdu do eksploatacji.
5. W przypadku wymiany rejestratora w świadectwie należy zamieścić adnotację o jego wymianie, podać stan początkowy oraz przebieg brakujący do osiągnięcia wymaganego resursu. Wpis ten należy opatrzyć imieniem i nazwiskiem, podpisem i datą dokonania adnotacji.

PROTOKÓŁ ODBIORU WYKONANIA USŁUGI

z dnia roku

1. Usługę wykonał:

1)

2. Uczestnikami odbioru byli:

1) przedstawiciele 3RBLog Kraków - - w osobach:

•

•

• Przedstawiciel wykonawcy

3. Przedmiotem usługi było:

1)
.....

4. Opis wykonanych czynności:

1) Stwierdza się, że usługę wykonano właściwie, zgodnie z umową nr.....z dniarok.

5. Uwagi:

• Brak uwag.

6. Podpisy komisji:

.....

.....

.....

7. Akceptuję odbiór wykonania usługi na podstawie ustaleń komisji:

.....

**Wykaz wojskowych pojazdów kolejowych podlegających
przeglądowi technicznemu P-3 z adresami do kontaktu:**

1/ Skład Stawy, Oś. Stawy, 08-530 Dęblin, kontakt tel.: p. Waldemar ADAMSKI, 261 105 271,
p. Leszek WALASEK, 261 150 526 :

1. Wagon kryty dwuosioowy Gbs 208 Kf	nr rej. PK – 17031
2. Wagon kryty dwuosioowy Gbs 208 Kf	nr rej. PK – 17032
3. Wagon kryty dwuosioowy Gbs 208 Kf	nr rej. PK – 17033
4. Wagon kryty dwuosioowy Gbs 208 Kf	nr rej. PK – 17034
5. Wagon kryty dwuosioowy Gbs 208 Kf	nr rej. PK – 17035
6. Wagon kryty dwuosioowy Gbs 208 Kf	nr rej. PK – 17036
7. Wagon kryty dwuosioowy Gbs 208 Kf	nr rej. PK – 17037
8. Wagon kryty dwuosioowy Gbs 208 Kf	nr rej. PK – 17038
9. Wagon kryty dwuosioowy Gbs 208 Kf	nr rej. PK – 17039
10. Wagon kryty dwuosioowy Gbs 208 Kf	nr rej. PK – 17040
11. Wagon kryty dwuosioowy Gbs 208 Kf	nr rej. PK – 17041
12. Wagon kryty dwuosioowy Gbs 208 Kf	nr rej. PK – 17042
13. Wagon kryty dwuosioowy Gbs 208 Kf	nr rej. PK – 17043
14. Wagon kryty dwuosioowy Gbs 208 Kf	nr rej. PK – 17044
15. Wagon kryty dwuosioowy Gbs 208 Kf	nr rej. PK – 17045
16. Wagon kryty dwuosioowy Gbs 208 Kf	nr rej. PK – 17046
17. Wagon kryty dwuosioowy Gbs 208 Kf	nr rej. PK – 17047
18. Wagon kryty dwuosioowy Gbs 208 Kf	nr rej. PK – 17048
19. Wagon kryty dwuosioowy Gbs 208 Kf	nr rej. PK – 17049
20. Wagon kryty dwuosioowy Gbs 208 Kf	nr rej. PK – 17050
21. Wagon kryty dwuosioowy Gbs 208 Kf	nr rej. PK – 17051
22. Wagon kryty dwuosioowy Gbs 208 Kf	nr rej. PK – 17052
23. Wagon kryty dwuosioowy Gbs 208 Kf	nr rej. PK – 17053
24. Wagon kryty dwuosioowy Gbs 208 Kf	nr rej. PK – 17054
25. Wagon kryty dwuosioowy Gbs 208 Kf	nr rej. PK – 17055
26. Wagon kryty dwuosioowy Gbs 208 Kf	nr rej. PK – 17056
27. Wagon kryty dwuosioowy Gbs 208 Kf	nr rej. PK – 17057
28. Wagon kryty dwuosioowy Gbs 208 Kf	nr rej. PK – 17058
29. Wagon kryty dwuosioowy Gbs 208 Kf	nr rej. PK – 17059
30. Wagon kryty dwuosioowy Gbs 208 Kf	nr rej. PK – 17060
31. Wagon kryty dwuosioowy Gbs 208 Kf	nr rej. PK – 17061
32. Wagon kryty dwuosioowy Gbs 208 Kf	nr rej. PK – 17062

2/ Skład Jawidz, Niemce, 21-077 Spiczyn, kontakt tel.: p. Beata PEŁKA, 261 182 318, p. Paweł STEFANIAK, 261 182 324:

1. Wagon kryty dwuosioowy Gbs 208 Kf	nr rej. PK – 17029
--------------------------------------	--------------------

3/ Skład Kłaj, 32-015 Kłaj, kontakt tel.: p. Krzysztof DŁUGOSZ, 261 137 253, p. Józef ŚWIEGODA, 261 137 257:

1. Wagon kryty dwuosioowy Gbs 208 Kf	nr rej. PK – 17028
2. Wagon kryty dwuosioowy Gbs 208 Kf	nr rej. PK – 17027

4/ Skład Regny, 95-040 Koluszk, kontakt tel.: p. Wioletta TOMASIK, 261 442 714, p. Ignacy STĘPIEŃ, 261 442 847:

1. Wagon kryty dwuosioowy Gbs 208 Kf	nr rej. PK – 17030
--------------------------------------	--------------------

WYKAZ OSÓB
realizujących umowę uprawnionych do wejścia na teren
kompleksu nr oraz wykaz pojazdów

Nazwa i adres firmy:

.....
.....

Rodzaj prac:

.....
.....

Nr umowy:

Termin realizacji umowy (prac): od: do:

Praca będzie wykonywana w dni robocze w godz. od do
..... oraz w soboty w godz. od do.....

Osoba nadzorująca prace ze strony JW: nr telefonu

Lp.	Imię i nazwisko	Rodzaj dokumentu tożsamości	Nr dokumentu tożsamości	Pojazd	
				Marka	Nr rejestracyjny
1.					
2.					
3.					
4.					
5.					

.....
czytelny podpis Wykonawcy

.....
podpis osoby odpowiedzialnej za realizację umowy