

SPECYFIKACJA WARUNKÓW ZAMÓWIENIA

- dalej zwana „**SWZ**”

Postępowanie o udzielenie zamówienia publicznego jest prowadzone zgodnie z przepisami ustawy z dnia 11 września 2019 r. - Prawo zamówień publicznych (Dz.U. z 2021 r. poz. 1129, z późn. zm.) - dalej zwanej „**Pzp**”

Nazwa nadana zamówieniu:

Postępowanie o udzielenie zamówienia na „Dekorację i branding Miasta Szczecin”.

Oznaczenie sprawy:

SAA/3/2022

I. Nazwa oraz adres zamawiającego, numer telefonu, adres poczty elektronicznej i adres strony internetowej prowadzonego postępowania.

Szczecińska Agencja Artystyczna

Al. Wojska Polskiego 64

70 - 479 Szczecin

tel. 91 484 00 17

e-mail: sekretariat@saa.szczecin.pl

Adres strony internetowej prowadzonego postępowania:

<https://platformazakupowa.pl/>

II. Adres strony internetowej, na której udostępniane będą zmiany i wyjaśnienia treści SWZ oraz inne dokumenty zamówienia bezpośrednio związane z postępowaniem o udzielenie zamówienia.

<https://platformazakupowa.pl/>

III. Tryb udzielenia zamówienia oraz informacja, czy zamawiający przewiduje wybór najkorzystniejszej oferty z możliwością prowadzenia negocjacji.

Na podstawie art. 275 pkt 2 Pzp zamawiający udziela zamówienia w trybie podstawowym, w którym w odpowiedzi na ogłoszenie o zamówieniu oferty mogą składać wszyscy zainteresowani wykonawcy, a następnie zamawiający może prowadzić negocjacje w celu ulepszenia treści ofert, które podlegają ocenie w ramach kryterium ceny, a po zakończeniu negocjacji zamawiający zaprasza wykonawców do składania ofert dodatkowych.

IV. Negocjacje w celu ulepszenia treści ofert, które podlegają ocenie w ramach kryteriów oceny ofert.

1. Zamawiający może zaprosić jednocześnie wykonawców do negocjacji ofert złożonych w odpowiedzi na ogłoszenie o zamówieniu, jeżeli nie podlegały one odrzuceniu, a jeżeli zamawiający ustali kryteria, o których mowa w art. 288 ust. 2 Pzp, zaproszenie skieruje do tych wykonawców, których oferty będą spełniać w najwyższym stopniu te kryteria, w liczbie ustalonej przez zamawiającego.
2. Ofertę wykonawcy niezaproszonego do negocjacji uznaje się za odrzuconą.
3. Jeżeli liczba wykonawców, którzy w odpowiedzi na ogłoszenie o zamówieniu złożyli oferty niepodlegające odrzuceniu, jest mniejsza niż 3, zamawiający w przypadku, o którym mowa w art. 275 pkt 2 Pzp, kontynuuje postępowanie.

4. Negocjacje treści ofert:
 - 1) nie mogą prowadzić do zmiany treści SWZ;
 - 2) dotyczą wyłącznie tych elementów treści ofert, które podlegają ocenie w ramach kryteriów oceny ofert.
5. Prowadzone negocjacje mają charakter poufny. Zamawiający udostępnia oferty wraz z załącznikami złożone w odpowiedzi na ogłoszenie o zamówieniu niezwłocznie po otwarciu tych ofert, nie później jednak niż w terminie 3 dni od dnia ich otwarcia.
6. Żadna ze stron nie może, bez zgody drugiej strony, ujawniać informacji technicznych i handlowych związanych z negocjacjami. Zgoda jest udzielana w odniesieniu do konkretnych informacji i przed ich ujawnieniem.
7. Zamawiający informuje równocześnie wszystkich wykonawców, których oferty złożone w odpowiedzi na ogłoszenie o zamówieniu nie zostały odrzucone, o zakończeniu negocjacji oraz zaprasza ich do składania ofert dodatkowych.
8. Zamawiający wyznaczy termin na złożenie ofert dodatkowych z uwzględnieniem czasu potrzebnego na przygotowanie tych ofert, z tym, że termin ten nie może być krótszy niż 5 dni od dnia przekazania zaproszenia do składania ofert dodatkowych.
9. Zaproszenie do składania ofert dodatkowych zawiera co najmniej:
 - 1) nazwę oraz adres zamawiającego, numer telefonu, adres poczty elektronicznej oraz strony internetowej prowadzonego postępowania;
 - 2) sposób i termin składania ofert dodatkowych oraz język lub języki, w jakich muszą one być sporządzone, oraz termin otwarcia tych ofert.
10. Wykonawca może złożyć ofertę dodatkową, która zawiera nowe propozycje w zakresie treści oferty podlegających ocenie w ramach kryteriów oceny ofert wskazanych przez zamawiającego w zaproszeniu do negocjacji.
11. Oferta dodatkowa nie może być mniej korzystna w żadnym z kryteriów oceny ofert wskazanych w zaproszeniu do negocjacji niż oferta złożona w odpowiedzi na ogłoszenie o zamówieniu.
12. Oferta przestaje wiązać wykonawcę w zakresie, w jakim złoży on ofertę dodatkową zawierającą korzystniejsze propozycje w ramach każdego z kryteriów oceny ofert wskazanych w zaproszeniu do negocjacji.
13. Oferta dodatkowa, która jest mniej korzystna w którymkolwiek z kryteriów oceny ofert wskazanych w zaproszeniu do negocjacji niż oferta złożona w odpowiedzi na ogłoszenie o zamówieniu, podlega odrzuceniu.
14. Zamawiający wzywa wykonawcę, którego oferta została najwyżej oceniona, do złożenia w wyznaczonym terminie, nie krótszym niż 5 dni od dnia wezwania, podmiotowych środków dowodowych, jeżeli wymagał ich złożenia w ogłoszeniu o zamówieniu lub

dokumentach zamówienia, aktualnych na dzień złożenia podmiotowych środków dowodowych.

15. Jeżeli zachodzą uzasadnione podstawy do uznania, że złożone uprzednio podmiotowe środki dowodowe nie są już aktualne, zamawiający może w każdym czasie wezwać wykonawcę lub wykonawców do złożenia wszystkich lub niektórych podmiotowych środków dowodowych, aktualnych na dzień ich złożenia.

V. Informacja, czy zamawiający przewiduje możliwość ograniczenia liczby wykonawców, których zaprosi do negocjacji, stosując kryteria oceny ofert.

Zamawiający nie przewiduje możliwości ograniczenia liczby wykonawców zaproszonych do negocjacji ofert złożonych w odpowiedzi na ogłoszenie o zamówieniu.

VI. Opis przedmiotu zamówienia.

1. **Opis przedmiotu zamówienia stanowi Załącznik nr 1 do SWZ.**
2. Nazwy i kody określone we Wspólnym Słowniku Zamówień (CPV):
 - 1) CPV: 98300000-6 - Różne usługi
 - 2) CPV: 51000000-9 - Usługi instalowania
 - 3) CPV: 22900000-9 - Różne druki
3. Opisując przedmiot zamówienia przez odniesienie do norm, ocen technicznych, specyfikacji technicznych i systemów referencji technicznych, o których mowa w art. 101 ust. 1 pkt 2 oraz ust. 3 Pzp, zamawiający dopuszcza rozwiązania równoważne opisywanym.
4. Opisując przypadku gdy opis przedmiotu zamówienia odnosi się do norm, ocen technicznych, specyfikacji technicznych i systemów referencji technicznych, o których mowa w art. 104 ust. 1 pkt 2 oraz ust. 3 Pzp, zamawiający nie może odrzucić oferty tylko dlatego, że oferowane dostawy nie są zgodne z normami, ocenami technicznymi, specyfikacjami technicznymi i systemami referencji technicznych, do których opis przedmiotu zamówienia się odnosi, pod warunkiem że wykonawca udowodni w ofercie, w szczególności za pomocą przedmiotowych środków dowodowych, o których mowa w art. 104-107 Pzp, że proponowane rozwiązania w równoważnym stopniu spełniają wymagania określone w opisie przedmiotu zamówienia.

VII. Opis części zamówienia, jeżeli zamawiający dopuszcza składanie ofert częściowych.

1. Zamawiający nie dopuszcza składania ofert częściowych.

2. Uzasadnienie niedokonania podziału zamówienia na części:

Zamawiający nie zdecydował się na podział zamówienia ze względu na to że podział zamówienia wiązał by się z nadmiernymi trudnościami technicznymi lub nadmiernymi kosztami wykonania zamówienia. W przypadku podziału zamówienia zachodziła by również potrzeba skoordynowania działań różnych wykonawców realizujących poszczególne części zamówienia co mogłaby poważnie zagrozić właściwemu wykonaniu zamówienia szczególnie w zakresie wykonania zamówienia. Na rynku istnieje wiele podmiotów wykonujących usługi określone w specyfikacji warunków zamówienia, brak podziału nie ogranicza konkurencji na rynku.

VIII. Wymagania w zakresie zatrudnienia na podstawie stosunku pracy, w okolicznościach, o których mowa w art. 95 Pzp, jeżeli zamawiający przewiduje takie wymagania.

Zamawiający nie określa wymagań w zakresie zatrudnienia na podstawie stosunku pracy, w okolicznościach, o których mowa w art. 95 Pzp.

IX. Termin wykonania zamówienia.

31 grudnia 2022 r.

X. Projektowane postanowienia umowy w sprawie zamówienia publicznego, które zostaną wprowadzone do treści tej umowy.

Wzór umowy w sprawie zamówienia publicznego stanowi **Załącznik nr 2 do SWZ**.

XI. Podstawy wykluczenia, o których mowa w art. 108 Pzp.

Z postępowania o udzielenie zamówienia wyklucza się wykonawcę:

- 1) będącego osobą fizyczną, którego prawomocnie skazano za przestępstwo:
 - a) udziału w zorganizowanej grupie przestępczej albo związku mającym na celu popełnienie przestępstwa lub przestępstwa skarbowego, o którym mowa w art. 258 Kodeksu karnego (**art. 108 ust. 1 pkt 1 lit. a Pzp**),
 - b) handlu ludźmi, o którym mowa w art. 189a Kodeksu karnego (**art. 108 ust. 1 pkt 1 lit. b Pzp**),
 - c) o którym mowa w art. 228-230a, art. 250a Kodeksu karnego, w art. 46-48 ustawy z dnia 25 czerwca 2010 r. o sporcie (Dz. U. z 2020 r. poz. 1133 oraz z 2021 r. poz. 2054) lub w art. 54 ust. 1-4 ustawy z dnia 12 maja 2011 r. o refundacji leków, środków spożywczych specjalnego przeznaczenia żywieniowego oraz wyrobów medycznych (Dz. U. z 2021 r. poz. 523, 1292, 1559 i 2054) (**art. 108 ust. 1 pkt 1 lit. c Pzp**),

- d) finansowania przestępstwa o charakterze terrorystycznym, o którym mowa w art. 165a Kodeksu karnego, lub przestępstwo udaremniania lub utrudniania stwierdzenia przestępnego pochodzenia pieniędzy lub ukrywania ich pochodzenia, o którym mowa w art. 299 Kodeksu karnego (**art. 108 ust. 1 pkt 1 lit. d Pzp**),
 - e) o charakterze terrorystycznym, o którym mowa w art. 115 § 20 Kodeksu karnego, lub mające na celu popełnienie tego przestępstwa (**art. 108 ust. 1 pkt 1 lit. e Pzp**),
 - f) pracy małoletnich cudzoziemców, o którym mowa w art. 9 ust. 2 ustawy z dnia 15 czerwca 2012 r. o skutkach powierzania wykonywania pracy cudzoziemcom przebywającym wbrew przepisom na terytorium Rzeczypospolitej Polskiej (Dz. U. z 2021 r. poz. 1745) (**art. 108 ust. 1 pkt 1 lit. f Pzp**),
 - g) przeciwko obrotowi gospodarczemu, o których mowa w art. 296-307 Kodeksu karnego, przestępstwo oszustwa, o którym mowa w art. 286 Kodeksu karnego, przestępstwo przeciwko wiarygodności dokumentów, o których mowa w art. 270-277d Kodeksu karnego, lub przestępstwo skarbowe (**art. 108 ust. 1 pkt 1 lit. g Pzp**),
 - h) o którym mowa w art. 9 ust. 1 i 3 lub art. 10 ustawy z dnia 15 czerwca 2012 r. o skutkach powierzania wykonywania pracy cudzoziemcom przebywającym wbrew przepisom na terytorium Rzeczypospolitej Polskiej (**art. 108 ust. 1 pkt 1 lit. h Pzp**)
 - lub za odpowiedni czyn zabroniony określony w przepisach prawa obcego;
- 2) jeżeli urzędującego członka jego organu zarządzającego lub nadzorczego, wspólnika spółki w spółce jawnej lub partnerskiej albo komplementariusza w spółce komandytowej lub komandytowo-akcyjnej lub prokurenta prawomocnie skazano za przestępstwo, o którym mowa w pkt 1 (**art. 108 ust. 1 pkt 2 Pzp**);
- 3) wobec którego wydano prawomocny wyrok sądu lub ostateczną decyzję administracyjną o zaleganiu z uiszczeniem podatków, opłat lub składek na ubezpieczenie społeczne lub zdrowotne, chyba że wykonawca odpowiednio przed upływem terminu do składania wniosków o dopuszczenie do udziału w postępowaniu albo przed upływem terminu składania ofert dokonał płatności należnych podatków, opłat lub składek na ubezpieczenie społeczne lub zdrowotne wraz z odsetkami lub grzywnami lub zawarł wiążące porozumienie w sprawie spłaty tych należności (**art. 108 ust. 1 pkt 3 Pzp**);
- 4) wobec którego orzeczono zakaz ubiegania się o zamówienia publiczne (**art. 108 ust. 1 pkt 4 Pzp**);

- 5) jeżeli zamawiający może stwierdzić, na podstawie wiarygodnych przesłanek, że wykonawca zawarł z innymi wykonawcami porozumienie mające na celu zakłócenie konkurencji, w szczególności, jeżeli należąc do tej samej grupy kapitałowej w rozumieniu ustawy z dnia 16 lutego 2007 r. o ochronie konkurencji i konsumentów, złożyli odrębne oferty, chyba że wykażą, że przygotowali te oferty lub wnioski niezależnie od siebie (**art. 108 ust. 1 pkt 5 Pzp**);
- 6) jeżeli, w przypadkach, o których mowa w art. 85 ust. 1 Pzp, doszło do zakłócenia konkurencji wynikającego z wcześniejszego zaangażowania tego wykonawcy lub podmiotu, który należy z wykonawcą do tej samej grupy kapitałowej w rozumieniu ustawy z dnia 16 lutego 2007 r. o ochronie konkurencji i konsumentów, chyba że spowodowane tym zakłócenie konkurencji może być wyeliminowane w inny sposób niż przez wykluczenie wykonawcy z udziału w postępowaniu o udzielenie zamówienia (**art. 108 ust. 1 pkt 6 Pzp**).

XII. Podstawy wykluczenia, o których mowa w art. 109 ust. 1 Pzp.

Z postępowania o udzielenie zamówienia zamawiający wyklucza także wykonawcę w stosunku, do którego otwarto likwidację, ogłoszono upadłość, którego aktywami zarządza likwidator lub sąd, zawarł układ z wierzycielami, którego działalność gospodarcza jest zawieszona albo znajduje się on w innej tego rodzaju sytuacji wynikającej z podobnej procedury przewidzianej w przepisach miejsca wszczęcia tej procedury (**art. 109 ust. 1 pkt 4 Pzp**).

XIII. Informacja o warunkach udziału w postępowaniu o udzielenie zamówienia.

1. Wykonawca spełni warunek udziału w postępowaniu dotyczący sytuacji ekonomicznej lub finansowej, jeżeli wykaże, że posiada środki finansowe lub zdolność kredytową w wysokości nie mniejszej niż 100 000 PLN.
2. Wykonawca spełni warunek udziału w postępowaniu dotyczący zdolności zawodowej, jeżeli wykaże, że w okresie ostatnich 3 lat, a jeżeli okres prowadzenia działalności jest krótszy - w tym okresie, wykonał jedną usługi polegającą wykonaniu i montażu materiałów reklamowych na 20 000 PLN.

XIV. Informacja o podmiotowych środkach dowodowych żądanych w celu potwierdzenia spełnienia warunków udziału w postępowaniu.

1. W celu potwierdzenia spełnienia przez wykonawcę warunków udziału w postępowaniu dotyczących sytuacji ekonomicznej lub finansowej zamawiający żąda następujących podmiotowych środków dowodowych informacji banku lub spółdzielczej kasy oszczędnościowo-kredytowej potwierdzającej wysokość

posiadanych środków finansowych lub zdolność kredytową wykonawcy, w okresie nie wcześniejszym niż 3 miesiące przed jej złożeniem.

2. Jeżeli z uzasadnionej przyczyny wykonawca nie może złożyć wymaganych przez zamawiającego podmiotowych środków dowodowych, o których mowa w ust. 1, wykonawca składa inne podmiotowe środki dowodowe, które w wystarczający sposób potwierdzają spełnianie opisanego przez zamawiającego warunku udziału w postępowaniu lub kryterium selekcji dotyczącego sytuacji ekonomicznej lub finansowej.
3. W celu potwierdzenia spełniania przez wykonawcę warunków udziału w postępowaniu dotyczących zdolności zawodowej zamawiający żąda wykazu usług wykonanych, a w przypadku świadczeń powtarzających się lub ciągłych również wykonywanych, w okresie ostatnich 3 lat, a jeżeli okres prowadzenia działalności jest krótszy - w tym okresie, wraz z podaniem ich wartości, przedmiotu, dat wykonania i podmiotów, na rzecz których usługi zostały wykonane lub są wykonywane, oraz załączeniem dowodów określających, czy te usługi zostały wykonane lub są wykonywane należycie, przy czym dowodami, o których mowa, są referencje bądź inne dokumenty sporządzone przez podmiot, na rzecz którego usługi zostały wykonane, a w przypadku świadczeń powtarzających się lub ciągłych są wykonywane, a jeżeli wykonawca z przyczyn niezależnych od niego nie jest w stanie uzyskać tych dokumentów - oświadczenie wykonawcy; w przypadku świadczeń powtarzających się lub ciągłych nadal wykonywanych referencje bądź inne dokumenty potwierdzające ich należyte wykonywanie powinny być wystawione w okresie ostatnich 3 miesięcy. **Wzór wykazu stanowi Załącznik nr 5 do SWZ.**
4. Okres wyrażony w latach, o którym mowa w ust. 3, liczy się wstecz od dnia, w którym upływa termin składania ofert.
5. Jeżeli wykonawca powołuje się na doświadczenie w realizacji usług, wykonywanych wspólnie z innymi wykonawcami, wykaz, o którym mowa w ust. 3 pkt 1, dotyczy usług, w których wykonaniu wykonawca ten bezpośrednio uczestniczył.
6. Zgodnie z art. 117 ust. 4 Pzp w przypadku, o którym mowa w ust. 5, wykonawcy wspólnie ubiegający się o udzielenie zamówienia dołączają do oferty oświadczenie, z którego wynika, które usługi wykonają poszczególni wykonawcy. **Wzór oświadczenia, o którym mowa w art. 117 ust. 4 Pzp stanowi Załącznik nr 7 do SWZ.**
7. Zamawiający nie wzywa do złożenia podmiotowych środków dowodowych, jeżeli może je uzyskać za pomocą bezpłatnych i ogólnodostępnych baz danych, w szczególności rejestrów publicznych w rozumieniu ustawy z dnia 17 lutego 2005 r. o informatyzacji działalności podmiotów realizujących zadania publiczne, o ile wykonawca wskazał w oświadczeniu, o którym mowa w art. 125 ust. 1 Pzp, dane umożliwiające dostęp do tych środków.

8. Wykonawca nie jest zobowiązany do złożenia podmiotowych środków dowodowych, które zamawiający posiada, jeżeli wykonawca wskaże te środki oraz potwierdzi ich prawidłowość i aktualność.
9. W przypadku, o którym mowa w ust. 8, wykonawca wskazuje podmiotowe środki dowodowe, które zamawiający posiada (określenie podmiotowych środków dowodowych, o ile podmiotowe środki dowodowe są prawidłowe i aktualne oraz oznaczenie sprawy, w którym zostały złożone podmiotowe środki dowodowe), i potwierdza ich prawidłowość i aktualność w odpowiedzi na wezwanie zamawiającego do złożenia podmiotowych środków dowodowych.

XV. Informacja o podmiotowych środkach dowodowych żądanych w celu potwierdzenia braku podstaw wykluczeniu.

1. W celu potwierdzenia braku podstaw wykluczenia wykonawcy z udziału w postępowaniu o udzielenie zamówienia publicznego, zamawiający żąda odpisu lub informacji z Krajowego Rejestru Sądowego lub z Centralnej Ewidencji i Informacji o Działalności Gospodarczej, w zakresie art. 109 ust. 1 pkt 4 Pzp, sporządzonych nie wcześniej niż 3 miesiące przed jej złożeniem, jeżeli odrębne przepisy wymagają wpisu do rejestru lub ewidencji.
2. Jeżeli wykonawca ma siedzibę lub miejsce zamieszkania poza granicami Rzeczypospolitej Polskiej, zamiast odpisu albo informacji z Krajowego Rejestru Sądowego lub z Centralnej Ewidencji i Informacji o Działalności Gospodarczej, o których mowa w części ust. 1, składa dokument lub dokumenty wystawione w kraju, w którym wykonawca ma siedzibę lub miejsce zamieszkania, potwierdzające, że nie otwarto jego likwidacji, nie ogłoszono upadłości, jego aktywami nie zarządza likwidator lub sąd, nie zawarł układu z wierzycielami, jego działalność gospodarcza nie jest zawieszona ani nie znajduje się on w innej tego rodzaju sytuacji wynikającej z podobnej procedury przewidzianej w przepisach miejsca wszczęcia tej procedury.
3. Dokumenty, o których mowa w ust. 2, powinny być wystawione nie wcześniej niż 3 miesiące przed ich złożeniem.
4. Jeżeli w kraju, w którym wykonawca ma siedzibę lub miejsce zamieszkania, nie wydaje się dokumentów, o których mowa w ust. 2, lub gdy dokumenty te nie odnoszą się do wszystkich przypadków, o których mowa w art. 108 ust. 1 pkt 1, 2 i 4 Pzp, zastępuje się je odpowiednio w całości lub w części dokumentem zawierającym odpowiednio oświadczenie wykonawcy, ze wskazaniem osoby albo osób uprawnionych do jego reprezentacji, lub oświadczenie osoby, której dokument miał dotyczyć, złożone pod przysięgą, lub, jeżeli w kraju, w którym wykonawca ma siedzibę lub miejsce zamieszkania nie ma przepisów o oświadczeniu pod przysięgą, złożone przed organem sądowym lub administracyjnym, notariuszem, organem samorządu

zawodowego lub gospodarczego, właściwym ze względu na siedzibę lub miejsce zamieszkania wykonawcy. Przepis ust. 3 stosuje się.

5. Zamawiający żąda od wykonawcy, który polega na zdolnościach technicznych lub zawodowych lub sytuacji finansowej lub ekonomicznej podmiotów udostępniających zasoby na zasadach określonych w art. 118 Pzp, przedstawienia podmiotowych środków dowodowych, o których mowa w ust. 1, dotyczących tych podmiotów, potwierdzających, że nie zachodzą wobec tych podmiotów podstawy wykluczenia z postępowania.
6. Wykonawca nie podlega wykluczeniu w okolicznościach określonych w art. 108 ust. 1 pkt 1, 2 i 5 lub art. 109 ust. 1 pkt 4 Pzp, jeżeli udowodni zamawiającemu, że spełnił łącznie następujące przesłanki:
 - 1) naprawił lub zobowiązał się do naprawienia szkody wyrządzonej przestępstwem, wykroczeniem lub swoim nieprawidłowym postępowaniem, w tym poprzez zadośćuczynienie pieniężne;
 - 2) wyczerpująco wyjaśnił fakty i okoliczności związane z przestępstwem, wykroczeniem lub swoim nieprawidłowym postępowaniem oraz spowodowanymi przez nie szkodami, aktywnie współpracując odpowiednio z właściwymi organami, w tym organami ścigania, lub zamawiającym;
 - 3) podjął konkretne środki techniczne, organizacyjne i kadrowe, odpowiednie dla zapobiegania dalszym przestępstwom, wykroczeniom lub nieprawidłowemu postępowaniu, w szczególności:
 - a) zerwał wszelkie powiązania z osobami lub podmiotami odpowiedzialnymi za nieprawidłowe postępowanie wykonawcy,
 - b) zreorganizował personel,
 - c) wdrożył system sprawozdawczości i kontroli,
 - d) utworzył struktury audytu wewnętrznego do monitorowania przestrzegania przepisów, wewnętrznych regulacji lub standardów,
 - e) wprowadził wewnętrzne regulacje dotyczące odpowiedzialności i odszkodowań za nieprzestrzeganie przepisów, wewnętrznych regulacji lub standardów.
7. Zamawiający ocenia, czy podjęte przez wykonawcę czynności, o których mowa w ust. 6, są wystarczające do wykazania jego rzetelności, uwzględniając wagę i szczególne okoliczności czynu wykonawcy. Jeżeli podjęte przez wykonawcę czynności, o których mowa w ust. 6, nie są wystarczające do wykazania jego rzetelności, zamawiający wyklucza wykonawcę.

8. W celu potwierdzenia braku podstaw wykluczenia wykonawcy z udziału w postępowaniu o udzielenie zamówienia publicznego, zamawiający żąda oświadczenia wykonawcy o braku podstaw wykluczenia z postępowania wykonawcy. **Wzór oświadczenia stanowi Załącznik nr 3 do SWZ.**
9. Wykonawca, w przypadku polegania na zdolnościach lub sytuacji podmiotów udostępniających zasoby, przedstawia, wraz z oświadczeniem, o którym mowa w ust. 1, także oświadczenie podmiotu udostępniającego zasoby, potwierdzające brak podstaw wykluczenia tego podmiotu oraz odpowiednio spełnianie warunków udziału w postępowaniu lub kryteriów selekcji, w zakresie, w jakim wykonawca powołuje się na jego zasoby.

XVI. Poleganie na zdolnościach technicznych lub zawodowych lub sytuacji finansowej lub ekonomicznej podmiotów udostępniających zasoby.

1. Wykonawca może w celu potwierdzenia spełniania warunków udziału w postępowaniu, w stosownych sytuacjach oraz w odniesieniu do konkretnego zamówienia, lub jego części, polegać na zdolnościach technicznych lub zawodowych lub sytuacji finansowej lub ekonomicznej podmiotów udostępniających zasoby, niezależnie od charakteru prawnego łączących go z nimi stosunków prawnych.
2. Wykonawca, który polega na zdolnościach lub sytuacji podmiotów udostępniających zasoby, składa, wraz z wnioskiem o dopuszczenie do udziału w postępowaniu albo odpowiednio wraz z ofertą, zobowiązanie podmiotu udostępniającego zasoby do oddania mu do dyspozycji niezbędnych zasobów na potrzeby realizacji danego zamówienia lub inny podmiotowy środek dowodowy potwierdzający, że wykonawca realizując zamówienie, będzie dysponował niezbędnymi zasobami tych podmiotów.
3. Zobowiązanie podmiotu udostępniającego zasoby, o którym mowa w ust. 3, potwierdza, że stosunek łączący wykonawcę z podmiotami udostępniającymi zasoby gwarantuje rzeczywisty dostęp do tych zasobów oraz określa w szczególności:
 - 1) zakres dostępnych wykonawcy zasobów podmiotu udostępniającego zasoby;
 - 2) sposób i okres udostępnienia wykonawcy i wykorzystania przez niego zasobów podmiotu udostępniającego te zasoby przy wykonywaniu zamówienia.

Wzór zobowiązania podmiotu udostępniającego zasoby stanowi Załącznik nr 6 do SWZ.

4. Podmiot, który zobowiązał się do udostępnienia zasobów, odpowiada solidarnie z wykonawcą, który polega na jego sytuacji finansowej lub ekonomicznej, za szkodę poniesioną przez zamawiającego powstałą wskutek nieudostępnienia tych zasobów, chyba że za nieudostępnienie zasobów podmiot ten nie ponosi winy.

5. Jeżeli zdolności techniczne lub zawodowe, sytuacja ekonomiczna lub finansowa podmiotu udostępniającego zasoby nie potwierdzają spełniania przez wykonawcę warunków udziału w postępowaniu lub zachodzą wobec tego podmiotu podstawy wykluczenia, zamawiający żąda, aby wykonawca w terminie określonym przez zamawiającego zastąpił ten podmiot innym podmiotem lub podmiotami albo wykazał, że samodzielnie spełnia warunki udziału w postępowaniu.
6. Wykonawca nie może, po upływie terminu składania ofert, powoływać się na zdolności lub sytuację podmiotów udostępniających zasoby, jeżeli na etapie składania ofert nie polegał on w danym zakresie na zdolnościach lub sytuacji podmiotów udostępniających zasoby.

XVII. Wykonawcy wspólnie ubiegający się o udzielenie zamówienia oraz informacje dotyczące składania pełnomocnictwa lub innego dokumentu potwierdzającego umocowanie do reprezentowania wykonawcy.

1. Wykonawcy mogą wspólnie ubiegać się o udzielenie zamówienia.
2. W przypadku, o którym mowa w ust. 1, wykonawcy ustanawiają pełnomocnika do reprezentowania ich w postępowaniu o udzielenie zamówienia albo do reprezentowania w postępowaniu i zawarcia umowy w sprawie zamówienia publicznego.
3. Przepisy dotyczące wykonawcy stosuje się odpowiednio do wykonawców wspólnie ubiegających się o udzielenie zamówienia.
4. W celu potwierdzenia, że osoba działająca w imieniu wykonawcy jest umocowana do jego reprezentowania, zamawiający może żądać od wykonawcy odpisu lub informacji z Krajowego Rejestru Sądowego, Centralnej Ewidencji i Informacji o Działalności Gospodarczej lub innego właściwego rejestru.
5. Wykonawca nie jest zobowiązany do złożenia dokumentów, o których mowa w ust. 4, jeżeli zamawiający może je uzyskać za pomocą bezpłatnych i ogólnodostępnych baz danych, o ile wykonawca wskazał dane umożliwiające dostęp do tych dokumentów.
6. Jeżeli w imieniu wykonawcy działa osoba, której umocowanie do jego reprezentowania nie wynika z dokumentów, o których mowa w ust. 1, zamawiający może żądać od wykonawcy pełnomocnictwa lub innego dokumentu potwierdzającego umocowanie do reprezentowania wykonawcy.
7. Przepis ust. 6 stosuje się odpowiednio do osoby działającej w imieniu wykonawców wspólnie ubiegających się o udzielenie zamówienia publicznego.
8. Przepisy ust. 4-6 stosuje się odpowiednio do osoby działającej w imieniu podmiotu udostępniającego zasoby na zasadach określonych w art. 118 Pzp lub

podwykonawcy niebędącego podmiotem udostępniającym zasoby na takich zasadach.

XVIII. Forma i postać składanych podmiotowych środków dowodowych oraz innych dokumentów lub oświadczeń.

1. Oświadczenia, o których mowa w art. 125 ust. 1 Pzp, podmiotowe środki dowodowe, w tym oświadczenie, o którym mowa w art. 117 ust. 4 Pzp, oraz zobowiązanie podmiotu udostępniającego zasoby, o którym mowa w art. 118 ust. 3 Pzp, zwane dalej „zobowiązaniem podmiotu udostępniającego zasoby”, pełnomocnictwo, sporządza się w postaci elektronicznej, w formatach danych określonych w przepisach wydanych na podstawie art. 18 ustawy z dnia 17 lutego 2005 r. o informatyzacji działalności podmiotów realizujących zadania publiczne (Dz. U. z 2021 r. poz. 2070), z zastrzeżeniem formatów, o których mowa w art. 66 ust. 1 Pzp, z uwzględnieniem rodzaju przekazywanych danych (§ 2 ust. 1 rozporządzenia Prezesa Rady Ministrów z dnia 30 grudnia 2020 r. w sprawie sposobu sporządzania i przekazywania informacji oraz wymagań technicznych dla dokumentów elektronicznych oraz środków komunikacji elektronicznej w postępowaniu o udzielenie zamówienia publicznego lub konkursie (Dz.U. poz. 2452) - w skrócie „**rozporządzenie**”).
2. Informacje, oświadczenia lub dokumenty, inne niż określone w § 2 ust. 1 rozporządzenia, przekazywane w postępowaniu, sporządza się w postaci elektronicznej, w formatach danych określonych w przepisach wydanych na podstawie art. 18 ustawy z dnia 17 lutego 2005 r. o informatyzacji działalności podmiotów realizujących zadania publiczne lub jako tekst wpisany bezpośrednio do wiadomości przekazywanej przy użyciu środków komunikacji elektronicznej, o których mowa w § 3 ust. 1 rozporządzenia (**§ 2 ust. 2 rozporządzenia**).
3. Dokumenty elektroniczne przekazuje się w postępowaniu przy użyciu środków komunikacji elektronicznej wskazanych przez zamawiającego zgodnie z art. 67 Pzp (**§ 3 ust. 1 rozporządzenia**).
4. Podmiotowe środki dowodowe, przedmiotowe środki dowodowe oraz inne dokumenty lub oświadczenia, sporządzone w języku obcym przekazuje się wraz z tłumaczeniem na język polski (**§ 5 rozporządzenia**).
5. W przypadku gdy podmiotowe środki dowodowe, inne dokumenty, lub dokumenty potwierdzające umocowanie do reprezentowania odpowiednio wykonawcy, wykonawców wspólnie ubiegających się o udzielenie zamówienia publicznego, podmiotu udostępniającego zasoby na zasadach określonych w art. 118 Pzp lub podwykonawcy niebędącego podmiotem udostępniającym zasoby na takich zasadach, zwane dalej „dokumentami potwierdzającymi umocowanie do reprezentowania”, zostały wystawione przez upoważnione podmioty inne niż

wykonawca, wykonawca wspólnie ubiegający się o udzielenie zamówienia, podmiot udostępniający zasoby lub podwykonawca, zwane dalej „upoważnionymi podmiotami”, jako dokument elektroniczny, przekazuje się ten dokument (**§ 6 ust. 1 rozporządzenia**).

6. W przypadku gdy podmiotowe środki dowodowe, przedmiotowe środki dowodowe, inne dokumenty lub dokumenty potwierdzające umocowanie do reprezentowania, zostały wystawione przez upoważnione podmioty jako dokument w postaci papierowej, przekazuje się cyfrowe odwzorowanie tego dokumentu opatrzone kwalifikowanym podpisem elektronicznym, podpisem zaufanym lub podpisem osobistym, poświadczające zgodność cyfrowego odwzorowania z dokumentem w postaci papierowej (**§ 6 ust. 2 rozporządzenia**).
 7. Zgodnie z § 6 ust. 3 rozporządzenia poświadczenia zgodności cyfrowego odwzorowania z dokumentem w postaci papierowej, o którym mowa w ust. 2, dokonuje w przypadku:
 - 1) podmiotowych środków dowodowych oraz dokumentów potwierdzających umocowanie do reprezentowania - odpowiednio wykonawca, wykonawca wspólnie ubiegający się o udzielenie zamówienia, podmiot udostępniający zasoby lub podwykonawca, w zakresie podmiotowych środków dowodowych lub dokumentów potwierdzających umocowanie do reprezentowania, które każdego z nich dotyczą;
 - 2) przedmiotowych środków dowodowych - odpowiednio wykonawca lub wykonawca wspólnie ubiegający się o udzielenie zamówienia;
 - 3) innych dokumentów odpowiednio wykonawca lub wykonawca wspólnie ubiegający się o udzielenie zamówienia, w zakresie dokumentów, które każdego z nich dotyczą.
 8. Poświadczenia zgodności cyfrowego odwzorowania z dokumentem w postaci papierowej, o którym mowa w § 6 ust. 2 rozporządzenia, może dokonać również notariusz (**§ 6 ust. 4 rozporządzenia**).
 9. Przez cyfrowe odwzorowanie, o którym mowa w ust. 2-4 oraz § 7 ust. 2-4, należy rozumieć dokument elektroniczny będący kopią elektroniczną treści zapisanej w postaci papierowej, umożliwiający zapoznanie się z tą treścią i jej zrozumienie, bez konieczności bezpośredniego dostępu do oryginału (**§ 6 ust. 5 rozporządzenia**).
 10. Podmiotowe środki dowodowe, w tym oświadczenie, o którym mowa w art. 117 ust. 4 Pzp, oraz zobowiązanie podmiotu udostępniającego zasoby, niewystawione przez upoważnione podmioty, oraz pełnomocnictwo przekazuje się w postaci elektronicznej i opatruje się kwalifikowanym podpisem elektronicznym, podpisem zaufanym lub podpisem osobistym (**§ 7 ust. 1 rozporządzenia**).
-

11. W przypadku gdy podmiotowe środki dowodowe, w tym oświadczenie, o którym mowa w art. 117 ust. 4 ustawy, oraz zobowiązanie podmiotu udostępniającego zasoby, niewystawione przez upoważnione podmioty lub pełnomocnictwo, zostały sporządzone jako dokument w postaci papierowej i opatrzone własnoręcznym podpisem, przekazuje się cyfrowe odwzorowanie tego dokumentu opatrzone kwalifikowanym podpisem elektronicznym, podpisem zaufanym lub podpisem osobistym, poświadczającym zgodność cyfrowego odwzorowania z dokumentem w postaci papierowej (**§ 7 ust. 2 rozporządzenia**).
12. Zgodnie z § 7 ust. 3 rozporządzenia poświadczenia zgodności cyfrowego odwzorowania z dokumentem w postaci papierowej, o którym mowa w § 7 ust. 2 rozporządzenia, dokonuje w przypadku:
 - 1) podmiotowych środków dowodowych - odpowiednio wykonawca, wykonawca wspólnie ubiegający się o udzielenie zamówienia, podmiot udostępniający zasoby lub podwykonawca, w zakresie podmiotowych środków dowodowych, które każdego z nich dotyczą;
 - 2) oświadczenia, o którym mowa w art. 117 ust. 4 Pzp, lub zobowiązania podmiotu udostępniającego zasoby - odpowiednio wykonawca lub wykonawca wspólnie ubiegający się o udzielenie zamówienia;
 - 3) pełnomocnictwa - mocodawca.
13. Poświadczenia zgodności cyfrowego odwzorowania z dokumentem w postaci papierowej, o którym mowa w § 7 ust. 2 rozporządzenia, może dokonać również notariusz (**§ 7 ust. 4 rozporządzenia**).
14. W przypadku przekazywania w postępowaniu dokumentu elektronicznego w formacie poddającym dane kompresji, opatrzenie pliku zawierającego skompresowane dokumenty kwalifikowanym podpisem elektronicznym, podpisem zaufanym lub podpisem osobistym, jest równoznaczne z opatrzeniem wszystkich dokumentów zawartych w tym pliku odpowiednio kwalifikowanym podpisem elektronicznym, podpisem zaufanym lub podpisem osobistym (**§ 8 rozporządzenia**).
15. Środki komunikacji elektronicznej w postępowaniu lub konkursie służące do odbioru dokumentów elektronicznych zawierających oświadczenia, o których mowa w art. 125 ust. 1 Pzp, podmiotowe środki dowodowe, w tym oświadczenie, o którym mowa w art. 117 ust. 4 Pzp, oraz zobowiązanie podmiotu udostępniającego zasoby, pełnomocnictwo, oraz informacje, oświadczenia lub dokumenty, inne niż określone w § 11 ust. 1 rozporządzenia, umożliwiają identyfikację podmiotów przekazujących te dokumenty elektroniczne oraz ustalenie dokładnego czasu i daty ich odbioru.

XIX. Projektowane postanowienia umowy w sprawie zamówienia publicznego, które zostaną wprowadzone do treści tej umowy.

Wzór umowy w sprawie zamówienia publicznego stanowi **Załącznik nr 2 do SWZ**.

XX. Informacja o środkach komunikacji elektronicznej, przy użyciu których zamawiający będzie komunikował się z wykonawcami, oraz informacje o wymaganiach technicznych i organizacyjnych sporządzania, wysyłania i odbierania korespondencji elektronicznej.

1. Komunikacja w postępowaniu o udzielenie zamówienia, w tym składanie ofert, wymiana informacji oraz przekazywanie dokumentów lub oświadczeń między zamawiającym a wykonawcą, z uwzględnieniem wyjątków określonych w Pzp, odbywa się przy użyciu środków komunikacji elektronicznej, tj. platformy zakupowej:

<https://platformazakupowa.pl/>

2. **Link do instrukcji dla wykonawców dotyczących :**

<https://platformazakupowa.pl/strona/45-%20instrukcje>

SKŁADANIE OFERT W POSTĘPOWANIACH:

1. **Instrukcja: Pełna instrukcja tekstowa składania ofert, wysyłania wiadomości w Ogłoszeniu o Zamówieniu (UE/PL)**
2. **Instrukcja: Przykładowe składanie oferty, wysyłanie wiadomości w Ogłoszeniu o Zamówieniu (UE/PL)**
3. **Instrukcja: Jak pakować pliki o dużym rozmiarze**
4. **Instrukcja: Wycofanie / ponowne złożenie oferty**

PODSTAWOWE FUNKCJONALNOŚCI PLATFORMY:

1. **Instrukcja: Rejestracja, logowanie oraz reset hasła**
2. **Instrukcja: Widok niezalogowany**
3. **Instrukcja: Widok zalogowany - panel dostawcy**
4. **Instrukcja: Usunięcie konta z www.platformazakupowa.pl**

XXI. Wskazanie osób uprawnionych do komunikowania się z wykonawcami.

1. Zamawiający dopuszcza również komunikowanie się z wykonawcami przy użyciu poczty elektronicznej.
2. Osobami uprawnionymi do porozumiewania się z wykonawcami są:
 - a) Tomasz Jaworski

Kierownik ds. Promocji

tel. 91 43 19 585

e-mail: t.jaworski@saa.pl

b) Marcin Adamczyk

Główny Specjalista ds. produkcji

tel. 91 43 19 583

e-mail: m.adamczyk@saa.pl

3. Komunikacja ustna dopuszczalna jest w odniesieniu do informacji, które nie są istotne, w szczególności nie dotyczą ogłoszenia o zamówieniu lub SWZ, a także ofert.

XXII. Termin związania ofertą.

1. **Wykonawca jest związany ofertą do dnia 05.04.2022**
2. W przypadku gdy wybór najkorzystniejszej oferty nie nastąpi przed upływem terminu związania ofertą określonego w ust. 2, zamawiający przed upływem terminu związania ofertą zwraca się jednokrotnie do wykonawców o wyrażenie zgody na przedłużenie tego terminu o wskazywany przez niego okres, nie dłuższy niż 30 dni.
3. Przedłużenie terminu związania ofertą, o którym mowa w ust. 2, wymaga złożenia przez wykonawcę pisemnego oświadczenia o wyrażeniu zgody na przedłużenie terminu związania ofertą.
4. W przypadku gdy zamawiający żąda wniesienia wadium, przedłużenie terminu związania ofertą, o którym mowa w ust. 2, następuje wraz z przedłużeniem okresu ważności wadium albo, jeżeli nie jest to możliwe, z wniesieniem nowego wadium na przedłużony okres związania ofertą.

XXIII. Opis sposobu przygotowywania oferty.

1. Wykonawca może złożyć tylko jedną ofertę, z wyjątkiem przypadków określonych w Pzp.
2. Treść oferty musi być zgodna z wymaganiami zamawiającego określonymi w dokumentach zamówienia.
3. Oferta może być złożona tylko do upływu terminu składania ofert.
4. Do upływu terminu składania ofert wykonawca może wycofać ofertę.

5. Ofertę sporządza się w postaci elektronicznej, w formatach danych określonych w przepisach wydanych na podstawie art. 18 ustawy z dnia 17 lutego 2005 r. o informatyzacji działalności podmiotów realizujących zadania publiczne (Dz. U. z 2020 r. poz. 346, 568, 695, 1517 i 2320), z zastrzeżeniem formatów, o których mowa w art. 66 ust. 1 Pzp, w szczególności w formatach .rtf, .pdf, .doc, .docx, .odt, z uwzględnieniem rodzaju przekazywanych danych.

XXIV. Sposób oraz termin składania ofert.

A. Sposób składania ofert.

1. Do oferty składanej w odpowiedzi na ogłoszenie o zamówieniu wykonawca dołącza oświadczenie, o którym mowa w art. 125 ust. 1 Pzp. Oświadczenie, o którym mowa w art. 125 ust. 1 Pzp, stanowi dowód potwierdzający brak podstaw wykluczenia i spełnianie warunków udziału w postępowaniu, na dzień składania ofert, tymczasowo zastępujący wymagane przez zamawiającego podmiotowe środki dowodowe.

Wzór oświadczenia o braku podstaw wykluczenia stanowi Załącznik nr 3 do SWZ.

Wzór oświadczenia o spełnianiu warunków udziału w postępowaniu stanowi Załącznik nr 4 do SWZ.

2. W przypadku wspólnego ubiegania się o zamówienie przez wykonawców, oświadczenie, o którym mowa w art. 125 ust. 1 Pzp, składa każdy z wykonawców. Oświadczenia te potwierdzają brak podstaw wykluczenia oraz spełnianie warunków udziału w postępowaniu lub kryteriów selekcji w zakresie, w jakim każdy z wykonawców wykazuje spełnianie warunków udziału w postępowaniu.
3. Wykonawca, który polega na zdolnościach lub sytuacji podmiotów udostępniających zasoby, składa, wraz z ofertą, zobowiązanie podmiotu udostępniającego zasoby do oddania mu do dyspozycji niezbędnych zasobów na potrzeby realizacji danego zamówienia lub inny podmiotowy środek dowodowy potwierdzający, że wykonawca realizując zamówienie, będzie dysponował niezbędnymi zasobami tych podmiotów. **Wzór zobowiązania podmiotu udostępniającego zasoby stanowi Załącznik nr 6 do SWZ.**
4. Wykonawca, w przypadku polegania na zdolnościach lub sytuacji podmiotów udostępniających zasoby, przedstawia, wraz z oświadczeniem, o którym mowa w art. 125 ust. 1 Pzp, także oświadczenie podmiotu udostępniającego zasoby, potwierdzające brak podstaw wykluczenia tego podmiotu oraz spełnianie warunków udziału w postępowaniu, w zakresie, w jakim wykonawca powołuje

się na jego zasoby. **Wzory oświadczenia podmiotu udostępniającego zasoby, potwierdzające brak podstaw wykluczenia tego podmiotu oraz spełnianie warunków udziału w postępowaniu stanowią odpowiednio Załącznik nr 9 i Załącznik nr 10 do SWZ.**

5. Ofertę oraz oświadczenie, o którym mowa w art. 125 ust. 1 Pzp, **składa się, pod rygorem nieważności, w formie elektronicznej lub w postaci elektronicznej opatrzonej podpisem zaufanym lub podpisem osobistym.**
6. Ofertę, oświadczenia, o których mowa w art. 125 ust. 1 Pzp oraz zobowiązanie podmiotu udostępniającego zasoby, o którym mowa w art. 118 ust. 3 Pzp sporządza się w postaci elektronicznej, w formatach danych określonych w przepisach wydanych na podstawie art. 18 ustawy z dnia 17 lutego 2005 r. o informatyzacji działalności podmiotów realizujących zadania publiczne (Dz. U. z 2020 r. poz. 346, 568, 695, 1517 i 2320), z zastrzeżeniem formatów, o których mowa w art. 66 ust. 1 Pzp, z uwzględnieniem rodzaju przekazywanych danych.

B. Termin składania ofert.

Do dnia 02.03.2022 r., do godziny 10:00

XXV. Termin otwarcia ofert.

1. **W dniu 02.03.2022 r. o godzinie 10:15**
2. W przypadku awarii systemu teleinformatycznego, przy użyciu, którego następuje składania ofert, która powoduje brak możliwości otwarcia ofert w terminie określonym przez zamawiającego, otwarcie ofert następuje niezwłocznie po usunięciu awarii.
3. Zamawiający informuje o zmianie terminu otwarcia ofert na stronie internetowej prowadzonego postępowania.
4. Zamawiający, najpóźniej przed otwarciem ofert, udostępnia na stronie internetowej prowadzonego postępowania informację o kwocie, jaką zamierza przeznaczyć na sfinansowanie zamówienia.
5. Zamawiający, niezwłocznie po otwarciu ofert, udostępnia na stronie internetowej prowadzonego postępowania informacje o:
 - 1) nazwach albo imionach i nazwiskach oraz siedzibach lub miejscach prowadzonej działalności gospodarczej albo miejscach zamieszkania wykonawców, których oferty zostały otwarte;
 - 2) cenach zawartych w ofertach.

XXVI. Informacje stanowiące tajemnicę przedsiębiorstwa.

1. Nie ujawnia się informacji stanowiących tajemnicę przedsiębiorstwa w rozumieniu przepisów ustawy z dnia 16 kwietnia 1993 r. o zwalczaniu nieuczciwej konkurencji (Dz. U. z 2020 r. poz. 1913 i z 2021r. poz. 1655), jeżeli wykonawca, wraz z przekazaniem takich informacji, zastrzegł, że nie mogą być one udostępniane oraz wykazał, że zastrzeżone informacje stanowią tajemnicę przedsiębiorstwa. Wykonawca nie może zastrzec informacji, które zamawiający, niezwłocznie po otwarciu ofert, udostępni na stronie internetowej prowadzonego postępowania o nazwach albo imionach i nazwiskach oraz siedzibach lub miejscach prowadzonej działalności gospodarczej albo miejscach zamieszkania wykonawców, których oferty zostały otwarte oraz cenach zawartych w ofertach.
2. Zgodnie z art. 11 ust. 2 ustawy z dnia 16 kwietnia 1993 r. o zwalczaniu nieuczciwej konkurencji (Dz. U. z 2020 r. poz. 1913 i z 2021r. poz. 1655) przez tajemnicę przedsiębiorstwa rozumie się informacje techniczne, technologiczne, organizacyjne przedsiębiorstwa lub inne informacje posiadające wartość gospodarczą, które jako całość lub w szczególnym zestawieniu i zbiorze ich elementów nie są powszechnie znane osobom zwykle zajmującym się tym rodzajem informacji albo nie są łatwo dostępne dla takich osób, o ile uprawniony do korzystania z informacji lub rozporządzania nimi podjął, przy zachowaniu należytej staranności, działania w celu utrzymania ich w poufności.
3. Jeżeli dokumenty elektroniczne, przekazywane przy użyciu środków komunikacji elektronicznej, zawierają informacje stanowiące tajemnicę przedsiębiorstwa w rozumieniu przepisów ustawy z dnia 16 kwietnia 1993 r. o zwalczaniu nieuczciwej konkurencji (Dz. U. z 2020 r. poz. 1913 i z 2021r. poz. 1655), wykonawca, w celu utrzymania w poufności tych informacji, przekazuje je w wydzielonym i odpowiednio oznaczonym pliku, wraz z jednoczesnym zaznaczeniem polecenia „Załącznik stanowiący tajemnicę przedsiębiorstwa” a następnie wraz z plikami stanowiącymi jawną część należy ten plik zaszyfrować.

XXVII. Sposób obliczenia ceny.

1. Sposób obliczenia ceny określa formularz oferty stanowiący **Załącznik nr 8 do SWZ**.
2. Jeżeli została złożona oferta, której wybór prowadziłby do powstania u zamawiającego obowiązku podatkowego zgodnie z ustawą z dnia 11 marca 2004 r. o podatku od towarów i usług (Dz. U. z 2021 r. poz. 685, 694 i 802), dla celów zastosowania kryterium ceny lub kosztu zamawiający dolicza do przedstawionej w tej ofercie ceny kwotę podatku od towarów i usług, którą miałby obowiązek rozliczyć.

3. W ofercie, o której mowa w ust. 1, wykonawca ma obowiązek:
- 1) poinformowania zamawiającego, że wybór jego oferty będzie prowadził do powstania u zamawiającego obowiązku podatkowego;
 - 2) wskazania nazwy (rodzaju) towaru lub usługi, których dostawa lub świadczenie będą prowadziły do powstania obowiązku podatkowego;
 - 3) wskazania wartości towaru lub usługi objętego obowiązkiem podatkowym zamawiającego, bez kwoty podatku;
 - 4) wskazania stawki podatku od towarów i usług, która zgodnie z wiedzą wykonawcy, będzie miała zastosowanie.

XXVIII. Opis kryteriów oceny ofert wraz z podaniem wag tych kryteriów i sposobu oceny ofert.

Kryteria oceny ofert i ich znaczenie oraz opis sposobu oceny ofert:

1. Kryterium „Cena” w PLN:

- a) znaczenie kryterium - 60% (0,6);
- b) opis sposobu oceny ofert dla kryterium „Ceny”:

$$L_{cena} = (C_{min} / C) \times 0,6 \times 100 \text{ pkt}$$

gdzie:

L_{cena} - liczba uzyskanych punktów dla kryterium „Cena” ocenianej oferty

C_{min} - cena w ofercie z najniższą ceną

C - cena w ofercie ocenianej

2. Kryterium „Czas realizacji” w dniach:

- a) znaczenie kryterium - 40% (0,4);
- b) opis sposobu oceny ofert dla kryterium „Czas realizacji”:

$$L_{TZ} = (TZ_{min} / TZ) \times 0,4 \times 100 \text{ pkt}$$

gdzie:

L_{TZ} - liczba uzyskanych punktów dla kryterium „Czas realizacji” ocenianej oferty

TZ - czas realizacji w ofercie ocenianej

TZ_{min} - czas realizacji w ofercie z najkrótszym czasem realizacji

Za czas realizacji uznaje się termin wykonania dokumentacji od dnia wystawienia przez zamawiającego zlecenia jednostkowego.

Za zlecenie jednostkowe uznaje się dokument wystawiany przez Zamawiającego zawierający następujące informacje: rodzaj przedmiotu zamówienia (wskazanie asortymentu) zgodnie z opisem przedmiotu zamówienia; informacji o ilości zamawianego asortymentu; termin realizacji zamówienia według klucza dzień, miesiąc, rok; lokalizacji wykonanych usług na terenie miasta Szczecina.

Wykonawca podaje czas realizacji w liczbach całkowitych oraz słownie w formularzu oferty.

Czas realizacji nie może być krótszy niż 4 dni oraz dłuższy niż 10 dni.

W przypadku podania przez wykonawcę w ofercie czasu realizacji dłuższego niż 10 dni lub krótszego niż 4 dni oferta tego wykonawcy zostanie odrzucona na podstawie art. 226 ust. 1 pkt 5 Pzp.

XXIX. Wymagania dotyczące wadium, w tym jego kwota.

1. **Zamawiający żąda wniesienia wadium w kwocie 3 730 PLN.**
2. Zgodnie z art. 97 ust. 7 pkt 2-4 Pzp wadium może być wnoszone według wyboru wykonawcy w jednej lub kilku następujących formach:
 - 1) pieniądzu;
 - 2) gwarancjach bankowych;
 - 3) gwarancjach ubezpieczeniowych;
 - 4) poręczeniach udzielanych przez podmioty, o których mowa w art. 6b ust. 5 pkt 2 ustawy z dnia 9 listopada 2000 r. o utworzeniu Polskiej Agencji Rozwoju Przedsiębiorczości (Dz. U. z 2020 r. poz. 299).
3. Wadium wnoszone w pieniądzu wpłaca się przelewem na rachunek bankowy **Bank Pekao S.A., II O. w Szczecinie - 29 1240 3927 1111 0000 4101 2419** Wniesienie wadium w pieniądzu przelewem na rachunek bankowy wskazany przez zamawiającego będzie skuteczne z chwilą uznania tego rachunku bankowego kwotą wadium (jeżeli wpływ środków pieniężnych na rachunek bankowy wskazany przez zamawiającego nastąpi przed upływem terminu składania ofert).
4. Jeżeli wadium jest wnoszone w formie gwarancji lub poręczenia, o których mowa w art. 97 ust. 7 pkt 2-4 Pzp, **wykonawca przekazuje zamawiającemu oryginał gwarancji lub poręczenia, w postaci elektronicznej.**
5. W przypadku wadium wniesionego w pieniądzu oraz z treści gwarancji i poręczeń, o których mowa w art. 97 ust. 7 pkt 2-4 Pzp, jeżeli wadium będzie wniesione w tych formach, **musi wynikać, że wadium zabezpiecza ofertę wykonawcy złożoną w postępowaniu o udzielenie zamówienia publicznego** pn. „Postępowanie o udzielenie zamówienia na „Dekorację i branding Miasta Szczecin”. Oznaczenie

sprawy: SAA/3/2022, prowadzonym przez Zamawiającego - Szczecińską Agencję Artystyczną, Al. Wojska Polskiego 64, 70 - 479 Szczecin.

6. Za zgodą zamawiającego wykonawca może dokonać zmiany formy wadium na jedną lub kilka form, o których mowa w art. 97 ust. 7 pkt 2-4 Pzp. Zmiana formy wadium musi być dokonana z zachowaniem ciągłości zabezpieczenia oferty kwotą wadium.
7. Zgodnie z art. 96 ust. 6 Pzp zamawiający zatrzymuje wadium wraz z odsetkami, a w przypadku wadium wniesionego w formie gwarancji lub poręczenia, o których mowa w art. 97 ust. 7 pkt 2-4 Pzp, występuje odpowiednio do gwaranta lub poręczyciela z żądaniem zapłaty wadium, jeżeli:
 - 1) wykonawca w odpowiedzi na wezwanie, o którym mowa w art. 107 ust. 2 lub art. 128 ust. 1 Pzp, z przyczyn leżących po jego stronie, nie złożył podmiotowych środków dowodowych lub przedmiotowych środków dowodowych potwierdzających okoliczności, o których mowa w art. 57 lub art. 106 ust. 1 Pzp, oświadczenia, o którym mowa w art. 125 ust. 1 Pzp, innych dokumentów lub oświadczeń lub nie wyraził zgody na poprawienie omyłki, o której mowa w art. 223 ust. 2 pkt 3 Pzp, co spowodowało brak możliwości wybrania oferty złożonej przez wykonawcę jako najkorzystniejszej;
 - 2) wykonawca, którego oferta została wybrana:
 - a) odmówił podpisania umowy w sprawie zamówienia publicznego na warunkach określonych w ofercie,
 - b) nie wniósł wymaganego zabezpieczenia należytego wykonania umowy;
 - 3) zawarcie umowy w sprawie zamówienia publicznego stało się niemożliwe z przyczyn leżących po stronie wykonawcy, którego oferta została wybrana.
8. Z treści gwarancji i poręczeń, o których mowa w art. 97 ust. 7 pkt 2-4 Pzp musi wynikać bezwarunkowe, nieodwołalne i na pierwsze pisemne żądanie zamawiającego, zobowiązanie gwaranta lub poręczyciela do zapłaty na rzecz zamawiającego kwoty określonej w gwarancji lub poręczeniu, w okolicznościach, o których mowa w art. 98 ust. 6 Pzp,
9. Gwarancje i poręczenia, o których mowa w art. 97 ust. 7 pkt 2-4 Pzp podlegają prawu polskiemu. Wszystkie spory dotyczące gwarancji i poręczeń, o których mowa w art. 97 ust. 7 pkt 2-4 Pzp będą rozstrzygane zgodnie z prawem polskim przez sądy polskie. W przypadku, gdy wykonawca wnosi wadium w formie gwarancji lub poręczeń, o których mowa w art. 97 ust. 7 pkt 2-4 Pzp w języku innym niż język polski, dokument gwarancji lub poręczenia należy złożyć wraz z tłumaczeniem na język polski. Gwarancje i poręczenia podlegają prawu polskiemu, a wszystkie spory odnośnie gwarancji poręczeń będą rozstrzygane zgodnie z prawem polskim i poddane jurysdykcji sądu właściwego dla siedziby zamawiającego.

10. W przypadku wniesienia wadium w pieniądzu wykonawca może wyrazić zgodę na zaliczenie kwoty wadium na poczet zabezpieczenia.
11. W przypadku wniesienia wadium w pieniądzu wykonawca może wyrazić zgodę na zaliczenie kwoty wadium na poczet zabezpieczenia.

XXX. Informacje dotyczące zabezpieczenia należytego wykonania umowy, jeżeli zamawiający przewiduje obowiązek jego wniesienia.

1. Zabezpieczenie ustala się w wysokości 5% ceny całkowitej podanej w ofercie. **Zabezpieczenie wnosi się przed zawarciem umowy.** Z treści zabezpieczenia musi wynikać, że zabezpiecza należyte wykonanie umowy, która zostanie zawarta w wyniku wyboru oferty wykonawcy w pn. „Postępowanie o udzielenie zamówienia na „Dekorację i branding Miasta Szczecin”. Oznaczenie sprawy: SAA/3/2022, prowadzonym przez Zamawiającego - Szczecińską Agencję Artystyczną, Al. Wojska Polskiego 64, 70 - 479 Szczecin.
2. Zgodnie z art. 450 ust. 1 Pzp, zabezpieczenie może być wnoszone, według wyboru wykonawcy, w jednej lub w kilku następujących formach:
 - 1) pieniądzu;
 - 2) poręczeniach bankowych lub poręczeniach spółdzielczej kasy oszczędnościowo-kredytowej, z tym że zobowiązanie kasy jest zawsze zobowiązaniem pieniężnym;
 - 3) gwarancjach bankowych;
 - 4) gwarancjach ubezpieczeniowych;
 - 5) poręczeniach udzielanych przez podmioty, o których mowa w art. 6b ust. 5 pkt 2 ustawy z dnia 9 listopada 2000 r. o utworzeniu Polskiej Agencji Rozwoju Przedsiębiorczości.
3. Zamawiający nie wyraża zgody na wniesienie zabezpieczenia w formach określonych w art. 450 ust. 2 Pzp:
 - 1) w wekslach z poręczeniem wekslowym banku lub spółdzielczej kasy oszczędnościowo-kredytowej;
 - 2) przez ustanowienie zastawu na papierach wartościowych emitowanych przez Skarb Państwa lub jednostkę samorządu terytorialnego;
 - 3) przez ustanowienie zastawu rejestrowego na zasadach określonych w ustawie z dnia 6 grudnia 1996 r. o zastawie rejestrowym i rejestrze zastawów.
4. Zabezpieczenie wnoszone w pieniądzu wykonawca wpłaca przelewem na rachunek bankowy Bank Pekao S.A., II O. w Szczecinie - **29 1240 3927 1111 0000 4101 2419**

Wniesienie zabezpieczenia należytego wykonania umowy w pieniądzu przelewem na rachunek bankowy wskazany przez zamawiającego będzie skuteczne z chwilą uznania tego rachunku bankowego kwotą zabezpieczenia (wpływ środków pieniężnych na rachunek bankowy wskazany przez zamawiającego musi nastąpić przed podpisaniem umowy w sprawie zamówienia publicznego).

5. W przypadku wniesienia wadium w pieniądzu wykonawca może wyrazić zgodę na zaliczenie kwoty wadium na poczet zabezpieczenia.
6. Jeżeli zabezpieczenie wniesiono w pieniądzu, zamawiający przechowuje je na oprocentowanym rachunku bankowym. Zamawiający zwraca zabezpieczenie wniesione w pieniądzu z odsetkami wynikającymi z umowy rachunku bankowego, na którym było ono przechowywane, pomniejszone o koszt prowadzenia tego rachunku oraz prowizji bankowej za przelew pieniędzy na rachunek bankowy wykonawcy.
7. Zamawiający zwraca zabezpieczenie w terminie 30 dni od dnia wykonania zamówienia i uznania przez zamawiającego za należyte wykonane.
8. Zamawiający pozostawia na zabezpieczenie roszczeń z tytułu rękojmi za wady lub gwarancji kwotę 30% zabezpieczenia.
9. Kwota, o której mowa w ust. 8, jest zwracana nie później niż w 15. dniu po upływie okresu rękojmi za wady lub gwarancji.
10. Z zastrzeżeniem ust. 8, z treści gwarancji i poręczeń, o których mowa w art. 450 ust. 1 Pzp musi wynikać bezwarunkowe, nieodwołalne i na pierwsze pisemne żądanie zamawiającego (beneficjenta), zobowiązanie gwaranta lub poręczyciela do zapłaty na rzecz zamawiającego kwoty stanowiącej 5% ceny całkowitej podanej w ofercie, z tytułu niewykonania lub nienależytego wykonania umowy w sprawie zamówienia publicznego przez wykonawcę (zobowiązane).
11. W trakcie realizacji umowy wykonawca może dokonać zmiany formy zabezpieczenia na jedną lub kilka form, o których mowa w art. 450 ust. 1 Pzp.
12. Zmiana formy zabezpieczenia jest dokonywana z zachowaniem ciągłości zabezpieczenia i bez zmniejszenia jego wysokości.
13. Gwarancje i poręczenia muszą podlegać prawu polskiemu. Wszystkie spory dotyczące gwarancji i poręczeń będą rozstrzygane zgodnie z prawem polskim przez polskie sądy powszechne.
14. W przypadku, gdy wykonawca wnosi zabezpieczenie w formie gwarancji lub poręczenia w języku innym niż język polski, dokument gwarancji lub poręczenia należy złożyć wraz z tłumaczeniem na język polski.
15. W przypadku wniesienia zabezpieczenia w jednej lub w kilku następujących formach, o których mowa w art. 450 ust. 1 pkt 2-5 Pzp, wykonawca przed zawarciem

umowy może złożyć zamawiającemu projekty gwarancji lub poręczeń, o których mowa w art. 450 ust. 1 pkt 2-5 Pzp, w celu sprawdzenia zgodności treści gwarancji lub poręczeń z treścią SWZ w zakresie dotyczącym zabezpieczenia.

XXXI. Informacja o przewidywanych zamówieniach, o których mowa w art. 214 ust. 1 pkt 7 Pzp.

Zamawiający nie przewiduje udzielenia takich zamówień.

XXXII. Informacje o formalnościach, jakie muszą zostać dopełnione po wyborze oferty w celu zawarcia umowy w sprawie zamówienia publicznego.

W celu zawarcia umowy w sprawie zamówienia publicznego wykonawca, którego ofertę wybrano, składa zamawiającemu:

- 1) pełnomocnictwo, jeżeli umowę podpisuje pełnomocnik;
- 2) jeżeli zostanie wybrana oferta wykonawców wspólnie ubiegających się o udzielenie zamówienia, zamawiający żąda przed zawarciem umowy w sprawie zamówienia publicznego kopii umowy regulującej współpracę tych wykonawców.

XXXIII. Pouczenie o środkach ochrony prawnej przysługujących wykonawcy.

1. Środki ochrony prawnej przysługują wykonawcy, jeżeli ma lub miał interes w uzyskaniu zamówienia oraz poniósł lub może ponieść szkodę w wyniku naruszenia przez zamawiającego przepisów ustawy.
2. Środki ochrony prawnej wobec ogłoszenia wszczynającego postępowanie o udzielenie zamówienia oraz dokumentów zamówienia przysługują również organizacjom wpisanym na listę, o której mowa w art. 469 pkt 15 Pzp, oraz Rzecznikowi Małych i Średnich Przedsiębiorców.
3. W postępowaniu odwołanie przysługuje na:
 - 1) niezgodną z przepisami ustawy czynność zamawiającego, podjętą w postępowaniu o udzielenie zamówienia, w tym na projektowane postanowienie umowy;
 - 2) zaniechanie czynności w postępowaniu o udzielenie zamówienia, do której zamawiający był obowiązany na podstawie ustawy;
4. Odwołanie wnosi się do Prezesa Krajowej Izby Odwoławczej.

5. Odwołujący przekazuje kopię odwołania zamawiającemu przed upływem terminu do wniesienia odwołania w taki sposób, aby mógł on zapoznać się z jego treścią przed upływem tego terminu.
6. Domniemywa się, że zamawiający mógł zapoznać się z treścią odwołania przed upływem terminu do jego wniesienia, jeżeli przekazanie jego kopii nastąpiło przed upływem terminu do jego wniesienia przy użyciu środków komunikacji elektronicznej.
7. Odwołanie wnosi się w terminie:
 - 1) 5 dni od dnia przekazania informacji o czynności zamawiającego stanowiącej podstawę jego wniesienia, jeżeli informacja została przekazana przy użyciu środków komunikacji elektronicznej,
 - 2) 10 dni od dnia przekazania informacji o czynności zamawiającego stanowiącej podstawę jego wniesienia, jeżeli informacja została przekazana w sposób inny niż określony w pkt 1;
8. Odwołanie wobec treści ogłoszenia wszczynającego postępowanie o udzielenie zamówienia lub wobec treści dokumentów zamówienia wnosi się w terminie 5 dni od dnia zamieszczenia ogłoszenia w Biuletynie Zamówień Publicznych lub dokumentów zamówienia na stronie internetowej, w przypadku zamówień.
9. Odwołanie w przypadkach innych niż określone w ust. 7 i 8 wnosi się w terminie 5 dni od dnia, w którym powzięto lub przy zachowaniu należytej staranności można było powziąć wiadomość o okolicznościach stanowiących podstawę jego wniesienia.
10. Jeżeli zamawiający mimo takiego obowiązku nie przesłał wykonawcy zawiadomienia o wyborze najkorzystniejszej oferty, odwołanie wnosi się nie później niż w terminie:
 - 1) 15 dni od dnia zamieszczenia w Biuletynie Zamówień Publicznych ogłoszenia o wyniku postępowania;
 - 2) miesiąca od dnia zawarcia umowy, jeżeli zamawiający nie zamieścił w Biuletynie Zamówień Publicznych ogłoszenia o wyniku postępowania.
11. Pisma w postępowaniu odwoławczym wnosi się w formie pisemnej albo w formie elektronicznej albo w postaci elektronicznej, z tym że odwołanie i przystąpienie do postępowania odwoławczego, wniesione w postaci elektronicznej, wymagają opatrzenia podpisem zaufanym.
12. Pisma w formie pisemnej wnosi się za pośrednictwem operatora pocztowego, w rozumieniu ustawy z dnia 23 listopada 2012 r. - Prawo pocztowe, osobiście, za pośrednictwem posłańca, a pisma w postaci elektronicznej wnosi się przy użyciu środków komunikacji elektronicznej.

XXXIV. Ochrona danych osobowych osób fizycznych i klauzula informacyjna z art. 13 rozporządzenia Parlamentu Europejskiego i Rady (UE) 2016/679 z dnia 27 kwietnia 2016 r. w sprawie ochrony osób fizycznych w związku z przetwarzaniem danych osobowych i w sprawie swobodnego przepływu takich danych oraz uchylenia dyrektywy 95/46/WE (ogólne rozporządzenie o ochronie danych) (Dz. Urz. UE L 119 z 04.05.2016, str. 1), zwane dalej „rozporządzeniem 2016/679”.

1. Przetwarzanie danych osobowych z w związku z przeprowadzeniem postępowania odbywać się będzie zgodnie z rozporządzeniem Parlamentu Europejskiego i Rady (UE) 2016/679 z dnia 27 kwietnia 2016 r. w sprawie ochrony osób fizycznych w związku z przetwarzaniem danych osobowych i w sprawie swobodnego przepływu takich danych oraz uchylenia dyrektywy 95/46/WE (w skrócie „rozporządzenia 2016/679”). Dane osobowe będą przetwarzane w celu: przeprowadzenia postępowania o udzielenie zamówienia pn. „Postępowanie o udzielenie zamówienia na „Dekorację i branding Miasta Szczecin”. Oznaczenie sprawy: SAA/3/2022, prowadzonym przez Zamawiającego - Szczecińską Agencję Artystyczną, Al. Wojska Polskiego 64, 70 - 479 Szczecin, w celu zawarcia umowy w sprawie zamówienia publicznego i jej realizacji, przechowywania dokumentacji postępowania (protokołu postępowania z załącznikami) na wypadek kontroli prowadzonej przez uprawnione organy i podmioty, przekazania dokumentacji do archiwum a następnie jej zbrakowania.
2. Zamawiający udostępnia dane osobowe, o których mowa w art. 10 rozporządzenia 2016/679, w celu umożliwienia korzystania ze środków ochrony prawnej, o których mowa w dziale IX Pzp, do upływu terminu na ich wniesienie. Celem przetwarzania danych jest prowadzenie postępowania, zawarcie oraz realizacja umowy w sprawie zamówienia publicznego. Odbiorcami danych osobowych osób fizycznych będą osoby lub podmioty, którym udostępniona zostanie dokumentacja postępowania.
3. Skorzystanie przez osobę, której dane osobowe dotyczą, z uprawnienia do sprostowania lub uzupełnienia, o którym mowa w art. 16 rozporządzenia 2016/679, nie może skutkować zmianą wyniku postępowania o udzielenie zamówienia ani zmianą postanowień umowy w sprawie zamówienia publicznego w zakresie niezgodnym z ustawą.
4. Zgłoszenie żądania ograniczenia przetwarzania, o którym mowa w art. 18 ust. 1 rozporządzenia 2016/679, nie ogranicza przetwarzania danych osobowych do czasu zakończenia tego postępowania.
5. W przypadku gdy wniesienie żądania dotyczącego prawa, o którym mowa w art. 18 ust. 1 rozporządzenia 2016/679, spowoduje ograniczenie przetwarzania danych osobowych zawartych w protokole postępowania lub załącznikach do tego protokołu, od dnia zakończenia postępowania o udzielenie zamówienia zamawiający nie

udostępnia tych danych, chyba że zachodzą przesłanki, o których mowa w art. 18 ust. 2 rozporządzenia 2016/679.

6. Ograniczenia zasady jawności, o których mowa w ust. 3 i art. 18 ust. 3-6 Pzp, stosuje się odpowiednio.
7. W przypadku korzystania przez osobę, której dane osobowe są przetwarzane przez zamawiającego, z uprawnienia, o którym mowa w art. 15 ust. 1–3 rozporządzenia 2016/679, zamawiający może żądać od osoby występującej z żądaniem wskazania dodatkowych informacji, mających na celu sprecyzowanie nazwy lub daty zakończonego postępowania o udzielenie zamówienia.
8. Skorzystanie przez osobę, której dane osobowe są przetwarzane, z uprawnienia do sprostowania lub uzupełnienia danych osobowych, o którym mowa w art. 16 rozporządzenia 2016/679, nie może naruszać integralności protokołu postępowania oraz jego załączników.
9. W postępowaniu są przetwarzane dane osobowe podlegające ochronie zgodnie z przepisami ustawy z dnia 10 maja 2018 r. o ochronie danych osobowych (Dz.U. z 2019 r. poz. 1781) oraz rozporządzenia 2016/679. Dane te mogą dotyczyć w szczególności samego wykonawcy (osoby fizycznej prowadzącej działalność gospodarczą), jego pełnomocnika (osoby fizycznej), jak też informacji o osobach, które w swojej ofercie wykonawca przedkłada celem wykazania spełniania warunków udziału w postępowaniu, braku podstaw do wykluczenia z postępowania, jak i potwierdzenia wymogów zamawiającego dotyczących wykonania przedmiotu zamówienia.
10. W postępowaniu i po zakończeniu postępowania do przetwarzania danych osobowych osób fizycznych stosuje się przepisy ustawy z dnia 10 maja 2018 r. o ochronie danych osobowych (Dz.U. z 2019 r. poz. 1781) oraz rozporządzenia 2016/679.
11. Zgodnie z art. 13 ust. 1 i 2 rozporządzenia 2016/679, zamawiający informuje, że:
 - 1) administratorem danych osobowych osób fizycznych jest Zamawiający – Szczecińska Agencja Artystyczna
 - a) tel. 91 43 19 571,
 - b) fax. 91 43 19 572
 - c) e-mail: sekretariat@saa.pl,
 - d) adres strony internetowej: www.saa.pl;
 - 2) inspektorem ochrony danych osobowych jest Tomasz Jaworski
 - a) adres e-mail: t.jaworski@saa.pl
 - 3) dane osobowe osób fizycznych przetwarzane będą na podstawie art. 6 ust. 1 lit. c rozporządzenia 2016/679 w celu związanym z postępowaniem o udzielenie zamówienia pn. „Postępowanie o udzielenie zamówienia na „Dekorację i branding Miasta Szczecin”. Oznaczenie sprawy: SAA/3/2022, prowadzonym

- przez Zamawiającego - Szczecińską Agencję Artystyczną, Al. Wojska Polskiego 64, 70 - 479 Szczecin;
- 4) odbiorcami danych osobowych osób fizycznych będą osoby lub podmioty, którym udostępniona zostanie dokumentacja postępowania na podstawie przepisów Pzp;
 - 5) dane osobowe osób fizycznych będą przechowywane, zgodnie z art. 97 ust. 1 Pzp, przez okres 4 lat od dnia zakończenia postępowania o udzielenie zamówienia, a jeżeli czas trwania umowy przekracza 4 lata, okres przechowywania obejmuje cały czas trwania umowy;
 - 6) obowiązek podania przez osoby fizyczne danych osobowych bezpośrednio tych osób dotyczących jest wymogiem ustawowym określonym w przepisach Pzp, związanym z udziałem w postępowaniu o udzielenie zamówienia publicznego; konsekwencje niepodania określonych danych wynikają z Pzp;
 - 7) w odniesieniu do danych osobowych osób fizycznych decyzje nie będą podejmowane w sposób zautomatyzowany, stosowanie do art. 22 rozporządzenia 2016/679;
 - 8) osoba fizyczna posiada:
 - a) na podstawie art. 15 rozporządzenia 2016/679 prawo dostępu do danych osobowych jej dotyczących;
 - b) na podstawie art. 16 rozporządzenia 2016/679 prawo do sprostowania swoich danych osobowych;
 - c) na podstawie art. 18 rozporządzenia 2016/679 prawo żądania od administratora ograniczenia przetwarzania danych osobowych z zastrzeżeniem przypadków, o których mowa w art. 18 ust. 2 rozporządzenia 2016/679;
 - d) prawo do wniesienia skargi do Prezesa Urzędu Ochrony Danych Osobowych, gdy osoba fizyczna uzna, że przetwarzanie danych osobowych jej dotyczących narusza przepisy rozporządzenia 2016/679;
 - 9) osobie fizycznej nie przysługuje:
 - a) w związku z art. 17 ust. 3 lit. b, d lub e rozporządzenia 2016/679 prawo do usunięcia danych osobowych;
 - b) prawo do przenoszenia danych osobowych, o którym mowa w art. 20 rozporządzenia 2016/679;
12. W związku z prawem dostępu do danych, w przypadku, gdy wykonanie obowiązków, o których mowa w art. 15 ust. 1-3 rozporządzenia 2016/679, wymagałoby niewspółmiernie dużego wysiłku, zamawiający może żądać od osoby, której dane dotyczą, wskazania dodatkowych informacji mających na celu sprecyzowanie żądania, w szczególności podania nazwy lub daty postępowania o udzielenie zamówienia publicznego.
13. Wykonawca ubiegając się o udzielenie zamówienia publicznego jest zobowiązany do wypełnienia wszystkich obowiązków formalno-prawnych związanych z udziałem

w postępowaniu, w tym również obowiązków wynikających z rozporządzenia 2016/679, w szczególności obowiązek informacyjny przewidziany w art. 13 rozporządzenia 2016/679 względem osób fizycznych, których dane osobowe dotyczą i od których dane te wykonawca bezpośrednio pozyskał. Obowiązek informacyjny wynikający z art. 13 rozporządzenia 2016/679 nie będzie miał zastosowania, gdy i w zakresie, w jakim osoba fizyczna, której dane dotyczą, dysponuje już tymi informacjami (art. 13 ust. 4 rozporządzenia 2016/679).

14. Wykonawca jest obowiązany wypełnić obowiązek informacyjny wynikający z art. 14 rozporządzenia 2016/679 względem osób fizycznych, których dane przekazuje zamawiającemu i których dane pośrednio pozyskał, chyba że ma zastosowanie co najmniej jedno z włączeń, o których mowa w art. 14 ust. 5 rozporządzenia 2016/679.
15. W celu zapewnienia, że wykonawca wypełnił obowiązki informacyjne wynikające z rozporządzenia 2016/679 oraz ochrony prawnie uzasadnionych interesów osoby trzeciej, której dane zostały przekazane w związku z ubieganiem się wykonawcy o udzielenie zamówienia w postępowaniu, wykonawca składa w postępowaniu oświadczenie o wypełnieniu przez niego obowiązków informacyjnych przewidzianych w art. 13 lub art. 14 rozporządzenia 2016/679. Oświadczenie, o którym mowa w zdaniu pierwszym wykonawca składa w formularzu oferty stanowiącym **Załącznik nr 8 do SWZ**.
16. Dane osobowe osób fizycznych będą przechowywane w przez okres:
 - 1) przez okres 4 lat od dnia zakończenia postępowania o udzielenie zamówienia, a jeżeli czas trwania i rozliczenia umowy przekracza 4 lata - przez cały czas trwania umowy i okresu jej rozliczania,
 - 2) jeżeli czas trwania i rozliczenia umowy przekracza 4 lata - przez cały czas trwania umowy i okresu jej rozliczania,
 - 3) w przypadku zamówień współfinansowanych ze środków UE przez okres, o którym mowa w art. 125 ust. 4 lit. d) w zw. z art. 140 rozporządzenia nr 1303/2013 (jeżeli dotyczy),
 - 4) w zakresie określonym w przepisach o archiwizacji - do czasu przeprowadzania archiwizacji dokumentacji.

XXXV. Załączniki do SWZ stanowią jej treść.

Treść SWZ zatwierdzam

.....
(data i podpis kierownika zamawiającego)

Zamawiający - Szczecińska Agencja Artystyczna, Al. Wojska Polskiego 64, 70 - 479 Szczecin
Postępowanie o udzielenie zamówienia na „Dekorację i branding Miasta Szczecin”.

Oznaczenie sprawy: SAA/3/2022

SPECYFIKACJA WARUNKÓW ZAMÓWIENIA

Postępowanie o udzielenie zamówienia na „Dekoracja i branding Miasta Szczecin”.

Oznaczenie sprawy (numer referencyjny): SAA/3/2022

Opis przedmiotu zamówienia i kody CPV:

CPV: 98300000-6 - Różne usługi

CPV: 51000000-9 - Usługi instalowania

CPV: 22900000-9 - Różne druki

1. Dekoracja Miasta - Żagle reklamowe wraz z produkcją nośników.

Żagle reklamowe - usługa transportu, montażu, demontażu oraz wymiany nośnika. Dodatkowo produkcja nośników do żagli reklamowych

Opis:

Transport żagli reklamowego z siedziby SAA - Wojska Polskiego 64

Przewidywana waga 120 kg

Najdłuższy element 2,60 m

Montaż:

Lokalizacja trawnik SAA - montaż na podeście (podest dostarczany) Montaż nośnika - profile aluminiowe, stabilne zakotwiczenie w ziemi, obciążenia żagla płytami betonowymi.

Pozostałe 9 lokalizacji:

umieszczenie w pasie drogowym: • Pl, Profesora Jana Szyrockiego (dz. nr geodezyjny 2/3 adr" z obrębu 2156); • ul. Mieszka I (dz. nr geodezyjny 1/1 „dr" z obrębu 1050); • Rondo im. Hermana Hakena (dz. nr geodezyjny 4 „dr z obrębu 2150); • ul. Południowej - Rondo Uniwersyteckie (dz. nr geodezyjny 10 „dra z obrębu 2133 oraz dz. nr geodezyjny 1/3 „dr" z obrębu 2149); • al. Niepodległości (dz. nr geodezyjny 19 „dr" z obrębu 1040); • ul. Trasa Zamkowa im. Piotra Zaremby (dz. nr geodezyjny 6 Ars z obrębu 1037); • al. Wyzwolenia (dz. nr geodezyjny 13/3 „dr" z obrębu 1031); znaków informacyjnych, nie będących reklamami w rozumieniu przepisów ustawy z dnia 21 marca 1985 r. o drogach publicznych, stanowiących dodatkową dekorację przestrzeni Miasta

Ponadto montaż obejmuje zamocowanie flagi do żagli reklamowych

Druk Flagi do żagli reklamowych

- a) flaga reklamowa - wielkości 15m² w kształcie żagli. Wysokość ekspozycji od 3,5 m do 4,0 m, szerokość od 5 m do 6 m;
- b) flagi uszyte w sposób umożliwiający swobodny montaż na rurach masztu, maszt w posiadaniu Zamawiającego, w rogach każdej flagi izowane oczko podszyte materiałem umożliwiające zamocowanie każdego rogu flagi do masztu,
- c) dodatkowo dla zachowania stabilności w ekspozycji odciążi (linki napinające mocowane flag na maszty), w miejscu mocowania linek wycięte otwory we flagach umożliwiające bezpośrednie mocowanie linek do rury masztu
- d) ilość razem 35 sztuk kompletów (flagi + linki napinające) ; na komplet składają się dwie flagi,
- e) na etapie realizacji umowy wskazane oględziny sposobu przeszycia i wykończenia flag - poniżej rysunek poglądowy.

Rys. nr 1



Demontaż:

Zdemontowanie nośników oraz transport żagli reklamowego do siedziby SAA - Wojska Polskiego 64

Wymiany nośnika: wymiana obejmuje wymianę(demontaż/montaż) flag na wcześniej zamontowanym i ustawionym nośniku typu żagiel reklamowy

Poszczególne ilości:

ZAGLE REKLAMOWE		
Lp.	Asortyment	Ilość
1.	ŻAGLE MONAŻ + TRANSPORT	20
2.	DEMONTAŻ	20
3.	WYMIANA NOŚNIKA	15
4.	ŻAGIEL	35
SUMA		

2. Dekoracja Miasta - Słupy Barcelońskie wraz produkcją flag

CPV: 98300000-6 - Różne usługi

Słupy Barcelońskie - usługa transportu, montażu, demontażu oraz wymiany nośnika. Dodatkowo produkcja flag do słupów barcelońskich

Opis:

Transport słupów barcelońskich z siedziby SAA - Wojska Polskiego 64 we wskazane miejsce przez zamawiającego

Montaż:

Lokalizacje wskazane przez Zamawiającego słupów barcelońskich

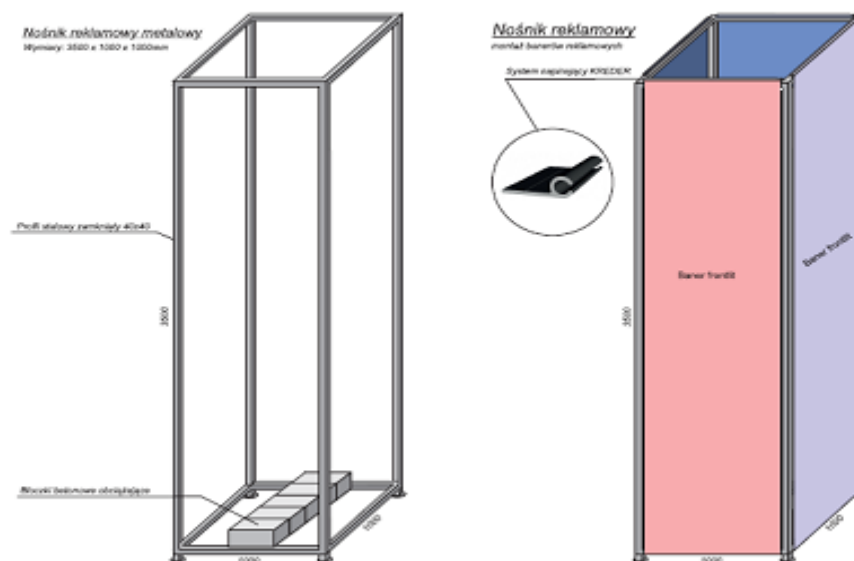

/// Parametry techniczne nośnika

Nośnik do słupów barcelońskich:

materiał: płótno flagowe, materiał trickot o gramaturze 205 gr/m², fabrycznie przygotowany zadruk przeznaczony do zastosowań zewnętrznych, wysoka wytrzymałość mechaniczna oraz odporność na działanie czynników atmosferycznych,

wymiary flagi: 900 mm x 3500 mm; w górnej i dolnej części flagi wszyty tzw. system keder o średnicy 8 mm.

Wymiany nośnika: wymiana obejmuje wymianę(demontaż/montaż) flag (min 1 szt. nie więcej niż 4 sztuki) na wcześniej zamontowanym i ustawionym nośniku słup barceloński

Flagi do słupów barcelońskich:

- materiał: płótno flagowe, materiał trickot o gramaturze 205 gr/m², fabrycznie przygotowany zadruk przeznaczony do zastosowań zewnętrznych, wysoka wytrzymałość mechaniczna oraz odporność na działanie czynników atmosferycznych,
- wymiary flagi: 900 mm x 3500 mm; w górnej i dolnej części flagi wszyty tzw. system keder o średnicy 8 mm,
- druk full color,

- d) ilość 200 sztuk projekty do zleceń jednostkowych przekazywane przez zamawiającego elektronicznie w formie plików pdf. lub eps.
- e) na etapie realizacji umowy wskazane oględziny.



/// Prezentacja wizualna nośnika

Demontaż:

Zdemontowanie nośników oraz transport do siedziby SAA - Wojska Polskiego 64

Poszczególne Ilości

SŁUPY BARCELOŃSKIE		
Lp.	Asortyment	Ilość
1.	SŁUPY MONAŻ + TRANSPORT	20
2.	DEMONTAŻ	20
3.	WYMIANA NOŚNIKA	50
4.	NOŚNIK	300
SUMA		

3. Dekoracje Miasta - Montaż flag do słupów na bulwarach wraz z produkcją.

Flagi do słupów na bulwarach – usługa montażu, demontażu oraz produkcji

Opis nośnika do montażu

Flagi do systemu dekoracyjnego „BULWARY” - Rozmiar flagi 48 x 200 cm (w kształcie trójkąta), flaga poliester 115g o wysokim parametrze przepuszczalności, nadruk cyfrowy full color . Flagi drukowane technologią cyfrową lub drukiem termo sublimacyjnym - pełen prześwit.

Wykończone góra wszyty keder usztywniający oraz dwa oczka. Bok - dwa oczka (w tym jedno na dole). Flagi dostarczone przez Zamawiającego

Flagi do miejskich słupów oświetleniowych (system dwustronny - Bulwary):

- a) flagi w kształcie trójkąta w systemie dwustronnym ((dwa trójkąty na jedną lampę), każda flaga w rozmiarze 48 x 200 cm,
- b) wykończenie flag: w górną część każdej flagi wszyty usztywniający system keder oraz dwa oczka (bok - dwa oczka w tym jedno na dole),
- c) flagi uszyte w sposób umożliwiający swobodny montaż do tzw. systemu keder,
- d) flaga z poliestru 115g o wysokim parametrze przepuszczalności, nadruk full color, flagi drukowane technologią cyfrową lub drukiem termo sublimacyjnym - pełen prześwit
- e) odporność nadruku na wodę i promieniowanie słoneczne, możliwość prania flag.
- f) razem 240 szt. flag pasujących do dwustronnego systemu keder w tym planowane 2 różne projekty
- g) na etapie realizacji umowy wskazane oględziny w terenie i konsultacje z Zamawiającym - poniżej rysunek poglądowy.

Opis konstrukcji oraz sposób montażu flag

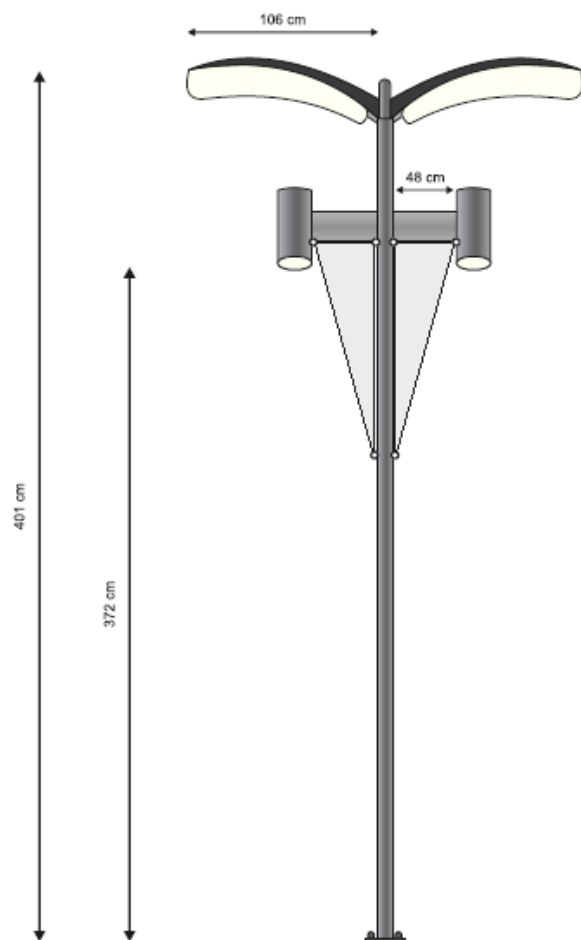

Przykładowe lokalizacje słupów na bulwarach

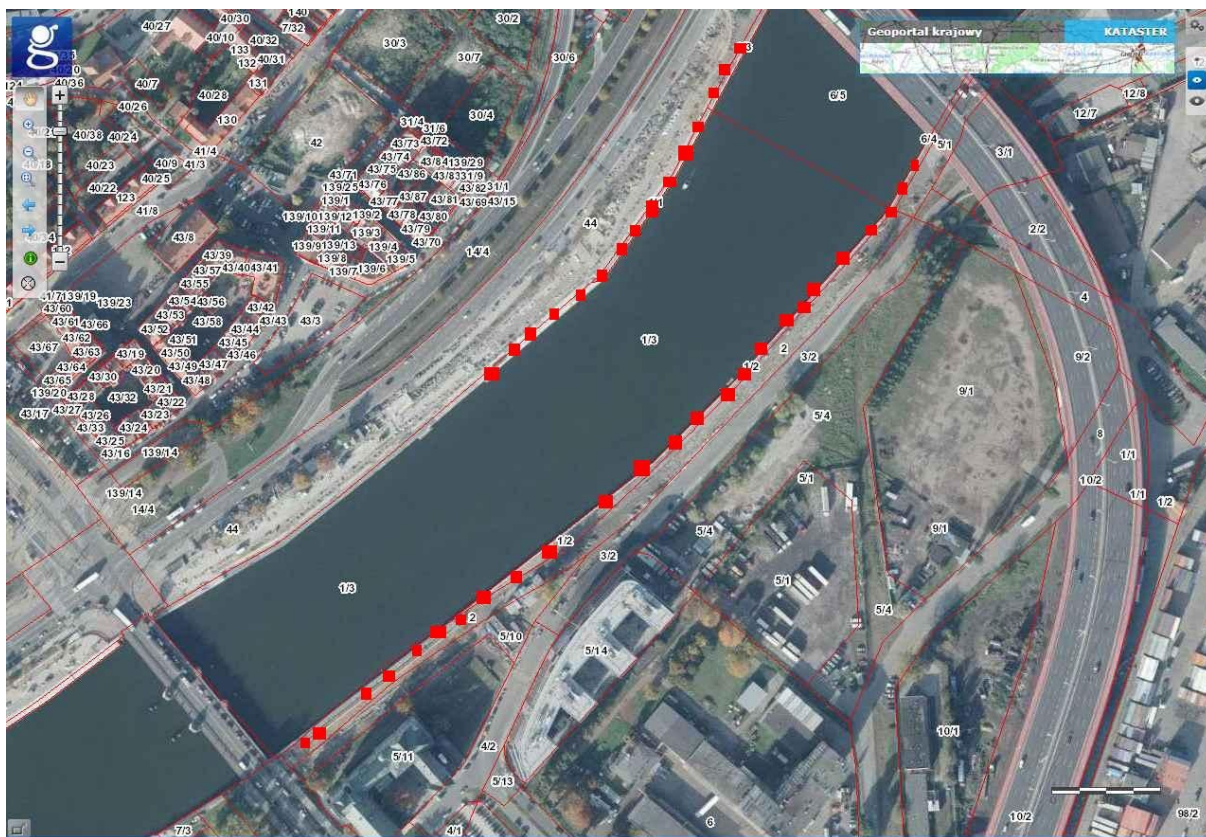

Ilość:

Dwa montaż flag po 120 szt.

FLAGI BULWARY		
Lp.	Asortyment	Ilość
1.	MONTAŻ FLAG	240 szt.
2.	DEMONTAŻ	240 szt.
3.	FLAGI	240 szt.
SUMA		

4. Dekoracje Miasta Zakup i montaż Systemu do montażu flag na słupach z podwójny wysięgnikiem wraz z produkcją flag.

Systemu do montażu flag na słupach z podwójny wysięgnikiem - 10 szt.

Opis systemu:

Wysięgniki w całości wykonane ze stali konstrukcyjno stopowej - stal sprężynowa chromowo-wanadowa 50HF wykonanej zgodnie z normą PN-74/H-84032 dodatkowo ocynkowanej, co gwarantuje ich wysoką odporność na niekorzystne działanie czynników atmosferycznych (odporność na rdzę oraz promienie UV, sile podmuchy wiatru). Wysięgniki nie mogą być zamocowane na słupach i latarniach na sztywno, koniecznie muszą posiadać system, który gwarantuje odchylenie się wysięgnika - sprężynę wraz z flagą pod naporem siły wiatru.

Minimalny kąt odchylenia wysięgnika od miejsca jego montażu: 60°. Wysięgniki muszą być łatwe do montażu, tzn., że ich montaż odbywa się bez użycia jakichkolwiek narzędzi. System dostosowany do rozmiaru flagi 80 x 250 cm , flaga poliester 115g o wysokim parametrze przepuszczalności. Dodatkowo końcówki systemu wyprofilowane i zakończone gumowym lub plastikowym elementem zabezpieczającym flagi przed ześlizgnięciem.

Do systemu dołączone taśmy z napinaczami do montażu na słupach o różnej średnicy.



Opis montażu:

Montaż na słupach oświetleniowych oraz oświetleniowo trakcyjnych terenie Miasta Szczecin.

Montaż na wysokości dolny wysięgnik min. 5 m od podłoża.; górny wysięgnik o 2,5 m wyżej od dolnego zgodnie z wielością flagi dostarczonej przez Zamawiającego.

Flagi naciągnięte i zabezpieczone przed spadnięciem.

Ilość montażu flag 600 szt.

Demontaż flag w systemie trzytygodniowym 600 szt.

Zaplanowane 2 cykle montażowe i 2 cykle demontażowe.

Termin montażu ustalany indywidualnie z maksymalnie 10 dniowym wyprzedzeniem na podstawie zleceń jednostkowych. Demontaż ustalany indywidualnie z 3 dniowym wyprzedzeniem na podstawie zleceń jednostkowych.

Pierwszy planowany montaż połowa kwiecień 2022 r.

W ramach usługi zapewnienie 24 h gotowości do poprawek lub usuwania flag w czasie trwania 3 tygodniowej kampanii.

Flagi do miejskich słupów oświetleniowych (system jednostronny):

- a) flagi w kształcie prostokąta w systemie jednostronnym, każda flaga w rozmiarze 80x250 cm, wykończona dwoma tunelami i dodatkowymi oczkami.
- b) flagi uszyte w sposób umożliwiający swobodny montaż do systemu flexflick - poniżej rysunek,
- c) flaga z poliestru 115g o wysokim parametrze przepuszczalności, nadruk full color, flagi drukowane technologią cyfrową lub drukiem termo sublimacyjnym – pełen prześwit,
- d) odporność nadruku na wodę i promieniowanie słoneczne, możliwość prania flag.
- e) razem 600 sztuk flag do jednostronnego systemu flexflick w tym planowane 4 różne projekty; tj.:
 - 300 sztuk flag x projekt nr 1,
 - 300 sztuk flag x projekt nr 2,
- f) na etapie realizacji umowy wskazane oględziny w terenie i konsultacje z Zamawiającym - poniżej rysunek poglądowy.

Nomenclature

[BREVET DOUBLET]

A Flexifx avec sangles
B Cafflex
C Clips
D Fixations
E Levier de serrage

Kit Flexifx simple	Flexifx avec sangles	Cafflex	Clips	Fixations	Levier de serrage
	2	2 pour flex de 33 cm 4 pour flex de 11 cm	8	2	1

1 Parillon non fourni

A savoir

Diam. min : 80 mm
 Diam. max : 500 mm

Hauteur préconisée : 4,5 mètres (hauteur d'un camion)

Flexifx tête vers le bas
ATTENTION
 Flexifx tête vers le haut

Dévrouillage de la crémallière

Montage d'un Flexifx

- Placer le Flexifx pré-équipé des sangles. Attention au sens de la tête. Voir montage Kalimono.
- Enfiler la sangle dans la fente de l'enrouleur.
- Tirer mais laisser un peu de mou pour amorcer l'enroulement.
- Enrouler la sangle en cliquant.
- Serrer grâce au levier fourni. Sans forcer.
- Couper la sangle superflue en laissant 20 cm de mou.
- Effectuer la même opération pour la deuxième sangle.
- Le Cafflex permet de donner la bonne angulation à vos Flexifx. Celui-ci s'installe en face avant selon le protocole suivant :
 1 - Exercer une pression sur la potence du Flexifx.
 2 - Insérer le (les) Cafflex à fond.
 3 - Relâcher, c'est fait. Réaliser la même opération pour les deux Flexifx.

www.doubllet.fr



Montage du Kakémono sur Flexifix

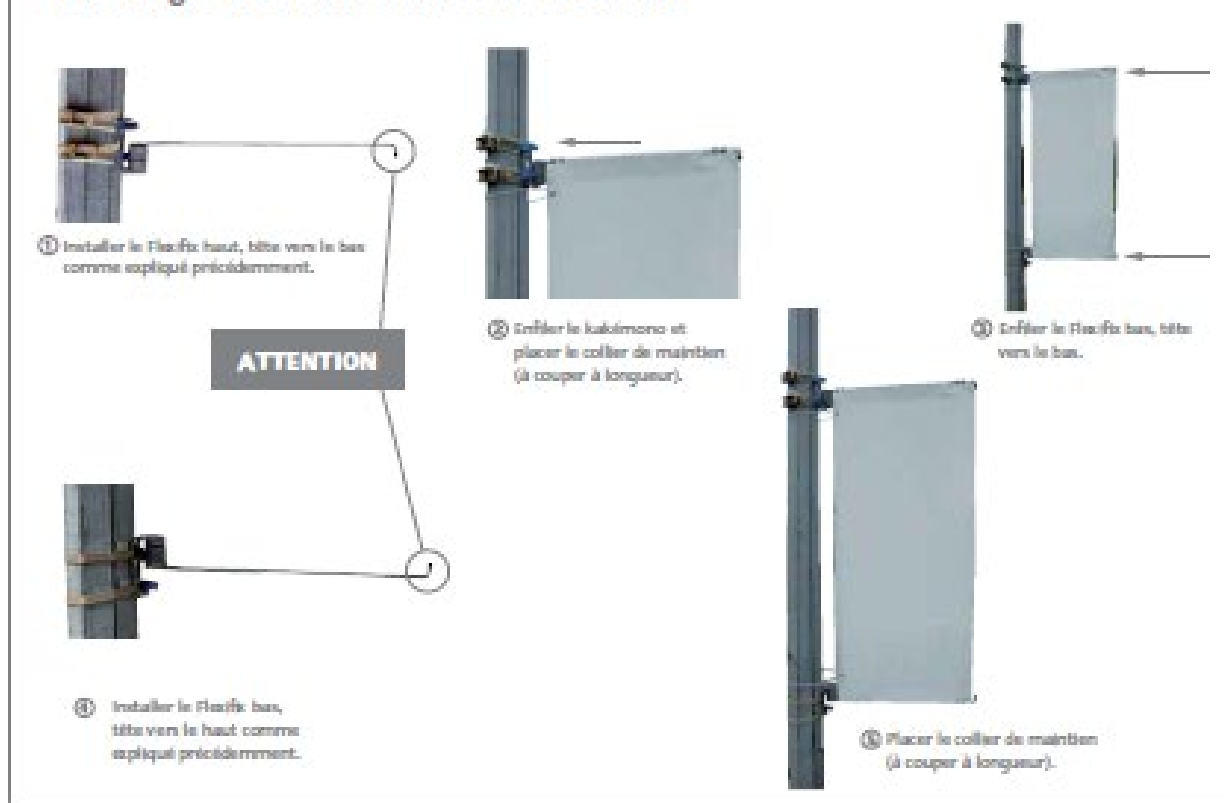

MISE EN GARDE

POUR LA SÉCURITÉ DES USAGERS,
ENFILEZ IMPÉRATIVEMENT CHAQUE
SUPPORT DANS LES SANGLES
SELON LE MODÈLE PRÉSENTE

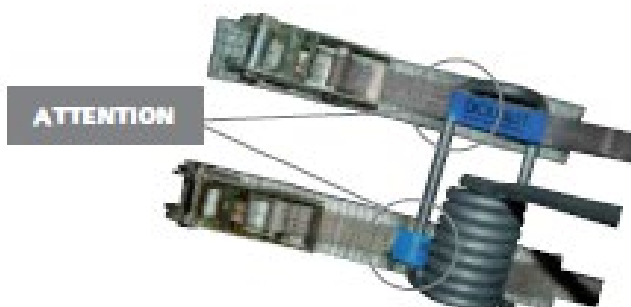

FLAGI NA SŁUPY				
Lp.	Asortyment	Ilość	Użycie	SUMA
1.	Flagi do słupów	300	2	600
2.	Montaż flag do słupów	300	2	600
3.	Systemy do flag	10	1	10
4.	Demontaż flag	300	2	600
SUMA				

Wymagania techniczne:

 **Tramwaje Szczecińskie Sp. z o.o.**
ul. Klonowicka 5, 71-241 Szczecin
tel. +48 91 439 40 11, fax +48 91 439 26 38,
www.ts.szczecin.pl
IS.075.14.2016.GJ

T. Jaworski
pona montażu się do
wplywa tożsamość

Szczecin, dn. 28.01.2016 r.

Szczecińska Agencja Artystyczna
Al. Wojska Polskiego 64
70-479 Szczecin

Szczecińska Agencja Artystyczna
w Szczecinie
Wpłynęło 28.01.2016 w
Nr _____ zal. JA

Dotyczy: Wydania warunków technicznych umieszczania dekoracji na słupach trakcyjnych.

Tramwaje Szczecińskie Sp. z o.o. w związku z otrzymanym pismem nr SAA/27/1/16/TJ z dn. 20.01.2016 r., w sprawie umieszczania na słupach trakcyjnych i trakcyjno - oświetleniowych reklam w formie flag dekoracyjnych o wymiarach 80 cm x 250 cm, wydajemy poniższe warunki techniczne:

1. Element reklamowy umieszczać na słupie po przeciwnej stronie do konstrukcji nośnych sieci jezdnej.
2. Montaż konstrukcji reklamowej do słupa wykonać przy użyciu opasek stalowych.
3. Opaski stalowe zakładać w odległości nie mniejszej niż 0,5 m od obejm słupowych podtrzymujących sieć jezdnią.
4. Zabrania się ingerencji mechanicznej w konstrukcję słupa.
5. Przekazać pisemnie informacje w terminie do 14 dni ze wskazaniem miejsca montażu i czasu umieszczenia reklam.

Jednocześnie informujemy, że Tramwaje Szczecińskie Sp. z o.o. są jedynie dzierżawcą tramwajowej infrastruktury transportowej a właścicielem jest Gmina Miasto Szczecin. Wykorzystanie elementów infrastruktury tramwajowej do celów innych niż tramwajowa komunikacja zbiorowa, wymaga uzyskania zgody Właściciela.

Z-CA DYREKTORA
ds. Inwestycji i Infrastruktury
Krystyna Gawrońska

Do wiadomości:
- Pan Paweł Adamczyk – Dyrektor Wydziału Gospodarki Komunalnej i Ochrony Środowiska.

KRS: 0000323711, Sąd Rejonowy Szczecin- Centrum w Szczecinie
XIII Wydział Gospodarczy Krajowego Rejestru Sądowego w Szczecinie
NIP 3020000476 REGON: 320604492
Wysokość kapitału zakładowego 81.499.500,00 zł

5. Dekoracje Miasta Montaż banerów na słupach informacyjnych wraz z ich produkcją.

Lista i lokalizacje słupów informacyjnych w załączniku do Zał. nr 1 do SIWZ. Opis przedmiotu zamówienia Postępowanie o udzielenie zamówienia na „Dekorację i branding Miasta Szczecin”.

Oznaczenie sprawy (numer referencyjny): SAA/3/2022

Montaż na słupach informacyjnych na terenie Miasta Szczecin.

Montaż/Demontaż flag w systemie trzytygodniowym.

Zaplanowane 6 cykle wymian nośników.

Termin montażu ustalany indywidualnie z maksymalnie 10 dniowym wyprzedzeniem na podstawie zleceń jednostkowych. Demontaż ustalany indywidualnie z 3 dniowym wyprzedzeniem na podstawie zleceń jednostkowych.

Pierwszy planowany montaż kwiecień 2022 r.

W ramach usługi zapewnienie 24 h gotowości do poprawek lub w czasie trwania 3 tygodniowej kampanii.

Opis techniczny słupów:

1. attyka:
 - wymiar 520x300,
 - blacha ocynk 0,8 mm;
2. Baner
 - wymiar zgodnie z Zał. nr 1 do SIWZ. Opis przedmiotu zamówienia Postępowanie o udzielenie zamówienia na „Dekorację i branding Miasta Szczecin”,
 - materiał tkanina trykot, gramatura mini 205 gr/m²,
 - druk / full color umożliwiający przejście tonalne,
 - rzepy / tzw. pętelka / po obwodzie.
3. listwy mocujące:
 - - u góry i dołu słupa oraz pionowa,
 - - pcv 8 mm szerokości 10 cm,
 - - rzepy , tzw. haczyki / wzdłuż listw.



Druk:

Baner: materiał tkanina trykot, gramatura mini 205 gr/m2,

Druk / full color umożliwiający przejście tonalne

Rzepy o szerokości min 5 cm/ tzw. pętelka / po obwodzie

Rzep zszyty z banerem podwójnym szwem

Ilość nośników 150 sztuk

Ilość projektów od 6 do 150 sztuk.

Wymiary nośników zgodnie z Zał. nr 1 do SIWZ. Opis przedmiotu zamówienia Postępowanie o udzielenie zamówienia na „Dekorację i branding Miasta Szczecin”.

Demontaż:

Zdemontowanie nośników oraz transport do siedziby SAA - Wojska Polskiego 64

Wymiany nośnika:

Wymiana obejmuje wymianę(demontaż/montaż) banerów w tym również przywrócenie do stanu poprzedniego

SŁUPY INFORMACYJNE				
Lp.	Asortyment	Ilość	Użycie	SUMA
1.	Banery do słupów wraz z montażem	25	6	150
2.	Wymiana nośnika	25	6	150
3.	Demontaż banerów	25	6	150
SUMA				

6. Dekoracje Miasta - montaż flag na słupach z wysięgnikiem wraz z produkcją flag „Lotnisko”

Opis montażu:

Montaż na słupach oświetleniowych na drodze dojazdowej do lotniska - Port Lotniczy Szczecin-Goleniów im. NSZZ Solidarność

Montaż na wysokości dolny wysięgnik min. 3 m od podłoża.; górny wysięgnik o 2m wyżej od dolnego zgodnie z wielością flagi dostarczonej przez Zamawiającego.

Flagi naciągnięte i zabezpieczone przed spadnięciem.

Ilość montażu flag 50 szt.

Demontaż flag w systemie trzytygodniowym 50 szt.

Zaplanowane 2 cykle montażowe i 2 cykle demontażowe.

Termin montażu ustalany indywidualnie z maksymalnie 10 dniowym wyprzedzeniem na podstawie zleceń jednostkowych. Demontaż ustalany indywidualnie z 3 dniowym wyprzedzeniem na podstawie zleceń jednostkowych.

Pierwszy planowany montaż połowa maja 2022 r.

W ramach usługi zapewnienie 24 h gotowości do poprawek lub usuwania flag w czasie trwania 3 tygodniowej kampanii.

Flagi do słupów oświetleniowych (system jednostronny):

- f) flagi w kształcie prostokąta w systemie jednostronnym, każda flaga w rozmiarze 90x200 cm, wykończona dwoma tunelami i dodatkowymi oczkami.
- g) flagi uszyte w sposób umożliwiający swobodny montaż do systemu flexflick - poniżej rysunek,
- h) flaga z poliestru 115g o wysokim parametrze przepuszczalności, nadruk full color, flagi drukowane technologią cyfrową lub drukiem termosublimacyjnym - pełen prześwit,

- i) odporność nadruku na wodę i promieniowanie słoneczne, możliwość prania flag.
- j) razem 50 sztuk flag do jednostronnego systemu flexfrix w tym
- k) na etapie realizacji umowy wskazane oględziny w terenie i konsultacje z Zamawiającym - poniżej rysunek poglądowy.

FLAGI NA SŁUPY				
Lp.	Asortyment	Ilość	Użycie	SUMA
1.	Flagi do słupów	50	1	50
2.	Montaż flag do słupów	50	1	50
3.	Demontaż flag	50	1	50
SUMA				

7. Dekoracje Miasta - produkcja oraz montaż w wiatach przystankowych na terenie gminy Miasto Szczecin

Usługa montażu - polega na założeniu plakatów w specjalnych gablotach w wiatach przystankowych znajdujących się na terenie Gminy Miasto Szczecin w tym również wymiany plakatów (definicja wymiany poniżej). Szczegółowy wykaz wiat przekazany wykonawcy po podpisaniu umowy.

Wymiana - polega na ściągnięciu poprzedniej ekspozycji plakatów w specjalnych gablotach w wiatach przystankowych znajdujących się na terenie Gminy Miasto Szczecin i zamontowaniu nowych plakatów

Usługa demontażu - polega na ściągnięciu poprzedniej ekspozycji plakatów w specjalnych gablotach w wiatach przystankowych znajdujących się na terenie Gminy Miasto Szczecin i pozostawienia gablot pustych

Termin montażu ustalany indywidualnie z maksymalnie 10 dniowym wyprzedzeniem na podstawie zleceń jednostkowych . Demontaż ustalany indywidualnie z 3 dniowym wyprzedzeniem na podstawie zleceń jednostkowych.

W ramach usługi zapewnienie 24 h gotowości do poprawek lub w czasie trwania kampanii.

Nośniki do gablot w wiatach przystankowych znajdujących się na terenie Gminy Miasto Szczeci

Plakaty do gablot przystankowych „małe”

- a) format (110x170 cm) – nakład min 10 sztuk jedna kampania,
- b) do plakatów na całej jego szerokości (od góry i od dołu) doczepiane paski magnetyczne szerokości 1 cm,
- c) ilość kolorów 4/0,
- d) materiał: papier typu whiteback, sztywny, matowy, gramatura 230g/m² +/- 10g/m²
- e) nakład łączny 1400 sztuk
- f) projekty przekazane przez zamawiającego elektronicznie w formie plików w wersji pdf lub eps

Plakaty do gablot przystankowych „duże”

- a) format (127 cm x 187) - nakład minimalny jednej kampanii 10 sztuk,
- b) plakaty bez pasków magnetycznych,
- c) ilość kolorów 4/4, zadruk dwustronny
- d) materiał: papier typu WHITEBACK, sztywny, matowy, gramatura 450g/m² m² +/- 10g/m²
materiał nie prześwitujący umożliwiający czytelny zadruk dwustronny,
- g) zamawiający dopuszcza również materiał: papier typu whiteback, sztywny, matowy,
gramatura 230g/m² +/- 10g/m² klejony ze sobą, zapewniający nieprześwitowanie zadruków
- e) nakład łączny 250 sztuk
- f) projekty przekazane przez zamawiającego elektronicznie w formie plików w wersji pdf lub eps

GABLOTY W WIATACH PRYZSTANKOWYCH		
Lp.	Asortyment	Ilość
1.	Plakaty do gablot przystankowych „małe”	1800
2.	Plakaty do gablot przystankowych „duże”	250
3.	Usługa montażu Plakaty do gablot przystankowych „małe”	1800
4.	Usługa montażu Plakaty do gablot przystankowych „duże”	250

4.	Usługa demontażu Plakaty do gablot przystankowych „małe”	1800
4.	Usługa demontażu montażu Plakaty do gablot przystankowych „duże”	250
SUMA		

8. Dekoracje Miasta - produkcja oraz montaż osłon na Witaczach na terenie gminy Miasto Szczecin

Usługa montażu - polega na założeniu osłon na witacze na terenie Gminy Miasto Szczecin w tym również wymiany osłon (definicja wymiany poniżej). Szczegółowy wykaz witaczy przekazany wykonawcy po podpisaniu umowy.

Wymiana - polega na ściągnięciu poprzedniej ekspozycji osłon witaczy na terenie Gminy Miasto Szczecin i zamontowaniu nowych plakatów

Usługa demontażu - polega na ściągnięciu poprzedniej ekspozycji osłon wita czy na terenie Gminy Miasto Szczecin i pozostawienia gablot pustych

Termin montażu ustalany indywidualnie z maksymalnie 10 dniowym wyprzedzeniem na podstawie zleceń jednostkowych . Demontaż ustalany indywidualnie z 3 dniowym wyprzedzeniem na podstawie zleceń jednostkowych. W ramach usługi zapewnienie 24 h gotowości do poprawek lub w czasie trwania kampanii.

Oslony na witacze (opis techniczny):

- materiał / tricot 215gr/m²
- grafika dwustronna full color
- komplet 2 szt. / na jeden witacz
- kołnierz szerokości 16 cm
- format / wysokość 5,5 m : szerokość u podstawy 2,8 m
- ilość 30 kompletów (5 kompletów x 6 indywidualnych projektów)



OSŁONY NA WITACZE				
Lp.	Asortyment	Ilość	Użycie	SUMA
1.	Osłony na witacze wraz z montażem	5	2	10
2.	Wymiana osłon	5	2	10
3.	Demontaż osłon	5	2	10
SUMA				

Zapisy ogólne:

1. Wykonawca odpowiedzialny jest za zachowanie pierwotnego stanu technicznego obiektów. Wszelkie powstałe usterki muszą zostać przywrócone do stanu poprzedniego.
2. Wykonawca ponosi odpowiedzialność za wszelkie zniszczenia powstałe z przyczyn leżących po jego stronie, w trakcie prowadzenia prac w obiekcie i zobowiązany jest do ich niezwłocznego usunięcia na własny koszt.
3. Uszkodzenia powstałe w wyniku demontażu starych urządzeń Wykonawca jest zobowiązany usunąć lub naprawić na własny koszt.
4. Wykonawca zapewnia podczas montażu i instalacji warunki bezpieczeństwa i higieny pracy zgodnie z obowiązującymi przepisami prawa.
5. Wykonawca odpowiada za organizację swojego zaplecza wykonywanych prac, za utrzymanie należytego ładu i porządku na terenie wykonywania prac, bieżące usuwanie wszystkich nieczystości i odpadów.
6. Wykonawca ponosi całkowitą odpowiedzialność za jakość użytych materiałów i urządzeń do wykonania zamówienia oraz jakości wykonanej usługi.
7. Wynagrodzenie, za poszczególne części obejmuje opłaty związane z kosztem robocizny, materiałów, pracy sprzętu, środków transportu technologicznego niezbędnego do wykonania robót oraz wszystkie inne koszty, które będą musiały być poniesione przy wykonaniu zamówienia

Skrót „SAA - Wojska Polskiego 64” oznacza Szczecińską Agencję Artystyczną, Al. Wojska Polskiego 64, 70 - 479 Szczecin

Zamieszczone w opisie przedmiotu zamówienia zdjęcia mają charakter poglądowy i stanowią opisu przedmiotu zamówienia ze wskazaniem znaków towarowych, patentów lub pochodzenia, źródła lub szczególnego procesu, który charakteryzuje produkty lub usługi dostarczane przez konkretnego wykonawcę.

Umowa nr

zawarta w Szczecinie, w dniur. pomiędzy Szczecińską Agencją Artystyczną - Samorządową Instytucją Kultury z siedzibą w Szczecinie Al. Wojska Polskiego 64, 70-479 Szczecin, wpisaną do Rejestru Instytucji Kultury pod numerem 9/97, reprezentowaną przez Dyrektora - Annę Lemańczyk, dalej zwaną „Zamawiającym”, a
reprezentowanym przez, dalej zwanym „Wykonawcą”.

§ 1.

1. Przedmiotem umowy jest :

- 1) Dekoracja Miasta - Żagle reklamowe wraz z produkcją nośników,
 - 2) Dekoracja Miasta - Słupy Barcelońskie wraz produkcją flag,
 - 3) Dekoracje Miasta - Montaż flag do słupów na bulwarach wraz z produkcją ,
 - 4) Dekoracje Miasta - Zakup i montaż Systemu do montażu flag na słupach z podwójnym wysięgnikiem wraz z produkcją flag,
 - 5) Dekoracje Miasta - Montaż banerów na słupach informacyjnych wraz z ich produkcją
 - 6) Dekoracje Miasta - Montaż flag na słupach z podwójnym wysięgnikiem wraz z produkcją flag „Lotnisko”
 - 7) Dekoracje Miasta - produkcja oraz montaż w wiatkach przystankowych na terenie gminy Miasto Szczecin
 - 8) Dekoracje Miasta - produkcja oraz montaż osłon na witaczach na terenie gminy Miasto Szczecin
- zgodnie ze opisem przedmiotu zamówienia określonym w Specyfikacji Istotnych Warunków Zamówienia w postępowaniu o udzielenie zamówienia na „Dekorację i branding Miasta Szczecin”; oznaczenie sprawy (numer referencyjny): SAA/3/2022, dalej jako „SIWZ”, stanowiącym załącznik do umowy.
2. Zakres świadczenia Wykonawcy wynikający z umowy jest tożsamy z jego zobowiązaniem zawartym w ofercie.
 3. Umowa będzie realizowana sukcesywnie, w zależności od potrzeb Zamawiającego na podstawie pisemnych zamówień jednostkowych.
 4. Zamawiający oświadcza, że zobowiązuje się do uzyskania na własny koszt i ryzyko wszelkich, wymaganych prawem zezwoleń, zgód i załatwienia wszelkich formalności urzędowych związanych z zawieszeniem na słupach flagi, a w szczególności do dokonania uzgodnień z zarządcą pasa drogowego.

5. Zamawiający zastrzega sobie prawo zmian ilości zamawianych dostaw w obrębie asortymentu określonego w Specyfikacji Istotnych Warunków Zamówienia do kwoty wysokości umowy.

§ 2.

1. Wykonawca jest ubezpieczony od odpowiedzialności cywilnej w zakresie prowadzonej działalności związanej z przedmiotem zamówienia (dalej „ubezpieczenie OC”) na sumę gwarancyjną ubezpieczenia co najmniej 400 000 złotych na jedno i wszystkie zdarzenia.
2. Wykonawca obowiązany jest do utrzymania ważnej umowy ubezpieczenia OC oraz nie zmniejszania wysokości sumy gwarancyjnej i zakresu ubezpieczenia przez cały okres obowiązywania niniejszej umowy, z tym że:
 - 1) przedmiotem ubezpieczenia OC musi być odpowiedzialność cywilna Wykonawcy za szkody osobowe i rzeczowe, wyrządzone poszkodowanemu w związku z wykonywaniem umowy oraz posiadaniem i użytkowaniem mienia,
 - 2) zamawiający może żądać od Wykonawcy rozszerzenia zakresu ubezpieczenia OC o odpowiedzialność Wykonawcy na wypadki ubezpieczeniowe skutkujące powstaniem szkody osobowej lub rzeczowej, wyrządzonej poszkodowanemu przez podwykonawców, jeżeli wykonawca powierzy wykonanie zamówienia podwykonawcy lub podwykonawcom,
 - 3) Zamawiający nie wyraża zgody na wyłączenie odpowiedzialności ubezpieczyciela w zakresie szkód powstałych w skutek rażącego niedbalstwa Wykonawcy lub jego podwykonawcy,
 - 4) w granicach sumy gwarancyjnej ubezpieczyciel nie może ustalić podlimitu sumy gwarancyjnej ubezpieczenia, który stanowi górną granicę odpowiedzialności ubezpieczyciela na jeden wypadek ubezpieczeniowy lub na jakiegokolwiek ryzyko.
3. W celu ustalenia, czy suma gwarancyjna ubezpieczenia, o której mowa w ust. 1 nie uległa zmniejszeniu, Zamawiający może żądać od Wykonawcy pisemnego oświadczenia Wykonawcy o rzeczywistej wysokości tej sumy gwarancyjnej ubezpieczenia. Jeżeli w wyniku zamierzonego działania lub rażącego niedbalstwa Wykonawca wprowadził Zamawiającego w błąd przy przedstawieniu informacji, że suma gwarancyjna ubezpieczenia nie uległa zmniejszeniu, Zamawiający może odstąpić od umowy.
4. Podwykonawca może rozpocząć wykonywanie powierzonych mu przez Wykonawcę części zamówienia (przedmiotu umowy), po przedłożeniu Zamawiającemu przez Wykonawcę polisy lub innego dokumentu ubezpieczenia stwierdzającego, że zakres ubezpieczenia OC obejmuje odpowiedzialność Wykonawcy za szkody osobowe lub rzeczowe wyrządzone przez podwykonawcę.

5. W przypadku wygaśnięcia umowy ubezpieczenia OC w czasie obowiązywania niniejszej umowy, Wykonawca obowiązany jest przedłożyć Zamawiającemu oryginał polisy potwierdzającej zawarcie nowej umowy ubezpieczenia OC na pozostały okres obowiązywania niniejszej umowy, najpóźniej 5 dni przed końcem okresu obowiązywania poprzedniej umowy ubezpieczenia OC oraz załączyć kopię polisy potwierdzającej zawarcie nowej umowy ubezpieczenia OC, poświadczoną za zgodność z oryginałem przez Wykonawcę. Przepis ust. 2 stosuje się.
6. W przypadku naruszenia przez Wykonawcę obowiązków, o których mowa w ust. 1-5, Zamawiający może wstrzymać wykonywanie umowy.
7. W przypadku, o którym mowa w ust. 6, termin wykonania umowy nie ulega przedłużeniu.
8. W przypadku zmniejszenia wysokości sumy gwarancyjnej ubezpieczenia, Wykonawca jest obowiązany podwyższyć sumę ubezpieczenia do wysokości, o której mowa w ust. 1 lub zawrzeć nową umowę ubezpieczenia OC na warunkach określonych w § niniejszym paragrafie. W przypadku niepodwyższenia sumy gwarancyjnej ubezpieczenia do wysokości, o której mowa w ust. 1 lub nie zawarcia nowej umowy ubezpieczenia OC na warunkach określonych w niniejszym paragrafie przez Wykonawcę, Zamawiający może odstąpić od umowy albo ubezpieczyć odpowiedzialność cywilną Wykonawcy na jego koszt. Koszty poniesione przez Zamawiającego na ubezpieczenie odpowiedzialności cywilnej Wykonawcy, Zamawiający potrąca z wynagrodzenia Wykonawcy.
9. Okres ubezpieczenia OC obejmuje okres wykonywania umowy. W przypadku wydłużenia terminu wykonania umowy, wydłużeniu ulega okres ubezpieczenia OC.
10. W przypadku naruszenia przez Wykonawcę obowiązków, o których mowa w § 2 ust. 2, 4, 5 i 8 Zamawiający może odstąpić od umowy.
11. W razie uzasadnionych wątpliwości co do warunków ubezpieczenia, o których mowa w niniejszym paragrafie, Zamawiający może żądać od Wykonawcy przedłożenia pisemnej informacji ubezpieczyciela potwierdzającej spełnianie tych warunków.

§ 3.

1. Zamawiający będzie przekazywał Wykonawcy od dnia podpisania umowy wszelkie potrzebne do wykonania przedmiotu umowy określonego materiały w formie elektronicznej (na adres) oraz będzie udzielał wskazówek pomocnych w jej realizacji.
2. Wykonawca zobowiązuje się wykonać przedmiot umowy w terminie (termin podany przez wykonawcę w jego ofercie - czas realizacji) od dnia wystawienia przez zamawiającego zlecenia jednostkowego.

3. Jakościowy i ilościowy odbiór przedmiotu umowy przez Zamawiającego nastąpi w terminie 3 dni od daty wykonania przedmiotu umowy na podstawie protokołu odbiorczego podpisanego przez upoważnionych przedstawicieli Zamawiającego. Jeżeli wykonany przedmiot zamówienia, wg oceny Zamawiającego, będzie wymagał istotnych poprawek ze względu na uchybienie wymogom jakościowym lub z jakiegokolwiek innego powodu leżącego po stronie Wykonawcy, przedmiot zamówienia nie zostanie odebrany. W tym przypadku Wykonawca dokona, bez osobnego wynagrodzenia, poprawek w terminie wyznaczonym przez Zamawiającego.
4. Wykonawca zobowiązany jest do zachowania w tajemnicy wszelkich danych, do których będzie miał dostęp w związku z wykonywaniem umowy.
5. **Za czas realizacji uznaje się termin wykonania zlecenia jednostkowego liczony od dnia wystawienia przez zamawiającego zlecenia wykonania zlecenia jednostkowego. Za zlecenie jednostkowe uznaje się dokument wystawiany przez Zamawiającego zawierający następujące informacje: rodzaj zamawianej dostawy wraz z montażem szczegółowo opisanej w SIWZ; informacji o ilości poszczególnych dostaw; termin realizacji zamówienia jednostkowego według klucza dzień, miesiąc, rok; lokalizacji dla wykonanych dostaw na terenie miasta Szczecina.**

§ 4.

1. Strony ustalają wysokość zobowiązań Zamawiającego w przypadku realizacji umowy w zakresie obejmującym rodzaj, ilość i ceny przedmiotu umowy, określone w ofercie Wykonawcy na łączną kwotę brutto
2. Cena brutto podana w ofercie jest ceną ryczałtową i obejmuje wszystkie koszty Wykonawcy związane z wykonaniem przedmiotu umowy w tym w szczególności koszty: opakowania, oznakowania, stosownego ubezpieczeniem przewozowego, koszt transportu, spedycji, załadunku i wyładunku i innych.

§ 5.

1. Zapłata wynagrodzenia będzie realizowana przelewem, na podstawie wystawionych przez Wykonawcę faktur do zamówień jednostkowych, w terminie 14 dni od daty ich doręczenia Zamawiającemu, na rachunek bankowy:
2. Za dzień zapłaty uważa się dzień obciążenia rachunku bankowego Zamawiającego.
3. Zamawiający jest podatnikiem podatku VAT, posiada NIP: 852-00-14-449 i jest uprawniony do otrzymania faktur VAT.
4. Zamawiający upoważnia Wykonawcę do wystawienia faktur VAT bez jego podpisu.

5. Faktura wystawiona przez wykonawcę powinna uwzględniać ceny jednostkowe poszczególnych elementów przedmiotu umowy, ich ilość oraz ostateczną wartość sumaryczną, zgodnie z ofertą wykonawcy.
6. Dopuszczane jest wystawianie faktur częściowych za poszczególne materiały, które obejmuje umowa. Suma wartości faktur częściowych nie może przekroczyć kwoty określonej w § 4 ust. 1 umowy.
7. Za dzień zapłaty uważa się dzień obciążenia rachunku bankowego Zamawiającego.
8. Wykonawca wyraża zgodę na potrącenie kar umownych z jego wynagrodzenia.

§ 6.

1. Wykonawca udziela Zamawiającemu gwarancji jakości na przedmiot umowy.
2. Okres gwarancji jakości wynosi 24 miesiące, licząc od daty odbioru końcowego.
3. Okres rękojmi za wady przedmiotu umowy kończy się z upływem zgodnie z okresem gwarancji.
4. Warunkiem wykonania uprawnień z tytułu gwarancji jakości jest złożenie przez Zamawiającego pisemnej reklamacji.

§ 7.

1. Wykonawca zapłaci karę umowną Zamawiającemu za opóźnienie w wykonaniu przedmiotu umowy, w tym opóźnienie w wykonaniu zamówień jednostkowych w wysokości 3% wynagrodzenia brutto należnego za każde zamówienie jednostkowe do umowy, za każdy dzień opóźnienia.
2. Wykonawca zapłaci karę umowną Zamawiającemu za odstąpienie od umowy przez Zamawiającego z przyczyn leżących po stronie Wykonawcy w wysokości 50% wynagrodzenia brutto, o którym mowa w § 4 ust. 1.
3. Wysokości kar umownych, z tytułu:
 - 1) naruszenia któregośkolwiek z obowiązków, o którym mowa w § 2 ust. 2, wynosi 5% wynagrodzenia brutto, o którym mowa w § 4 ust. 1,
 - 2) nieprzedłożenia polisy OC w terminie, o którym mowa w § 2 ust. 5 lub przedłożenia takiej polisy, lecz niespełniającej warunków określonych w § 2, wynosi 1% wynagrodzenia brutto, o którym mowa w § 4 ust. 1, za każdy dzień opóźnienia w nieprzedłożeniu polisy OC w terminie, o którym mowa w § 2 ust. 5,

- 3) odstąpienia od umowy, o którym mowa w § 2 ust. 3, 8 i 10, a także odstąpienia od umowy w każdym innym przypadku z winy Wykonawcy, wynosi 10% wynagrodzenia brutto, o którym mowa w § 4 ust. 1,
 - 4) rozpoczęcia wykonywania części zamówienia przez podwykonawcę, bez uprzedniego przedłożenia Zamawiającemu przez Wykonawcę polisy lub innego dokumentu ubezpieczenia stwierdzającego, że zakres ubezpieczenia OC obejmuje odpowiedzialność Wykonawcy za szkody osobowe lub rzeczowe wyrządzone przez podwykonawcę, wynosi 5 % wynagrodzenia brutto, o którym mowa w § 4 ust. 1.
4. W przypadku opóźnienia w dostawie przedmiotu zamówienia Zamawiający może odstąpić od umowy bez wyznaczenia dodatkowego terminu do spełnienia świadczenia w terminie kolejnych 14 dni od dat upływu wskazanego terminu dostawy. Odstąpienie jest możliwe jedynie w okresie pozostawania w opóźnieniu, tj. do dnia faktycznej dostawy przedmiotu.
 5. Wykonawca wyraża zgodę na potrącenie kar umownych z wynagrodzenia.
 6. W przypadku gdy szkoda poniesiona przez Zamawiającego przekroczy wysokość kar umownych, Zamawiający będzie uprawniony do dochodzenia odszkodowania uzupełniającego.
 7. Zastrzeżone w związku z prawem odstąpienia przez Zamawiającego kary umowne nie wykluczają możliwości dochodzenia kary umownej z tytułu opóźnienia w wykonaniu przedmiotu umowy.
 8. Wykonawca nie może, bez pisemnej zgody zamawiającego, dokonać na osoby trzecie przelewu wierzytelności wynikających z umowy.
 9. Niezależnie od prawa odstąpienia, o którym mowa w art. 491 k.c. w przypadku opóźnienia w dostawie całości lub części przedmiotu zamówienia przekraczającej 7 dni zamawiający może odstąpić od umowy w całości lub części bez wyznaczenia dodatkowego terminu do spełnienia świadczenia. Prawo odstąpienia zrealizowane może być w terminie 30 dni od dnia umówionego terminu dostawy.

§ 8.

1. Zamawiającemu przysługuje prawo odstąpienia od umowy jeżeli:
 - 1) Wykonawca nie rozpoczął wykonywania umowy w terminie 5 dni od terminu, o którym mowa w § 3 ust. 2 niniejszej umowy.
 - 2) Wykonawca wykonuje umowę nienależycie,
 - 3) w stosunku do Wykonawcy zostanie wszczęte postępowanie naprawcze lub egzekucyjne, bądź zostanie wydany nakaz zajęcia majątku.

2. Odstąpienie od umowy może nastąpić wyłącznie w formie pisemnej pod rygorem nieważności oraz musi zawierać uzasadnienie odstąpienia.
3. W przypadku, o którym mowa w ust. 1, Wykonawca może żądać wyłącznie wynagrodzenia należnego z tytułu wykonania części zamówienia.
4. W razie zaistnienia istotnej zmiany okoliczności powodującej, że wykonanie umowy nie leży w interesie publicznym, czego nie można było przewidzieć w chwili zawarcia umowy, lub dalsze wykonywanie umowy może zagrozić bezpieczeństwu publicznemu, zamawiający może odstąpić od umowy w terminie 30 dni od dnia powzięcia wiadomości o tych okolicznościach.
5. W przypadku, o którym mowa w ust. 4, Wykonawca może żądać wyłącznie wynagrodzenia należnego z tytułu wykonania części umowy.
6. Zamawiający może rozwiązać umowę, jeżeli zachodzi co najmniej jedna z następujących okoliczności:
 - 1) zmiana umowy została dokonana z naruszeniem art. 144 ust. 1-1b, 1d i 1e Pzp,
 - 2) wykonawca w chwili zawarcia umowy podlegał wykluczeniu z postępowania na podstawie art. 24 ust. 1 Pzp.
7. W przypadku odstąpienia od umowy lub rozwiązania umowy przez Zamawiającego, Zamawiający zachowuje prawo do roszczeń z tytułu rękojmi i gwarancji z tytułu wykonania części umowy.

§ 9.

1. Zmiany zawartej umowy następują w formie pisemnej, pod rygorem nieważności, za zgodą stron.
2. Terminy określone w umowie ulegają wydłużeniu w przypadku:
 - 1) wystąpienia siły wyższej,
 - 2) wystąpienia zjawisk atmosferycznych, których siłą uniemożliwia wykonanie zamówienia w terminie określonym w umowie,
 - 3) wystąpienia zamieszek lub ataku terrorystycznego,
 - 4) wystąpienia mobilizacji lub innego nieprzewidzianego zarządzenia wojskowego,
 - 5) wystąpienia ograniczeń wynikających z powszechnie obowiązujących przepisów prawa lub decyzji organów administracji samorządowej lub rządowej
 - 6) wystąpienia zmian w przepisach prawa,
 - 7) działania lub zaniechania organów władzy publicznej lub instytucji, w tym zmiany urzędowych interpretacji przepisów dotyczących wykonywania lub finansowania robót budowlanych,

- 8) przerwy w wykonywaniu umowy wskutek zdarzeń niemożliwych do przewidzenia w chwili zawarcia umowy,
 - 9) przekroczenia określonych w przepisach prawa terminów wydawania decyzji lub zezwoleń, jeżeli nie wynika to z przyczyn leżących po stronie Wykonawcy lub Zamawiającego,
 - 10) wydania orzeczenia przez sąd, którego nie można było przewidzieć w chwili zawarcia umowy,
 - jeżeli termin wystąpienia, czas trwania lub natężenie (siła) zdarzeń lub wystąpienia warunków, o których mowa w ust. 2 uniemożliwia prawidłowe wykonanie umowy.
- 3 Terminy, o których mowa w umowie ulegają wydłużeniu o czas, w którym zdarzenia lub warunki, o których mowa w ust. 2, uniemożliwiają Wykonawcy wykonanie przedmiotu umowy.
- 4 Zmiana sposobu wykonania przedmiotu umowy może nastąpić w przypadku:
- 1) zastosowania innych rozwiązań technicznych, technologicznych lub ze względu na zmiany w przepisach prawa powszechnie obowiązującego, czego nie można było wcześniej przewidzieć,
 - 2) zastosowania innych rozwiązań technicznych, technologicznych lub wyrobów budowlanych, jeżeli zastosowanie tych rozwiązań technicznych, technologicznych lub wyrobów spowoduje polepszenie parametrów technicznych lub cech funkcjonalnych przedmiotu zamówienia, czego nie można było wcześniej przewidzieć.
- 6 Zmiana, o której mowa w ust. 4 nie będzie prowadzić do zwiększenia wynagrodzenia, Wykonawcy.

§ 10.

W razie wystąpienia istotnej zmiany okoliczności powodującej, że wykonanie umowy nie leży w interesie publicznym, czego nie można było przewidzieć w chwili zawarcia umowy, Zamawiający może odstąpić od umowy w terminie 30 dni od powzięcia wiadomości o powyższych okolicznościach. W takim wypadku Wykonawca może żądać jedynie wynagrodzenia, należnego mu z tytułu faktycznie zrealizowanej części umowy.

§ 11.

W sprawach nie uregulowanych w treści umowy mają zastosowanie przepisy kodeksu cywilnego oraz ustawy - Prawo zamówień publicznych.

§ 12.

Sądem właściwym dla dochodzenia roszczeń wynikających z umowy jest właściwy dla siedziby Zamawiającego sąd powszechny.

§ 13.

Umowę sporządzono w dwóch jednobrzmiących egzemplarzach, po jednym dla każdej ze stron.

§ 14.

Załącznikiem do umowy jest oferta złożona przez Wykonawcę w postępowaniu o udzielenie zamówienia na „Dekorację i branding Miasta Szczecin”; oznaczenie sprawy (numer referencyjny): SAA/3/2022.

§ 15.

1. Z wyjątkiem przypadków określonych w umowie, komunikacja między Zamawiającym a Wykonawcą odbywa się za pośrednictwem operatora pocztowego w rozumieniu ustawy - Prawo pocztowe, osobiście, za pośrednictwem postańca, faksu lub pocztą elektroniczną.
2. Jeżeli Zamawiający lub Wykonawca przekazują (przesyłają) oświadczenia, wnioski, zawiadomienia, informacje oraz inne dokumenty za pośrednictwem faksu lub przy użyciu poczty elektronicznej:
 - 1) każda ze stron na żądanie drugiej strony niezwłocznie potwierdza fakt ich otrzymania,
 - 2) domniemywa się, że każda ze stron mogła zapoznać się z treścią tych oświadczeń, wniosków, zawiadomień, informacji oraz innych dokumentów, najpóźniej następnego dnia po ich przesłaniu faksem lub przy użyciu poczty elektronicznej.
3. Każda ze stron zawiadamia drugą o zmianie danych teleadresowych, w tym adresów poczty elektronicznej, określonych w umowie. W przeciwnym razie oświadczenia, wnioski, zawiadomienia oraz informacje, przesłane na dotychczasowe dane teleadresowe, uznaje się za doręczone skutecznie.
4. Każda ze stron zawiadamia niezwłocznie drugą o awarii faksu lub poczty elektronicznej lub innej przyczynie uniemożliwiającej przekazanie oświadczeń, wniosków, zawiadomień, informacji oraz innych dokumentów za pośrednictwem faksu lub przy użyciu poczty elektronicznej. Do czasu usunięcia awarii faksu lub poczty elektronicznej lub innej przyczyny, komunikacja między zamawiającym a wykonawcami odbywa się za pośrednictwem operatora pocztowego w rozumieniu ustawy - Prawo pocztowe, osobiście lub za pośrednictwem postańca.

5. Niedochowanie staranności w sprawdzeniu przez Zamawiającego lub Wykonawcę folderu SPAM nie może być ocenione, jako brak realnej możliwości zapoznania się z oświadczeniem, wnioskiem, zawiadomieniem, informacją lub innym dokumentem, znajdującym się w folderze SPAM.

§ 10.

1. Przetwarzanie danych osobowych z tytułu realizacji przedmiotowej umowy odbywać się będzie zgodnie z rozporządzeniem Parlamentu Europejskiego i Rady (UE) 2016/679 z dnia 27 kwietnia 2016 r. w sprawie ochrony osób fizycznych w związku z przetwarzaniem danych osobowych i w sprawie swobodnego przepływu takich danych oraz uchylenia dyrektywy 95/46/WE (w skrócie „rozporządzenia 2016/679”).
2. Zamawiający, realizując nałożony na administratora obowiązek informacyjny wobec osób fizycznych - zgodnie z art. 13 i 14 rozporządzenia 2016/679, informuje, że:
 - 1) Administratorem, a w przypadku zamówień współfinansowanych ze środków Unii Europejskiej (jeżeli dotyczy) również podmiotem przetwarzającym wszelkie dane osobowe związane z niniejszą umową jest Zamawiający:
 - a) fax. 91 43 19 572
 - b) e-mail: sekretariat@saa.pl
 - c) adres strony internetowej: www.saa.pl
 - 2) inspektorem ochrony danych osobowych jest Tomasz Jaworski: adres e-mail: t.jaworski@saa.pl
 - 3) dane osobowe osób fizycznych przetwarzane będą na podstawie art. 6 ust. 1 lit. c rozporządzenia 2016/679 w celu związanym z postępowaniem o udzielenie zamówienia publicznego na „Dekorację i branding Miasta Szczecin”. Oznaczenie sprawy (numer referencyjny): SAA/3/2022;
 - 4) odbiorcami danych osobowych osób fizycznych będą osoby lub podmioty, którym udostępniona zostanie dokumentacja postępowania;
 - 5) dane osobowe osób fizycznych będą przechowywane przez okres 4 lat od dnia zakończenia postępowania o udzielenie zamówienia, a jeżeli czas trwania umowy przekracza 4 lata, okres przechowywania obejmuje cały czas trwania umowy; przez zakończenie postępowania należy rozumieć zawarcie umowy,

- 6) obowiązek podania przez osoby fizyczne danych osobowych bezpośrednio tych osób dotyczących jest wymogiem określonym w postanowieniach Regulaminu i IWZ, związanym z udziałem w postępowaniu,
- 7) w odniesieniu do danych osobowych osób fizycznych decyzje nie będą podejmowane w sposób zautomatyzowany, stosowanie do art. 22 rozporządzenia 2016/679;
- 8) osoba fizyczna posiada:
 - a) na podstawie art. 15 rozporządzenia 2016/679 prawo dostępu do danych osobowych jej dotyczących;
 - b) na podstawie art. 16 rozporządzenia 2016/679 prawo do sprostowania swoich danych osobowych;
 - c) na podstawie art. 18 rozporządzenia 2016/679 prawo żądania od administratora ograniczenia przetwarzania danych osobowych z zastrzeżeniem przypadków, o których mowa w art. 18 ust. 2 rozporządzenia 2016/679;
 - d) prawo do wniesienia skargi do Prezesa Urzędu Ochrony Danych Osobowych, gdy osoba fizyczna uzna, że przetwarzanie danych osobowych jej dotyczących narusza przepisy rozporządzenia 2016/679;
- 9) osobie fizycznej nie przysługuje:
 - a) w związku z art. 17 ust. 3 lit. b, d lub e rozporządzenia 2016/679 prawo do usunięcia danych osobowych;
 - b) prawo do przenoszenia danych osobowych, o którym mowa w art. 20 rozporządzenia 2016/679;
 - c) na podstawie art. 21 rozporządzenia 2016/679 prawo sprzeciwu, wobec przetwarzania danych osobowych, gdyż podstawą prawną przetwarzania danych osobowych osób fizycznych jest art. 6 ust. 1 lit. c rozporządzenia 2016/679;
- 10) osobie fizycznej nie przysługuje:
 - a) w związku z art. 17 ust. 3 lit. b, d lub e rozporządzenia 2016/679 prawo do usunięcia danych osobowych;
 - b) prawo do przenoszenia danych osobowych, o którym mowa w art. 20 rozporządzenia 2016/679;
 - c) na podstawie art. 21 rozporządzenia 2016/679 prawo sprzeciwu, wobec przetwarzania danych osobowych, gdyż podstawą prawną przetwarzania danych osobowych osób fizycznych jest art. 6 ust. 1 lit. c rozporządzenia 2016/679;

- 11) osobie fizycznej, której dane dotyczą przysługuje prawo żądania od Administratora dostępu do danych osobowych, do ich sprostowania, ograniczenia przetwarzania na zasadach określonych w rozporządzeniu 2016/679 oraz w innych obowiązujących w tym zakresie przepisach prawa, z tym, że skorzystanie z prawa do sprostowania lub uzupełnienia danych osobowych nie może skutkować zmianą postanowień umowy w zakresie niezgodnym z ustawą;
- 12) w związku z prawem dostępu do danych, w przypadku gdy wykonanie obowiązków, o których mowa w art. 15 ust. 1-3 rozporządzenia 2016/679, wymagałoby niewspółmiernie dużego wysiłku, zamawiający może żądać od osoby, której dane dotyczą, wskazania dodatkowych informacji mających na celu sprecyzowanie żądania, w szczególności podania nazwy lub daty postępowania o udzielenie zamówienia publicznego;
- 13) treść klauzuli informacyjnej dotyczącej obowiązków Administratora zamieszczona jest na stronie podmiotowej Biuletynu Informacji Publicznej Zamawiającego, w zakładce „Polityka prywatności”;
- 14) dane osobowe będą przetwarzane w celu: zawarcia umowy i prawidłowej realizacji przedmiotu umowy, przechowywania dokumentacji na wypadek kontroli prowadzonej przez uprawnione organy i podmioty, przekazania dokumentacji do archiwum a następnie jej zbrakowania;
- 15) dane osobowe będą przetwarzane: przez okres realizacji zamówienia, okres rękojmi i okres, o którym mowa w art. 125 ust. 4 lit. d) w zw. z art. 140 rozporządzenia Parlamentu Europejskiego i Rady (UE) nr 1303/2013 w przypadku zamówień współfinansowanych ze środków UE, okres do upływu terminu przedawnienia roszczeń, oraz okres archiwizacji zgodny z rozporządzeniem Prezesa Rady Ministrów z dnia 18 stycznia 2011 r. w sprawie instrukcji kancelaryjnej, jednolitych rzeczowych wykazów akt oraz instrukcji w sprawie organizacji i zakresu działania archiwów zakładowych;
- 16) dane niepozyskane bezpośrednio od osób, których dotyczą, obejmują w szczególności następujące kategorie danych: dane kontaktowe, stosowne uprawnienia do wykonywania określonych czynności, dane wynikające z umów o pracę oraz z innej dokumentacji związanej z kontrolą realizacji przez Wykonawcę obowiązku zatrudnienia na podstawie umowy o pracę;
- 17) źródłem pochodzenia danych osobowych niepozyskanych bezpośrednio od osoby, której dane dotyczą jest Wykonawca.

3. Wykonawca zobowiązuje się, przy przekazywaniu Zamawiającemu informacji zawierających dane osobowe w rozumieniu rozporządzenia 2016/679, każdorazowo przedstawić oświadczenie o spełnieniu obowiązków informacyjnych przewidzianych w art. 13 lub 14 rozporządzenia 2016/679 wobec osób fizycznych, od których dane osobowe bezpośrednio lub pośrednio zostały pozyskane lub oświadczenie, że zachodzi wyłączenie stosowania obowiązku informacyjnego stosownie do art. 13 ust. 4 lub art. 14 ust. 5 rozporządzenia 2016/679.
4. Oświadczenie, o którym mowa w ust. 3 należy przedstawiać Zamawiającemu każdorazowo przy przekazywaniu m.in. wniosku o zmianę przedstawiciela Wykonawcy, osoby skierowanej przez Wykonawcę do kontaktu z Zamawiającym lub do realizacji przedmiotu zamówienia publicznego (umowy).
5. Wykonawca zobowiązuje się poinformować, w imieniu Zamawiającego, wszystkie osoby fizyczne kierowane do realizacji przedmiotu umowy, których dane osobowe będą przekazywane podczas podpisania umowy oraz na etapie realizacji umowy, o fakcie przekazania danych osobowych Zamawiającemu i treści klauzuli informacyjnej wskazanej w ust. 2.
6. Wykonawca w oświadczeniu, o którym mowa w ust. 3 niniejszego paragrafu oświadczy wypełnienie obowiązku, o którym mowa w niniejszym ustępie.
7. Jeżeli z przepisów prawa lub umowy zawartej przez Zamawiającego obowiązek przechowywania dokumentacji postępowania, dane osobowe osób fizycznych będą przechowywane przez ten okres.
8. Do przetwarzania danych osobowych osób fizycznych w okresie, o którym mowa w ust. 3, stosuje się przepisy ustawy z dnia 10 maja 2018 r. o ochronie danych osobowych (Dz.U. z 2018 r. poz. 1000) oraz rozporządzenia 2016/679.

§ 17.

Niniejsza umowa zostaje zawarta od dnia podpisania do dnia 31 grudnia 2022 r.

§ 18.

Oferta Wykonawcy stanowi Załącznik do umowy.

Zamawiający:

Wykonawca:

WYKONAWCA

.....

.....

(nazwa albo imię i nazwisko, siedziba albo miejsce zamieszkania, jeżeli jest miejscem wykonywania działalności wykonawcy)

reprezentowany przez:

.....

.....

Oświadczenie wykonawcy o braku podstaw wykluczenia z postępowania wykonawcy składane na podstawie art. 125 ust. 1 ustawy z dnia 11 września 2019 r. - Prawo zamówień publicznych (Dz.U. z 2021 r. poz. 1129, z późn. zm.)

1. Uprawniony do reprezentowania wykonawcy w postępowaniu o udzielenie zamówienia publicznego pn. „Postępowanie o udzielenie zamówienia na „Dekorację i branding Miasta Szczecin”. Oznaczenie sprawy: SAA/3/2022, prowadzonym przez Zamawiającego - Szczecińską Agencję Artystyczną, Al. Wojska Polskiego 64, 70 - 479 Szczecin, oświadczam, że **wykonawca nie podlega wykluczeniu z postępowania w zakresie podstaw wykluczenia wskazanych w art. 108 ust. 1 i art. 109 ust. 1 pkt 4 Pzp.**
2. Uprawniony do reprezentowania wykonawcy w postępowaniu o udzielenie zamówienia publicznego pn. „Postępowanie o udzielenie zamówienia na „Dekorację i branding Miasta Szczecin”. Oznaczenie sprawy: SAA/3/2022, prowadzonym przez Zamawiającego - Szczecińską Agencję Artystyczną, Al. Wojska Polskiego 64, 70 - 479 Szczecin, oświadczam, że **zachodzą w stosunku do wykonawcy podstawy wykluczenia z postępowania w zakresie podstaw wykluczenia wskazanych w art. Pzp (podać mającą zastosowanie w postępowaniu podstawę wykluczenia z postępowania spośród wskazanych przez zamawiającego wymienionych w art. 108 ust. 1 pkt 1, 2 i 5 lub art. 109 ust. 1 pkt 2-5 i 7-10 Pzp).**

Jednocześnie oświadczam, że na podstawie art. 110 ust. 2 Pzp w celu wykazania swojej rzetelności pomimo istnienia odpowiedniej podstawy wykluczenia wykonawca przedsięwziął następujące środki („samooczyszczenie”):

.....

.....

.....

.....
.....
.....

OŚWIADCZENIE DOTYCZĄCE PODANYCH INFORMACJI:

Oświadczam, że wszystkie informacje podane w powyższych oświadczeniach są aktualne i zgodne z prawdą oraz zostały przedstawione z pełną świadomością konsekwencji wprowadzenia zamawiającego w błąd przy przedstawianiu informacji.

WYKONAWCA

.....
.....

(nazwa albo imię i nazwisko, siedziba albo miejsce zamieszkania, jeżeli jest miejscem wykonywania działalności wykonawcy)

reprezentowany przez:

.....
.....

Oświadczenie wykonawcy o spełnianiu warunków udziału w postępowaniu składane na podstawie art. 125 ust. 1 ustawy z dnia 11 września 2019 r. - Prawo zamówień publicznych (Dz.U. z 2021 r. poz. 1129, z późn. zm.)

INFORMACJA DOTYCZĄCA WYKONAWCY:

Uprawniony do reprezentowania w postępowaniu o udzielenie zamówienia publicznego pn. „Postępowanie o udzielenie zamówienia na „Dekorację i branding Miasta Szczecin”. Oznaczenie sprawy: SAA/3/2022, prowadzonym przez Zamawiającego - Szczecińską Agencję Artystyczną, Al. Wojska Polskiego 64, 70 - 479 Szczecin, oświadczam, że wykonawca spełnia warunki udziału w postępowaniu, o których mowa w części SWZ („Informacja o warunkach udziału w postępowaniu o udzielenie zamówienia”).

INFORMACJA W ZWIĄZKU Z POLEGANIEM NA ZDOLNOŚCIACH TECHNICZNYCH LUB ZAWODOWYCH LUB SYTUACJI FINANSOWEJ LUB EKONOMICZNEJ PODMIOTÓW UDOSTĘPNIAJĄCYCH ZASOBY:

Oświadczam, że w celu wykazania spełniania warunków udziału w postępowaniu, określonych przez zamawiającego w Specyfikacji Warunków Zamówienia (SWZ) (podać właściwą jednostkę redakcyjną SWZ, w której określono warunki udziału w postępowaniu), wykonawca polega na zdolnościach technicznych lub zawodowych lub sytuacji finansowej lub ekonomicznej następującego podmiotu/następujących podmiotów udostępniających te zasoby, w następującym zakresie:

Podmiot, na którego zdolnościach technicznych lub zawodowych lub	Zakres udostępnianych zasobów
--	-------------------------------

sytuacji finansowej lub ekonomicznej polega wykonawca	

OŚWIADCZENIE DOTYCZĄCE PODANYCH INFORMACJI:

Oświadczam, że wszystkie informacje podane w powyższych oświadczeniach są aktualne i zgodne z prawdą oraz zostały przedstawione z pełną świadomością konsekwencji wprowadzenia zamawiającego w błąd przy przedstawianiu informacji.

Załącznik nr 5 do SWZ. Wykaz usług wykonanych

Dotyczy: Postępowanie o udzielenie zamówienia na „Dekorację i branding Miasta Szczecin”. Oznaczenie sprawy: SAA/3/2022

WYKONAWCA

.....

(nazwa albo imię i nazwisko, siedziba albo miejsce zamieszkania, jeżeli jest miejscem wykonywania działalności wykonawcy)

reprezentowany przez:

.....

Lp.	Przedmiot usługi wykonanej	Wartość brutto usługi wykonanej w PLN	Data wykonania usługi	Podmioty, a rzecz których dostawy lub usługi zostały wykonane
1.				
2.				
3.				
4.				

Zobowiązanie podmiotu lub podmiotów udostępniających zasoby, o którym mowa w art. 118 ust. 3 i 4 ustawy z dnia 11 września 2019 r. - Prawo zamówień publicznych (Dz.U. z 2021 r. poz. 1129, z późn. zm.), potwierdzające, że stosunek łączący wykonawcę z podmiotami udostępniającymi zasoby gwarantuje rzeczywisty dostęp do tych zasobów

PODMIOT UDOSTĘPNIAJĄCY ZASOBY

.....
(nazwa albo imię i nazwisko, siedziba albo miejsce zamieszkania, jeżeli jest miejscem wykonywania działalności podmiotu, o którym mowa w art. 118 ust. 1 Pzp)

reprezentowany przez:

.....
Oświadczam, że w postępowaniu o udzielenie zamówienia pn. „Postępowanie o udzielenie zamówienia na „Dekorację i branding Miasta Szczecin”. Oznaczenie sprawy: SAA/3/2022, prowadzonym przez Zamawiającego - Szczecińską Agencję Artystyczną, Al. Wojska Polskiego 64, 70 - 479 Szczecin, zobowiązuję się udostępnić swoje następujące zasoby wykonawcy/wykonawcom wspólnie ubiegającym się o udzielenie zamówienia

.....
(nazwa albo imię i nazwisko, siedziba albo miejsce zamieszkania, jeżeli jest miejscem wykonywania działalności wykonawcy lub nazwy albo imiona i nazwiska, siedziby albo miejsca zamieszkania, jeżeli są miejscami wykonywania działalności wykonawców)

1) zakres dostępnych wykonawcy zasobów podmiotu udostępniającego zasoby:

.....

2) sposób i okres udostępnienia wykonawcy i wykorzystania przez niego zasobów podmiotu udostępniającego te zasoby przy wykonywaniu zamówienia:

.....

3) czy i w jakim zakresie podmiot udostępniający zasoby, na zdolnościach którego wykonawca polega w odniesieniu do warunków udziału w postępowaniu dotyczących wykształcenia, kwalifikacji zawodowych lub doświadczenia, zrealizuje usługi, których wskazane zdolności dotyczą:

.....

WYKONAWCY WSPÓLNIE UBIEGAJĄCY SIĘ O UDZIELENIE ZAMÓWIENIA

.....
.....
(nazwy albo imiona i nazwiska, siedziby albo miejsca zamieszkania, jeżeli są miejscami wykonywania działalności wykonawców wspólnie ubiegających się o udzielenie zamówienia)

reprezentowani przez:

.....

Oświadczenie, złożone na podstawie art. 117 ust. 4 ustawy z dnia 11 września 2019 r. - Prawo zamówień publicznych (Dz.U. z 2021 r. poz. 1129, z późn. zm.), które roboty budowlane wykonają poszczególni wykonawcy wspólnie ubiegający się o udzielenie zamówienia

Uprawniony do reprezentowania w postępowaniu o udzielenie zamówienia publicznego pn. „Postępowanie o udzielenie zamówienia na „Dekorację i branding Miasta Szczecin”. Oznaczenie sprawy: SAA/3/2022, prowadzonym przez Zamawiającego - Szczecińską Agencję Artystyczną, Al. Wojska Polskiego 64, 70 - 479 Szczecin, oświadczam, że następujące roboty budowlane wykonają poszczególni wykonawcy wspólnie ubiegający się o udzielenie zamówienia:

Nazwa albo imię i nazwisko, siedziba albo miejsca zamieszkania, jeżeli są miejscem wykonywania działalności wykonawcy wspólnie ubiegającego się o udzielenie zamówienia	Zakres usług, które wykona wykonawca wspólnie ubiegający się o udzielenie zamówienia

WYKONAWCA LUB WYKONAWCY WSPÓLNIE UBIEGAJĄCY SIĘ O UDZIELENIE ZAMÓWIENIA

.....
(nazwa albo imię i nazwisko, siedziba albo miejsce zamieszkania, jeżeli jest miejscem wykonywania działalności wykonawcy lub nazwy albo imiona i nazwiska, siedziby albo miejsca zamieszkania, jeżeli są miejscami wykonywania działalności wykonawców)

reprezentowany/reprezentowani przez:

.....

Adres poczty elektronicznej (e-mail):

.....

Adres skrzynki ePUAP, na którym prowadzona będzie korespondencja związana z postępowaniem:

.....

FORMULARZ OFERTY - OFERTA

złożona w postępowaniu o udzielenie zamówienia publicznego na

na „Dekorację i branding Miasta Szczecin”.

Oznaczenie sprawy: SAA/3/2022

1. Ja, niżej podpisany, działając w imieniu i na rzecz wykonawcy (podać nazwę albo imię i nazwisko, siedzibę albo miejsce zamieszkania i adres, jeżeli jest miejscem wykonywania działalności wykonawcy)

.....

oświadczam, że wykonawca, którego reprezentuję za wykonanie przedmiotu zamówienia oferuję cenę brutto zł (słownie: złotych), w tym:

a) kwota netto: zł (słownie: zł)

b) podatek VAT%, zł (słownie: zł).

Cena brutto podana w ofercie jest ceną ryczałtową i obejmuje wszystkie koszty Wykonawcy związane z wykonaniem przedmiotu umowy.

KALKULACJA CENOWA

ŻAGLE REKLAMOWE				
Lp.	Asortyment	Ilość w	Cena jednostkowa	Wartość brutto (Ilość x Cena jednostkowa brutto) w zł

		szt.	brutto w zł	
1.	Żagle montaż + transport	20	- zł	- zł
2.	Demontaż	20	- zł	- zł
3.	Wymiana nośnika	15	- zł	- zł
4.	Żagiel	35	- zł	- zł
SUMA				- zł
SŁUPY BARCELOŃSKIE				
Lp.	Asortyment	Ilość w szt.	Cena jednostkowa brutto w zł	Wartość brutto (Ilość x Cena jednostkowa brutto) w zł
1.	Słupy montaż + transport	20	- zł	- zł
2.	Demontaż	20	- zł	- zł
3.	Wymiana nośnika	50	- zł	- zł
4.	Nośnik	300	- zł	- zł
SUMA				- zł
FLAGI BULWARY				
Lp.	Asortyment	Ilość w szt.	Cena jednostkowa brutto w zł	Wartość brutto (Ilość x Cena jednostkowa brutto) w zł
1	Montaż flag	240	- zł	- zł
2	Demontaż	240	- zł	- zł
3	Flagi	240	- zł	- zł
SUMA				- zł

SŁUPY OŚWIETLENIOWE						
Lp.	Asortyment	Ilość w szt.	Użycie	Suma w szt.	Cena jednostkowa brutto w zł	Wartość brutto (Ilość x Cena jednostkowa brutto) w zł
1	Flagi do słupów	300	2	600	- zł	- zł
2	Montaż flag do słupów	300	2	600	- zł	- zł
3	Systemy do flag	10	1	10	- zł	- zł
4	Demontaż flag	300	2	600	- zł	- zł
SUMA						-
SŁUPY INFORMACYJNE						
Lp.	Asortyment	Ilość w szt.	Użycie	Suma w szt.	Cena jednostkowa brutto w zł	Wartość brutto (Ilość x Cena jednostkowa brutto) w zł
1	Banery do słupów	25	6	150	- zł	- zł
2	Wymiana nośnika	25	6	150	- zł	- zł

3	Demontaż banerów	25	6	150	- zł	- zł
SUMA					-	
SŁUPY OŚWIETLENIOWE LOTNISKO						
Lp.	Asortyment	Ilość w szt.	Użycie	Suma w szt.	Cena jednostkowa brutto w zł	Wartość brutto (Ilość x Cena jednostkowa brutto) w zł
1	Flagi do słupów	50	1	50	- zł	- zł
2	Montaż flag do słupów	50	1	50	- zł	- zł
3	Demontaż flag	50	1	50	- zł	- zł
SUMA					-	

GABLOTY W WIATACH PRZYSTANKOWYCH				
Lp.	Asortyment	Ilość w szt.	Cena jednostkowa brutto w zł	Wartość brutto (Ilość x Cena jednostkowa brutto) w zł
1	Plakaty do gablot przystankowych „małe”	1800	- zł	- zł
2	Plakaty do gablot przystankowych „duże”	250	- zł	- zł
3	Usługa montażu Plakaty do gablot przystankowych „małe”	1800	- zł	- zł
4	Usługa montażu Plakaty do gablot przystankowych „duże”	250	- zł	- zł
5	Usługa demontażu Plakaty do gablot przystankowych „małe”	1800	- zł	- zł
6	Usługa demontażu Plakaty do gablot przystankowych „duże”	250	- zł	- zł
SUMA				-

OŚLONY DO WITACZY						
Lp.	Asortyment	Ilość w szt.	Użycie	Suma w szt.	Cena jednostkowa brutto w zł	Wartość brutto (Ilość x Cena jednostkowa brutto) w zł
1	Oślony do witaczy	5	2	10	- zł	- zł
2	Wymiana osłon	5	2	10	- zł	- zł
3	Demontaż osłon	5	2	10	- zł	- zł
SUMA					-	

Razem:

2. Oświadczam, że zapoznałem się z treścią Specyfikacji Warunków Zamówienia (SWZ) i nie wnoszę do niej zastrzeżeń.

3. Oświadczam, że akceptuję warunki zawarte we wzorze umowy dotyczącym części zamówienia, na którą składam ofertę stanowiącym załącznik do SWZ.
4. Oświadczam, że wykonawca, którego reprezentuję jest związany ofertą przez okres wskazany w SWZ.
5. Oświadczam, że w przypadku wyboru oferty wykonawcy, którego reprezentuję, wykonawca ten zobowiązuje się do podpisania umowy w sprawie zamówienia publicznego na warunkach określonych w ofercie.

6. **Zgodnie z pkt XXVIII SWZ, w celu dokonania oceny oferty oferuję czas realizacji:**
..... dni

Za czas realizacji uznaje się termin wykonania zamawianej dostawy liczony od dnia wystawienia przez zamawiającego zlecenia jednostkowego, o którym mowa w § 3 ust. 5 wzoru umowy stanowiącego Załącznik nr 2 do SWZ.

Wykonawca podaje czas realizacji w liczbach całkowitych oraz słownie w formularzu oferty.

Czas realizacji nie może być krótszy niż 4 dni oraz dłuższy niż 10 dni.

W przypadku podania przez wykonawcę w ofercie czasu realizacji dłuższego niż 10 dni lub krótszego niż 4 dni oferta tego wykonawcy zostanie odrzucona na podstawie art. 226 ust. 1 pkt 5 ustawy Pzp.

7. Oświadczam, że przedmiot zamówienia publicznego wykonawca wykona w terminie i zgodnie z warunkami określonymi w SWZ.
8. **Oświadczam, że wykonawca zna treść SWZ i jest związany niniejszą ofertą do dnia określonego w SWZ, w części „Termin związania ofertą”.**
9. Oświadczam, że w razie wybrania oferty wykonawcy, jako najkorzystniejszej oferty, wykonawca zobowiązuje się do podpisania umowy na warunkach zawartych we wzorze umowy stanowiącym integralną część treści SWZ oraz w miejscu i terminie określonym przez zamawiającego.
10. Zamawiający żąda wskazania przez Wykonawcę, w ofercie, części zamówienia, których wykonanie zamierza powierzyć podwykonawcom, oraz podania nazw ewentualnych podwykonawców, jeżeli są już znani.

Lp.	Wskazanie części zamówienia, których wykonanie wykonawca zamierza powierzyć podwykonawcom	Nazwy ewentualnych podwykonawców, jeżeli są już znani
1.		
2.		

11. Na podstawie art. 225 Pzp informuję, że wybór oferty:

(właściwy wybór należy zaznaczyć wpisując w pole prostokąta znak X)

nie będzie prowadzić do powstania u zamawiającego obowiązku podatkowego;

będzie prowadzić do powstania u zamawiającego obowiązku podatkowego:

a) wskazuję nazwę (rodzaj) towaru lub usługi, których dostawa lub świadczenie będą prowadziły do powstania obowiązku podatkowego:
.....;

b) wskazuję wartości towaru lub usługi objętego obowiązkiem podatkowym zamawiającego, bez kwoty podatku:

c) wskazuję stawkę podatku od towarów i usług, która zgodnie z wiedzą wykonawcy, będzie miała zastosowanie:

12. Numer rachunku bankowego wykonawcy, na który należy dokonać zwrotu wadium wniesionego w pieniądzu:

.....
(jeżeli zamawiający żądał wadium)

13. Jeżeli dokumenty elektroniczne, przekazywane przy użyciu środków komunikacji elektronicznej, zawierają informacje stanowiące tajemnicę przedsiębiorstwa w rozumieniu przepisów ustawy z dnia 16 kwietnia 1993 r. o zwalczaniu nieuczciwej konkurencji, wykonawca, w celu utrzymania w poufności tych informacji, przekazuje je w wydzielonym i odpowiednio oznaczonym pliku, wraz z jednoczesnym zaznaczeniem polecenia „**Załącznik stanowiący tajemnicę przedsiębiorstwa**” a następnie wraz z plikami stanowiącymi jawną część należy ten plik zaszyfrować.

14. Oświadczam, że wykonawca jest:

(właściwy wybór należy zaznaczyć wpisując w pole prostokąta znak X)

<input type="checkbox"/>	mikroprzedsiębiorcą w rozumieniu art. 7 ust. 1 pkt 1 ustawy z dnia 6 marca 2018 r. - Prawo przedsiębiorców (Dz.U. z 2021 r. poz. 162)
<input type="checkbox"/>	małym przedsiębiorcą w rozumieniu art. 7 ust. 1 pkt 2 ustawy z dnia 6 marca 2018 r. - Prawo przedsiębiorców (Dz.U. z 2021 r. poz. 162)
<input type="checkbox"/>	średnim przedsiębiorcą w rozumieniu art. 7 ust. 1 pkt 3 ustawy z dnia 6 marca 2018 r. - Prawo przedsiębiorców (Dz.U. z 2021 r. poz. 162)

15. Wskazanie danych umożliwiających dostęp do wymaganych w postępowaniu podmiotowych środków dowodowych, które zamawiający może uzyskać za pomocą bezpłatnych i ogólnodostępnych baz danych, w szczególności rejestrów publicznych w rozumieniu ustawy z dnia 17 lutego 2005 r. o informatyzacji działalności podmiotów realizujących zadania publiczne:

1) numer KRS:

2) numer REGON:

3) numer NIP:

Załącznik nr 9 do SWZ. Oświadczenie podmiotu udostępniającego zasoby, o którym mowa w art. 118 ust. 1 Pzp, potwierdzające brak podstaw wykluczenia tego podmiotu

PODMIOT UDOSTĘPNIAJĄCY ZASOBY

.....
(nazwa albo imię i nazwisko, siedziba albo miejsce zamieszkania, jeżeli jest miejscem wykonywania działalności podmiotu, o którym mowa w art. 118 ust. 1 Pzp)

reprezentowany przez:

.....

Oświadczenie podmiotu udostępniającego zasoby, składane na podstawie art. 125 ust. 5 ustawy z dnia 11 września 2019 r. - Prawo zamówień publicznych (Dz.U. z 2021 r. poz. 1129, z późn. zm.), potwierdzające, że podmiot ten nie podlega wykluczeniu

Uprawniony do reprezentowania podmiotu udostępniającego zasoby w postępowaniu o udzielenie zamówienia publicznego pn. „Postępowanie o udzielenie zamówienia na „Dekorację i branding Miasta Szczecin”. Oznaczenie sprawy: SAA/3/2022, prowadzonym przez Zamawiającego - Szczecińską Agencję Artystyczną, Al. Wojska Polskiego 64, 70 - 479 Szczecin, **oświadczam, że podmiot udostępniający zasoby nie podlega wykluczeniu w zakresie podstaw wykluczenia wskazanych w art. 108 ust. 1-4 i 6 oraz art. 109 ust. 1 pkt 4 Pzp.**

OŚWIADCZENIE DOTYCZĄCE PODANYCH INFORMACJI:

Oświadczam, że wszystkie informacje podane w powyższych oświadczeniach są aktualne i zgodne z prawdą oraz zostały przedstawione z pełną świadomością konsekwencji wprowadzenia zamawiającego w błąd przy przedstawianiu informacji.

Załącznik nr 10 do SWZ. Oświadczenie podmiotu udostępniającego zasoby, o którym mowa w art. 118 ust. 1 Pzp, potwierdzające spełnianie warunków udziału w postępowaniu

PODMIOT UDOSTĘPNIAJĄCE ZASOBY

.....
(nazwa albo imię i nazwisko, siedziba albo miejsce zamieszkania, jeżeli jest miejscem wykonywania działalności podmiotu, o którym mowa w art. 118 ust. 1 Pzp)

reprezentowany przez:

.....

Oświadczenie podmiotu udostępniającego zasoby, składane na podstawie art. 125 ust. 5 ustawy z dnia 11 września 2019 r. - Prawo zamówień publicznych (Dz.U. z 2021 r. poz. 1129, z późn. zm.), potwierdzające, że podmiot ten spełnia warunki udziału w postępowaniu

Uprawniony do reprezentowania podmiotu udostępniającego zasoby w postępowaniu o udzielenie zamówienia publicznego pn. „Postępowanie o udzielenie zamówienia na „Dekorację i branding Miasta Szczecin”. Oznaczenie sprawy: SAA/3/2022, prowadzonym przez Zamawiającego - Szczecińską Agencję Artystyczną, Al. Wojska Polskiego 64, 70 - 479 Szczecin, **oświadczam, że podmiot udostępniający zasoby spełnia warunki udziału w postępowaniu, w zakresie, w jakim wykonawca, powołuje się na jego zasoby.**

OŚWIADCZENIE DOTYCZĄCE PODANYCH INFORMACJI:

Oświadczam, że wszystkie informacje podane w powyższych oświadczeniach są aktualne i zgodne z prawdą oraz zostały przedstawione z pełną świadomością konsekwencji wprowadzenia zamawiającego w błąd przy przedstawianiu informacji.