

Mapa inwentaryzacji powykonawczej obiektu budowlanego	
Oznaczenie kancelaryjne zgłoszenia pracy geodezyjnej	GK.6640.747.2018
Nazwa miejscowości	Rakoniewice
Jednostka ewidencyjna	Identyfikator: 300504_5 nazwa: Rakoniewice - obszar wiejski
Obręb ewidencyjny	Identyfikator: 0015 nazwa: Rakoniewice
Skala mapy	1:500
Sekcja:	5.171.31.10.3.2
Działka	193/21
Nazwa układu współrzędnych	prostokątnych płaskich: 2000/15 układu wysokości: Kronsztad 86
oznaczenie granic obszaru, który był przedmiotem pomiaru	
Geodezyjna inwentaryzacja powykonawcza obiektu budowlanego, przedstawionego na tej mapie, wykazała zgodność, w granicach dopuszczalnych odchyleń, usytuowania tego obiektu z projektem zagospodarowania działki, oraz jest zgodna z decyzją pozwolenie na budowę nr 503/2016, AB.6740.402.2016 z dnia : 29.08.2016r.	
Data opracowania mapy	28.05.2018r.
Geodezja Janusz Dymowski ul. Zagrodowa 6, 64-900 Nowy Tomyśl Geodeta upr. Nr 13383 z dnia 29.01.1994 NIP 788-134-21-11 REGON 634177650	

2018-06-11
(data złożenia operatu technicznego do
Ośrodka Dokumentacji Geodezyjnej i Kartograficznej)

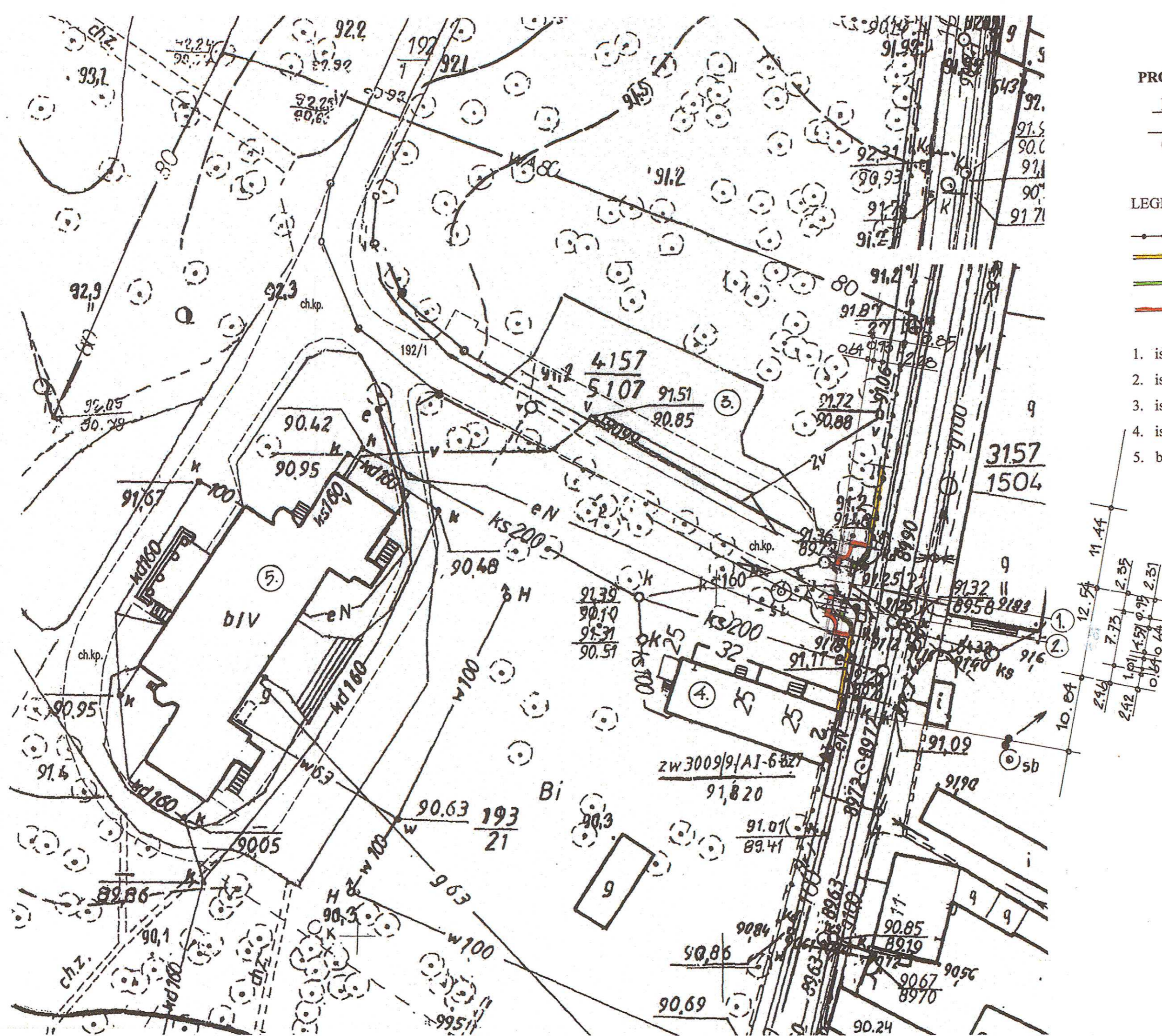

PROJEKT ZAGOSPODAROWANIA TERENU 1:500

Remont ogrodzenia pałacowo -parkowego
z cofnięciem bramy wjazdowej
Osiedle Parkowe 1, 62-067 Rakoniewice
nr ewid. działki 193/21

LEGENDA:

- granica działki
- istn. ogrodzenie (murowane)
- fragment ogrodzenie i bramy do rozbiórki
- fragment ogrodzenie i bramy proj. lokalizacja

1. istniejący wjazd
2. istniejąca furka
3. istniejące miejsca postojowe
4. istniejący budynek mieszkalny
5. budynek pałacowy

ZA ZGODNOŚĆ
Z ORYGINAŁEM

PRACOWNIA ARCHITEKTONICZNO-KONSERWATORSKA
Małgorzata J. Kiepsch
ul. Berwińskich 12, 64-100 Leszno, tel. 65 529 29 27

Nazwa zamierzenia: Remont ogrodzenia pałacowo -parkowego z cofnięciem bramy wjazdowej
Temat: **PROJEKT ZAGOSPODAROWANIA TERENU** 1:500
Adres: Rakoniewice - Wies nr ewid. działki 193/21, jednostka ewid. Rakoniewice

Kategoria obiektu budowlanego: XII

Inwestor: Urząd Miejski Gminy Rakoniewice
Osiedle Parkowe 1, 62-067 Rakoniewice

Projektant: Adam Chudy
mgr konserwatorstwa i zabytkoznawstwa
ul. Berwińskich 12, 64-100 Leszno, tel. 65 5292927
Nr ewid.upr. 158/79/Lo, 291/87/Lo, 669/85/Lo, 1343/89/Lo
Zaświadczenie PSOZ 102/4/94, 102/5/96

Opracowała: tech. arch. Małgorzata Kiepsch
Leszno, maj 2022 r.

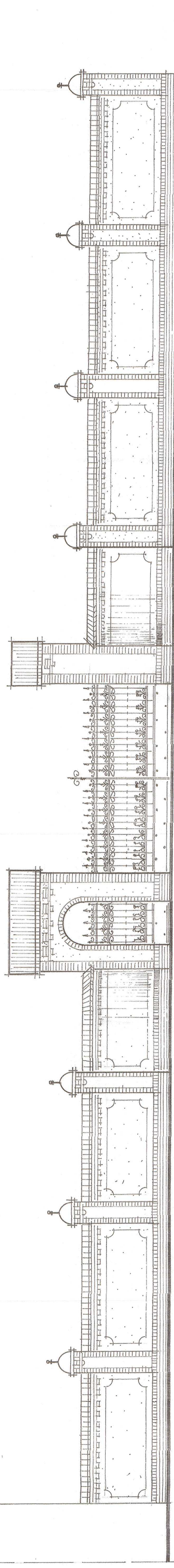

WIDOK OGRODZINIA 1:50

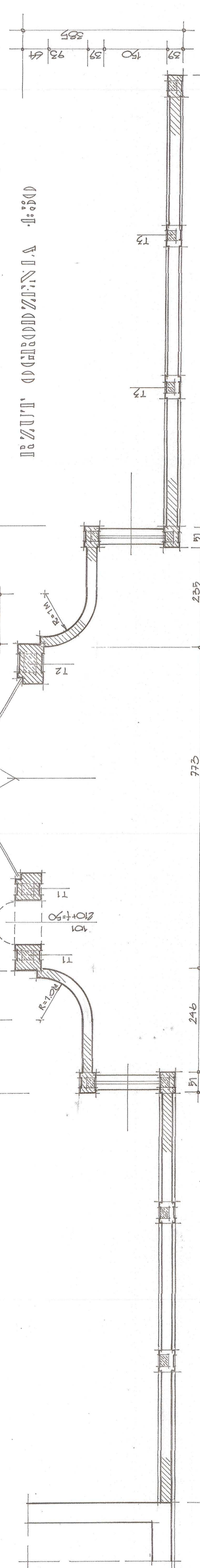

RZUT' OGRODZINIA 1:50

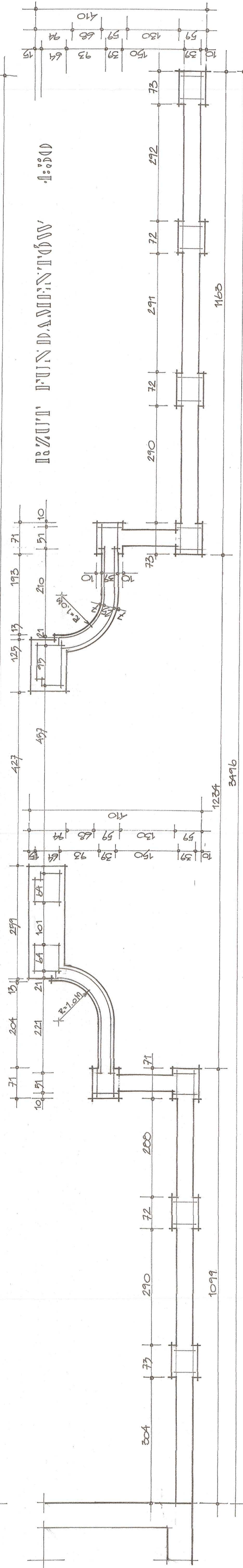

RZUT' FUNDAMENTÓW 1:50

OGRODZINIA
 P.A.L.A.CIOWO P.A.RKOWO
 WIDOK, RZUTY 1:50

PRACOWNIA ARCHYTEKTONICZNO-KONSERWATORSKA
 Malgorzata J. Klepsch
 ul. Berwińska 12, 64-100 Leszno, tel. 65 529 29 27
 Nazwa Zamierzenia: Remont ogrodzenia parkowo-parkowego budowlanego z kompletem bramy wjazdowej
 Temat: WIDOK, RZUTY 1:50 str. nr 1
 Adres: Rakoniewice - Włocławek
 nr ewid. dzielnicy 193/21, jednostka ewid. Rakoniewice
 Kategoria obiektu budowlanego: XII
 Inwestor: Urząd Między Gminy Rakoniewice Osiedle Parkowe 1, 62-067 Rakoniewice
 Projektant: Adam Chudy
 mgr inżynier architektura i zachowanie
 ul. Włocławek 1, 64-100 Leszno, tel. 65 529 29 27
 Nr ewid. ur. 150/79/1 a, 201/82/1, 60/87 a, 133/61/15
 Zasiadanie PSOZ 102/84, 102/596
 Opracowała: tech. arch. Malgorzata Klepsch
 Leszno_mmbi.2022.r.

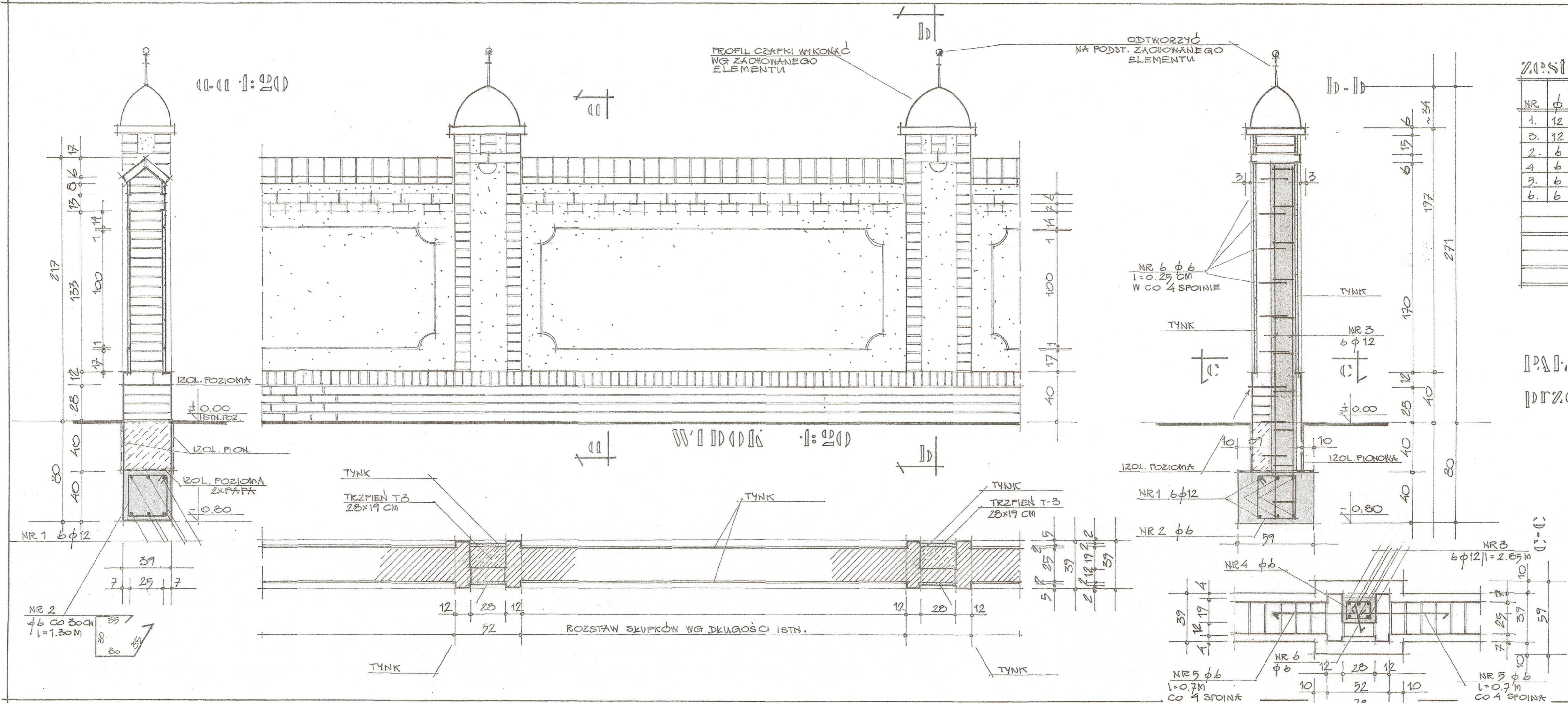

Zestawienie stali (kg)

NR	φ	ILOŚĆ	DŁUGOŚĆ		CIĘŻAR
			JEDN. [M]	CAŁK. [M]	
1.	12	6	197.64	0.888	125.50
3.	12	54	2.85	153.90	"
2.	6	110	1.30	143.00	0.222
4.	6	426	0.80	388.80	"
5.	6	81	0.70	56.70	"
6.	6	81	0.35	28.35	"
RAZEM					449.10
± 3%					13.50
OGÓŁEM					462.60

OGRODZENIE
PAŁACOWO-PARKOWE
PRZEŚLÓ I SŁUPEK 1:20

PRACOWNIA ARCHYTEKTONICZNO-KONSERWATORSKA
Małgorzata J. Kiepsch
ul. Berwińskich 12, 64-100 Leszno, tel. 65 529 29 27

Nazwa zamierzenia
budowlanego: Remont ogrodzenia pałacowo-parkowego z czołnięciem bramy wjazdowej
Temat: PRZEŚLÓ I SŁUPEK 1:20 rys. nr 2
Adres: Rakoniewice - Wies
nr ewid. działki 193/21, jednostka ewid. Rakoniewice

Kategoria obiektu budowlanego: XII
Inwestor: Urząd Miejski Gminy Rakoniewice
Osiedle Parkowe 1, 62-067 Rakoniewice

Projektant: Adam Chudy
mgr konserwatorstwa i zabytkoznawstwa
ul. Berwińskich 12, 64-100 Leszno, tel. 65 529 29 27
Nr ewid. upr. 158/79/Lo, 291/87/Lo, 669/85/Lo, 1343/89/Lo
Zaświadczenie PSOZ 102/4/94, 102/5/96

Opracowała: tech. arch. Małgorzata Kiepsch
Leszno, maj 2022 r.

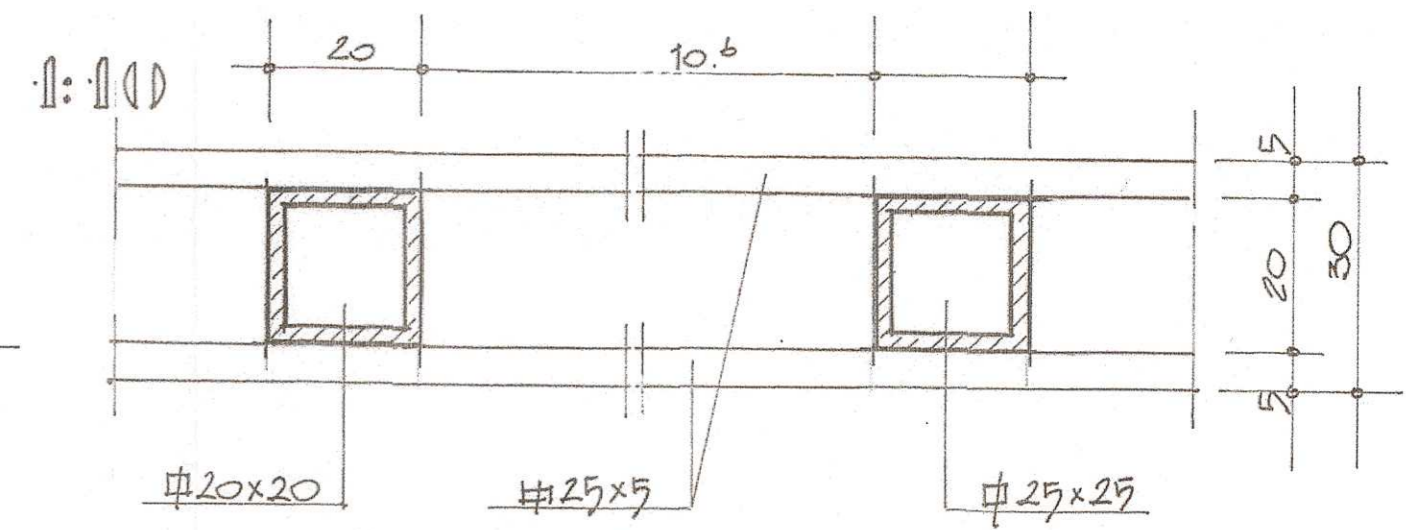
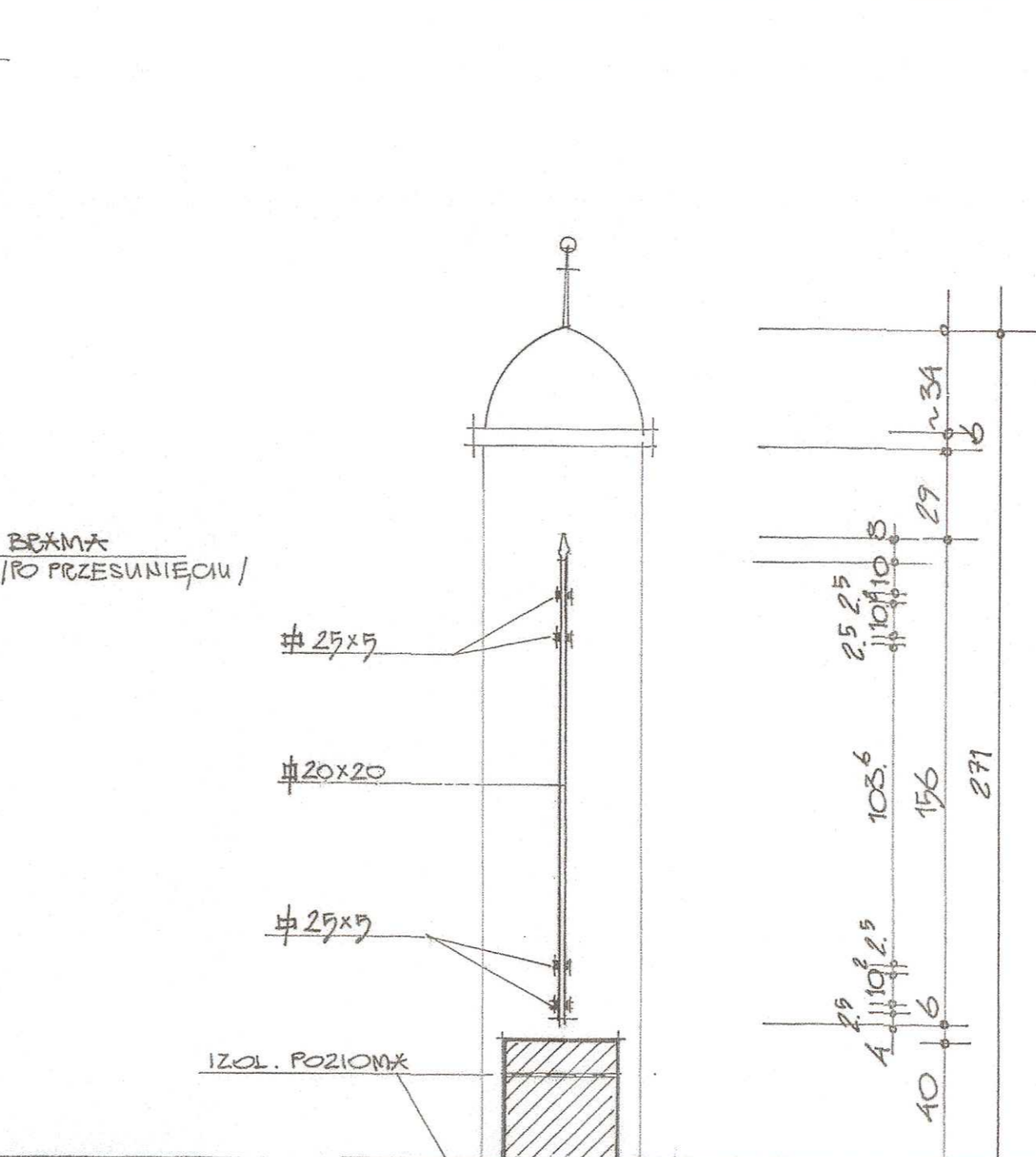
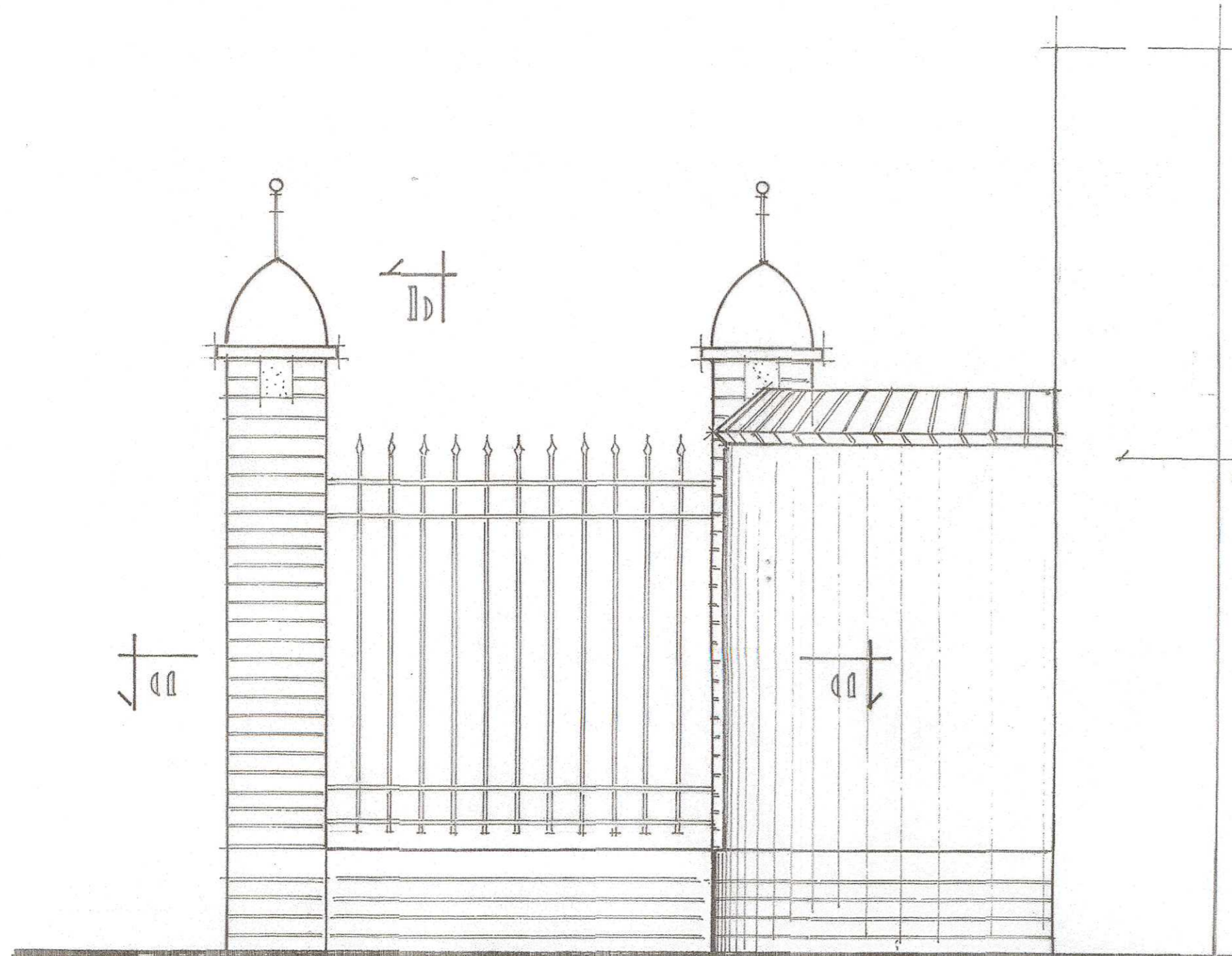

Zestawienie stali (kg)

	ILOŚĆ SZT.	DŁUGOŚĆ		CIĘŻAR	
		JEDN.	CAŁK. (M)	JEDN.	CAŁK. (KG)
# 20x20 / 2	22	1.48	32.56	1.07	34.19
# 5x25	16	1.84	29.44	0.9815	28.89
RAZEM					63.08
±3%					1.90
OGÓŁEM					64.98

WAGA, W ZESTAWIENIU NIE WZGLĘDNIONO GROTÓW.

PROJEKTOWANA BRAMA 1:200,
1:100

PRACOWNIA ARCHITEKTONICZNO-KONSERWATORSKA
Małgorzata J. Kiepsch
ul. Berwińskich 12, 64-100 Leszno, tel. 65 529 29 27

Nazwa zamierzenia: Remont ogrodzenia pałacowo-parkowego z cofnięciem bramy wjazdowej
Temat: PROJEKTOWANA KRATA 1:200, 1:100 rys. nr 3
Adres: Rakoniewice - Wieś
nr ewid. działki 193/21, jednostka ewid. Rakoniewice

Kategoria obiektu budowlanego: XII

Inwestor: Urząd Miejski Gminy Rakoniewice
Osiedle Parkowe 1, 62-067 Rakoniewice

Projektant: Adam Chudy
mgr konserwatorstwa i zabytkoznawstwa
ul. Berwińskich 12, 64-100 Leszno, tel. 65 529 29 27
Nr ewid. upr. 158/79/Lo, 291/87/Lo, 669/85/Lo, 1343/89/Lo
Zaświadczenie PSOZ 102/4/94, 102/5/96

Opracowała: tech. arch. Małgorzata Kiepsch
Leszno, maj 2022 r.

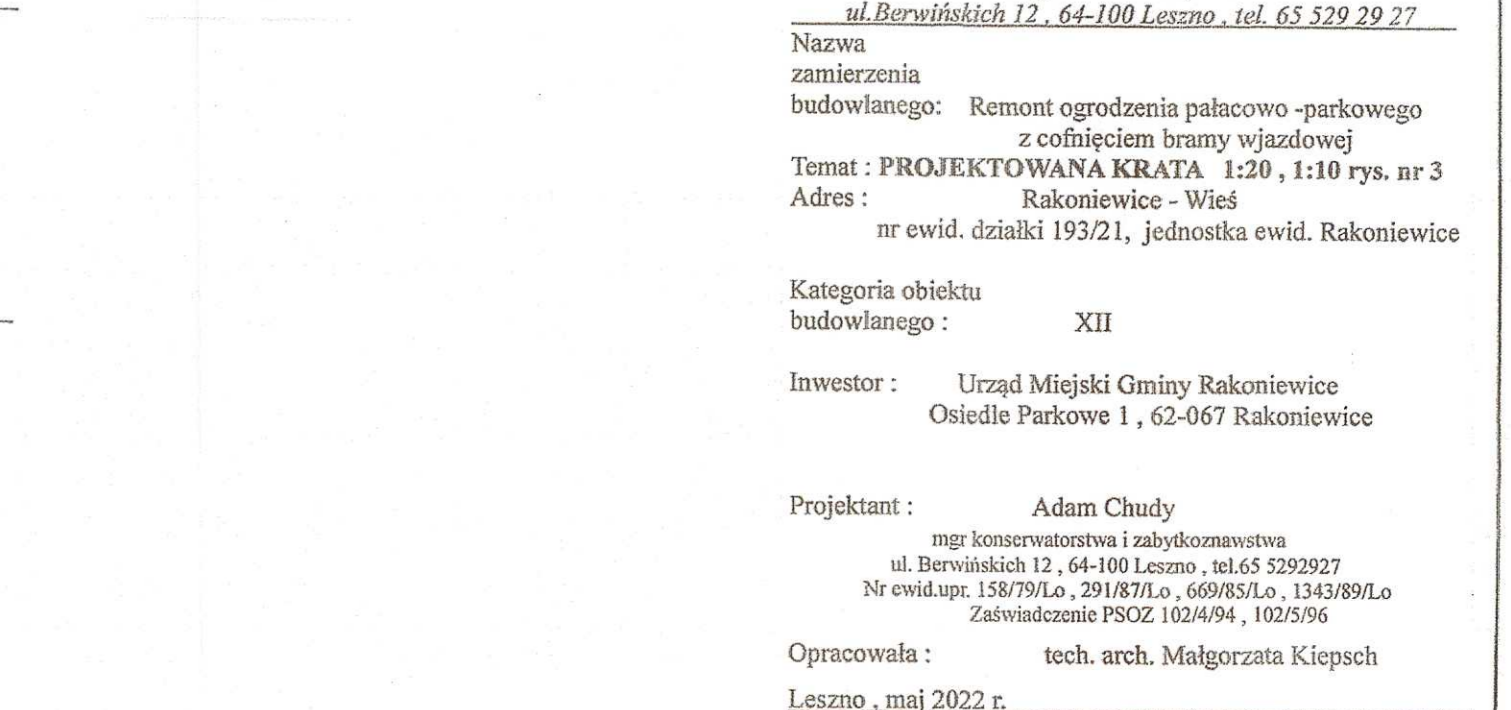
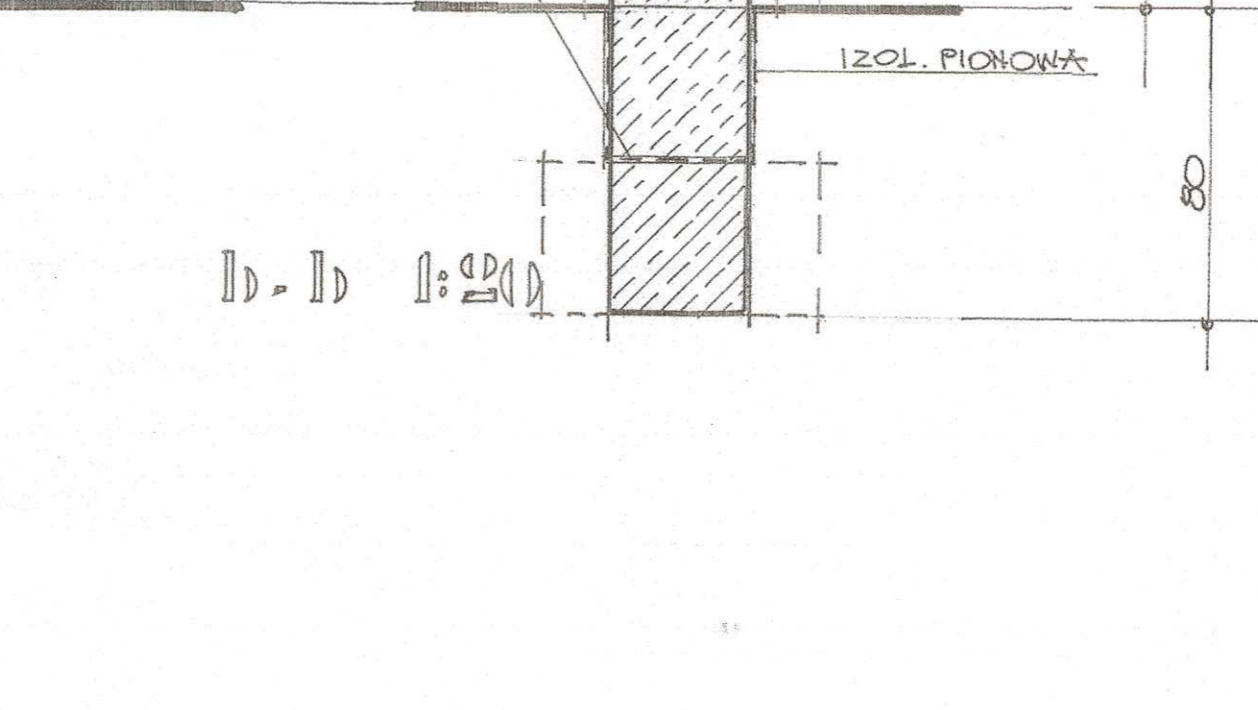
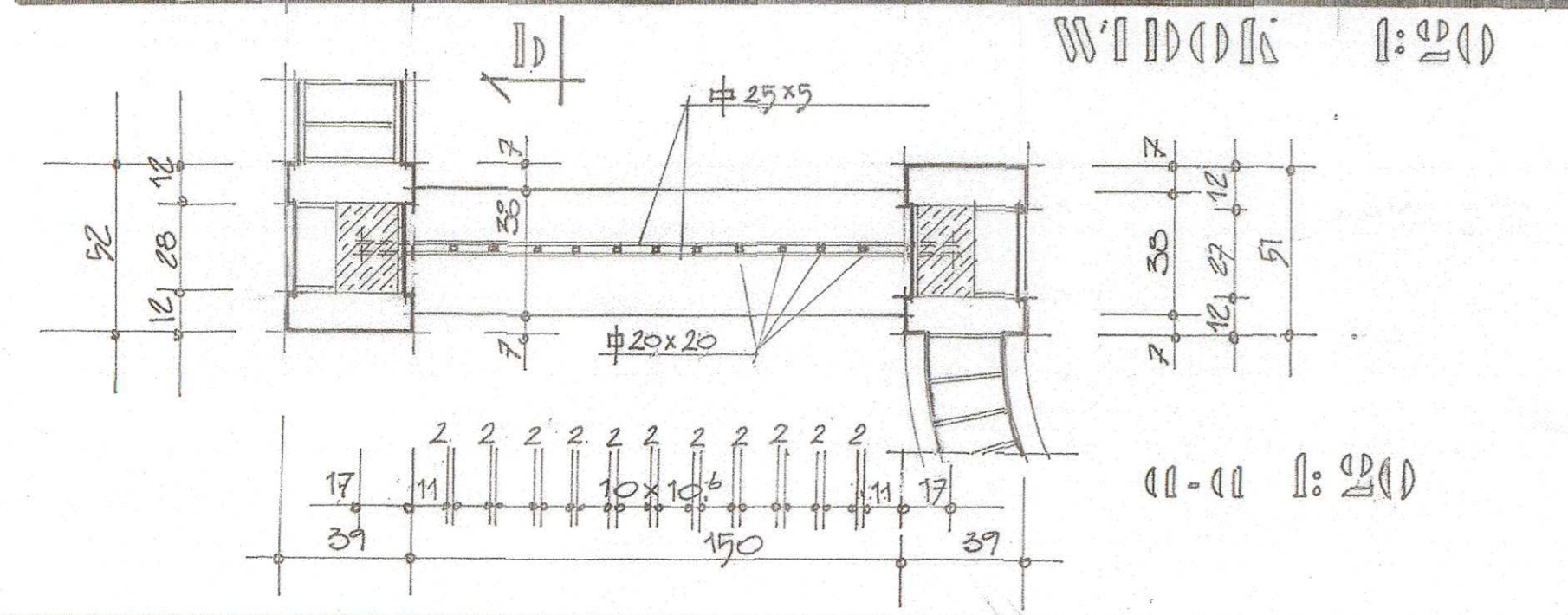

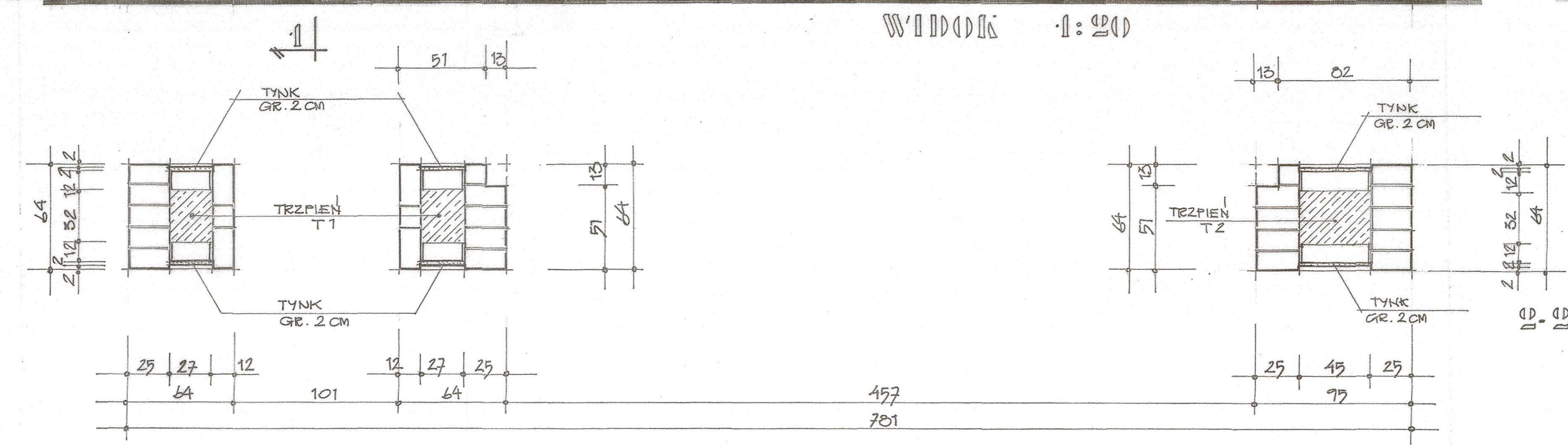
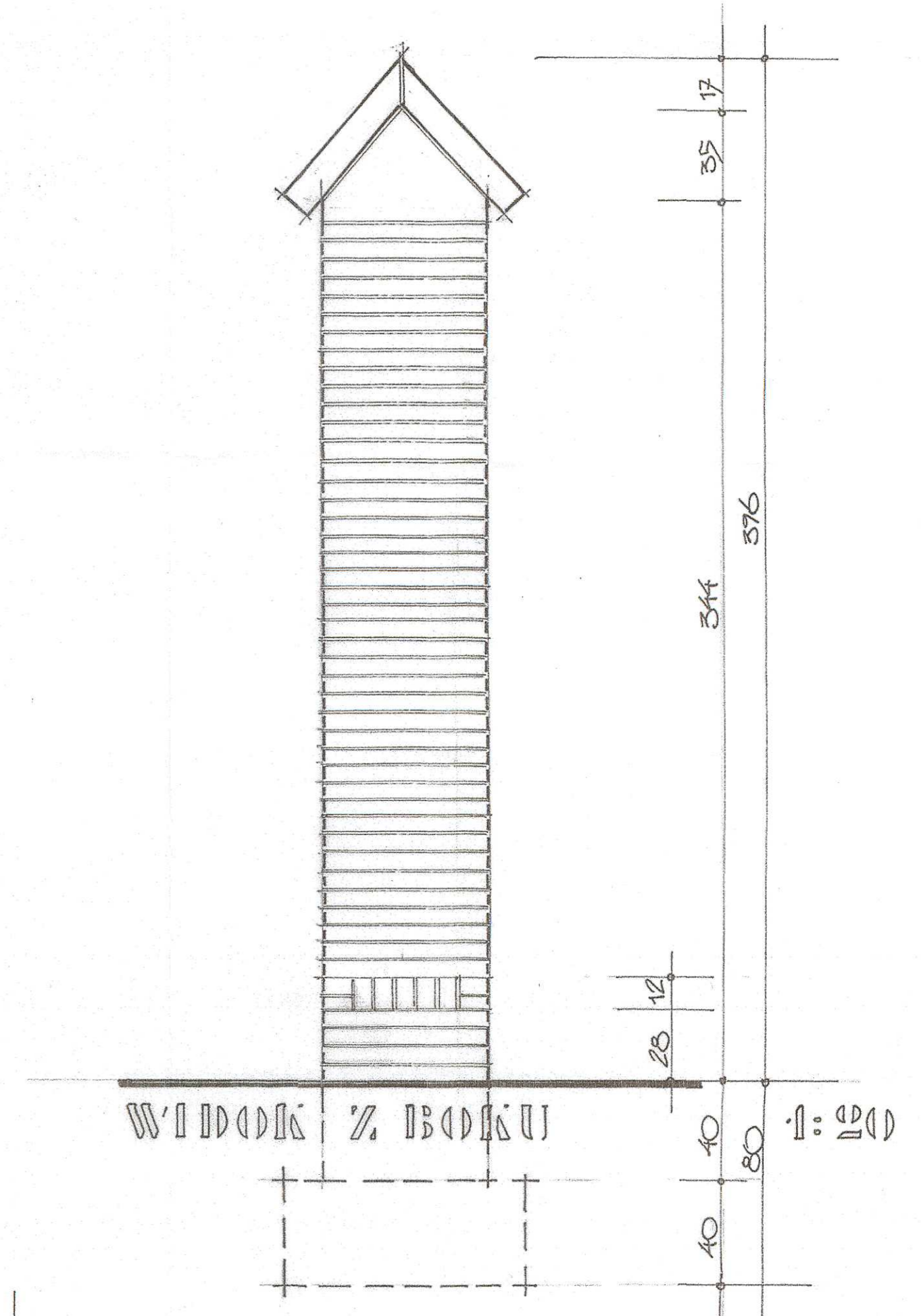
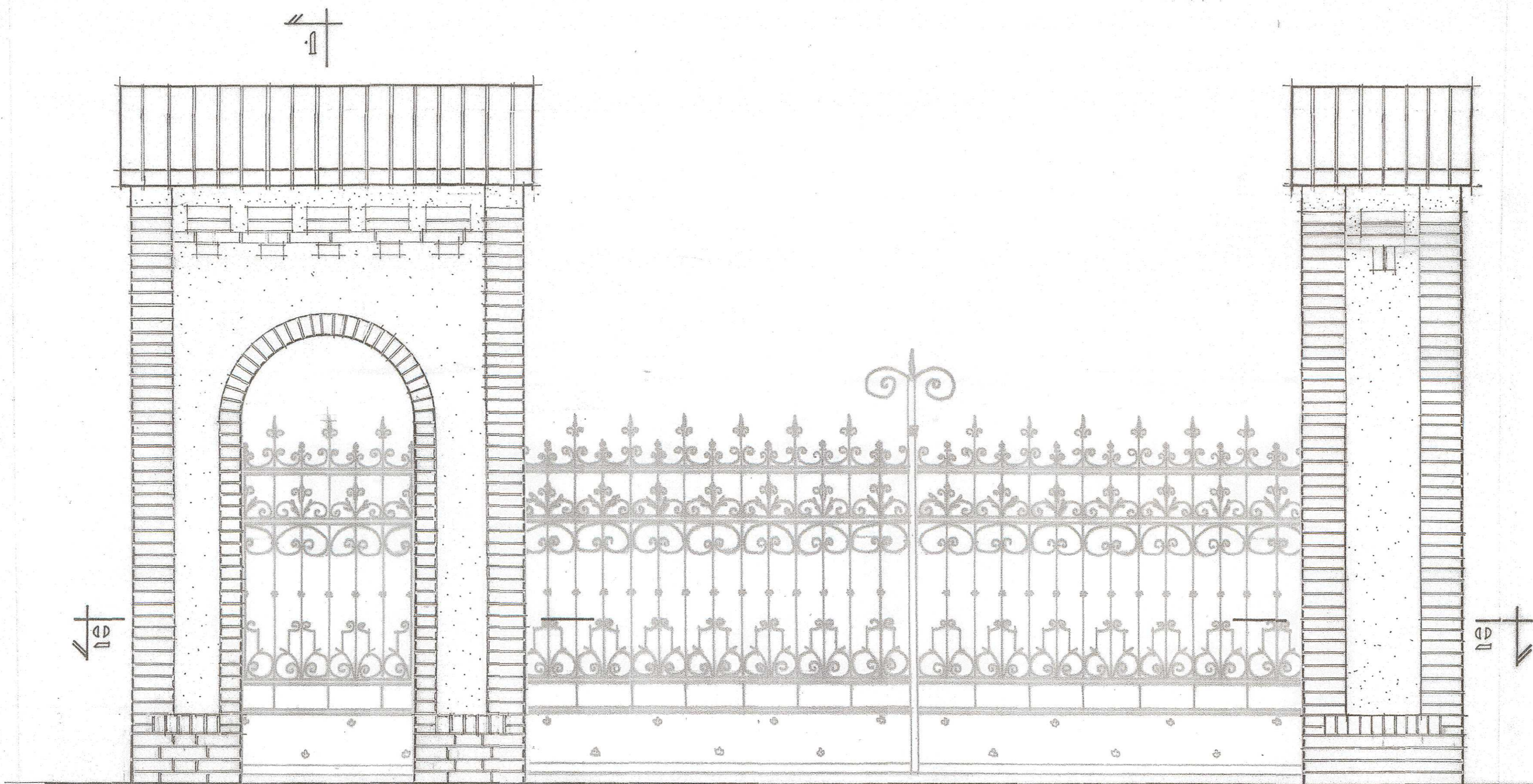
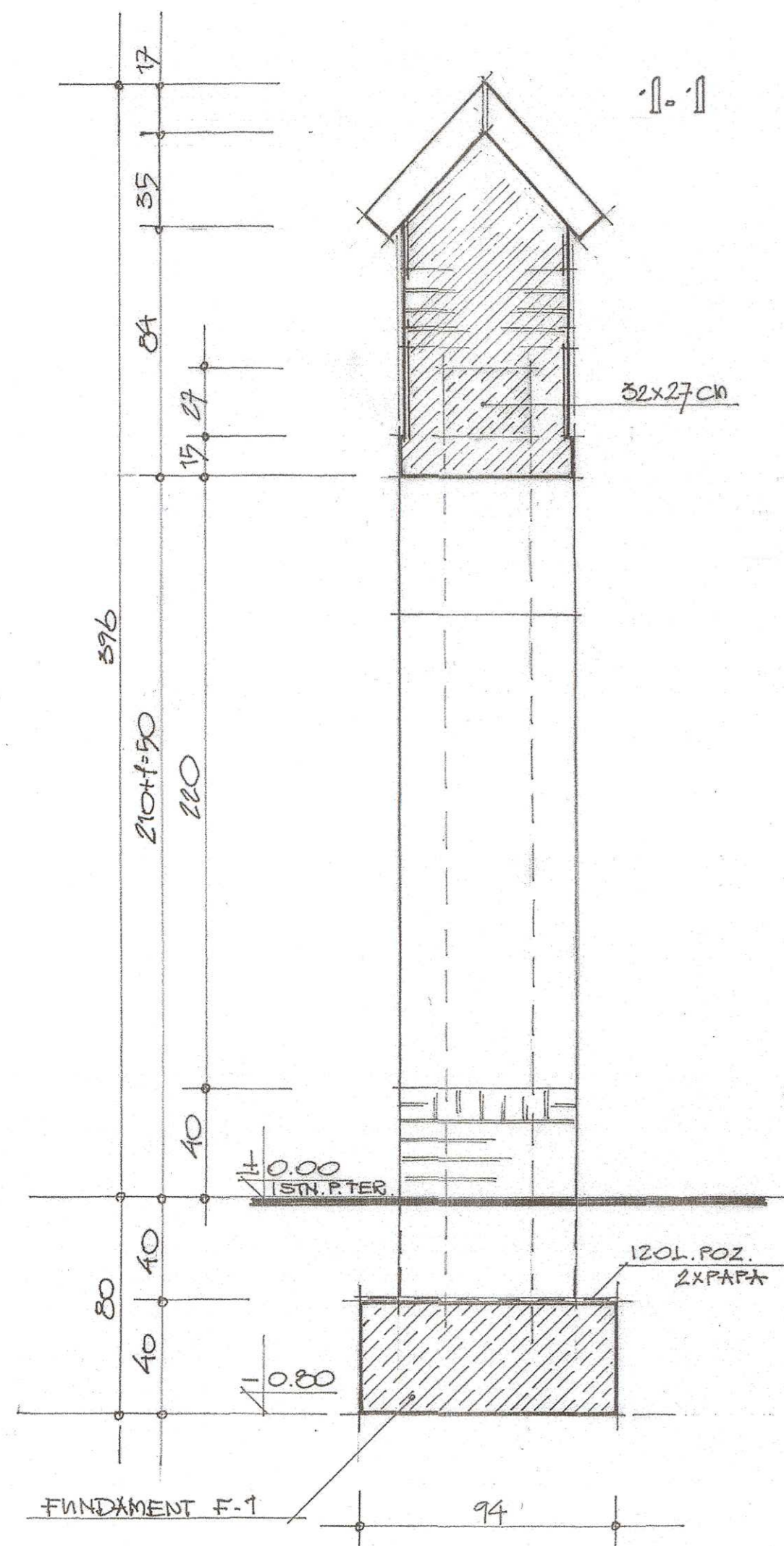

OGRODZENIE PALACOWO-PARKOWE
 PARKOWE - brama wjazdowa

PRACOWNIA ARCHYTEKTONICZNO-KONSERWATORSKA
 Małgorzata J. Kiepsch
 ul. Berwińskich 12, 64-100 Leszno, tel. 65 529 29 27

Nazwa zamierzenia
 budowlanego: Remont ogrodzenia pałacowo-parkowego z cofnięciem bramy wjazdowej
 Temat: BRAMA WJAZDOWA 1:20 rys. nr 4
 Adres: Rakoniewice - Wieś nr ewid. działki 193/21, jednostka ewid. Rakoniewice

Kategoria obiektu budowlanego: XII
 Inwestor: Urząd Miejski Gminy Rakoniewice Osiedle Parkowe 1, 62-067 Rakoniewice

Opracowała: tech. arch. Małgorzata Kiepsch Leszno, maj 2022 r.
 Projektant: Adam Chudy mgr konserwatorstwa i zabudownictwa ul. Berwińskich 12, 64-100 Leszno, tel. 65 529 29 27 Nr ewid. upr. 158/79/L, 291/87/L, 60785/L, 1343/89/L Zaświadczenie PSOZ 1024/94, 1025/96

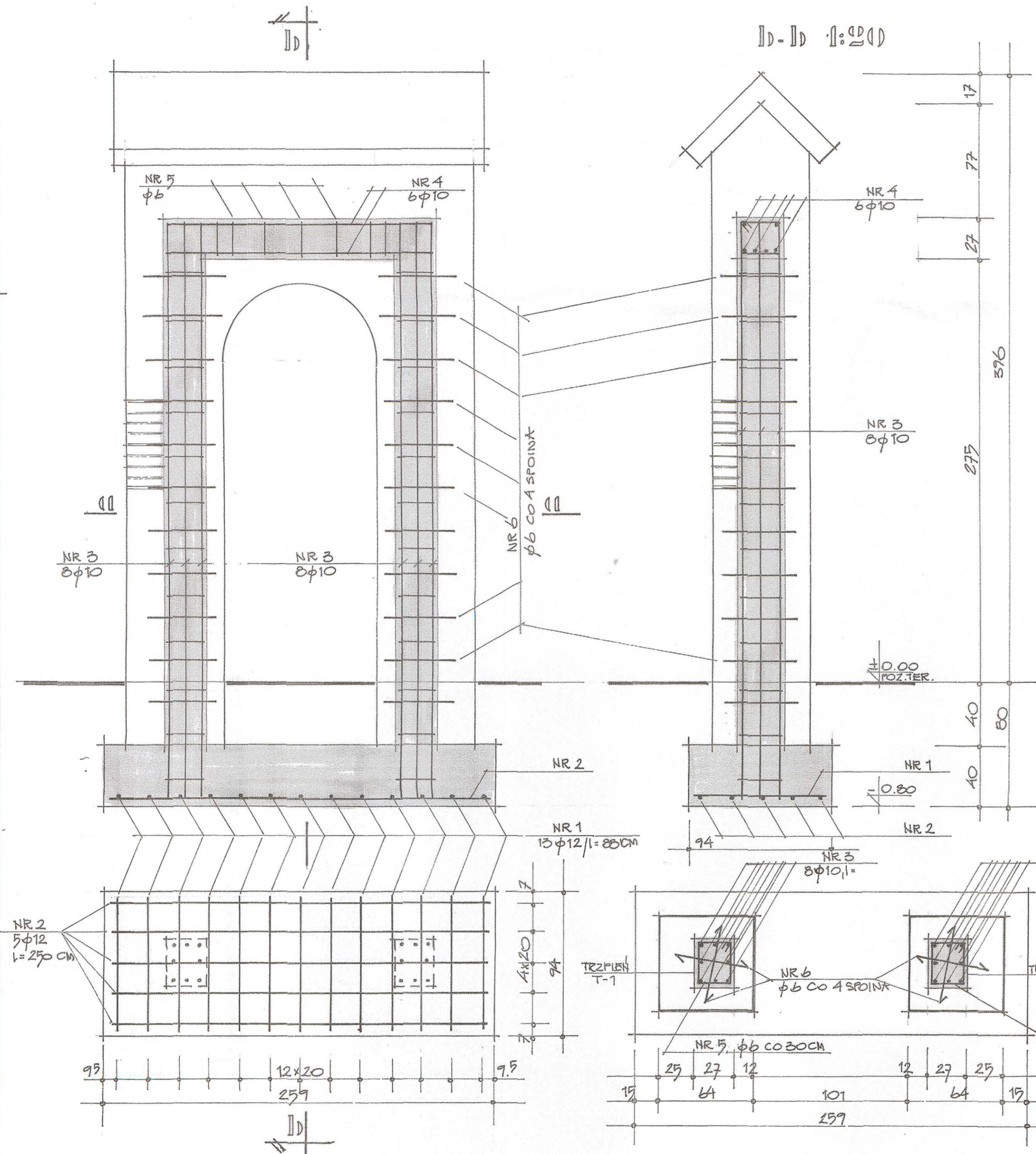

Zestawienie stali (kg)

NR	φ	SZT.	DŁUGOŚĆ		CIĘŻAR	
			JEDN.	CAŁK/M	JEDN.	CAŁK/KG
1.	φ12	13	0.80	11.40	0.888	10.12
2.	"	5	2.50	12.50	"	11.10
3.	φ10	16	3.75	60.00	0.617	37.02
4.	"	6	1.75	10.50	"	6.48
5.	φ6	89	1.04	26.40	0.222	8.08
6.	"	44	0.60	26.40	"	5.86
7.	φ12	6	0.80	5.28	0.888	4.69
8.	"	5	1.15	5.75	"	5.11
9.	φ10	8	3.75	30.00	0.617	18.51
10.	φ6	13	1.42	18.46	0.222	4.10
11.	"	12	0.80	9.60	"	2.13
RAZEM						113.20
+3%						3.40
OGÓŁEM						116.60

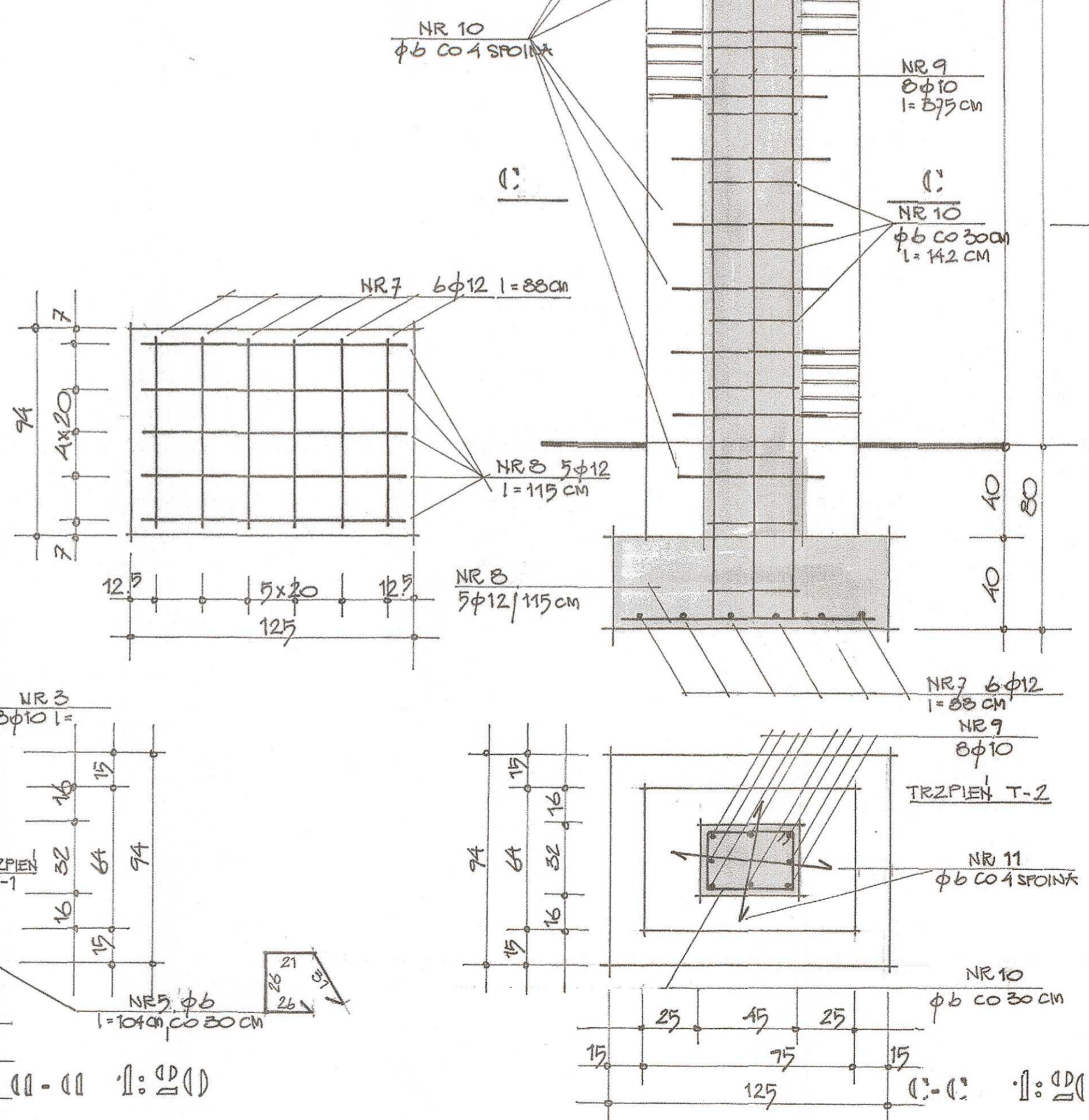

BRAMA WJAZDOWA
elementy konstrukcyjne 1:20

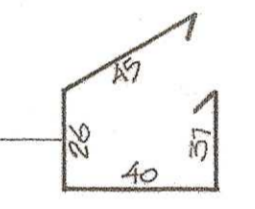

beton B 20
stal A III A-0

PRACOWNIA ARCHYTEKTONICZNO-KONSERWATORSKA
Małgorzata J. Kiepsch
ul. Berwińskich 12, 64-100 Leszno, tel. 65 529 29 27

Nazwa zamierzenia: Remont ogrodzenia pałacowo-parkowego z cofnięciem bramy wjazdowej
Temat: BRAMA WJAZDOWA - elementy konstr. 1:20 rys. nr 13
Adres: Rakoniewice - Wieś
nr ewid. działki 193/21, jednostka ewid. Rakoniewice

Kategoria obiektu budowlanego: XII

Inwestor: Urząd Miejski Gminy Rakoniewice
Osiedle Parkowe 1, 62-067 Rakoniewice

Projektant: Adam Chudy
mgr konserwatorstwa i zabytkoznawstwa
ul. Berwińskich 12, 64-100 Leszno, tel. 65 529 29 27
Nr ewid. upr. 158/79/L.o., 291/87/L.o., 669/85/L.o., 1343/89/L.o.
Zaświadczenie PSOZ 102/4/94, 102/5/96

Opracowała: tech. arch. Małgorzata Kiepsch
Leszno, maj 2022 r.

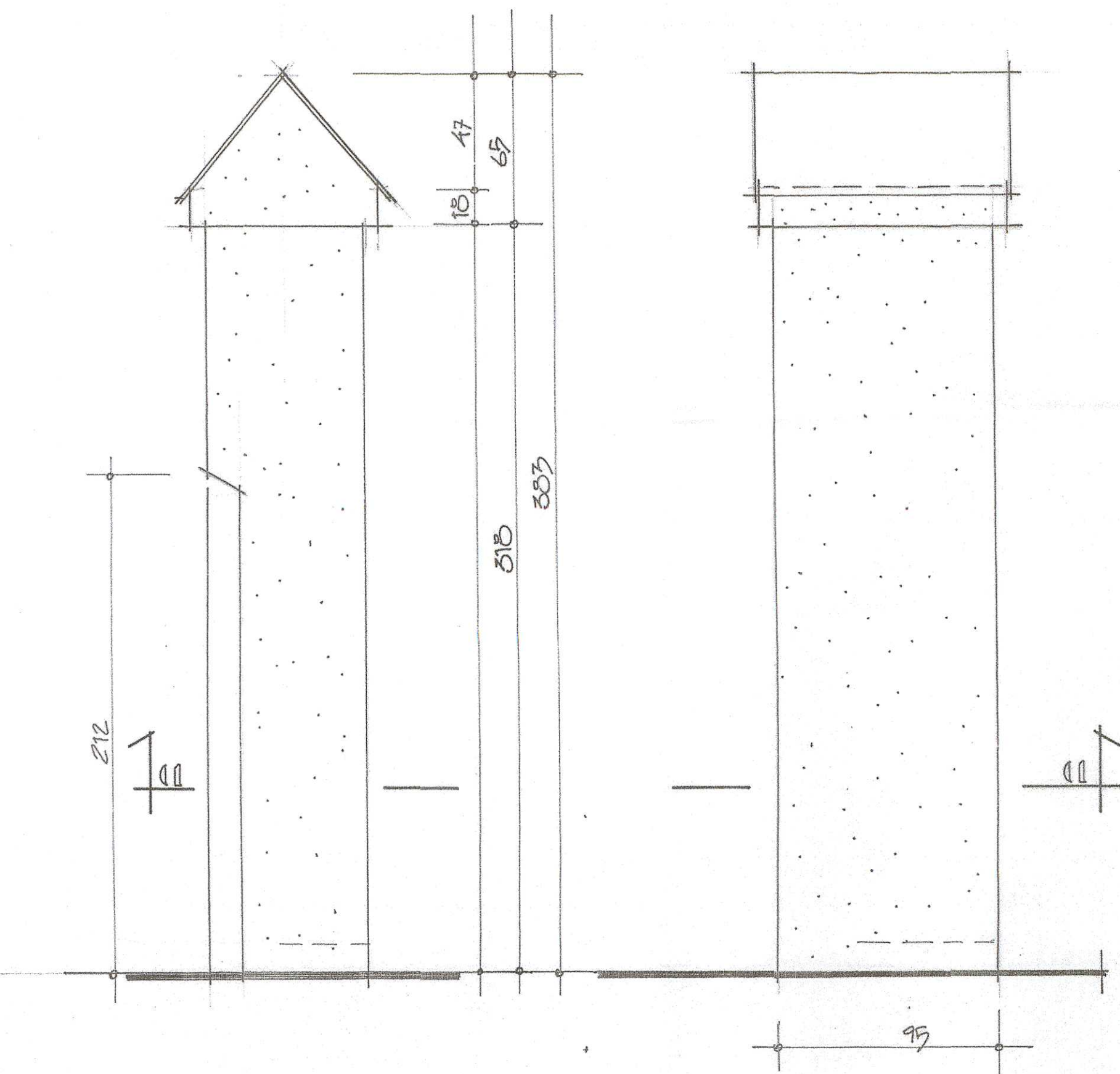

slup bramy 1:20

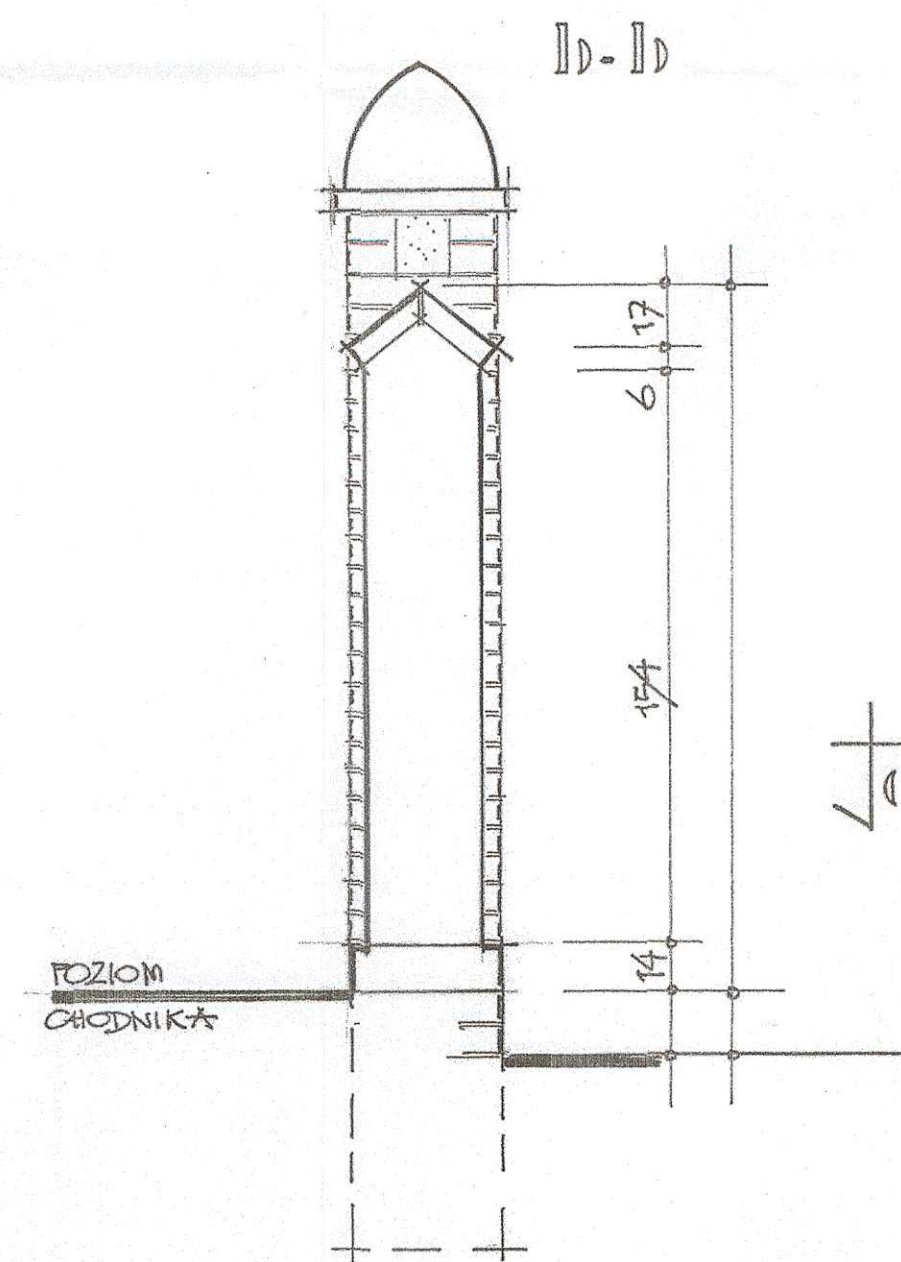
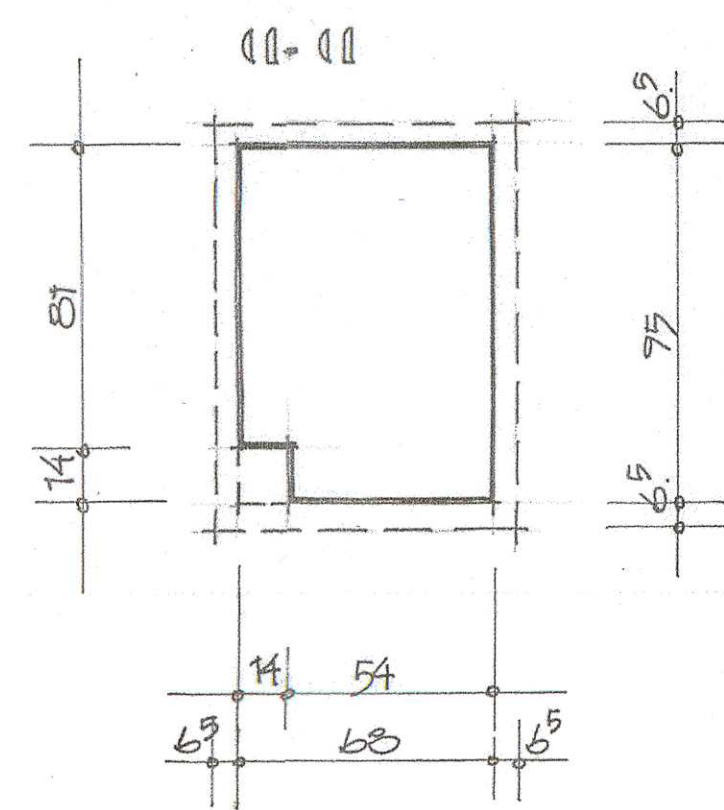

przęsło ogrodzenia wraz ze słupami 1:20

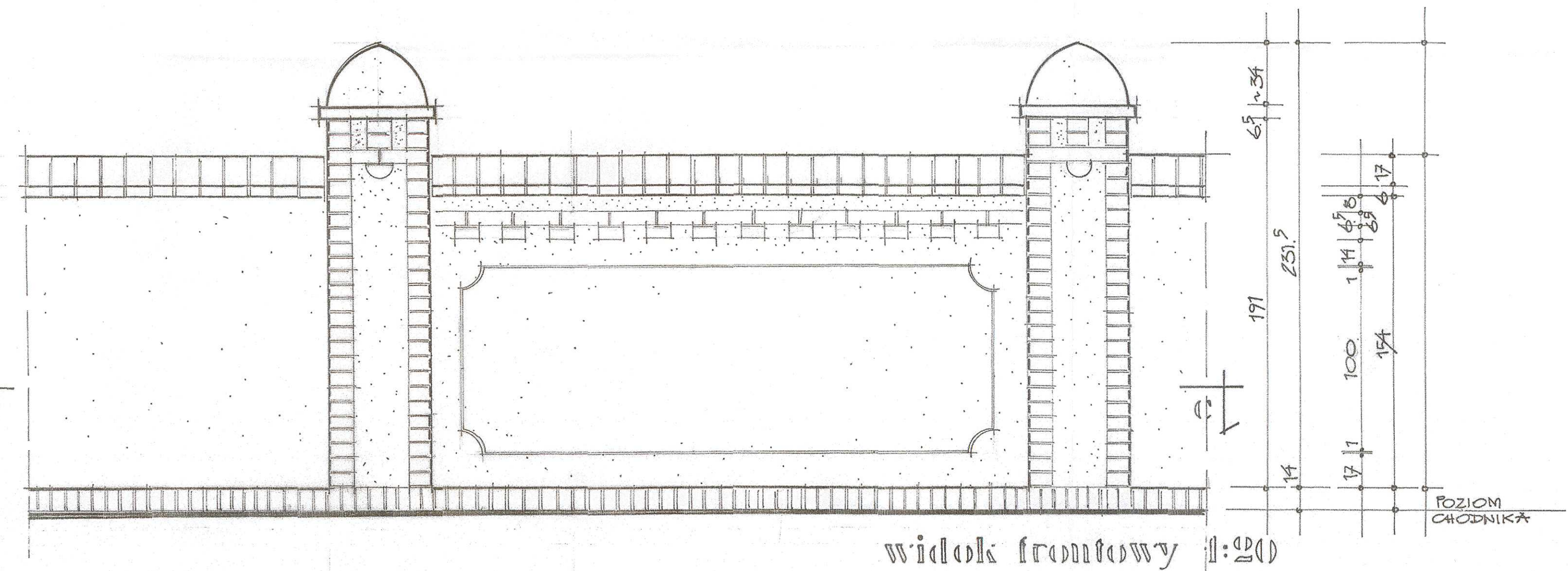

widok frontowy 1:20

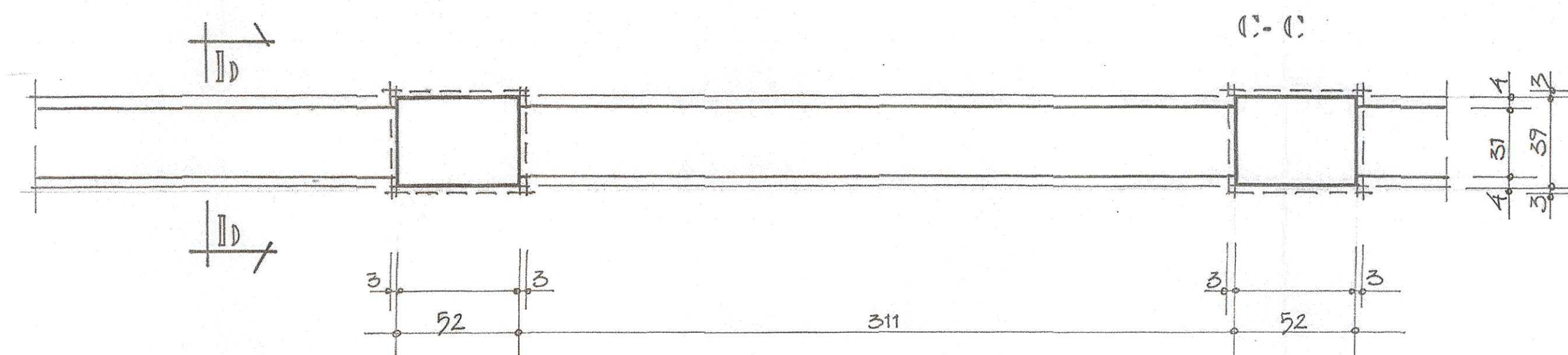

PRACOWNIA ARCHYTEKTONICZNO-KONSERWATORSKA
 Malgorzata J. Kiepsch
 ul. Berwińskich 12, 64-100 Leszno, tel. 65 529 29 27

Nazwa zamierzenia: Remont ogrodzenia pałacowo-parkowego z cofnięciem bramy wjazdowej
 Temat: OGRODZENIE PAŁACOWO-PARKOWE -stan istn.
 1:20 rys. nr 7/i

Adres: Rakoniewice - Wieś
 nr ewid. działki 193/21, jednostka ewid. Rakoniewice

Kategoria obiektu budowlanego: XII

Inwestor: Urząd Miejski Gminy Rakoniewice
 Osiedle Parkowe 1, 62-067 Rakoniewice

Projektant: Adam Chudy
 mgr konserwatorstwa i zabytkoznawstwa
 ul. Berwińskich 12, 64-100 Leszno, tel. 65 529 29 27
 Nr ewid. upr. 158/79/Lo, 291/87/Lo, 669/85/Lo, 1343/89/Lo
 Zaświadczenie PSOZ 102/4/94, 102/5/96

Opracowała: tech. arch. Malgorzata Kiepsch
 Leszno, maj 2022 r.