

Załącznik nr 1

Specyfikacja techniczna urządzeń zabawowych

1. Huśtawka bocianie gniazdo – 1 szt. Specyfikacja materiałowa – minimalne wymagania materiałowe : konstrukcja stalowa, ocynkowana i malowana proszkowo, profile kwadratowe 6x6 cm, grubość ścianki 3 mm, łańcuchy ze stali nierdzewnej, liny z rdzeniem stalowym z opłotem z polipropylenu, łączone poprzez plastikowe lub aluminiowe konektory, belki konstrukcyjne osłonięte deklami stalowymi wspawanymi do słupów, łby śrub, nakrętki osłonięte plastikowymi zaślepkami. Przybliżone wymiary: długość 3,0 m; szerokość 1,90, wysokość 2,20 m. Wymiary strefy bezpieczeństwa: 3,2 x 7,10 m.

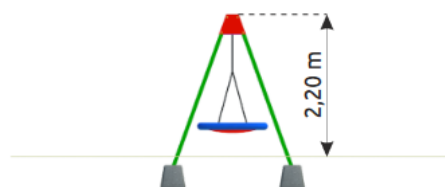
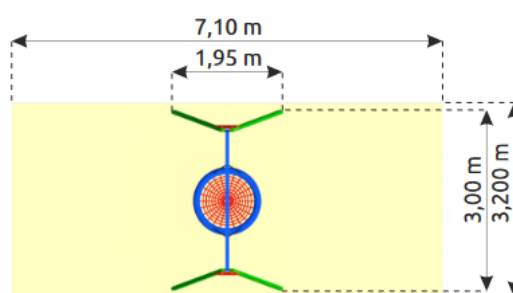

2. Zjeżdżalnia – 1 szt. Specyfikacja materiałowa – minimalne wymagania materiałowe: zjeżdżalnia powinna składać się ze ślizgu z częścią startową, podestu i drabinki. Konstrukcja stalowa, ocynkowana i malowana proszkowo, profile kwadratowe 6x6 cm, grubość ścianki 3 mm, ślizg wykonany ze stali nierdzewnej, płyty boczne z tworzywa HDPE / HPL, podest ze sklejki drewna liściastego, gr. 18 mm, wodoodpornej, antypoślizgowej, belki konstrukcyjne osłonięte deklami stalowymi wspawanymi do słupów, łby śrub, nakrętki osłonięte plastikowymi zaślepkami. Przybliżone wymiary : długość 3,90 m; szerokość 0,8 m, podest na wysokości 120 cm. Maksymalne wymiary strefy bezpieczeństwa: 7,40 x 3,80m.

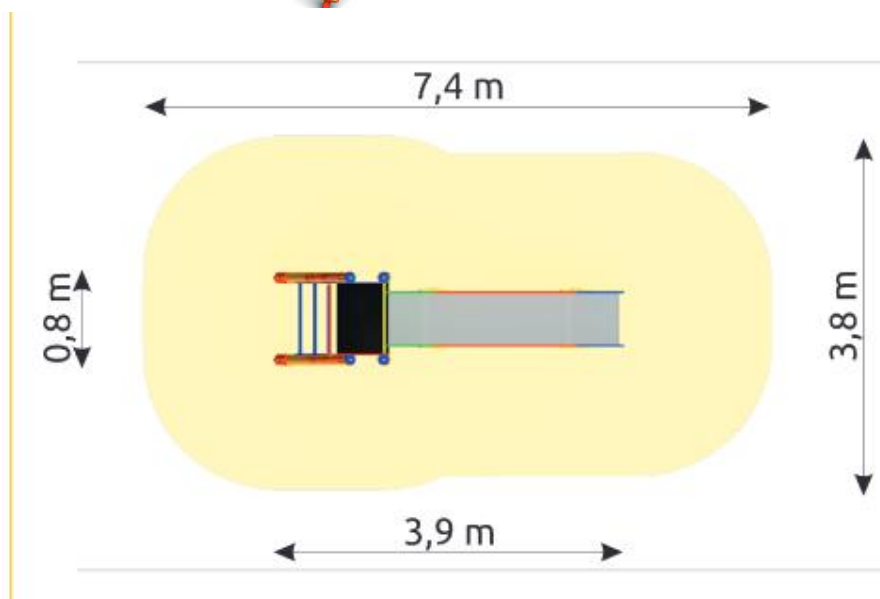

3. Wszystkie urządzenia na stałe posadowione w gruncie, betonowane betonem klasy min. C16/20, na głębokości min. 60 cm poniżej poziomu terenu. Wszystkie montowane urządzenia muszą posiadać atesty, deklaracje zgodności i certyfikaty bezpieczeństwa potwierdzające, że zostały wykonane w oparciu o obowiązujące normy w tym zakresie, tj . normę PN-EN 1176:2017